

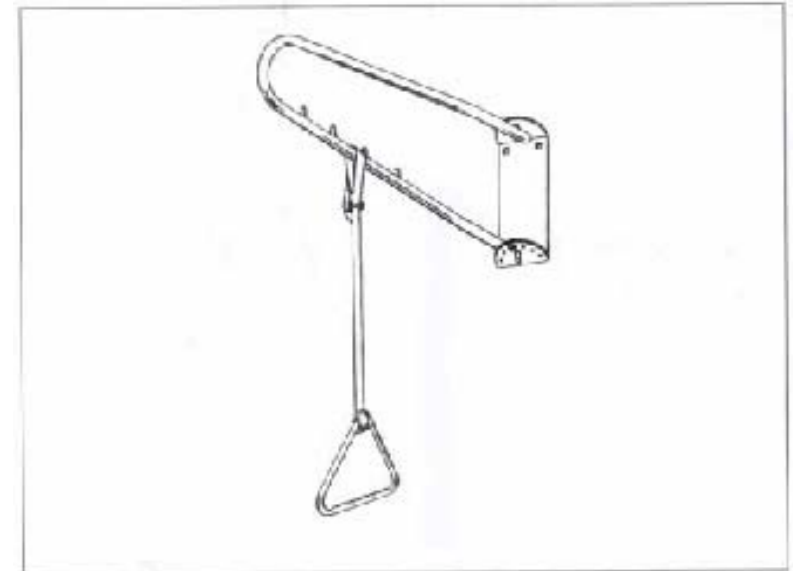

# Ayudas Dinámicas

TRAPECIO DE PARED

**AD949**



**E** Instrucciones de uso

**GB** Usage instructions

**D** Bedienungsanleitung

**F** Mode d'emploi

**I** Istruzioni d'uso

**DK** Brugsanvisning

**S** Bruksanvisning



**Ayudas Dinámicas**

Polígono Industrial URVASA C/ Llobregat, 12 – 08130 Santa Perpètua de Mogoda (BARCELONA)

T. 93 574 74 74 / FAX 93 574 74 75 E-mail: info@ayudasdinamicas.com

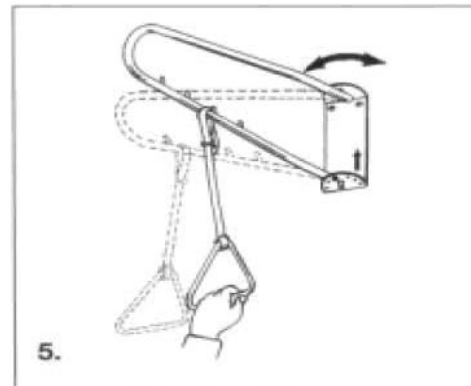
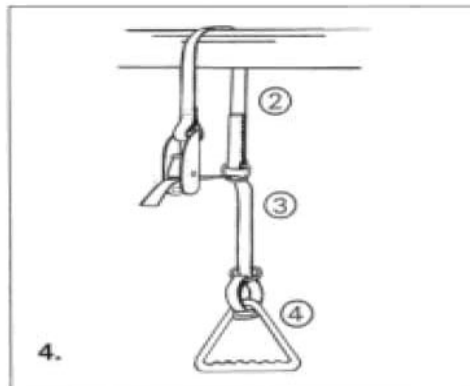
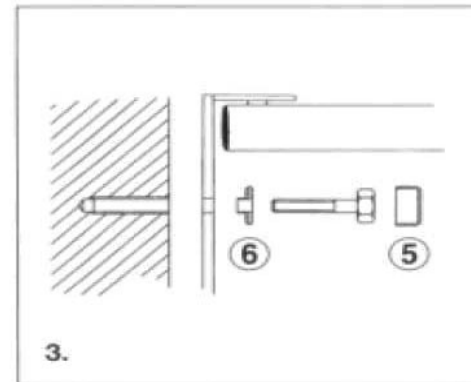
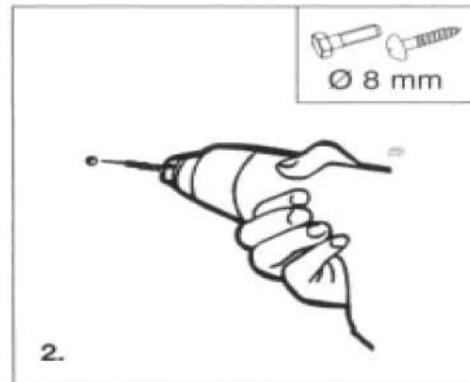
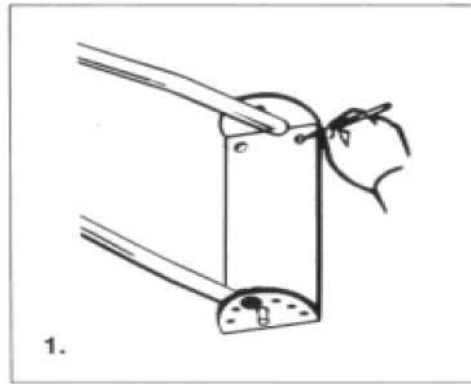
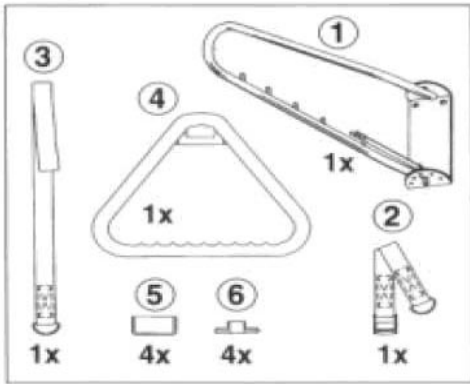

- E** Usar tornillos apropiados para cada tipo de pared y que sean anticorrosivos (inoxidables)  
**NL** Gebruik bevestigingsmaterialen geschikt voor de muur en bestand tegen corrosie  
**GB** Use proper fixing materials for the wall and resistant to corrosion  
**D** Benutzen Sie Schrauben aus rostfreiem Material und die für die Wand geeignet sind  
**F** Utiliser des chevilles adaptées au mur et des fixations inoxydables  
**I** Usare materiali di fissaggio a parete adatti al tipo di muro e resistenti alla corrosione  
**DK** Anvend materialer til væggen, som er korrosions frie  
**S** Använd skruvarna ska vara i rostfritt material eller liknande

- E** Limpiar regularmente con cualquier detergente no corrosivo  
 No usar lejía ya que es muy corrosivo  
**NL** Verwijder na gebruik de zeepresten  
 Gebruik geen agressieve schoonmaakmiddelen  
**GB** Clean regularly with normal household detergent  
 Do not use aggressive cleaners  
**D** Beseitige nach Benutzung Seifenreste  
 Kein aggressives Reinigungsmittel verwenden  
**F** Laver régulièrement avec un détergent ménager  
 Ne pas utiliser de détergent agressif  
**I** Pulire periodicamente, utilizzando detersivi di uso corrente per la casa  
 Non usare prodotti abrasivi e corrosivi  
**DK** Efter brug fjernes sæberester.  
 Dar må ikke anvendes hårde rengøringsmidler  
**S** För rengöring använd normalt och inte aggressivt rengöringsmedel



## AYUDAS DINAMICAS

- E** no se hace responsable de cualquier deterioro causado por un montaje/uso incorrecto  
**NL** is niet aansprakelijk voor schade als gevolg van onjuiste bevestiging/gebruik  
**GB** is not liable for damage caused by improper mounting/use  
**D** ist nicht haftbar für Schäden die durch unsachgemäße Befestigung/Benutzung oder falsches Befestigungsmaterial entstanden sind  
**F** n'est pas responsable des dommages causés par un montage/utilization incorrect  
**I** non è responsabile per i danni causati dal montaggio/uso improprio  
**DK** er ikke ansvarlig for skader opstået pga forkert montering/brug  
**S** står ej ansvarig för skador som uppstår p.g.a. felaktig montering/användning

