



# Aquatec® Ocean VIP Ergo / Aquatec® Ocean Dual VIP Ergo

en	Mobile Shower- and Toilet Chair User Manual .....	3
de	Mobiler Dusch- und Toilettenstuhl Gebrauchsanweisung.....	37
fr	Chaise roulante pour douche et toilettes Manuel d'utilisation.....	73
it	Sedia da doccia e toilette mobile Manuale d'uso.....	109
es	Silla de ducha e inodoro móvil Manual del usuario .....	145
pt	Cadeira móvel de chuveiro e sanita Manual de utilização.....	181
nl	Mobiele douche- en toiletstoel Gebruiksaanwijzing .....	217
el	Κινητή καρέκλα ντους και τουαλέτας Εγχειρίδιο χρήσης .....	253



This manual **MUST** be given to the user of the product.  
BEFORE using this product, this manual **MUST** be read and saved for  
future reference.

**AQUATEC®**



**Yes, you can.®**

©2020 Invacare Corporation

All rights reserved. Reproduction, duplication or modification in whole or in part is prohibited without prior written permission from Invacare. Trademarks are identified by ™ and ®. All trademarks are owned by or licensed to Invacare Corporation or its subsidiaries unless otherwise noted.

Making Life's Experiences Possible is a registered trademark in the U.S.A.

---

# Contents

---

This manual MUST be given to the user of the product.  
BEFORE using this product, this manual MUST be read and saved  
for future reference.

<b>1 General</b> . . . . .	<b>4</b>
1.1 Introduction . . . . .	4
1.2 Symbols in this Document . . . . .	4
1.3 Warranty Information . . . . .	4
1.4 Compliance . . . . .	5
1.4.1 Product-specific Standards . . . . .	5
1.5 Service Life . . . . .	5
<b>2 Safety</b> . . . . .	<b>6</b>
2.1 Safety Information . . . . .	6
2.2 Labels and Symbols on the Product . . . . .	7
<b>3 Product Overview</b> . . . . .	<b>10</b>
3.1 Intended Use . . . . .	10
3.2 Product Description . . . . .	10
3.3 Main Parts of the Product . . . . .	11
<b>4 Setup</b> . . . . .	<b>13</b>
4.1 Safety Information . . . . .	13
4.2 Assembling the Shower- and Toilet Chair . . . . .	13
4.2.1 Adjusting the Seat Height . . . . .	13
4.2.2 Installing the Backrest . . . . .	14
4.2.3 Installing the Activation Handle . . . . .	15
4.2.4 Installing and Removing the Seat Plate . . . . .	16
4.2.5 Adjusting the Height of the Armrests . . . . .	16
4.2.6 Installing the Footrests . . . . .	17
4.2.7 Installing the Headrest . . . . .	17
4.2.8 Installing the Rear Antitippers . . . . .	18
4.2.9 Installing/ Removing the Brake Covers/ Clamping Protection Covers . . . . .	19

<b>5 Accessory (optional)</b> . . . . .	<b>20</b>
5.1 Installing/Removing the Toilet Pan Holder and Toilet Pan . . . . .	20
<b>6 Usage</b> . . . . .	<b>22</b>
6.1 Safety Information . . . . .	22
6.2 Swivelling the Armrests . . . . .	23
6.3 Swivelling the Footrests . . . . .	24
6.4 Tilting the Seat Frame with Backrest . . . . .	24
6.5 Tilting the Backrest (Ocean Dual VIP Ergo Only) . . . . .	25
6.6 Engaging/Disengaging the Castor Locks . . . . .	26
<b>7 Transport</b> . . . . .	<b>27</b>
7.1 Safety Information . . . . .	27
<b>8 Maintenance</b> . . . . .	<b>28</b>
8.1 Maintenance and Inspection . . . . .	28
8.2 Cleaning and Disinfection . . . . .	28
8.2.1 General Safety Information . . . . .	28
8.2.2 Cleaning Intervals . . . . .	29
8.2.3 Cleaning . . . . .	29
8.2.4 Disinfection Instructions . . . . .	30
<b>9 After Use</b> . . . . .	<b>31</b>
9.1 Storage . . . . .	31
9.2 Reconditioning . . . . .	31
9.3 Disposal . . . . .	31
<b>10 Troubleshooting</b> . . . . .	<b>32</b>
10.1 Identifying and Repairing Faults . . . . .	32
<b>11 Technical Data</b> . . . . .	<b>33</b>
11.1 Dimensions and Weight . . . . .	33
11.2 Materials . . . . .	35
11.3 Environmental Parameters . . . . .	35

# 1 General

## 1.1 Introduction

This user manual contains important information about the handling of the product. To ensure safety when using the product, read the user manual carefully and follow the safety instructions.

Note that there may be sections in this document, which are not relevant to your product, since this document applies to all available models (on the date of printing). If not otherwise stated, each section in this document refers to all models of the product.

The models and configurations available in your country can be found in the country-specific sales documents.

Invacare reserves the right to alter product specifications without further notice.

Before reading this document, make sure you have the latest version. You find the latest version as a PDF on the Invacare website.

If you find that the font size in the printed document is difficult to read, you can download the PDF version from the website. The PDF can then be scaled on screen to a font size that is more comfortable for you.

For more information about the product, for example product safety notices and product recalls, contact your Invacare distributor. See addresses at the end of this document.

In case of a serious incident with the product, you should inform the manufacturer and the competent authority in your country.

## 1.2 Symbols in this Document

Symbols and signal words are used in this document and apply to hazards or unsafe practices which could result in personal injury or property damage. See the information below for definitions of the signal words.



### WARNING

Indicates a hazardous situation that could result in serious injury or death if it is not avoided.



### CAUTION

Indicates a hazardous situation that could result in minor or slight injury if it is not avoided.



### IMPORTANT

Indicates a hazardous situation that could result in damage to property if it is not avoided.



### Tips and Recommendations

Gives useful tips, recommendations and information for efficient, trouble-free use.

## 1.3 Warranty Information

We provide a manufacturer's warranty for the product in accordance with our General Terms and Conditions of Business in the respective countries.

Warranty claims can only be made through the provider from whom the product was obtained.

## 1.4 Compliance

Quality is fundamental to the company's operation, working within the disciplines of ISO 13485.

This product features the CE mark, in compliance with the Medical Device Regulation 2017/745 Class I. The launch date of this product is stated in the CE declaration of conformity.

We are continuously working towards ensuring that the company's impact on the environment, locally and globally, is reduced to a minimum.

We only use REACH compliant materials and components.

### 1.4.1 Product-specific Standards

The product has been tested and conforms to the standard ISO 17966 (Assistive products for personal hygiene that support users) and related standards. This includes testing concerning flammability. Progressive smouldering ignition and flaming ignition do not occur.

For further information about local standards and regulations, contact your local Invacare representative. See addresses at the end of this document.

## 1.5 Service Life

The expected service life of this product is five years when used daily and in accordance with the safety instructions, maintenance intervals and correct use, stated in this manual. The effective service life can vary according to frequency and intensity of use.

## 2 Safety

### 2.1 Safety Information



#### **WARNING!**

##### **Risk of Serious Injury or Damage**

Improper use of this product may cause injury or damage.

- If you are unable to understand the warnings, cautions or instructions, contact a health care professional or provider before attempting to use this equipment.
- Do not use this product or any available optional equipment without first completely reading and understanding these instructions and any additional instructional material such as user manual, service manual or instruction sheet supplied with this product or optional equipment.



#### **WARNING!**

##### **Risk of Injury**

- Do not stand on the product.
- Do not use as a climbing aid.
- Do not use outdoors.



#### **WARNING!**

##### **Risk of Injury**

- Do not use if defective.
- In the event of a malfunction, contact your provider immediately.
- Do not make any unauthorized changes or alterations to the product.
- Only use accessories intended for this product.



#### **WARNING!**

##### **Risk of Injury**

- Never use the product as an aid for getting into or out of a bathtub, for climbing or descending, as a support or for similar purposes.



#### **WARNING!**

- Before first use, clean the product thoroughly.
- Before every use, check the product for damage and ensure that it is securely assembled.



#### **CAUTION!**

##### **Risk of Injury**

- Non-original or wrong parts may affect the function and safety of the product.
- Only use original parts for the product in use.
  - Due to regional differences, refer to your local Invacare catalog or website for available options or contact your Invacare distributor. See addresses at the end of this document.



**IMPORTANT!**

When combining this product with another product, the restrictions of both products apply for the combination. E.g. the maximum user weight of one product in the combination may be lower.

- Only use combinations allowed by Invacare. Contact your Invacare distributor for information.
- Before use, read the user manual of each product and check the restrictions.

**2.2 Labels and Symbols on the Product**

**Identification Label**

The identification label contains important information:

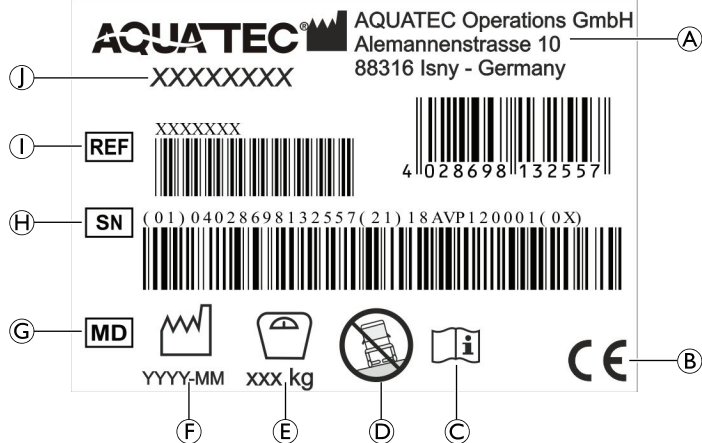

(A)	Manufacturer address
(B)	European Conformity
(C)	Read user manual
(D)	For use on level ground only
(E)	Maximum user weight
(F)	Date of manufacture
(G)	Medical device
(H)	Serial number
(I)	Reference number
(J)	Product designation



The identification label is attached to the inside of the left side part.

## Labels on the Product

The following label is attached to the backside of the headrest:

Label	Description
	<p><b>CAUTION!</b></p> <p>Risk of impact</p> <p>Your body can be hit by the backrest/headrest when pulling the activation handle.</p> <ul style="list-style-type: none"> <li>– Make sure there is enough space between you and the backrest/headrest when tilting the seat frame with backrest.</li> </ul>

The following label is attached to the handle of the backrest:

Label	Description
	<p><b>WARNING!</b></p> <p>Risk of tipping over</p> <ul style="list-style-type: none"> <li>– Do not step on the footrest when getting into or out of the shower- and toilet chair.</li> <li>– Push the footrests to the sides or fold up the foot plates before getting into or out of the shower- and toilet chair.</li> <li>– Before sitting down or standing up, turn the castors so that the lock is pointing forwards.</li> <li>– Do not lean too far forwards when sitting in the shower- and toilet chair.</li> </ul>

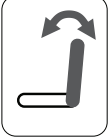

The following labels are attached to the activation handles:

<b>Label</b>	<b>Description</b>
	Activation handle for seat tilting.
	Activation handle only for backrest tilting.

---

## 3 Product Overview

---

### 3.1 Intended Use

The shower- and toilet chair is intended as an aid for showering or bathing, going to the toilet, for use during personal hygiene (e.g. in front of the basin) or for transferring patients.

The intended user is the person sitting in the shower- and toilet chair or an assistant.

The product is intended for institutional use or private house hold use.

The product is intended to be used indoors.

As a toilet chair, the product can be used over a standard toilet or independently with the toilet pan (optional).

Temperature for use: 10 - 65 °C

### Indications

Disabled persons (adolescents or adults) having a physical size equal to or more than 146 cm, a weight equal to or more than 40 kg and a body mass index (BMI) equal to or more than 16, who have:

- difficulty standing or keeping their balance
- weak legs or lower limb disability
- medical conditions that impair their balance

The maximum user weight is stated in the Technical Data section.

### Contraindications

A seat tilt is not intended for users who are sensitive for increased blood pressure in the upper part of the body.

### 3.2 Product Description

Aquatec Ocean VIP Ergo and Aquatec Ocean Dual VIP Ergo are mobile shower- and toilet chairs with tilt function, stainless steel frame, individually adjustable seat height, tension adjustable backrest, flip up armrests, foldable angle-adjustable textured foot plates and a seat tilt function, designed for people with disabilities that restrict showering/toilet use.

### 3.3 Main Parts of the Product

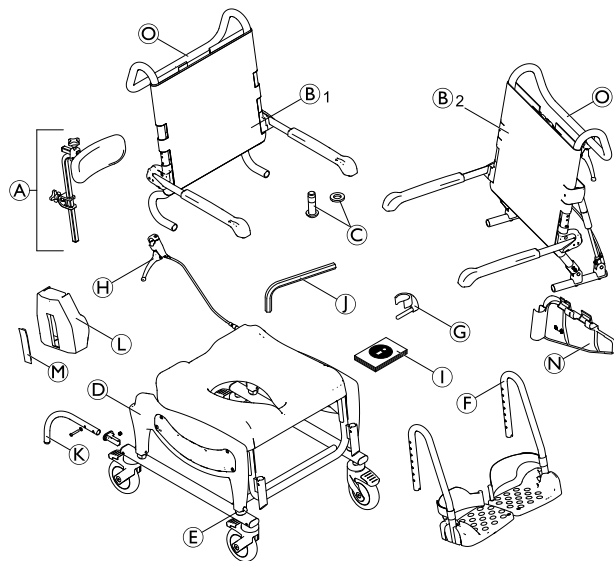

(A)	Head support
(B <sub>1</sub> )	<b>Ocean VIP Ergo:</b> Backrest with backrest cover and armrests
(B <sub>2</sub> )	<b>Ocean Dual VIP Ergo:</b> Backrest with backrest cover, armrests and activation handle for backrest tilting
(C)	Screws (4x) and washers (4x) for backrest fixation
(D)	Seat frame with seat plate and side parts with base frame and castors

(E)	Clips (4x) for height adjustment
(F)	Footrests with heel straps (2x)
(G)	Clips (2x) for footrests
(H)	Activation handle for seat tilting
(I)	User manual
(J)	Allen key
(K)	Rear antitipper with screw, washer and mounting cap (2x) (Ocean Dual VIP Ergo only)
(L)	Brake cover (2x)
(M)	Brake lever cover (2x)
(N)	Clamping protection cover (2x)
(O)	Push bar

#### Accessory — Toilet Pan Holder with Toilet Pan

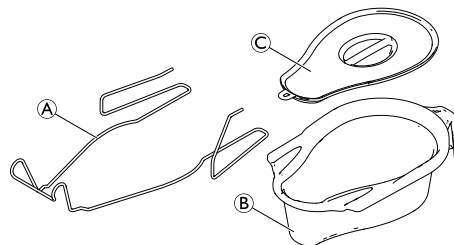

Ⓐ	Toilet pan holder
Ⓑ	Toilet pan
Ⓒ	Lid

## 4 Setup

### 4.1 Safety Information



#### WARNING!

- Check the parts for transport damage before commissioning and contact your provider if required.
- Ensure during assembly that the parts are positioned correctly with respect to one another.
- Self-locking screws/nuts or thread-locking adhesive are used for several connections. If these are loosened, they must be replaced by new self-locking screws/nuts or they must be secured using new thread-locking adhesive.



#### CAUTION!

#### Risk of Pinching

- Take care during assembly.

### 4.2 Assembling the Shower- and Toilet Chair

This section describes the assembly. Disassembly takes place in the reverse order.



The armrest height, footrest height, footrest angle, headrest, heel strap, tension of backrest cover and accessories must be adjusted to optimally fit the user.

#### 4.2.1 Adjusting the Seat Height

This section describes the assembly. Disassembly takes place in the reverse order.



#### WARNING!

- Do not adjust the seat height of the shower- and toilet chair when someone is sitting on it.



The seat height must be adjusted on both sides simultaneously.

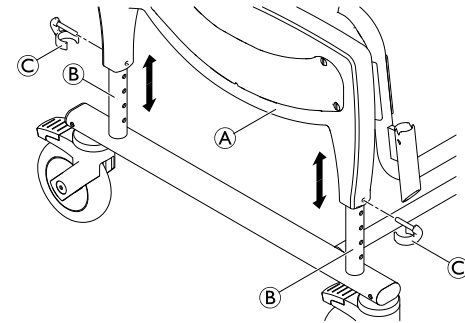

1. Slightly raise the shower- and toilet chair at the side part **A**.
2. Remove the four clips **C** (two on each side).
3. Set the correct height by simultaneously moving the seat frame upwards or downwards on the four tubes **B** of the base frame.
4. Bring the clip mounts on the side part in line with a hole in the base frame.
5. Insert the four clips from the outside into the side part, until the clip edges enclose the base frame tube **B**.



**WARNING!**

**Risk of Injury**

- Make sure that all four clips are securely fastened.
- Make sure that all four tubes are set to the same height.



The seat height can be adjusted to accommodate different situations of use e.g. transfer from a bed or a wheelchair or use above toilet etc.

**4.2.2 Installing the Backrest**

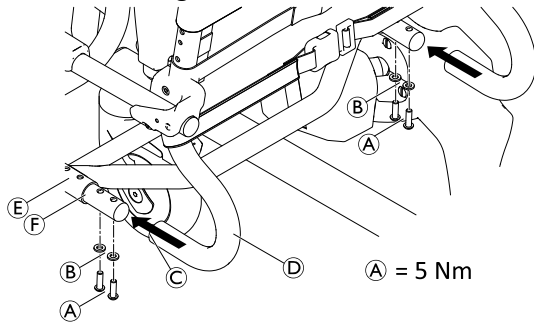

1. Push down all four foot pedals of the castors to lock them.
2. Push the backrest **D** from behind onto the seat frame **E**, until the collar **C** touches the seat frame tube **F**.



**IMPORTANT!**

- Firmly tighten the screws using the Allen key supplied.
- Check the screws regularly to ensure they are fastened securely.

3. Position a washer **B** on each screw **A** and secure the backrest on each side.
4. Tighten the screws with a torque of 5 Nm.

**Adjusting the Backrest Cover**

The tension of the backrest can be adjusted as needed.

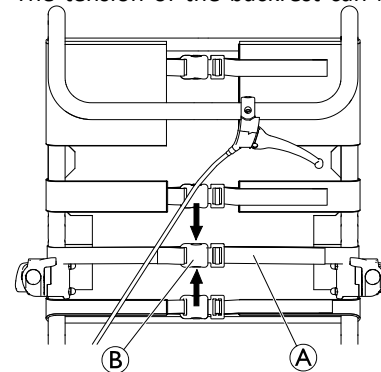

**WARNING!**

- Make sure that at least three belts are always passed around the backrest frame (on the outside) and their belt buckles are fastened.

Tightening:

1. Pull the belts **A** of the backrest cover tighter.

Loosening:

1. Open the buckles **B** by squeezing the retaining lugs together (arrows).
2. Push the belts back a little through the buckle.
3. Fasten the belt buckles.
4. Retighten the belts gently.

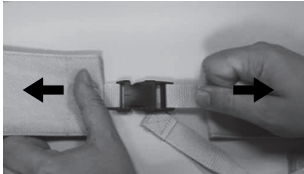

#### WARNING!

#### Risk of Injury due to Damaged Backrest Buckles!

Check for secure fastening of the backrest buckles each time the product is maintained or reconditioned.

- Check all buckle clips for secure fastening by closing the buckles and pulling on both ends.
- Replace the backrest/backrest buckles if a buckle opens under the applied force.

### 4.2.3 Installing the Activation Handle

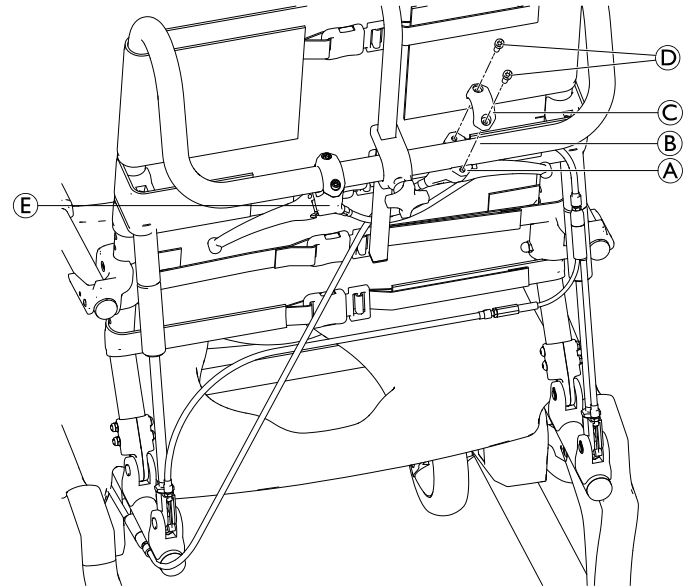

1. Remove the clamping part **C** from the activation handle **A** by loosening the screws **D**.
2. Position the activation handle **A** for seat tilting from the underside at the right side of the handle tube **B**.



The handle should be slightly turned inwards to the backrest.

3. Install the activation handle to the handle tube using the clamping part **C** and screws **D**.

-  For the Ocean Dual VIP Ergo, the activation handle **(E)** for backrest tilting is already installed to the left side of the handle tube. The position of the activation handle can be changed if required.

#### 4.2.4 Installing and Removing the Seat Plate

##### Installing

1. Place the seat plate on the seat frame with the cutout to the front.
2. Press the seat plate down with the flat hand at the sides and then at the front and back until the seat plate snaps onto the seat frame.

##### Removing

1. Pull the seat plate upwards at the rear.

#### 4.2.5 Adjusting the Height of the Armrests

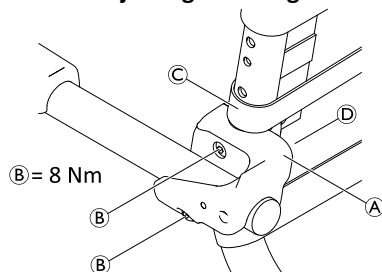

1. On the backrest cover, open the second lowest belt **(C)** and loosen the other belts.

-  The nuts are inserted loosely in the securing clamp and can fall out.

2. Unscrew the screws **(B)** of the armrest bracket **(A)** using the Allen key supplied.
3. Remove the securing clamp **(D)** with the nuts from the inside of the backrest frame.
4. Remove the backrest bracket **(A)** with the armrest and move it upwards.

-  The smaller hole serves to fix the securing clamp.

5. Insert the screws in the armrest bracket and guide them through the holes in the backrest frame.
6. If required, put the nuts back into the securing clamp.
7. Place the securing clamp on the backrest frame inserting the fixation pin into the smaller hole.
8. Turn the screws in the nuts and tighten.
9. Depending on the armrest height, pass the second lowest belt on the outside of the backrest frame or on the inside, fasten and tighten all belts.
10. The height adjustment procedure is the same for the right and left armrest.

-  To attach accessories, the second lowest belt can be opened and the backrest cover can be passed by the backrest frame on the inside.



#### 4.2.6 Installing the Footrests

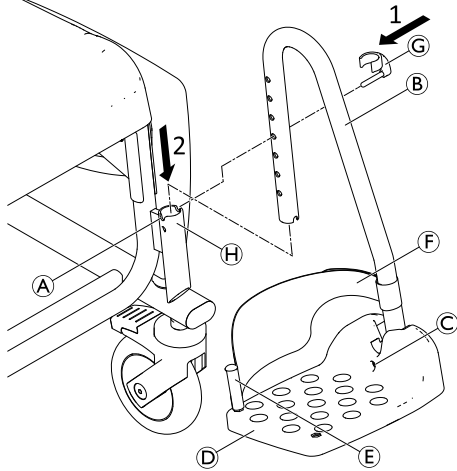

1. Insert the pin of the clip ③ from the outside into the required hole on the footrest ②. Make sure the clip engages around the tube.
2. Push the footrest into the guide ④ at the front of the side part until the pin of clip ③ engages in the groove ①. The footrest can no longer be turned to the side.

 The assembly procedure is the same for the right and the left footrest.

#### Adjusting the Height of the Footrests

 The footrests can be shortened if required (refer to the service manual). Shortening the footrests must be performed by a qualified technician.

1. Slightly pull up the footrest ②.
2. Pull the clip ③ out of the hole in the footrest and re-insert it into the required hole. Pull out the footrest slightly further if necessary.
3. Push down the footrest until the groove ① catches the pin of the clip.
4. Set the other footrest to the required height as described.

#### Adjusting the Inclination of the Foot Plates

 The inclination of the foot plates can be adjusted infinitely variably.

1. Loosen the Allen screw ③ on the foot plate using a size 4 Allen key.
2. Turn the foot plate ④ to the required position.
3. Re-tighten the Allen screw.

#### 4.2.7 Installing the Headrest

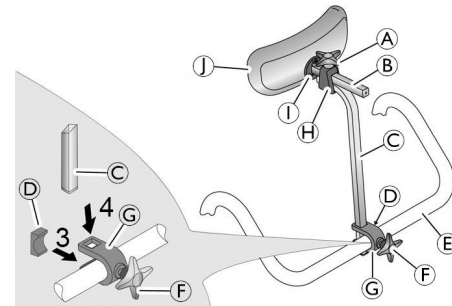

1. Use the star handle (F) to insert the screw a little into the bracket (G).
2. Push the bracket with the screw onto the handle of the backrest (E) from behind with the screw engaging in the hole of the backrest's handle.
3. Insert the plate (D) into the bracket from the front so that both lugs of the plate face down and up and the curved plate side touches the handle of the backrest.
4. Push the height adjustment tube (C) from above into the recesses of the bracket.
5. Use the star handle to tighten the screw until the height adjustment tube is fixed in place.
6. Push the pad (I) and the pad holder (B) into the holder (H) on the height adjustment tube.
7. Use the star handle (A) to tighten the upper screw until the pad holder is fixed in place.

 To adapt it to the user, the height adjustment tube can be fitted with the curve facing the front or the back.

The headrest pad (I) can be removed and replaced by other pad shapes (optional). To remove it, loosen the retaining bolts (1).

### Adjusting the Length of the Headrest

 The headrest tubes (C) and (B) can be shortened if required (refer to the service manual). Shortening the headrest tube must be performed by a qualified technician.

### 4.2.8 Installing the Rear Antitippers



#### **WARNING!** **Risk of Tipping**

There is a risk of severe injury on the Ocean Dual VIP Ergo when the backrest is tilted. The complete chair can tilt backwards.

– Before using the Ocean Dual VIP Ergo, make sure that both rear antitippers are installed.



#### **WARNING!** **Risk of Injury**

– Never stand on the antitippers.

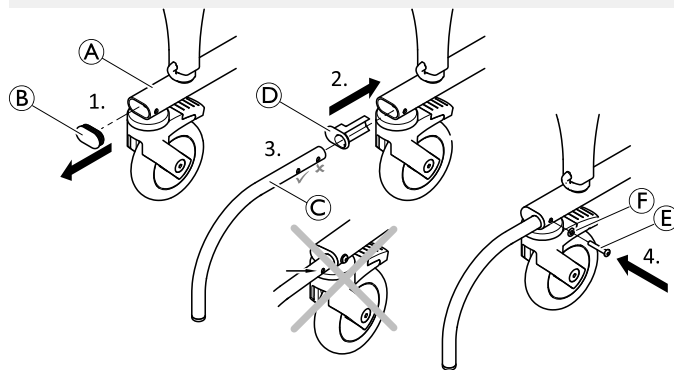

1. Remove the cover cap (B) from the base frame (A).
2. Attach the mounting cap (D) to the base frame.
3. Insert the antitipper tube (C).
4. Fix the antitipper through its second hole using the screw (E) with the washer (F).
5. Install the second antitipper on the other side.

## 4.2.9 Installing/ Removing the Brake Covers/ Clamping Protection Covers

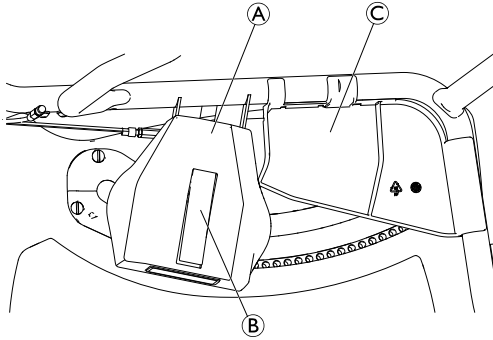

(A)	Brake cover
(B)	Brake lever cover
(C)	Clamping protection cover

### Brake Cover

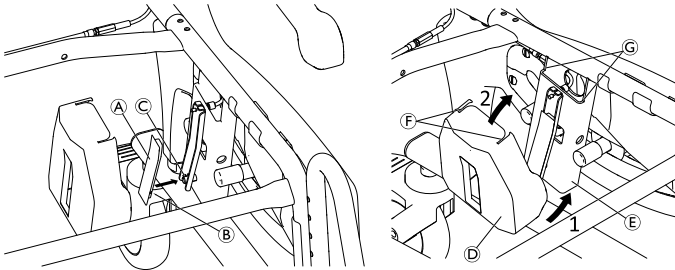

1. Attach the brake lever cover (A) by pinning up the slot (B) to the small shaft (C).
2. Position the lower part of the brake cover (D) at an angle from below over the brake housing (E).
3. Fold the upper part of the brake cover to the brake housing so that the recesses (F) sit flush with the edges (G).
4. Install the second brake cover on the other side.

### Clamping Protection Cover

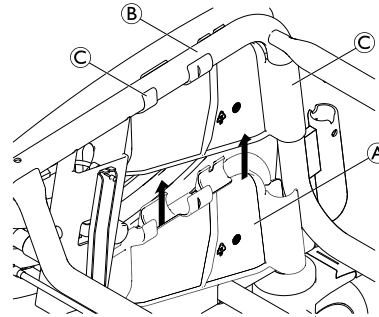

1. Install the clamping protection cover (A) by snapping it onto the frame tubes (B). Make sure that all clips (C) are fully engaged.
2. Install the second clamping protection cover on the other side.

## 5 Accessory (optional)





### WARNING!

#### Risk of injury

– The assembly of accessories (optional) must be carried out according to the corresponding instructions.

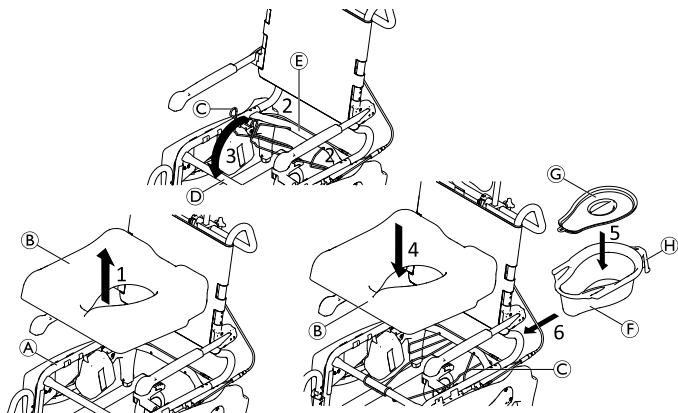
### 5.1 Installing/Removing the Toilet Pan Holder and Toilet Pan



 The toilet pan (F) can be installed/removed with or without the lid (G).

1. Remove the seat plate (B) from the frame (A).
2. Position the ends of the toilet pan holder (C) into the holes of the rear cross tube (E).

3. Engage the front part of the toilet pan holder with the front cross tube (D).
4. Reinstall the seat plate to the frame.
5. Place the lid on or remove it from the toilet pan.
6. Hold the toilet pan by its handle (H) and insert it from the rear side between the toilet pan holder and the seat.



Slightly push down the toilet pan when inserting or removing.



The lid can be hung on the plastic hook at the underside of the toilet pan handle.

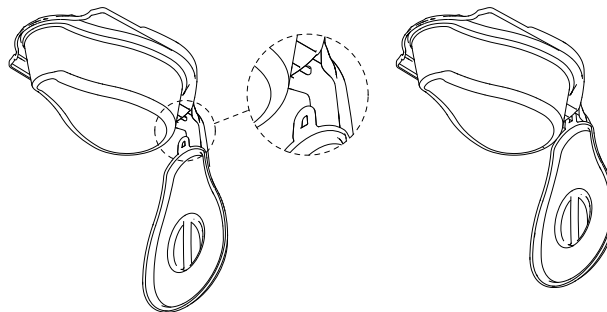

There is a fill level indicator on the inner wall of the toilet pan.

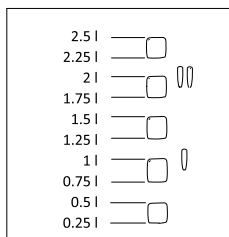

## 6 Usage

### 6.1 Safety Information



#### **WARNING!**

- Only use the shower- and toilet chair on a flat surface and indoors.
- Observe the specifications on the identification label. Do not overload the shower- and toilet chair.
- Observe the safety labels on the backside of the headrest and on the handle of the backrest, *2.2 Labels and Symbols on the Product, page 7*.
- Do not place excessive weight on the shower- and toilet chair.
- Always perform a visual inspection of the product for external damage before each use.



#### **WARNING!**

##### **Risk of Slipping and Rolling**

- Before use, make sure that the seat is securely fastened to the seat frame
- Lock all castors with levers using the foot levers before sitting down on the shower- and toilet chair or standing up from it, as well as in the parking position.



#### **WARNING!**

##### **Risk of Tipping**

- Swivel the footrests to the side or fold up the foot plates before sitting down or standing up.
- Before sitting down or standing up, turn the front castors so that the lock is pointing forwards.
- Never stand on the footrests.
- Do not lean excessively forwards.
- Only push the seated user on the shower- and toilet chair when the seat frame and backrest are set to an upright position.
- Only transfer the user from or to the shower- and toilet chair when the seat frame and backrest are set to an upright position.
- Never remove the pneumatic springs (Ocean Dual VIP Ergo only).



#### **WARNING!**

##### **Risk of Injury!**

- Before using the Variable Soft Seat (optional accessory), the lateral covers have to be installed.



#### **WARNING!**

##### **Risk of tipping backwards!**

- The Ocean Dual VIP Ergo must only be used if the rear antitippers are installed.

**WARNING!****Risk of Tipping**

- The shower- and toilet chair must only be moved by using the push bar.

**CAUTION!****Risk of burning your Skin**

- The product components can heat up when exposed to external sources of heat.
- Consider heated up surfaces when using the shower- and toilet chair in the sauna or when it is exposed to hot water.
  - Do not expose the product to direct sunlight before use.

**CAUTION!****Risk of catching due to Tilting Mechanism**

- When tilting the seat frame or the backrest make sure that the user's arms are placed on the armrests or folded in front of the body.
- Make sure that the clamping protection cover is installed to the frame, see *4.2.9 Installing/ Removing the Brake Covers/ Clamping Protection Covers, page 19*.

**IMPORTANT!****Risk of breaking the Headrest**

- Only steer or push the shower- and toilet chair using the handle on the backrest, never with the headrest.

**IMPORTANT!****Risk of Damage to the Product**

- Do not lift the shower- and toilet chair using the footrests, armrests or any accessories.



For users with high risk of standing on the footrests (e.g. dementia), front antitippers are available as accessories to prevent the shower- and toilet chair from tipping forward.

## 6.2 Swivelling the Armrests

**CAUTION!****Risk of getting Fingers caught in the Folding Mechanism**

- Do not insert fingers in the articulated joint when folding the armrests up or down.
- Do not insert fingers between the armrest and the backrest when folding the armrests up or down.
- Make sure that no parts get caught in the joints.

## 6.3 Swivelling the Footrests

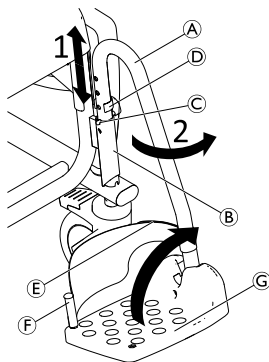

### Entry Position/Exit Position:

1. Slightly pull up the footrest (A) in the guide (B) until the pin of the clip (D) no longer engages in the groove (C).
2. Swivel the footrest to the side.

### Driving Position:



#### CAUTION!

#### Risk of Accident due to loose Footrest

– Fix footrests in the driving position.

1. Turn the footrest (A) inwards.
2. Push the footrest downward, until the pin of clip (D) engages in the groove (C).



Alternatively, the foot plates (G) can be swivelled upwards to enter/exit the shower- and toilet chair.

## Replacing the Heel Strap

1. Open the hook and loop strip (E) on the heel strap.
2. Remove the screw (F) from the underside of the foot plate.
3. Remove the heel strap from the flexible plastic pin.



To attach the strap, carry out the same procedure in the reverse order.



When installing ensure that the hook and loop strip of the heel strap is facing backwards.

## 6.4 Tilting the Seat Frame with Backrest



#### IMPORTANT!

– Never reach in the area between the side parts and the tubular frame when tilting.

### Tilting backwards/forwards



The seat frame can be tilted approx. 40° backwards together with the backrest.



If armrest locks (optional accessory) are used and the armrests are mounted in the lowest possible position, the seat cannot be tilted completely backwards. The maximum inclination is 35°.





For the two lowest seat heights, the complete adjustment range of the footrest can not be used. Before use, check that the footrests do not touch the floor when tilting the seat forwards. If necessary re-adjust the seat height or the footrest height accordingly.

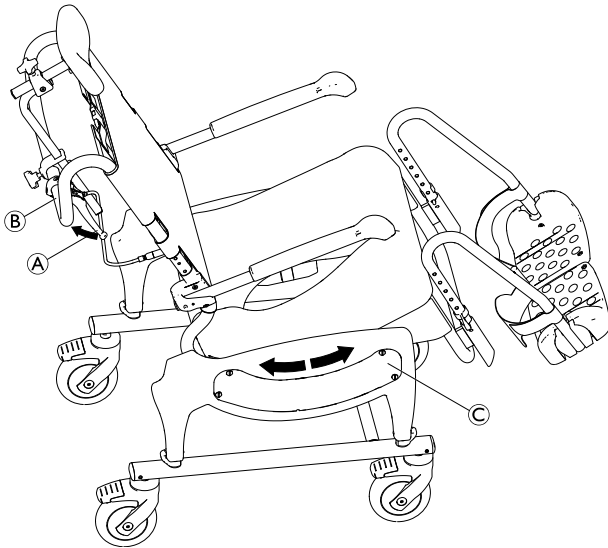

### CAUTION!

#### Risk of Crushing

Your fingers or hands can get caught and squeezed by the tilting mechanism.

- Before every use, make sure that the side part covers © of the tilting mechanism are correctly mounted.

1. Push down all four foot pedals for the castors to lock them.
2. Hold the shower chair at its push bar ②.
3. Pull and hold the activation handle ①.
4. Set the required inclination by pushing down or pulling up the handle ②.
5. Release the activation handle and let the pins of the tilting mechanism engage in the nearest holes. The seat frame is set at the currently set inclination.

## 6.5 Tilting the Backrest (Ocean Dual VIP Ergo Only)



### CAUTION!

#### Risk of Getting Fingers Caught Between Armrest Bracket and Side Part

- Never reach into the area between the armrest bracket and the side part when tilting backwards the seat frame or when lowering the backrest.
- When tilting the seat frame or the backrest make sure that the user's arms are placed on the armrests or folded in front of the body.

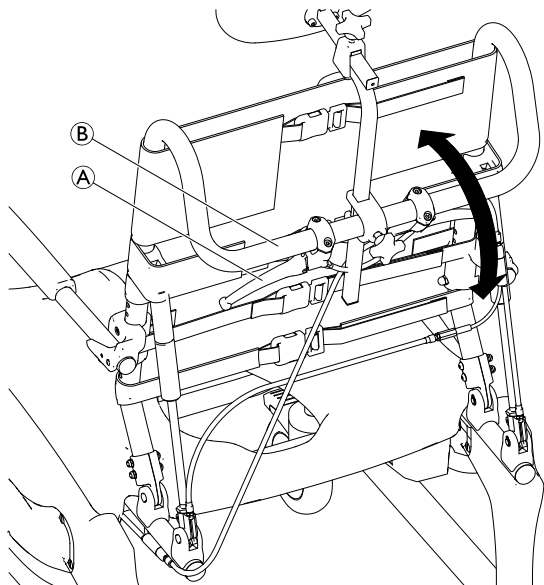

1. Push down all four foot pedals for the castors to lock them.
2. Hold the shower chair at its push bar **B**.
3. Pull and hold the activation handle **A**.

**i** The activation handle is equipped with a locking device. For activating the handle, the locking device has to be pulled in advance.

4. Tilt the backrest to the required position.
5. Release the activation handle to fix the backrest in the current position.

**i** Increased force is needed for tilting backwards without seated user. Automatic tilting upwards without seated user when activation handle is pulled.

## 6.6 Engaging/Disengaging the Castor Locks



### CAUTION!

#### Risk of Trapping/Squeezing

All castor locks are foot-operated.  
– Do not operate the castor locks by hand.

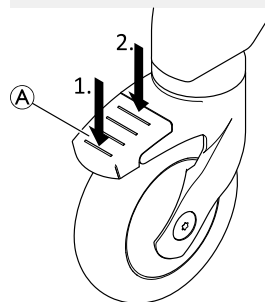

1. To lock the castor locks step on the rear end of the pedal **A** until it engages.

**i** The castor is now locked in position and cannot swivel any longer.

2. To unlock the castor locks step on the front end of the pedal until it disengages.

**i** Castor with blue pedal (option directional lock) engages the swivel lock for easier straight movement.

---

## 7 Transport

---

### 7.1 Safety Information



The product can be dismantled for transport into the parts of the scope of delivery, see chapter 3.3 *Main Parts of the Product*, page 11.

1. Disassemble the product, see chapter 4 *Setup*, page 13 by following the assembly steps in reverse order.



#### **IMPORTANT!**

##### **Risk of Damage to the Product**

- Transport the product in a dry area.
- Do not expose the product to direct sunlight.
- Refer to the storage and shipping conditions, see chapter 11.3 *Environmental Parameters*, page 35.



#### **IMPORTANT!**

- Self-locking screws/nuts or thread-locking adhesive are used for several connections. If these are loosened, they must be replaced by new self-locking screws/nuts or they must be secured using new thread-locking adhesive.

## 8 Maintenance

### 8.1 Maintenance and Inspection

The product is maintenance-free, provided the cleaning and safety instructions outlined below are adhered to.

To ensure good performance and safety the following checks should regularly be carried out:

- Check the product and accessories regularly for damage. Do not use the product if defective.
- Check tilting function of the seat frame and backrest (Ocean Dual VIP Ergo). Easy tilting and secure locking of the position is mandatory.
- In case of damage or malfunction it is recommended to contact the provider.
- Ensure that the product is securely assembled incl. all protection covers and that screws are properly tightened.



#### **WARNING!**

##### **Risk of Injury and Damage**

If the product is improperly adjusted it can cause accidents and severe injuries.

- The product must be repaired by a qualified technician.
- Damaged parts have to be replaced by a qualified technician.
- Only use original Invacare spare parts.

## 8.2 Cleaning and Disinfection

### 8.2.1 General Safety Information



#### **CAUTION!**

##### **Risk of Contamination**

- Take precautions for yourself and use appropriate protective equipment.



#### **IMPORTANT!**

Wrong fluids or methods can harm or damage the product.

- All cleaning agents and disinfectants used must be effective, compatible with one another and must protect the materials they are used to clean.
- Never use corrosive fluids (alkalines, acid etc.) or abrasive cleaning agents. We recommend an ordinary household cleaning agent such as dishwashing liquid, if not specified otherwise in the cleaning instructions.
- Never use a solvent (cellulose thinner, acetone etc.) that changes the structure of the plastic or dissolves the attached labels.
- Always make sure that the product is completely dried before taking it into use again.



For cleaning and disinfection in clinical or long-term care environments, follow your in-house procedures.

## 8.2.2 Cleaning Intervals



### IMPORTANT!

Regular cleaning and disinfection enhances smooth operation, increases the service life and prevents contamination.

Clean and disinfect the product

- regularly while it is in use,
- before and after any service procedure,
- when it has been in contact with any body fluids,
- before using it for a new user.

## 8.2.3 Cleaning

The product can be cleaned using commercially available agents.

### Cleaning in a domestic Environment

1. Remove any accessories fitted (only accessories which do not require tools).
2. Pull the footrests out of the guides.
3. Remove the seat plate and the backrest cover.
4. Remove the brake covers and clamping protection covers, see chapter 4.2.9 *Installing/ Removing the Brake Covers/ Clamping Protection Covers, page 19*.
5. Wipe down the individual parts using a cloth or brush and commercially available cleaning agents and disinfectants.
6. Rinse the parts with warm water.
7. Dry the parts with a cloth.
8. Reassemble the product, see chapter 4 Setup.

## Cleaning in a clinical Environment



In addition to cleaning as described above we recommend cleaning the product prior to the use by another patient, after ending of the period of use or on a regular basis (depending on which occurs first) at

- 90 °C for 1 minute
- 85 °C for 3 minutes
- 80 °C for 10 minutes

in the autoclave.



### CAUTION!

#### Risk of burning your Skin

- Allow the product to cool after cleaning in the washing machine or autoclave.

### Cleaning the Backrest Cover (optional)

1. Remove the backrest cover.
2. Machine-wash the cover at max. 60 °C using a mild detergent.



### IMPORTANT!

#### Risk of Damage

- Washing at higher temperatures can cause damage.
- Do not tumble dry.



### IMPORTANT!

- Excessive cleaning can damage the textile.
- We recommend replacing the backrest cover every two years for hygiene reasons.

## **Cleaning the Toilet Pan (optional)**

The toilet pan can be cleaned in an autoclave at following temperatures/times:

- 90 °C for 1 minute
- 85 °C for 3 minutes
- 80 °C for 10 minutes.

### **8.2.4 Disinfection Instructions**



Information on recommended disinfectants and methods can be found on <https://vah-online.de/en/for-users>.

### **In Domestic Care**

Method: Follow the application notes for the used disinfectant and wipe-disinfect all accessible surfaces.

Disinfectant: Ordinary household disinfectant.

Drying: Allow the product to air-dry.

### **In Clinical and Long Term Care**

Follow your in-house disinfection procedures and only use the disinfectants and methods specified therein.

## 9 After Use

### 9.1 Storage



#### **WARNING!**

#### **Risk of Damage to the Product**

- Store the product in a dry area.
- Do not store the product near heat sources.
- Do not expose the product to direct sunlight.
- Refer to the storage and shipping conditions in chapter *11.3 Environmental Parameters*, page 35.



After long time storage, a higher force may be needed to trigger the gas spring (Ocean Dual VIP Ergo only).

### 9.2 Reconditioning

This product is suitable for reuse. To recondition the product for a new user, carry out the following actions:

- Inspection
- Cleaning and disinfection

For detailed information, see *8 Maintenance*, page 28 and the service manual for this product.

Make sure that the user manual is handed over with the product.

If any damage or malfunction is detected, do not reuse the product.

### 9.3 Disposal

Be environmentally responsible and recycle this product through your recycling facility at its end of life.

Disassemble the product and its components, so the different materials can be separated and recycled individually.

The disposal and recycling of used products and packaging must comply with the laws and regulations for waste handling in each country. Contact your local waste management company for information.

## 10 Troubleshooting

### 10.1 Identifying and Repairing Faults



The following table provides information on malfunctions and their possible causes. If you cannot correct the malfunction using the solutions named, contact your provider directly.

Malfunction	Possible Cause	Solution
Difficulty in adjusting the seat height	Dirt between the seat frame and the side part	Disassemble the base frame and clean base frame and side part thoroughly
The castors are difficult or impossible to turn	Dirt between the fork and the rim	Thoroughly clean the castors
Difficulty pushing the footrests to the side	Deposits in the guides	Thoroughly clean the footrests and the guides
The seat frame with backrest cannot be tilted	Deposits in tilting mechanism	Remove brake cover and brake lever cover and thoroughly clean the tilting mechanism
	Bowden cable not correctly adjusted	The Bowden cable must be adjusted by a qualified technician
Higher force needed to trigger the gas spring (Dual VIP)	Long-time storage	Repeat the tilting of the backrest several times
The backrest cannot be tilted (Dual VIP)	Bowden cable not correctly adjusted	The Bowden cable must be adjusted by a qualified technician
Rattling noise during tilting of the seat frame with backrest.	Bowden cable not correctly adjusted	The Bowden cable must be adjusted by a qualified technician
	The activation handle is not pulled completely	Pull the activation handle completely.



# 11 Technical Data

## 11.1 Dimensions and Weight

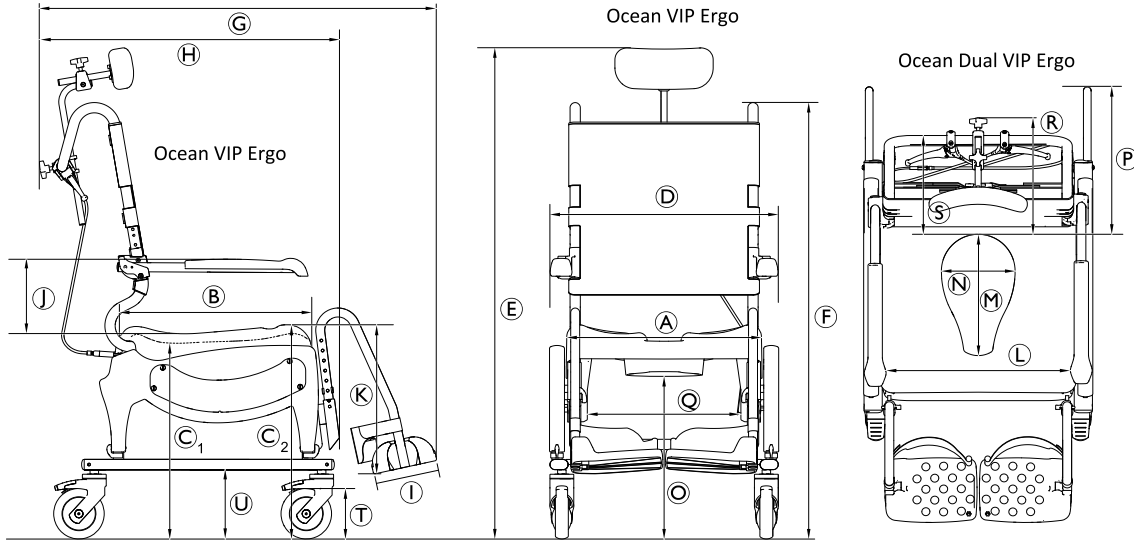

	Ocean VIP Ergo	Ocean VIP Ergo XL*	Ocean Dual VIP Ergo
(A)		480 mm	
(B)		480 mm	
(C <sub>1</sub> )		475 mm – 600 mm	
(C <sub>2</sub> )		533 mm – 658 mm	
(D)	565 mm	645 mm	565 mm

	Ocean VIP Ergo	Ocean VIP Ergo XL*	Ocean Dual VIP Ergo
Ⓔ	ca. 1052 mm – 1340 mm (in neutral seat position)		
Ⓕ	ca. 1052 mm – 1202 mm (in neutral seat position)		
Ⓖ	ca. 1000 mm Tilted: ca. 1520 mm Tilted and backrest reclined (Ocean Dual VIP only): ca. 1700 mm		
Ⓗ	ca. 742 mm		
Ⓘ	160 mm		
Ⓙ	213 mm / 251 mm / 289 mm		
Ⓚ	319 mm – 469 mm (in steps of 25 mm)		
Ⓛ	455 mm	535 mm	455 mm
Ⓜ	350 mm (top) / 300 mm (bottom)		
Ⓝ	250 mm (top) / 182 mm (bottom)		
Ⓒ	400 mm – 525 mm		
Ⓟ	—	—	380 mm
Ⓖ	385 mm		
Ⓡ	295 mm		—
Ⓢ	230 mm		—
Ⓣ	Æ 5" (127 mm)		
Ⓤ	172 mm		
Angle of inclination seat	-5° – 40°		
Angle of inclination backrest	—	—	5° – 35°

	Ocean VIP Ergo	Ocean VIP Ergo XL*	Ocean Dual VIP Ergo
Turning diameter	2200 mm		
Reversing width	1140 mm		1290 mm
Product weight	23.5 kg		28.3 kg
Maximum user weight	150 kg		

\* XL-armrests are optionally available.

## 11.2 Materials

Frame	Stainless steel, powder-coated
Seat plate	Polypropylene, fiber-glass reinforced
Backrest cover	Nylon, PVC-coated
Footrests	Polypropylene, fiber-glass reinforced
Armrest pad	Polypropylene
Castors	Plastics and stainless steel

All product components are corrosion resistant and do not contain natural rubber latex.

## 11.3 Environmental Parameters

Operating Conditions	
Ambient temperature	10 - 65 °C
Relative humidity	15 % - 93 %, non-condensing
Atmospheric pressure	795 - 1060 hPa

Storage and Shipping Conditions	
Ambient temperature	0 - 65 °C
Relative humidity	30 % - 75 %, non-condensing
Atmospheric pressure	795 - 1060 hPa



---

# Inhaltsverzeichnis

---

Diese Gebrauchsanweisung MUSS dem Benutzer des Produkts ausgehändigt werden. VOR der Verwendung dieses Produkts MUSS die Gebrauchsanweisung gelesen werden. Bewahren Sie sie auf, um später darin nachschlagen zu können.

<b>1 Allgemein</b>	<b>38</b>
1.1 Einleitung	38
1.2 Symbole in diesem Dokument	38
1.3 Garantieinformationen	39
1.4 Konformität	39
1.4.1 Produktspezifische Normen	39
1.5 Nutzungsdauer	39
<b>2 Sicherheit</b>	<b>40</b>
2.1 Sicherheitsinformationen	40
2.2 Etiketten und Symbole am Produkt	41
<b>3 Produktübersicht</b>	<b>44</b>
3.1 Anwendungszweck	44
3.2 Produktbeschreibung	44
3.3 Hauptkomponenten des Produkts	45
<b>4 Inbetriebnahme</b>	<b>47</b>
4.1 Sicherheitsinformationen	47
4.2 Montage des Dusch- und Toilettenstuhls	47
4.2.1 Einstellen der Sitzhöhe	47
4.2.2 Anbringen der Rückenlehne	48
4.2.3 Montieren des Aktivierungsgriiffs	50
4.2.4 Anbringen und Abnehmen der Sitzplatte	50
4.2.5 Einstellen der Armlehnenhöhe	50
4.2.6 Anbringen der Fußauflagen	51
4.2.7 Anbringen der Kopfstütze	52
4.2.8 Montage des Kippschutzes an der Rückseite	53
4.2.9 Anbringen/Abnehmen der Abdeckungen von Bremsen und Klemmschutz	54

<b>5 Zubehör (optional)</b>	<b>55</b>
5.1 Montage/Entfernen der Toilettentopfhalterung und des Toilettentopfs	55
<b>6 Verwenden</b>	<b>57</b>
6.1 Sicherheitsinformationen	57
6.2 Drehen der Armlehnen	58
6.3 Drehen der Fußauflagen	59
6.4 Kippen des Sitzrahmens mit der Rückenlehne	59
6.5 Neigen der Rückenlehne (nur Ocean Dual VIP Ergo)	61
6.6 Arretieren/Entsperren der Schwenkrollenverriegelungen	62
<b>7 Transport</b>	<b>63</b>
7.1 Sicherheitsinformationen	63
<b>8 Instandhaltung</b>	<b>64</b>
8.1 Wartung und Inspektion	64
8.2 Reinigung und Desinfektion	64
8.2.1 Allgemeine Sicherheitsinformationen	64
8.2.2 Reinigungsintervalle	65
8.2.3 Reinigung	65
8.2.4 Desinfektionsanleitung	66
<b>9 Nach dem Gebrauch</b>	<b>67</b>
9.1 Aufbewahrung	67
9.2 Wiederaufbereitung	67
9.3 Entsorgung	67
<b>10 Problembehandlung</b>	<b>68</b>
10.1 Erkennen und Beheben von Mängeln	68
<b>11 Technische Daten</b>	<b>70</b>
11.1 Abmessungen und Gewicht	70
11.2 Materialien	72
11.3 Umgebungsbedingungen	72

# 1 Allgemein

## 1.1 Einleitung

Diese Gebrauchsanweisung enthält wichtige Informationen zur Handhabung des Produkts. Lesen Sie die Gebrauchsanweisung sorgfältig durch und befolgen Sie die Sicherheitsanweisungen, damit eine sichere Verwendung des Produkts gewährleistet ist.

Beachten Sie, dass dieses Dokument Abschnitte enthalten kann, die für Ihr Produkt nicht von Bedeutung sind, da dieses Dokument sämtliche zum Zeitpunkt der Drucklegung verfügbaren Modelle abdeckt. Sofern nicht anders angegeben, bezieht sich jeder Abschnitt dieses Dokuments auf alle Modelle des Produkts.

In den länderspezifischen Vertriebsdokumenten sind alle in Ihrem Land verfügbaren Modelle und Konfigurationen aufgeführt.

Invacare behält sich das Recht vor, Produktspezifikationen ohne vorherige Ankündigung abzuändern.

Vergewissern Sie sich vor dem Lesen dieses Dokuments, dass Sie die aktuelle Fassung haben. Die jeweils aktuelle Fassung können Sie als PDF-Datei von der Invacare-Webseite herunterladen.

Wenn die gedruckte Ausführung des Dokuments für Sie aufgrund der Schriftgröße schwer zu lesen ist, können Sie die entsprechende PDF-Version von der Invacare-Website herunterladen. Sie können das PDF-Dokument dann auf dem Bildschirm so anzeigen, dass die Schriftgröße für Sie angenehmer ist.

Weitere Informationen zum Produkt, z. B. Informationen zu Produktsicherheitshinweisen oder zu einem Produktrückruf, erhalten Sie von Ihrem Invacare-Vertreter. Die entsprechenden Adressen finden Sie am Ende dieses Dokuments.

Bei einem ernsthaften Vorfall mit dem Produkt informieren Sie bitte den Hersteller und die zuständige Behörde in Ihrem Land.

## 1.2 Symbole in diesem Dokument

In diesem Dokument werden Symbole und Signalwörter verwendet, um auf Gefahren oder unsichere Praktiken hinzuweisen, die zu Verletzungen oder Sachschaden führen können. Die Definitionen der verwendeten Signalwörter finden Sie in der nachfolgenden Tabelle.



### WARNUNG

Weist auf eine gefährliche Situation hin, die bei Nichtbeachtung zu schweren Verletzungen oder zum Tod führen kann.



### VORSICHT

Weist auf eine gefährliche Situation hin, die bei Nichtbeachtung zu leichten Verletzungen führen kann.

**!** WICHTIG  
Weist auf eine gefährliche Situation hin, die bei Nichtbeachtung der Hinweise zu Sachschäden führen kann.

**i** Tipps und Empfehlungen  
Enthalten nützliche Tipps, Empfehlungen und Anleitungen für eine effiziente und problemlose Verwendung.

### 1.3 Garantieinformationen

Wir gewähren für das Produkt eine Herstellergarantie gemäß unseren Allgemeinen Geschäftsbedingungen für das entsprechende Land.

Garantieansprüche können nur über den Händler geltend gemacht werden, von dem das Produkt bezogen wurde.

### 1.4 Konformität

Qualität ist für das Unternehmen entscheidend. Alle Abläufe sind an den Anforderungen von ISO 13485 ausgerichtet.

Dieses Produkt ist mit dem CE-Kennzeichen versehen und erfüllt die europäische Verordnung 2017/745 über Medizinprodukte der Klasse I. Das Markteinführungsdatum des Produkts ist in der CE-Konformitätserklärung aufgeführt.

Wir setzen uns kontinuierlich dafür ein, die Umwelt durch unsere Unternehmenstätigkeit sowohl direkt vor Ort als auch weltweit möglichst wenig zu beeinträchtigen.

Wir verwenden ausschließlich REACH-konforme Materialien und Bauteile.

#### 1.4.1 Produktspezifische Normen

Dieses Produkt wurde getestet und entspricht der Norm ISO 17966 (Hilfsmittel für die Körperhygiene zur Unterstützung der Anwender) und allen einschlägigen Normen. Dies schließt Tests auf Entflammbarkeit ein. Fortschreitender Schwelbrand und Flammen sind nicht aufgetreten.

Weitere Informationen zu lokalen Normen und Vorschriften erhalten Sie bei Ihrem Invacare-Vertreter vor Ort. Die entsprechenden Adressen finden Sie am Ende dieses Dokuments.

### 1.5 Nutzungsdauer

Die Nutzungsdauer dieses Produkts beträgt fünf Jahre, vorausgesetzt, es wird täglich und in Übereinstimmung mit den in dieser Gebrauchsanweisung aufgeführten Sicherheitshinweisen, Wartungsintervallen und korrekten Verfahrensweisen verwendet. Die tatsächliche Haltbarkeitsdauer kann abhängig von Häufigkeit und Intensität der Verwendung variieren.

## 2 Sicherheit

### 2.1 Sicherheitsinformationen



#### **WARNUNG!**

#### **Gefahr von schweren Verletzungen oder Sachschäden**

Die unsachgemäße Verwendung dieses Produkts kann zu Verletzungen oder Sachschäden führen.

- Falls Ihnen die Warnungen, Sicherheitshinweise und Anweisungen unverständlich sind, wenden Sie sich an einen Arzt oder den Anbieter, bevor Sie das Produkt verwenden.
- Verwenden Sie dieses Produkt oder optionales Zubehör erst, nachdem Sie diese Anweisungen und mögliches zusätzliches Anweisungsmaterial – wie die zum Produkt oder optionalen Zubehör gehörende(n) Gebrauchsanweisung, Servicehandbücher oder Merkblätter – vollständig gelesen und verstanden haben.



#### **WARNUNG!**

#### **Verletzungsgefahr**

- Nicht auf das Produkt stellen.
- Nicht als Steighilfe verwenden.
- Nicht in Außenbereichen verwenden.



#### **WARNUNG!**

#### **Verletzungsgefahr**

- Defekte Produkte nicht verwenden.
- Wenden Sie sich bei einer Fehlfunktion sofort an Ihren Anbieter.
- Keine unbefugten Veränderungen am Produkt vornehmen.
- Nur Zubehör verwenden, das für dieses Produkt bestimmt ist.



#### **WARNUNG!**

#### **Verletzungsgefahr**

- Das Produkt darf nicht als Hilfsmittel zum Umsetzen aus einer oder in eine Badewanne, als Auf- oder Absteighilfe oder als Unterstützung für ähnliche Zwecke verwendet werden.



#### **WARNUNG!**

- Das Produkt vor der ersten Verwendung gründlich reinigen.
- Das Produkt vor jeder Verwendung auf Schäden überprüfen und sicherstellen, dass es ordnungsgemäß zusammengebaut ist.



**VORSICHT!****Verletzungsgefahr**

Teile, die nicht in Original-Qualität vorliegen, oder falsche Teile können die Funktion und Sicherheit des Produkts beeinträchtigen.

- Für das verwendete Produkt ausschließlich Originalteile verwenden.
- Aufgrund regionaler Unterschiede ziehen Sie bei der Suche nach erhältlichen Optionen den Invacare-Katalog oder die Invacare-Website für Ihr Land zu Rate, oder wenden Sie sich an Ihren Invacare-Händler vor Ort. Die entsprechenden Adressen finden Sie am Ende dieses Dokuments.

**WICHTIG!**

Wird dieses Produkt mit einem anderen Produkt kombiniert, so treffen die einzelnen Einschränkungen der beiden Produkte auf diese Kombination zu. So kann beispielsweise eines der Produkte in einer Kombination ein geringeres maximal zulässiges Benutzergewicht aufweisen als das andere.

- Verwenden Sie ausschließlich von Invacare zugelassene Kombinationen. Weitere Informationen erhalten Sie von Ihrem Invacare-Distributor.
- Lesen Sie vor Verwendung die Gebrauchsanweisung jedes einzelnen Produkts, und machen Sie sich mit den Einschränkungen vertraut.

**2.2 Etiketten und Symbole am Produkt****Typenschild**

Das Typenschild enthält wichtige Informationen:

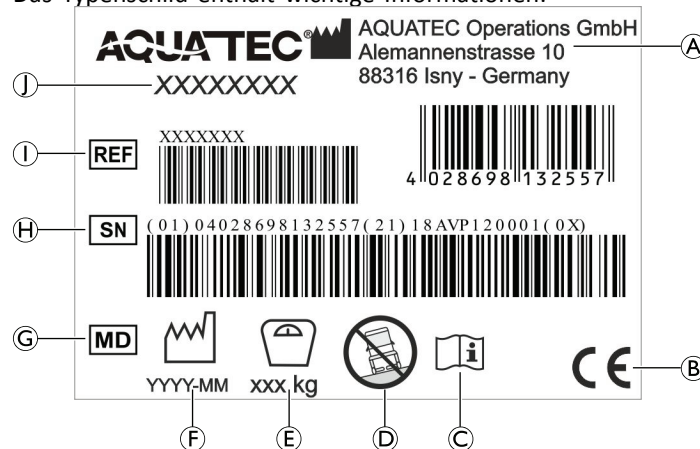

(A)	Adresse des Herstellers
(B)	CE-Kennzeichnung
(C)	Gebrauchsanweisung lesen
(D)	Das Produkt nur auf ebenem Untergrund verwenden.
(E)	Maximales Benutzergewicht
(F)	Herstellungsdatum
(G)	Medizinprodukt

Ⓜ	Seriennummer
①	Referenznummer
①	Produktbezeichnung

 Das Typenschild ist an der Innenseite des linken Seitenteils angebracht.

### Etiketten am Produkt

Folgendes Etikett ist hinten an der Kopfstütze angebracht:

Etikett	Beschreibung
	<p><b>VORSICHT!</b></p> <p>Stoßgefahr</p> <p>Beim Ziehen des Aktivierungsgriffs besteht die Gefahr, sich den Körper an der Rückenlehne bzw. der Kopfstütze zu stoßen.</p> <p>– Achten Sie auf genügend Abstand zwischen sich und der Rückenlehne bzw. der Kopfstütze, wenn Sie den Sitzrahmen mitsamt der Rückenlehne neigen.</p>

Das folgende Etikett ist am Griff der Rückenlehne angebracht:

Etikett	Beschreibung
	<p><b>WARNHINWEIS!</b></p> <p>Kippgefahr</p> <ul style="list-style-type: none"> <li>– Beim Umsetzen in oder aus dem Dusch- und Toilettenstuhl nicht auf die Fußauflage treten.</li> <li>– Vor dem Umsetzen in oder aus dem Dusch- und Toilettenstuhl die Fußauflagen zur Seite schieben oder die Fußplatten nach oben klappen.</li> <li>– Vor dem Hinsetzen oder Aufstehen die Rollen so drehen, dass die Sperrvorrichtung nach vorne weist.</li> <li>– Beim Sitzen im Dusch- und Toilettenstuhl nicht zu weit nach vorne lehnen.</li> </ul>

Folgende Etiketten sind an den Aktivierungsgriffen angebracht:

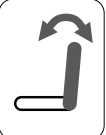
Etikett	Beschreibung
	Aktivierungsgriff zum Neigen des Sitzes
	Aktivierungsgriff zum ausschließlichen Neigen der Rückenlehne

## 3 Produktübersicht

### 3.1 Anwendungszweck

Der Dusch- und Toilettenstuhl ist als Hilfsmittel beim Duschen oder Baden, für den Toilettengang, zur Verwendung bei der persönlichen Hygiene (z. B. vor dem Waschbecken) oder für das Umsetzen eines Patienten vorgesehen.

Der vorgesehene Benutzer ist die Person, die im Dusch- und Toilettenstuhl sitzt, oder eine Begleitperson.

Das Produkt ist für den Einsatz in einer Pflegeeinrichtung bzw. den häuslichen Gebrauch vorgesehen.

Das Produkt ist für die Verwendung in Innenbereichen vorgesehen.

Als Toilettenstuhl kann das Produkt über einer regulären Toilette eingesetzt werden oder unabhängig bei Verwendung eines Toilettentopfs (optional).

Verwendungstemperatur: 10 – 65 °C

#### Indikationen

Behinderte Personen (Jugendliche und Erwachsene) mit einer Körpergröße von mindestens 146 cm, deren Gewicht 40 kg oder mehr beträgt und die einen Body Mass Index (BMI) von mindestens 16 aufweisen, die:

- Schwierigkeiten beim Stehen und Halten des Gleichgewichts haben
- an Beinschwäche oder Behinderungen der unteren Gliedmaßen leiden
- an Erkrankungen leiden, die den Gleichgewichtssinn beeinträchtigen

Das maximale Benutzergewicht ist im Abschnitt „Technische Daten“ angegeben.

#### Gegenanzeigen

Eine Sitzneigung ist nicht für Personen bestimmt, die zu einem erhöhten Blutdruck im oberen Bereich des Körpers neigen.

### 3.2 Produktbeschreibung

Bei Aquatec Ocean VIP Ergo und Aquatec Ocean Dual VIP Ergo handelt es sich um mobile Dusch- und Toilettenstühle mit Kippfunktion, Edelstahlrahmen, individuell einstellbarer Sitzhöhe, Rückenlehne mit einstellbarer Spannung, hochklappbaren Armlehnen, einklappbaren winkeleinstellbaren strukturierten Fußplatten und Sitzneigungsfunktion für Menschen mit Behinderungen, die bei der Benutzung einer Dusche oder Toilette eingeschränkt sind.

### 3.3 Hauptkomponenten des Produkts

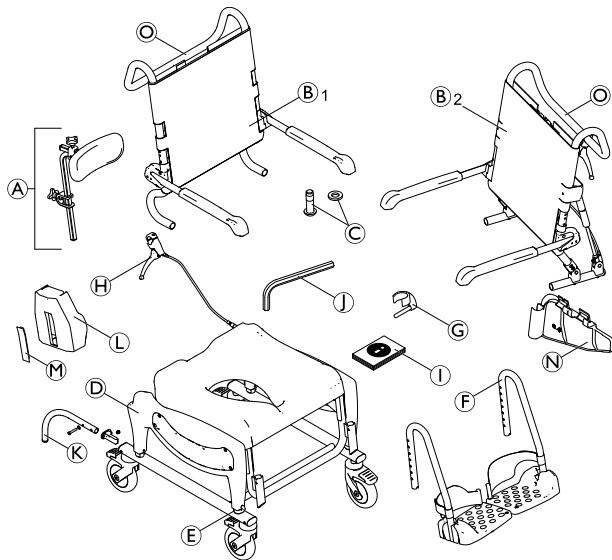

(A)	Kopfstütze
(B <sub>1</sub> )	<b>Ocean VIP Ergo:</b> Rückenlehne mit Rückenlehnenbezug und Armlehnen
(B <sub>2</sub> )	<b>Ocean Dual VIP Ergo:</b> Rückenlehne mit Rückenlehnenbezug, Armlehnen und Aktivierungsgriff zum Kippen der Rückenlehne
(C)	Schrauben (4 x) und Unterlegscheiben (4 x) zur Befestigung der Rückenlehne

(D)	Sitzrahmen mit Sitzplatte und Seitenteile mit Grundrahmen und Schwenkrädern
(E)	Clips zur Höhenverstellung (4 x)
(F)	Fußauflagen mit Fersenbändern (2 x)
(G)	Clips für Fußauflagen (2 x)
(H)	Aktivierungsgriff zum Neigen des Sitzes
(I)	Gebrauchsanweisung
(J)	Inbusschlüssel
(K)	Anit-Kipp-Vorrichtung an der Rückseite mit Schraube, Unterlegscheibe und Montagekappe (2 x) (nur beim Ocean Dual VIP Ergo)
(L)	Bremsabdeckung (2 x)
(M)	Bremshebelabdeckung (2 x)
(N)	Klemmschutzabdeckung (2 x)
(O)	Schiebestange

#### Zubehörteile – Toilettentopfhalterung mit Toilettentopf

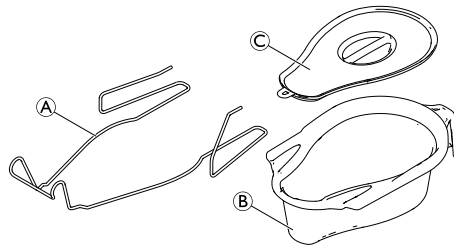

Ⓐ	Toilettentopfhalterung
Ⓑ	Toilettentopf
Ⓒ	Deckel

## 4 Inbetriebnahme

### 4.1 Sicherheitsinformationen



#### WARNUNG!

- Überprüfen Sie die Teile vor Inbetriebnahme auf Transportschäden und wenden Sie sich im Bedarfsfall an Ihren Anbieter.
- Achten Sie bei der Montage darauf, dass die Teile korrekt aufeinander ausgerichtet sind.
- Bei diversen Verbindungen kommen selbstsichernde Schrauben/Muttern oder Schraubensicherungslack zum Einsatz. Wenn diese gelöst werden, müssen sie durch neue selbstsichernde Schrauben/Muttern ersetzt bzw. mit neuem Schraubensicherungslack gesichert werden.



#### VORSICHT!

#### Einklemmgefahr

- Vorsicht bei der Montage.

### 4.2 Montage des Dusch- und Toilettenstuhls

In diesem Abschnitt wird die Montage beschrieben. Die Demontage erfolgt in umgekehrter Reihenfolge.



Die Höhe der Armlehne und der Fußauflage, der Winkel der Fußauflage, die Kopfstütze, das Fersenband, die Spannung des Rückenlehnenbezugs und die Zubehörteile müssen optimal für den jeweiligen Anwender eingestellt werden.

#### 4.2.1 Einstellen der Sitzhöhe

In diesem Abschnitt wird die Montage beschrieben. Die Demontage erfolgt in umgekehrter Reihenfolge.



#### WARNUNG!

- Stellen Sie die Sitzhöhe des Dusch- und Toilettenstuhls nicht ein, während eine Person darauf sitzt.



Die Sitzhöhe muss an beiden Seiten gleichzeitig eingestellt werden.

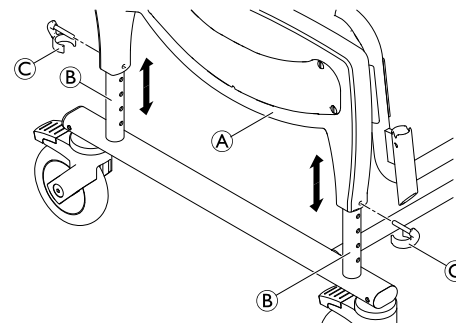

1. Heben Sie den Dusch- und Toilettenstuhl am Seitenteil **A** leicht an.
2. Entfernen Sie die vier Clips **C** (zwei an jeder Seite).
3. Stellen Sie die gewünschte Höhe ein, indem Sie den Sitzrahmen an den vier Rohren **B** des Grundrahmens gleichzeitig nach oben oder unten verschieben.

4. Richten Sie die Löcher zur Clipbefestigung am Seitenteil mit einem der Löcher im Grundrahmen aus.
5. Schieben Sie die vier Clips von außen in das Seitenteil ein, bis der Clip das Rohr des Grundrahmens ⑥ komplett umschließt.



### WARNUNG!

#### Verletzungsgefahr

- Überprüfen Sie, dass alle vier Clips sicher angebracht sind.
- Die vier Rohre müssen auf die gleiche Höhe eingestellt sein.



Die Sitzhöhe kann je nach Bedarf verschieden eingestellt werden, um den Benutzer beispielsweise von einem Bett oder Rollstuhl aus umzusetzen oder den oben genannten Toilettensitz zu verwenden.

### 4.2.2 Anbringen der Rückenlehne

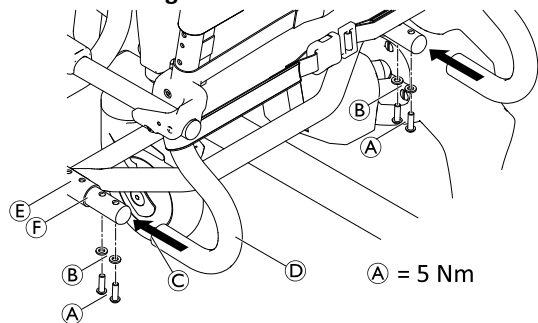

1. Bewegen Sie alle vier Fußhebel der Schwenkräder nach unten, um sie zu verriegeln.
2. Drücken Sie die Rückenlehne ④ von hinten auf den Sitzrahmen ⑤, bis der Abschluss ③ das Sitzrahmenrohr ⑥ berührt.



### WICHTIG!

- Ziehen Sie die Schrauben mit dem im Lieferumfang enthaltenen Inbusschlüssel fest.
- Kontrollieren Sie regelmäßig, ob die Schrauben fest angezogen sind.

3. Setzen Sie eine Unterlegscheibe ⑧ auf jede Schraube ⑦ und arretieren Sie die Rückenlehne auf jeder Seite.
4. Ziehen Sie die Schrauben mit einem Drehmoment von 5 Nm fest.

### Anpassen des Rückenlehnenbezugs

Die Spannung des Rückenlehnenbezugs lässt sich nach Bedarf einstellen.

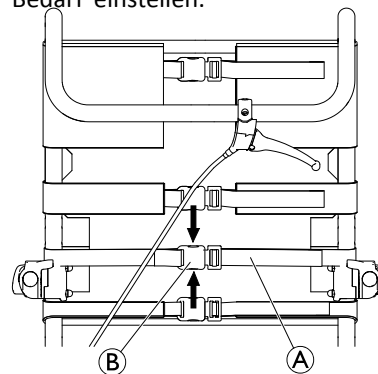



**WARNUNG!**

- Achten Sie darauf, dass stets mindestens drei Gurte (von außen) um den Rückenlehnenrahmen geführt werden und die Gurtverschlüsse fixiert sind.

Straffen:

1. Ziehen Sie die Gurte **Ⓐ** des Rückenlehnenbezugs straffer.

Lockern:

1. Öffnen Sie die Gurtverschlüsse **Ⓑ**, indem Sie die Haltetaschen zusammendrücken (Pfeile).
2. Schieben Sie die Gurte ein Stück durch den Gurtverschluss zurück.
3. Fixieren Sie die Gurtverschlüsse.
4. Ziehen Sie die Gurte vorsichtig wieder fest.

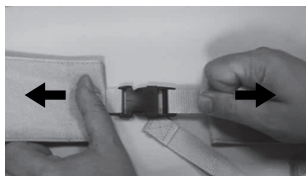
**WARNUNG!****Verletzungsgefahr durch beschädigte Rückenlehnengurtverschlüsse!**

- Achten Sie bei jeder Überprüfung oder Wiederaufbereitung des Produkts auf den festen Sitz der Rückenlehnengurtverschlüsse.
- Kontrollieren Sie alle Gurtverschlüsse auf festen Sitz, indem Sie die Verschlüsse schließen und an beiden Enden ziehen.
  - Ersetzen Sie die Rückenlehne bzw. die Gurtverschlüsse, wenn sich ein Gurtverschluss unter der angewandten Kraft öffnet.

### 4.2.3 Montieren des Aktivierungsgriffs

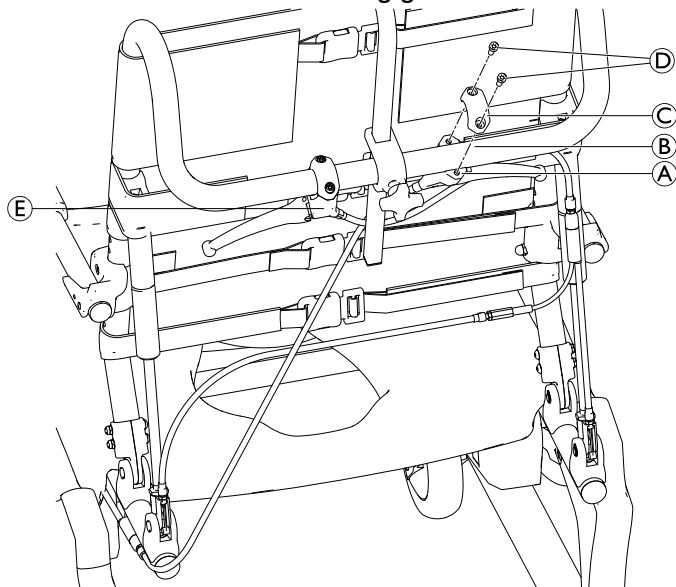

1. Lösen Sie an der Klemme © am Aktivierungsgriff A die Schrauben D und nehmen Sie die Klemme ab.
2. Platzieren Sie den Aktivierungsgriff A zum Neigen des Sitzes unter dem Griffrohr B auf dessen rechter Seite.

 Der Griff sollte leicht nach innen in Richtung der Rückenlehne zeigen.

3. Befestigen Sie den Aktivierungsgriff mit der Klemme © und den Schrauben D am Griffrohr.

 Beim Ocean Dual VIP Ergo ist der Aktivierungsgriff E zum Neigen der Rückenlehne bereits auf der linken Seite des Griffrohrs montiert. Die Position des Aktivierungsgriffs kann bei Bedarf geändert werden.

### 4.2.4 Anbringen und Abnehmen der Sitzplatte

#### Anbringen

1. Setzen Sie die Sitzplatte mit dem Einschnitt nach vorne auf den Sitzrahmen.
2. Drücken Sie die Sitzplatte mit der flachen Hand zunächst an den Seiten, dann vorne und hinten nach unten, bis sie im Sitzrahmen einrastet.

#### Abnehmen

1. Ziehen Sie die Sitzplatte an der Rückseite nach oben.

### 4.2.5 Einstellen der Armlehnenhöhe

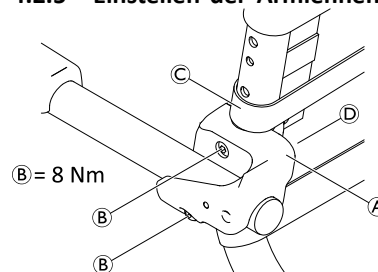

1. Öffnen Sie am Rückenlehnenbezug den zweituntersten Gurt © und lösen Sie dann die anderen Gurte.

 Die Muttern sind lose in der Fixierklemme eingeführt und können herausfallen.

2. Lösen Sie die Schrauben ② der Armlehnenhalterung ① mithilfe des im Lieferumfang enthaltenen Inbusschlüssels.
3. Entfernen Sie die Fixierklappen ④ samt Muttern von der Innenseite des Rückenlehnenrahmens.
4. Entfernen Sie die Rückenlehnenhalterung ① mit der Armlehne und schieben Sie sie nach oben.

 Das kleinere Loch dient zum Arretieren der Fixierklammer.

5. Setzen Sie die Schrauben in die Armlehnenhalterung ein und schieben Sie sie durch die Löcher im Rückenlehnenrahmen.
6. Setzen Sie die Muttern ggf. wieder in die Fixierklammer ein.
7. Platzieren Sie die Fixierklammer am Rückenlehnenrahmen und setzen Sie den Befestigungsstift in das kleinere Loch ein.
8. Ziehen Sie die Schrauben in den Muttern fest.
9. Je nach Höhe der Armlehne führen Sie den zweituntersten Gurt an der Außenseite des Rückenlehnenrahmens oder im Innern vorbei, ziehen Sie ihn fest und ziehen Sie dann alle Gurte fest.
10. Rechte und linke Armlehne werden auf dieselbe Weise verstellt.

 Um Zubehör anzubringen, lässt sich der zweitunterste Gurt öffnen und der Rückenlehnenbezug kann innen am Rückenlehnenrahmen vorbeigeführt werden.

#### 4.2.6 Anbringen der Fußauflagen

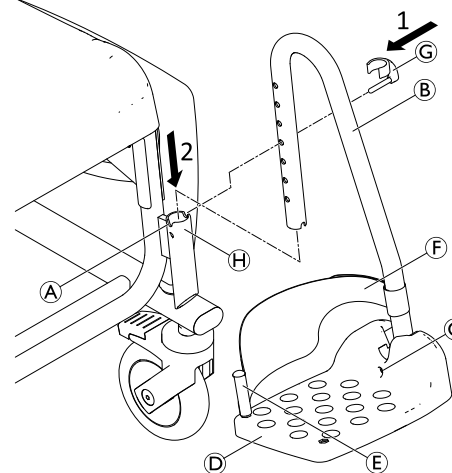

1. Setzen Sie den Stift des Clips ③ von außen in die vorgesehenen Löcher an der Fußauflage ② ein. Achten Sie darauf, dass der Clip das Rohr umschließt.
2. Schieben Sie die Fußauflage in die Führung ④ vorne am Seitenteil ein, bis der Stift des Clips ③ in die Aussparung ① eingreift. Die Fußauflage lässt sich nun nicht mehr zur Seite drehen.

 Der Montagevorgang ist für die rechte und linke Fußauflage identisch.

#### Einstellen der Fußauflagenhöhe

 Die Fußauflagen können ggf. gekürzt werden (siehe Servicehandbuch). Die Kürzung der Fußauflagen darf nur von einem qualifizierten Techniker vorgenommen werden.

1. Ziehen Sie die Fußauflage **Ⓑ** leicht nach oben.
2. Ziehen Sie den Clip **Ⓒ** aus dem Loch in der Fußauflage und setzen Sie sie in das entsprechende Loch ein. Ziehen Sie die Fußauflage bei Bedarf ein Stück weiter heraus.
3. Schieben Sie die Fußauflage nach unten, bis der Stift am Clip in die Aussparung **Ⓐ** eingreift.
4. Stellen Sie die andere Fußauflage wie beschrieben auf die erforderliche Höhe ein.

#### Einstellen der Fußplattenneigung

 Die Neigung der Fußplatten ist unbegrenzt stufenlos verstellbar.

1. Lösen Sie mit einem 4-mm-Inbusschlüssel die Inbusschraube **Ⓒ** an der Fußplatte.
2. Drehen Sie die Fußplatte **Ⓓ** in die erforderliche Position.
3. Ziehen Sie die Inbusschraube wieder fest.

#### 4.2.7 Anbringen der Kopfstütze

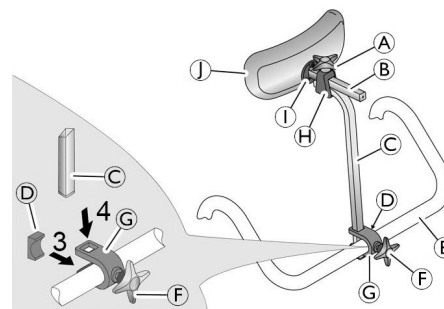

1. Führen Sie mit dem Sterngriff **Ⓕ** die Schraube ein Stück in die Halterung **Ⓖ** ein.
2. Schieben Sie die Halterung mit der Schraube von hinten so auf den Griff der Rückenlehne **Ⓔ**, dass die Schraube in das Loch des Rückenlehnengriffs greift.
3. Führen Sie die Platte **Ⓓ** von vorne so in die Halterung ein, dass die beiden Laschen der Platte nach oben und nach unten zeigen und die Rundung am Rückenlehnengriff anliegt.
4. Schieben Sie das Höhenverstellrohr **Ⓒ** von oben in die Aussparungen der Halterung.
5. Ziehen Sie mit dem Sterngriff die Schraube fest, bis das Höhenverstellrohr fest sitzt.
6. Schieben Sie das Polster **Ⓘ** und die Polsterhalterung **Ⓑ** in die Fassung **Ⓗ** am Höhenverstellrohr.
7. Ziehen Sie mit dem Sterngriff **Ⓐ** die obere Schraube so fest, dass die Polsterhalterung fest sitzt.

 Zwecks individueller Einstellung kann das Höhenverstellrohr so ausgerichtet werden, dass die Rundung nach vorne oder hinten zeigt.

Das Kopfstützenpolster ① kann entfernt und durch anders geformte Polster (optional) ersetzt werden. Um es zu entfernen, lösen Sie die Halterungsschrauben ①.

### Einstellen der Länge der Kopfstütze

 Die Kopfstützenrohre ③ und ④ können bei Bedarf gekürzt werden (siehe Servicehandbuch). Dies darf nur von einem qualifizierten Techniker vorgenommen werden.

### 4.2.8 Montage des Kippschutzes an der Rückseite



#### **WARNUNG!** **Kippgefahr**

Beim Ocean Dual VIP Ergo besteht bei geneigter Rückenlehne eine erhebliche Verletzungsgefahr. Der Rollstuhl kann dabei komplett nach hinten kippen.

– Achten Sie vor Verwendung des Ocean Dual VIP Ergo daher darauf, dass an der Rückseite beide Kippschutzvorrichtungen montiert sind.



#### **WARNUNG!** **Verletzungsgefahr**

– Stellen Sie sich niemals auf den Kippschutz.

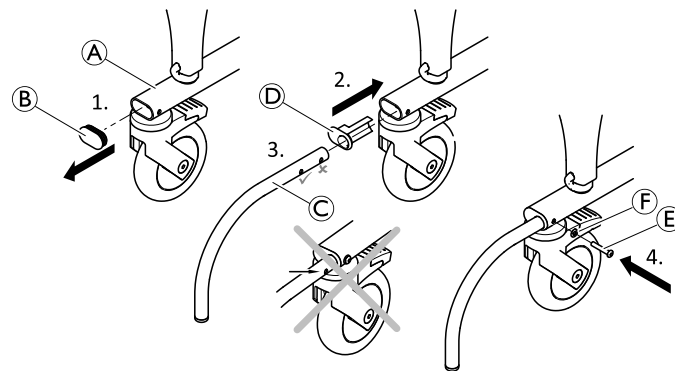

1. Nehmen Sie die Abdeckkappe ② vom Grundrahmen ① ab.
2. Bringen Sie die Montagekappe ④ am Grundrahmen an.
3. Setzen Sie das Kippschutzrohr ③ ein.
4. Befestigen Sie den Kippschutz im zweiten Loch mit der Schraube ⑤ und der Unterlegscheibe ⑥.
5. Montieren Sie den zweiten Kippschutz an der anderen Seite.

## 4.2.9 Anbringen/Abnehmen der Abdeckungen von Bremse und Klemmschutz

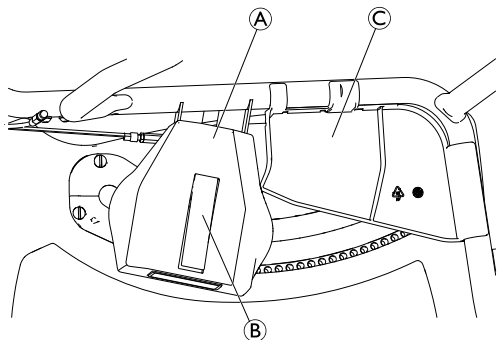

(A)	Bremssattelabdeckung
(B)	Bremshebelabdeckung
(C)	Klemmschutzabdeckung

### Bremssattelabdeckung

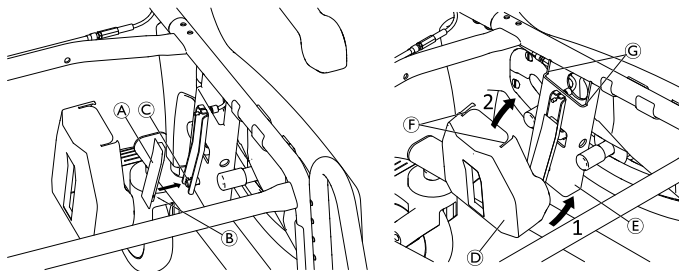

1. Bringen Sie die Bremshebelabdeckung (A) an, indem Sie den Schlitz (B) auf den kleinen Schaft (C) drücken.
2. Halten Sie den unteren Teil der Bremsabdeckung (D) in einem schrägen Winkel an das Bremsgehäuse (E).
3. Klappen Sie den oberen Teil der Bremsabdeckung so über das Gehäuse, dass die Aussparungen (F) an den Kanten (G) anliegen.
4. Befestigen Sie die Bremsabdeckung auf der anderen Seite auf die gleiche Weise.

### Klemmschutzabdeckung

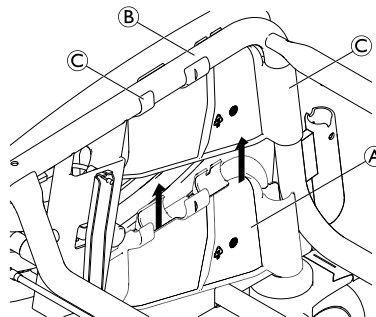

1. Schieben Sie die Klemmschutzabdeckung (A) auf die Rahmenrohre (B). Alle Clips (C) müssen einrasten.
2. Befestigen Sie die zweite Klemmschutzabdeckung auf der anderen Seite auf die gleiche Art.

## 5 Zubehör (optional)



### WARNUNG!

#### Verletzungsgefahr

– Die Montage von Zubehör (optional) muss gemäß den entsprechenden Anweisungen erfolgen.

### 5.1 Montage/Entfernen der Toilettentopfhalterung und des Toilettentopfs

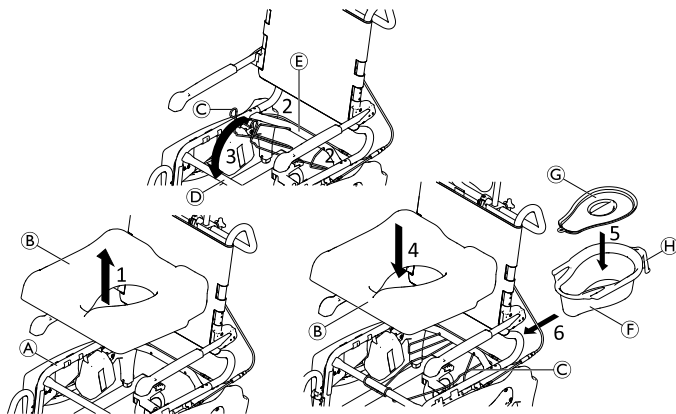

Der Toilettentopf (F) kann mit oder ohne Deckel (G) eingesetzt/entfernt werden.

1. Nehmen Sie die Sitzplatte (B) aus dem Rahmen (A) heraus.
2. Positionieren Sie die Enden der Toilettentopfhalterung (C) in den Öffnungen des hinteren Querrohrs (E).

3. Lassen Sie den vorderen Teil der Toilettentopfhalterung in das vordere Querrohr (D) einrasten.
4. Setzen Sie die Sitzplatte wieder in den Rahmen ein.
5. Bringen Sie den Deckel am Toilettentopf an bzw. entfernen Sie ihn.
6. Halten Sie den Toilettentopf (H) am Griff und setzen Sie ihn von der Rückseite her zwischen der Toilettentopfhalterung und dem Sitz ein.



Drücken Sie beim Einsetzen/Entfernen leicht auf den Toilettentopf.



Der Deckel kann am Kunststoffhaken an der Unterseite des Toilettentopfgriiffs aufgehängt werden.

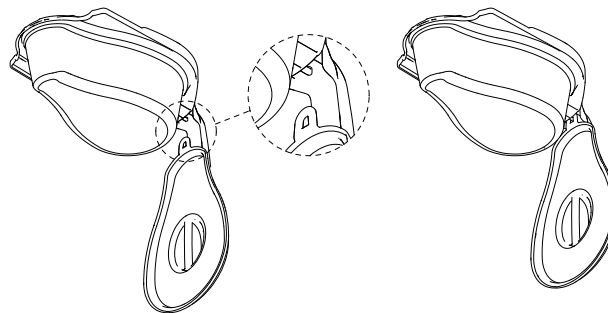

An der Innenwand des Toilettentopfs befindet sich eine Füllstandsanzeige.

Aquatec® Ocean VIP Ergo / Aquatec® Ocean Dual VIP Ergo

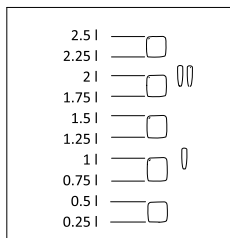



## 6 Verwenden

### 6.1 Sicherheitsinformationen



#### WARNUNG!

- Verwenden Sie den Dusch- und Toilettenstuhl nur auf ebenen Flächen und in Innenräumen.
- Beachten Sie die Angaben auf dem Typenschild. Der Dusch- und Toilettenstuhl darf nicht überladen werden.
- Beachten Sie die Sicherheitsetiketten an der Rückseite der Kopfstütze und am Rückenlehnengriff, *2.2 Etiketten und Symbole am Produkt, Seite 41*.
- Beladen Sie den Dusch- und Toilettenstuhl nicht mit zu hohem Gewicht.
- Führen Sie vor jeder Verwendung des Produkts eine Sichtkontrolle auf äußere Schäden durch.



#### WARNUNG!

#### Rutsch- und Rollgefahr

- Stellen Sie vor der Verwendung sicher, dass der Sitz fest am Sitzrahmen befestigt ist.
- Verriegeln Sie vor dem Hinsetzen oder Aufstehen aus dem Dusch- und Toilettenstuhl sowie in der Parkposition alle Schwenkrollen mit Hebeln mithilfe der Fußhebel.



#### WARNUNG!

#### Kippgefahr

- Drehen Sie vor dem Hinsetzen oder Aufstehen die Fußauflagen zur Seite oder klappen Sie die Fußplatten nach oben.
- Drehen Sie vor dem Hinsetzen oder Aufstehen die vorderen Rollen so, dass die Sperrvorrichtung nach vorne weist.
- Stellen Sie sich niemals auf die Fußauflagen.
- Lehnen Sie sich niemals übermäßig nach vorn.
- Schieben Sie den sitzenden Benutzer nur dann mit dem Toilettenstuhl, wenn Sitzrahmen und Rückenlehne sich in der aufrechten Position befinden.
- Den Benutzer nur dann in oder aus dem Toilettenstuhl umsetzen, wenn Sitzrahmen und Rückenlehne sich in einer aufrechten Position befinden.
- Entfernen Sie keinesfalls die pneumatischen Federn (nur beim Ocean Dual VIP Ergo).



#### WARNUNG!

#### Verletzungsgefahr!

- Vor Verwendung des variablen Softsitzes (optionales Zubehör) müssen die Seitenabdeckungen montiert werden.



#### WARNUNG!

#### Kippgefahr nach hinten!

- Der Ocean Dual VIP Ergo darf nur verwendet werden, wenn an der Rückseite die Anti-Kipp-Vorrichtungen montiert sind.



### **WARNUNG!**

#### **Kippgefahr**

- Der Dusch- und Toilettenstuhl darf nur mithilfe der Schiebestange bewegt werden.



### **VORSICHT!**

#### **Verbrennungsgefahr für die Haut**

- Die Komponenten des Produkts können sich aufheizen, wenn sie externen Wärmequellen ausgesetzt werden.
- Denken Sie daran, dass sich Oberflächen des Dusch- und Toilettensitzes bei Verwendung in der Sauna oder bei Kontakt mit heißem Wasser aufheizen können.
  - Setzen Sie das Produkt vor Gebrauch keiner direkten Sonneneinstrahlung aus.



### **VORSICHT!**

#### **Einklemmgefahr durch Kippmechanismus**

- Stellen Sie beim Kippen des Sitzrahmens oder der Rückenlehne sicher, dass die Arme des Anwenders auf den Armlehnen liegen oder vor dem Körper verschränkt sind.
- Überprüfen Sie, dass die Klemmschutzabdeckung am Rahmen angebracht ist (siehe 4.2.9 *Anbringen/Abnehmen der Abdeckungen von Bremse und Klemmschutz, Seite 54*).



### **WICHTIG!**

#### **Gefahr eines Bruchs der Kopfstütze**

- Lenken und schieben Sie den Dusch- und Toilettenstuhl nur am Griff an der Rückenlehne, keinesfalls jedoch an der Kopfstütze.



### **WICHTIG!**

#### **Gefahr einer Beschädigung des Produkts**

- Heben Sie den Dusch- und Toilettenstuhl nicht an den Fußauflagen, Armlehnen oder anderen Zubehöerteilen an.



Für Anwender, bei denen die Gefahr besteht, dass sie sich auf die Fußauflagen stellen (z. B. Demenz-Patienten), ist ein vorderer Kippschutz als Zubehör verfügbar. Dieser verhindert, dass der Dusch- und Toilettenstuhl nach vorne kippt.

## **6.2 Drehen der Armlehnen**



### **VORSICHT!**

#### **Gefahr des Einklemmens der Finger im Faltmechanismus**

- Finger beim Hoch- oder Herunterklappen der Armlehnen nicht in das Drehgelenk kommen lassen.
- Finger beim Zurückklappen der Armlehnen nicht zwischen Arm- und Rückenlehne kommen lassen.
- Darauf achten, dass keine Teile in den Gelenken eingeklemmt werden.

## 6.3 Drehen der Fußauflagen

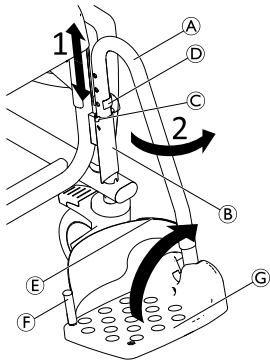

### Position beim Einsteigen/Verlassen:

1. Ziehen Sie die Fußauflage (A) in der Führung (B) ein Stück nach oben, bis der Stift der Klemme (D) nicht mehr in die Kerbe (C) eingreift.
2. Drehen Sie die Fußauflage zur Seite.

### Fahrposition:



#### VORSICHT!

**Unfallgefahr bei nicht fixierter Fußauflage**  
– Fußauflagen in der Fahrposition fixieren.

1. Drehen Sie die Fußauflage (A) nach innen.
2. Schieben Sie die Fußauflage nach unten, bis der Stift an Clip (D) in der Aussparung (C) einrastet.



Alternativ können die Fußplatten (G) auch nach oben geschwenkt werden, um sich auf den Dusch- und Toilettenstuhl zu setzen bzw. diesen zu verlassen.

## Austausch des Fersenbands

1. Öffnen Sie das Klettband (E) am Fersenband.
2. Lösen Sie die Schraube (F) an der Unterseite der Fußplatte.
3. Lösen Sie das Fersenband vom flexiblen Kunststoffstift.



Führen Sie zum Befestigen des Bands die Schritte in umgekehrter Reihenfolge aus.



Achten Sie beim Anbringen darauf, dass der Klettverschluss am Fersenband nach hinten weist.

## 6.4 Kippen des Sitzrahmens mit der Rückenlehne



### WICHTIG!

– Beim Kippen niemals in den Bereich zwischen Seitenteilen und Rohrrahmen fassen.

### Neigen nach hinten/vorne



Der Sitzrahmen kann mit der Rückenlehne um etwa 40° nach hinten geneigt werden.



Bei Verwendung von Armlehnersperren (optionales Zubehör) und wenn die Armlehnen in der niedrigsten Position montiert sind, lässt sich der Sitz nicht komplett nach hinten kippen. Der maximale Neigungswinkel beträgt 35°.

 Bei den zwei niedrigsten Sitzhöhen kann die Fußauflage nicht im vollen Umfang eingestellt werden. Überprüfen Sie vor der Verwendung, dass die Fußauflagen beim Nachvorneigen des Sitzes nicht den Boden berühren. Ändern Sie ggf. die Sitzhöhe oder die Höhe der Fußauflage.

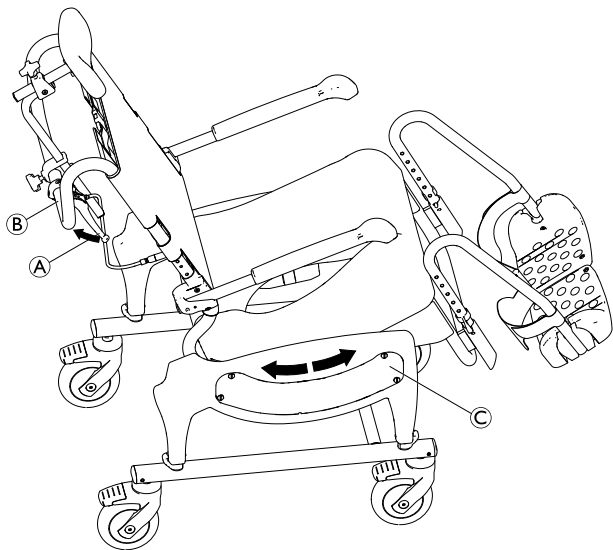

### VORSICHT!

#### Quetschgefahr

Finger und Hände können im Kippmechanismus eingeklemmt werden.

– Stellen Sie vor jeder Verwendung sicher, dass die Seitenteilabdeckungen © des Kippmechanismus ordnungsgemäß angebracht sind.

1. Drücken Sie zur Verriegelung der Schwenkräder alle vier Fußhebel nach unten.
2. Halten Sie den Duschstuhl an der Schiebestange © fest.
3. Ziehen und halten Sie den Aktivierungsgriff A.
4. Stellen Sie die gewünschte Neigung ein, indem Sie den Griff B nach unten drücken oder nach oben ziehen.
5. Lassen Sie den Aktivierungsgriff los und die Stifte des Kippmechanismus in den entsprechenden Aussparungen einrasten. Der Sitzrahmen wird mit der aktuell eingestellten Neigung fixiert.

## 6.5 Neigen der Rückenlehne (nur Ocean Dual VIP Ergo)



### VORSICHT!

#### Gefahr eines Einklemmens der Finger zwischen der Armlehnenhalterung und dem Seitenteil

- Greifen Sie niemals in den Bereich zwischen der Armlehnenhalterung und dem Seitenteil, wenn Sie den Sitzrahmen nach hinten neigen oder die Rückenlehne absenken.
- Stellen Sie beim Neigen des Sitzrahmens oder der Rückenlehne sicher, dass die Arme des Anwenders auf den Armlehnen liegen oder vor dem Körper verschränkt sind.

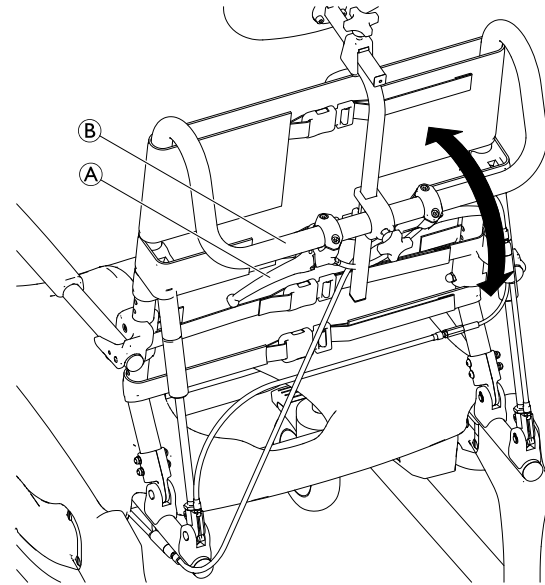

1. Drücken Sie zur Verriegelung der Schwenkräder alle vier Fußhebel nach unten.
2. Halten Sie den Dusch- und Toilettenrollstuhl an der Schiebbestange **B** fest.
3. Ziehen und halten Sie den Aktivierungsgriff **A**.



Der Aktivierungsgriff hat eine Verriegelungsvorrichtung. Um den Griff betätigen zu können, muss zuerst an der Verriegelungsvorrichtung gezogen werden.

4. Kippen Sie die Rückenlehne in die gewünschte Position.
5. Um die Rückenlehne in der gewünschten Position festzustellen, lassen Sie den Hebel los.

 Sitzt der Benutzer nicht im Dusch- und Toilettenrollstuhl, ist das Nachhinterkippen der Rückenlehne deutlich schwerer. Wird der Griff betätigt, kehrt die Rückenlehne automatisch in die aufrechte Position zurück, sofern kein Benutzer im Dusch- und Toilettenrollstuhl sitzt.

## 6.6 Arretieren/Entsperren der Schwenkrollenverriegelungen





### VORSICHT!

#### Einklemmungs- und Quetschungsgefahr

Alle Schwenkrollenverriegelungen werden per Fuß bedient.

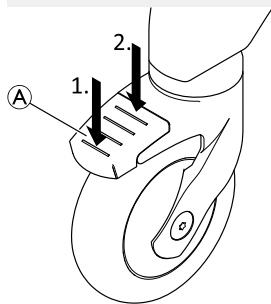
– Die Schwenkrollenverriegelungen nicht per Hand bedienen.



1. Um die Verriegelungen der Schwenkrollen zu arretieren, treten Sie auf das hintere Ende des Pedals , bis es einrastet.

 Die Schwenkrolle ist jetzt in der Position fixiert und kann nicht mehr geschwenkt werden.

2. Um die Verriegelungen der Schwenkrollen zu lösen, treten Sie auf das vordere Ende des Pedals, bis es sich löst.

 Die Schwenkrolle mit blauem Pedal (optionale Richtungsverriegelung) aktiviert die Schwenkverriegelung für eine leichtere Bewegung in gerader Linie.

## 7 Transport

### 7.1 Sicherheitsinformationen



Das Produkt kann für den Transport in die Einzelteile aus dem Lieferumfang zerlegt werden, siehe Kapitel *3.3 Hauptkomponenten des Produkts, Seite 45*.

1. Zum Zerlegen des Produkts in umgekehrter Montagereihenfolge vorgehen, siehe Kapitel *4 Inbetriebnahme, Seite 47*.



#### **WICHTIG!**

##### **Gefahr einer Beschädigung des Produkts**

- Das Produkt beim Transport vor Feuchtigkeit schützen.
- Das Produkt keiner direkten Sonneneinstrahlung aussetzen.
- Die Transport- und Lagerbedingungen beachten, siehe Kapitel *11.3 Umgebungsbedingungen, Seite 72*.



#### **WICHTIG!**

- Bei diversen Verbindungen kommen selbstsichernde Schrauben/Muttern oder Schraubensicherungslack zum Einsatz. Wenn diese gelöst werden, müssen sie durch neue selbstsichernde Schrauben/Muttern ersetzt bzw. mit neuem Schraubensicherungslack gesichert werden.

## 8 Instandhaltung

### 8.1 Wartung und Inspektion

Für dieses Produkt ist keine Wartung erforderlich, wenn die unten aufgeführten Reinigungs- und Sicherheitsanweisungen beachtet werden.

Um die Funktion und die Sicherheit des Produkts aufrechtzuerhalten, sollten Sie regelmäßig folgende Überprüfungen vornehmen:

- Überprüfen Sie das Produkt und Zubehör regelmäßig auf Schäden. Verwenden Sie das Produkt nicht, wenn es defekt ist.
- Überprüfen Sie die Neigefunktion von Sitzrahmen und Rückenlehne (Ocean Dual VIP Ergo). Sitzrahmen und Rückenlehne müssen sich leicht neigen und in einer Position fixieren lassen.
- Wenn Schäden oder Fehlfunktionen vorliegen, sollten Sie sich an den Anbieter wenden.
- Vergewissern Sie sich, dass das Produkt ordnungsgemäß montiert ist, alle Schutzabdeckungen angebracht sind und die Schrauben ordnungsgemäß festgezogen wurden.



#### **WARNUNG!**

##### **Gefahr von Verletzungen und Sachschäden**

Ein nicht ordnungsgemäß eingestelltes Produkt kann zu Unfällen und schweren Verletzungen führen.

- Das Produkt darf nur von einem qualifizierten Techniker repariert werden.
- Beschädigte Teile müssen durch einen qualifizierten Techniker ausgetauscht werden.
- Ausschließlich Originalersatzteile von Invacare verwenden.

### 8.2 Reinigung und Desinfektion

#### 8.2.1 Allgemeine Sicherheitsinformationen



#### **VORSICHT!**

##### **Kontaminationsgefahr**

- Vorkehrungen für sich selbst treffen und geeignete Schutzausrüstung verwenden.



**!** **WICHTIG!**

Falsche Reinigungsmethoden oder -flüssigkeiten können zu einer Beschädigung des Produkts führen.

- Alle verwendeten Reinigungs- und Desinfektionsmittel müssen wirksam und miteinander kompatibel sein sowie das Material schützen, das mit ihnen gereinigt wird.
- Keinesfalls korrodierende Flüssigkeiten (Laugen, Säuren usw.) oder scheuernde Reinigungsmittel verwenden. Wenn in den Reinigungsanweisungen nichts anderes angegeben ist, empfehlen wir ein handelsübliches Haushaltsreinigungsmittel (z. B. Geschirrspülmittel).
- Niemals Lösungsmittel (Nitroverdünnung, Aceton usw.) verwenden, die die Struktur des Kunststoffs verändern oder die angebrachten Etiketten angreifen.
- Immer sicherstellen, dass das Produkt absolut trocken ist, bevor es wieder in Gebrauch genommen wird.



Zur Reinigung und Desinfektion in Langzeitpflegeumgebungen oder klinischen Umgebungen die internen Verfahren beachten.

**8.2.2 Reinigungsintervalle****!** **WICHTIG!**

Regelmäßige Reinigung und Desinfektion sorgen für einen reibungslosen Betrieb, verlängern die Nutzungsdauer und verhindern Verunreinigungen. Reinigen und desinfizieren Sie das Produkt

- regelmäßig, sofern es verwendet wird
- vor und nach jeder Wartung
- nach Kontakt mit Körperflüssigkeiten
- vor Benutzung durch einen neuen Patienten

**8.2.3 Reinigung**

Das Produkt kann mithilfe von handelsüblichen Mitteln gereinigt werden.

**Reinigung in häuslicher Umgebung**

1. Entfernen Sie befestigte Zubehörteile (nur Zubehörteile, für die keine Werkzeuge erforderlich sind).
2. Ziehen Sie die Fußauflagen aus den Führungen.
3. Nehmen Sie die Sitzplatte und den Rückenlehnenbezug ab.
4. Entfernen Sie die Abdeckungen von Bremse und Klemmschutz (siehe Kapitel 4.2.9 *Anbringen/Abnehmen der Abdeckungen von Bremse und Klemmschutz, Seite 54*).
5. Wischen Sie die Einzelteile mit einem Tuch oder einer Bürste ab und verwenden Sie dabei handelsübliche Reinigungs- und Desinfektionsmittel.
6. Spülen Sie die Teile mit warmem Wasser ab.
7. Trocknen Sie die Teile mit einem Tuch.
8. Bauen Sie das Produkt wie in Kapitel 4 beschrieben wieder zusammen.

## Reinigung in klinischer Umgebung

-  Zusätzlich zu der oben beschriebenen Reinigung empfehlen wir, das Produkt vor dem Gebrauch durch einen anderen Patienten, nach der Anwendungsperiode oder regelmäßig (je nachdem, was früher eintritt) bei
- 90 °C für 1 Minute
  - 85 °C für 3 Minuten
  - 80 °C für 10 Minuten
- im Autoklav zu reinigen.



### **VORSICHT!**

#### **Verbrennungsgefahr für die Haut**

- Lassen Sie das Produkt nach dem Reinigen in der Waschmaschine oder im Autoklav abkühlen.

## Reinigung des Rückenlehnenbezugs (optional)

1. Nehmen Sie den Rückenlehnenbezug ab.
2. Waschen Sie den Rückenlehnenbezug bei max. 60 °C mit einem milden Waschmittel in der Waschmaschine.



### **WICHTIG!**

#### **Gefahr von Sachschäden**

- Waschen bei höheren Temperaturen kann Beschädigungen zur Folge haben.
- Nicht im Wäschetrockner trocknen.



### **WICHTIG!**

- Übermäßige Reinigung kann den Stoff schädigen.
- Aus hygienischen Gründen empfehlen wir, den Rückenlehnenbezug alle zwei Jahre zu ersetzen.

## Reinigen des Toilettentopfs (optional)

Der Toilettentopf kann im Autoklav gereinigt werden. Hierfür kommen die folgenden Reinigungszyklen (Temperatur/Dauer) in Betracht:

- 90 °C für 1 Minute
- 85 °C für 3 Minuten
- 80 °C für 10 Minuten

### 8.2.4 Desinfektionsanleitung



Informationen zu empfohlenen Desinfektionsmitteln und -verfahren finden Sie unter <https://vah-online.de/de/fuer-anwender>.

### Im häuslichen Bereich

Methode: Befolgen Sie die Anwendungshinweise des verwendeten Desinfektionsmittels und desinfizieren Sie alle zugänglichen Oberflächen durch Abwischen.

Desinfektionsmittel: Haushaltsübliches Desinfektionsmittel

Trocknen: Das Produkt an der Luft trocknen lassen.

### In der klinischen und Langzeitpflege

Befolgen Sie Ihre hausinternen Desinfektionsverfahren und verwenden Sie nur die dort angegebenen Desinfektionsmittel und Methoden.

## 9 Nach dem Gebrauch

### 9.1 Aufbewahrung



#### **WARNUNG!**

#### **Gefahr einer Beschädigung des Produkts**

- Das Produkt an einem trockenen Ort lagern.
- Das Produkt nicht in der Nähe von Wärmequellen lagern.
- Das Produkt keiner direkten Sonneneinstrahlung aussetzen.
- Die in Abschnitt *11.3 Umgebungsbedingungen, Seite 72* aufgeführten Transport- und Lagerbedingungen beachten.



Nach längerer Aufbewahrung ist zur Auslösung der Gasdruckfeder möglicherweise ein höherer Kraftaufwand erforderlich (nur Ocean Dual VIP Ergo).

### 9.2 Wiederaufbereitung

Dieses Produkt ist für die wiederholte Verwendung geeignet. Um das Produkt für einen neuen Benutzer wiederaufzubereiten, sind die folgenden Maßnahmen zu ergreifen:

- Prüfung
- Reinigung und Desinfektion

Ausführliche Informationen finden Sie im Kapitel *8 Instandhaltung, Seite 64* sowie im Servicehandbuch zu diesem Produkt.

Stellen Sie sicher, dass die Gebrauchsanweisung zusammen mit dem Produkt übergeben wird.

Das Produkt darf nicht wiederverwendet werden, wenn es beschädigt ist oder Funktionsstörungen vorliegen.

### 9.3 Entsorgung

Handeln Sie umweltbewusst, und lassen Sie dieses Produkt nach dem Ende seiner Lebensdauer über eine lokale Müllverwertungsanlage recyceln.

Demontieren Sie das Produkt und seine Bauteile, damit die verschiedenen Materialien einzeln getrennt und recycelt werden können.

Die Entsorgung und das Recycling von gebrauchten Produkten und Verpackungen müssen in Übereinstimmung mit den einschlägigen Gesetzen und Vorschriften des jeweiligen Landes zur Abfallentsorgung erfolgen. Wenden Sie sich an Ihr Abfallentsorgungsunternehmen, wenn Sie weitere Informationen wünschen.

## 10 Problembehandlung

### 10.1 Erkennen und Beheben von Mängeln



In der folgenden Tabelle finden Sie Informationen zu Mängeln und ihren möglichen Ursachen. Lässt sich der Fehler nicht durch eine der genannten Maßnahmen beheben, wenden Sie sich direkt an den Anbieter.

Fehlfunktion	Mögliche Ursache	Lösung
Schwierigkeiten beim Einstellen der Sitzhöhe	Schmutz zwischen Sitzrahmen und Seitenteil	Zerlegen Sie den Grundrahmen und reinigen Sie ihn und das Seitenteil sorgfältig.
Die Schwenkräder lassen sich schwer oder gar nicht drehen.	Schmutz zwischen Gabel und Felge	Die Schwenkräder gründlich reinigen.
Die Fußauflagen lassen sich nur schwer zur Seite drehen.	Ablagerungen in den Führungen	Die Fußauflagen und Führungen gründlich reinigen.
Der Sitzrahmen mit der Rückenlehne lässt sich nicht neigen.	Ablagerungen im Kippmechanismus	Nehmen Sie die Abdeckungen von Bremse und Bremshebel ab und reinigen Sie den Kippmechanismus sorgfältig.
	Bowdenzug nicht richtig eingestellt	Der Bowdenzug muss von einem qualifizierten Techniker eingestellt werden.
Größerer Kraftaufwand zum Auslösen der Gasdruckfeder (Dual VIP) erforderlich	Längere Aufbewahrung ohne Nutzung	Rückenlehne mehrmals kippen.
Rückenlehne lässt sich nicht neigen (Dual VIP)	Bowdenzug nicht richtig eingestellt	Der Bowdenzug muss von einem qualifizierten Techniker eingestellt werden.

<b>Fehlfunktion</b>	<b>Mögliche Ursache</b>	<b>Lösung</b>
Knackgeräusche beim Neigen des Sitzrahmens mit Rückenlehne	Bowdenzug nicht richtig eingestellt	Der Bowdenzug muss von einem qualifizierten Techniker eingestellt werden.
	Aktivierungsgriff ist nicht komplett gezogen	Aktivierungsgriff komplett ziehen.

## 11 Technische Daten

### 11.1 Abmessungen und Gewicht

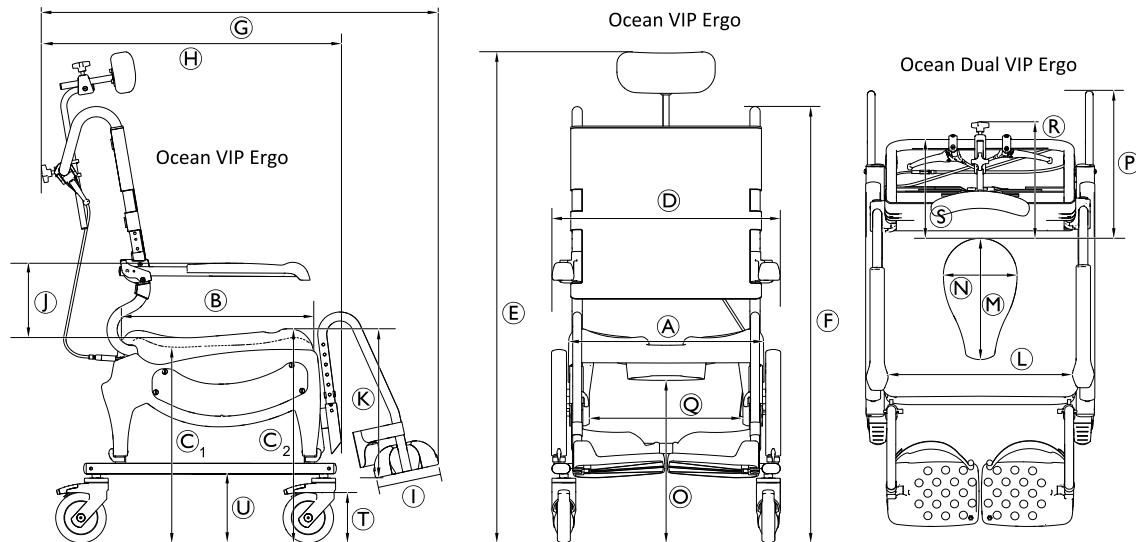

	Ocean VIP Ergo	Ocean VIP Ergo XL*	Ocean Dual VIP Ergo
(A)		480 mm	
(B)		480 mm	
(C <sub>1</sub> )		475–600 mm	
(C <sub>2</sub> )		533–658 mm	
(D)	565 mm	645 mm	565 mm

	Ocean VIP Ergo	Ocean VIP Ergo XL*	Ocean Dual VIP Ergo
Ⓔ	ca. 1052–1340 mm (in neutraler Sitzposition)		
Ⓕ	ca. 1052–1202 mm (in neutraler Sitzposition)		
Ⓖ	ca. 1000 mm Gekippt: ca. 1520 mm Gekippt und Rückenlehne geneigt (nur Ocean Dual VIP): ca. 1700 mm		
Ⓗ	ca. 742 mm		
Ⓘ	160 mm		
Ⓙ	213 mm/251 mm/289 mm		
Ⓚ	319–469 mm (in Abständen von 25 mm)		
Ⓛ	455 mm	535 mm	455 mm
Ⓜ	350 mm (Oberseite)/300 mm (Unterseite)		
Ⓝ	250 mm (Oberseite)/182 mm (Unterseite)		
Ⓞ	400–525 mm		
Ⓟ	—	—	380 mm
Ⓠ	385 mm		
Ⓡ	295 mm		—
Ⓢ	230 mm		—
Ⓣ	Æ 5" (127 mm)		
Ⓤ	172 mm		
Neigungswinkel des Sitzes	-5° – 40°		

	Ocean VIP Ergo	Ocean VIP Ergo XL*	Ocean Dual VIP Ergo
Neigungswinkel der Rückenlehne	—	—	5° – 35°
Wendekreis	2200 mm		
Wendebreite	1140 mm		1290 mm
Produktgewicht	23.5 kg		28.3 kg
Maximales Benutzergewicht	150 kg		

\* XL-Armlehnen sind optional verfügbar.

## 11.2 Materialien

Rahmen	Edelstahl, pulverbeschichtet
Sitzplatte	Polypropylen, glasfaserverstärkt
Rückenlehnenbezug	Nylon, PVC-beschichtet
Fußauflagen	Polypropylen, glasfaserverstärkt
Armlehnenpolster	Polypropylen
Schwenkräder	Kunststoff und Edelstahl

Alle Komponenten des Produkts sind korrosionsbeständig und enthalten kein Naturkautschuklatex.

## 11.3 Umgebungsbedingungen

Betriebsbedingungen	
Umgebungstemperatur	10–65 °C

Relative Luftfeuchtigkeit	15–93 % (nicht kondensierend)
Luftdruck	795 bis 1060 hPa
Transport- und Lagerungsbedingungen	
Umgebungstemperatur	0–65 °C
Relative Luftfeuchtigkeit	30–75 % (nicht kondensierend)
Luftdruck	795 bis 1060 hPa



---

# Sommaire

---

Ce manuel DOIT être remis à l'utilisateur du produit. AVANT d'utiliser ce produit, vous DEVEZ lire ce manuel et le conserver pour pouvoir vous y reporter ultérieurement.

<b>1 Généralités</b>	<b>74</b>
1.1 Introduction	74
1.2 Symboles figurant dans ce manuel.	74
1.3 Informations de garantie	75
1.4 Conformité	75
1.4.1 Normes spécifiques au produit.	75
1.5 Durée de vie.	75
<b>2 Sécurité</b>	<b>76</b>
2.1 Informations de sécurité	76
2.2 Étiquettes et symboles figurant sur le produit	77
<b>3 Présentation du produit</b>	<b>80</b>
3.1 Utilisation prévue	80
3.2 Description du produit	80
3.3 Pièces principales du produit.	81
<b>4 Réglages (Mise en service)</b>	<b>83</b>
4.1 Informations de sécurité	83
4.2 Assemblage de la chaise roulante pour douche/toilettes	83
4.2.1 Réglage de la hauteur d'assise	83
4.2.2 Installation du dossier	84
4.2.3 Installation de la poignée d'activation.	86
4.2.4 Installation et démontage de la plaque d'assise	86
4.2.5 Réglage de la hauteur des accoudoirs.	86
4.2.6 Installation des repose-pieds	87
4.2.7 Installation de l'appui-tête	88
4.2.8 Installation des dispositifs anti-basculade arrière.	89
4.2.9 Installation/démontage des carénages de freins / protection de serrage	90

<b>5 Accessoires (en option)</b>	<b>91</b>
5.1 Installation/démontage du support de cuvette de toilettes et de la cuvette de toilettes.	91
<b>6 Utilisation</b>	<b>93</b>
6.1 Informations de sécurité	93
6.2 Pivot des accoudoirs	95
6.3 Pivot des repose-pieds	95
6.4 Inclinaison de l'armature du siège avec le dossier	96
6.5 Inclinaison du dossier (Ocean Dual VIP Ergo uniquement).	97
6.6 Enclenchement/desserrage des freins de roulettes	98
<b>7 Transport</b>	<b>99</b>
7.1 Informations de sécurité	99
<b>8 Maintenance</b>	<b>100</b>
8.1 Maintenance et inspection	100
8.2 Nettoyage et désinfection	100
8.2.1 Informations de sécurité générales	100
8.2.2 Fréquence de nettoyage.	101
8.2.3 Nettoyage	101
8.2.4 Instructions de désinfection	102
<b>9 Après l'utilisation</b>	<b>103</b>
9.1 Stockage	103
9.2 Reconditionnement	103
9.3 Mise au rebut	103
<b>10 Dépannage</b>	<b>104</b>
10.1 Identification et résolution des pannes.	104
<b>11 Caractéristiques Techniques</b>	<b>106</b>
11.1 Dimensions et poids	106
11.2 Matériaux	108
11.3 Paramètres environnementaux.	108

# 1 Généralités

## 1.1 Introduction

Le présent manuel d'utilisation contient des informations importantes sur la manipulation du produit. Pour garantir une utilisation en toute sécurité du produit, lisez attentivement le manuel d'utilisation et respectez les instructions de sécurité.

Veillez noter que certaines sections du présent document peuvent ne pas s'appliquer à votre produit, étant donné que le document concerne tous les modèles disponibles (à la date d'impression). Sauf mention contraire, chaque section de ce document se rapporte à tous les modèles du produit.

Les modèles et les configurations disponibles dans votre pays sont répertoriés dans les documents de vente spécifiques au pays.

Invacare se réserve le droit de modifier les caractéristiques des produits sans préavis.

Avant de lire ce document, assurez-vous de disposer de la version la plus récente. Cette version est disponible au format PDF sur le site Internet d'Invacare.

Si la taille des caractères de la version imprimée du document vous semble trop difficile à lire, vous pouvez télécharger la version PDF sur le site Internet. Vous pourrez alors ajuster la taille des caractères à l'écran pour améliorer votre confort visuel.

Pour obtenir plus d'informations sur le produit, comme les avis de sécurité ou les rappels du produit, contactez votre

représentant Invacare local. Reportez-vous aux adresses indiquées à la fin du présent document.

En cas d'incident grave avec le produit, vous devez en informer le fabricant et l'autorité compétente de votre pays.

## 1.2 Symboles figurant dans ce manuel

Les symboles et mots d'avertissement utilisés dans le présent manuel s'appliquent aux risques ou aux pratiques dangereuses qui pourraient provoquer des blessures ou des dommages matériels. Reportez-vous aux informations ci-dessous pour la définition des symboles d'avertissement.



### AVERTISSEMENT

Indique une situation dangereuse qui, si elle n'est pas évitée, est susceptible de provoquer des blessures graves, voire mortelles.



### ATTENTION

Indique une situation dangereuse qui, si elle n'est pas évitée, est susceptible de provoquer des blessures mineures ou légères.



### IMPORTANT

Indique une situation dangereuse qui, si elle n'est pas évitée, est susceptible de provoquer des dommages matériels.



### Conseils et recommandations

Donne des conseils, recommandations et informations utiles pour une utilisation efficace et sans souci.

### 1.3 Informations de garantie

Nous fournissons une garantie fabricant pour le produit, conformément à nos conditions générales de vente en vigueur dans les différents pays.

Les réclamations au titre de la garantie ne peuvent être adressées qu'au fournisseur auprès duquel le produit a été obtenu.

### 1.4 Conformité

La qualité est un élément fondamental du fonctionnement de notre entreprise, qui travaille conformément à la norme ISO 13485.

Ce produit porte le label CE et est conforme à la Réglementation sur les dispositifs médicaux de classe I 2017/745. La date de lancement de ce produit est indiquée dans la déclaration de conformité CE.

Nous nous efforçons en permanence de réduire au minimum notre impact sur l'environnement, à l'échelle locale et mondiale.

Nous n'utilisons que des matériaux et composants conformes au règlement REACH.

#### 1.4.1 Normes spécifiques au produit

Ce produit a été testé et il est conforme à la norme ISO 17966 (Produits d'assistance pour l'hygiène personnelle soutenant les utilisateurs) et à toutes les normes associées. Les tests effectués incluent des tests d'inflammabilité. Il n'y a pas eu de signes de combustion lente progressive ou de départ de flamme.

Pour des informations complémentaires sur les normes et réglementations locales, contactez un représentant Invacare. Reportez-vous aux adresses indiquées à la fin du présent document.

### 1.5 Durée de vie

La durée de vie attendue de ce produit est de cinq ans lorsqu'il est utilisé quotidiennement et dans le respect des consignes de sécurité, des intervalles de maintenance et avec une utilisation correcte, comme indiqué dans le présent manuel. La durée de vie effective peut varier en fonction de la fréquence et de l'intensité de l'utilisation.

## 2 Sécurité

### 2.1 Informations de sécurité



#### **AVERTISSEMENT !**

##### **Risque de dommage matériel ou de blessure grave**

Une utilisation inadéquate de ce produit est susceptible d'entraîner des blessures ou des dommages matériels.

- Si vous ne comprenez pas les avertissements, mises en garde ou instructions, contactez un professionnel de santé ou un fournisseur avant d'essayer d'utiliser cet équipement.
- N'utilisez pas ce produit ni tout autre équipement disponible en option sans avoir lu et compris entièrement les présentes instructions et toute autre documentation d'instructions supplémentaire, telle que le manuel d'utilisation, les manuels de maintenance ou fiches d'instructions fournis avec ce produit ou l'équipement en option.



#### **AVERTISSEMENT !**

##### **Risque de blessure**

- Ne vous mettez pas debout sur le produit.
- Ne l'utilisez pas comme escabeau.
- Ne l'utilisez en extérieur.



#### **AVERTISSEMENT !**

##### **Risque de blessure**

- N'utilisez pas le produit s'il est défectueux.
- En cas de dysfonctionnement, contactez immédiatement votre fournisseur.
- Ne pas procéder à aucune modification non autorisée et ne pas transformer le produit.
- Utilisez uniquement les accessoires conçus pour ce produit



#### **AVERTISSEMENT !**

##### **Risque de blessure**

- N'utilisez jamais ce produit comme aide pour rentrer dans la baignoire ou en sortir, pour monter ou descendre, comme support ou tout autre usage semblable.



#### **AVERTISSEMENT !**

- Avant la première utilisation, nettoyez soigneusement le produit.
- Avant chaque utilisation, assurez-vous que le produit n'est pas endommagé et qu'il est correctement monté.



### ATTENTION ! Risque de blessure

Des pièces non adaptées ou qui ne sont pas d'origine peuvent affecter le fonctionnement et la sécurité du produit.

- Utilisez uniquement les pièces d'origine du produit utilisé.
- Du fait de différences régionales, vous devez vous reporter au catalogue ou au site Internet Invacare de votre pays pour connaître les options qui sont disponibles ; vous pouvez également contacter un représentant Invacare. Reportez-vous aux adresses indiquées à la fin du présent document.



### IMPORTANT !

Si ce produit est associé à un autre produit, les restrictions des deux produits s'appliquent à cette association. Par exemple, le poids maximal de l'utilisateur d'un produit dans l'association des deux produits peut être inférieur.

- Utilisez uniquement les associations autorisées par Invacare. Pour plus d'informations, contactez votre distributeur Invacare.
- Avant utilisation, consultez le manuel d'utilisation de chaque produit et vérifiez les restrictions.

## 2.2 Étiquettes et symboles figurant sur le produit

### Autocollant d'identification

L'autocollant d'identification fournit des informations importantes :

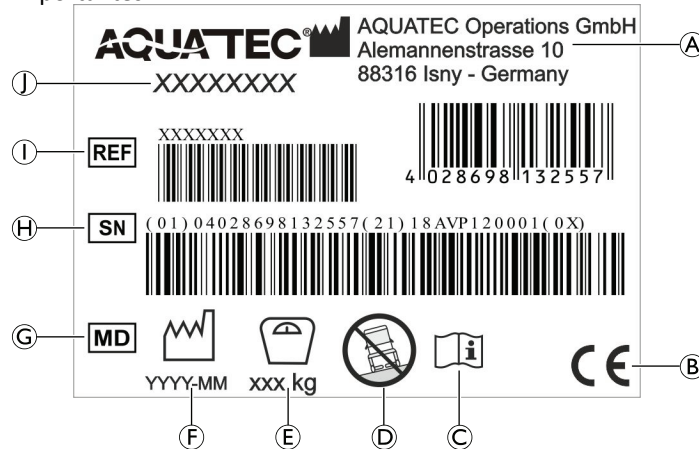

Ⓐ	Adresse du fabricant
Ⓑ	Conformité européenne
Ⓒ	Consultez le manuel d'utilisation
Ⓓ	À utiliser uniquement sur un sol uniforme
Ⓔ	Poids maximal de l'utilisateur
Ⓕ	Date de fabrication

Ⓒ	Dispositif médical
Ⓗ	Numéro de série
①	Numéro de référence
①	Désignation du produit

 L'autocollant d'identification est fixé à l'intérieur de la pièce latérale gauche.



### Étiquettes figurant sur le produit

Les autocollants suivants sont fixés à l'arrière de l'appui-tête :	
Étiquette	Description
	<p><b>ATTENTION !</b></p> <p>Risque d'impact</p> <p>Vous risquez de heurter le dossier/l'appui-tête au moment de retirer la poignée d'activation.</p> <p>- Veillez à avoir un espace suffisant entre vous et le dossier/l'appui-tête au moment d'incliner le châssis de l'assise avec le dossier.</p>

Les autocollants suivants sont fixés sur la poignée du dossier :

Étiquette	Description
	<p><b>AVERTISSEMENT !</b></p> <p>Risque de basculement</p> <ul style="list-style-type: none"> <li>- Ne marchez pas sur le repose-pied au moment de monter ou de descendre de la chaise roulante pour douche/toilettes.</li> <li>- Poussez les repose-pieds sur les côtés ou repliez les palettes repose-pied avant de monter ou de descendre de la chaise roulante pour douche/toilettes.</li> <li>- Avant de vous asseoir ou de vous mettre debout, tournez les roulettes de manière à ce que le blocage soit orienté vers l'avant.</li> <li>- Ne vous penchez pas trop en avant lorsque vous êtes assis dans la chaise roulante pour douche/toilettes.</li> </ul>

Les autocollants suivants sont fixés aux poignées d'activation :

Étiquette	Description
	Poignée d'activation pour l'inclinaison du siège.
	Poignée d'activation uniquement pour l'inclinaison du dossier.

## 3 Présentation du produit

### 3.1 Utilisation prévue

La chaise roulante pour douche/toilettes est uniquement conçue comme un dispositif d'assistance pour la douche ou le bain, et doit être utilisée pour l'hygiène personnelle (par ex. devant la cuvette) ou pour transférer des patients.

L'utilisateur est la personne assise dans la chaise roulante pour douche/toilettes ou une tierce-personne.

Le produit est conçu pour être utilisé en institution ou au domicile.

Ce produit est destiné à être utilisé à l'intérieur.

En tant que chaise roulante pour toilettes, le produit peut être utilisé sur un WC normal ou indépendamment avec la cuvette de toilettes (en option).

Température d'utilisation : 10 °C - 65 °C

### Indications

Personnes handicapées (adolescents ou adultes) dont la taille est supérieure ou égale à 146 cm, dont le poids est supérieur ou égal à 40 kg et dont l'indice de masse corporelle (IMC) est supérieur ou égal à 16 et qui ont :

- des difficultés à rester debout ou à garder l'équilibre
- des faiblesses dans les jambes ou une incapacité des membres inférieurs
- un état de santé altérant leur équilibre

Le poids maximal de l'utilisateur est indiqué à la section sur les données techniques.

### Contre-indications

L'inclinaison du siège est déconseillée aux utilisateurs sensibles à une augmentation de la pression sanguine dans la partie supérieure du corps.

### 3.2 Description du produit

Aquatec Ocean VIP Ergo et Aquatec Ocean Dual VIP Ergo sont des chaises roulantes pour douche/toilettes avec fonction d'inclinaison, châssis en acier inoxydable, hauteur d'assise réglable individuellement, dossier à tension réglable, accoudoirs relevables, plaques repose-pieds texturées, pliables et à angle réglable et fonction inclinaison d'assise, conçues pour les personnes souffrant d'un handicap qui limite l'accès à la douche/aux toilettes.



### 3.3 Pièces principales du produit

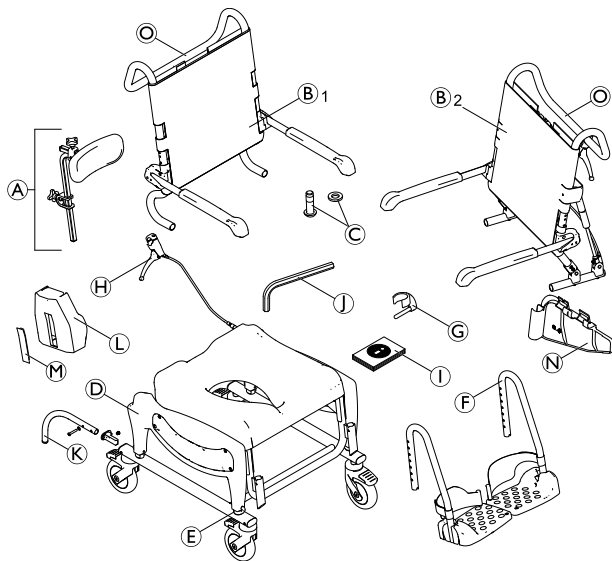

(A)	Appuie-tête
(B) <sub>1</sub>	<b>Ocean VIP Ergo :</b> dossier avec toile de dossier et accoudoirs
(B) <sub>2</sub>	<b>Ocean Dual VIP Ergo :</b> dossier avec toile de dossier, accoudoirs et poignée d'activation pour l'inclinaison du dossier
(C)	Vis (x4) et rondelles (x4) pour la fixation du dossier
(D)	Châssis de l'assise avec plaque d'assise et pièces latérales avec châssis et roulettes

(E)	Clips (x4) pour le réglage de la hauteur
(F)	Repose-pieds avec sangles talonnières (x2)
(G)	Clips (x2) pour repose-pied
(H)	Poignée d'activation pour l'inclinaison du siège
(I)	Manuel d'utilisation
(J)	Clé Allen
(K)	Dispositif anti-bascule arrière avec vis, rondelle et bouchon de montage (x2) (Ocean Dual VIP Ergo uniquement)
(L)	Carénage du frein (x2)
(M)	Carénage du levier de frein (x2)
(N)	Protection du serrage (x2)
(O)	Barre de poussée

#### Accessoire — Support de chaise percée avec cuvette de toilettes

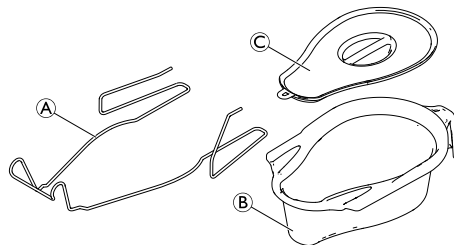

Ⓐ	Support de chaise percée
Ⓑ	Cuvette de toilettes
Ⓒ	Couvercle

## 4 Réglages (Mise en service)

### 4.1 Informations de sécurité



#### AVERTISSEMENT !

- Vérifiez les pièces afin de vous assurer de l'absence de dommages causés pendant le transport avant toute mise en service. Le cas échéant, contactez votre fournisseur.
- Lors du montage, assurez-vous que les pièces sont correctement positionnées les unes par rapport aux autres.
- Des vis/écrous autobloquants ou un adhésif frein-filet sont utilisés pour plusieurs vissages. S'ils sont desserrés, ils doivent être remplacés par de nouveaux écrous/vis autobloquants ou être refixés avec un nouvel adhésif frein-filet.



#### ATTENTION !

#### Risque de pincement

- Procédez avec précaution lors du montage.

### 4.2 Assemblage de la chaise roulante pour douche/toilettes

Cette section aborde le montage. Procédez en sens inverse pour le démontage.



La hauteur des accoudoirs, la hauteur des repose-pied, l'angle des repose-pied, l'appui-tête, la sangle talonnière, la tension de la toile de dossier et les accessoires doivent être réglés pour répondre de façon optimale aux besoins de l'utilisateur.

#### 4.2.1 Réglage de la hauteur d'assise

Cette section aborde le montage. Procédez en sens inverse pour le démontage.



#### AVERTISSEMENT !

- Ne réglez pas la hauteur d'assise de la chaise roulante pour douche/toilettes si une personne est assise dedans.



La hauteur d'assise doit être réglée simultanément des deux côtés.

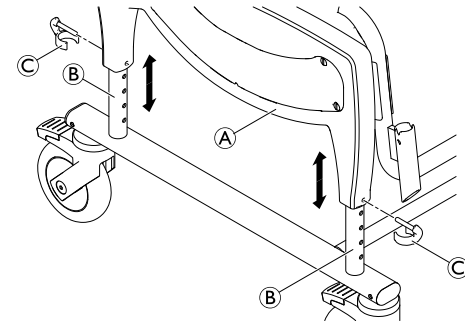

1. Soulevez légèrement la chaise roulante pour douche/toilettes par la pièce latérale A.
2. Retirez les quatre clips C (deux de chaque côté).

- Réglez la hauteur correcte en déplaçant simultanément le châssis de l'assise vers le haut ou vers le bas sur les quatre tubes ⑥ du châssis.
- Alignez les pièces de fixation situées sur la pièce latérale sur un trou du châssis.
- Insérez les quatre clips de l'extérieur dans la pièce latérale, jusqu'à ce que les bords du clip entourent le tube du châssis ⑥.



### AVERTISSEMENT !

#### Risque de blessure

- Assurez-vous que les quatre clips sont correctement fixés.
- Vérifiez que les quatre tubes sont réglés à la même hauteur.



La hauteur d'assise peut être réglée pour s'adapter à différentes situations, par ex. le transfert depuis un lit ou un fauteuil roulant ou l'utilisation au-dessus des toilettes, etc.

### 4.2.2 Installation du dossier

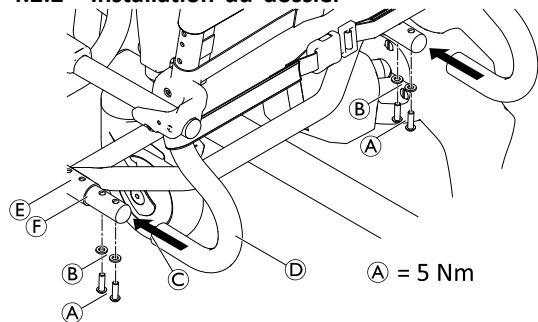

- Enfoncez les quatre leviers au pied des roulettes pour bloquer celles-ci.
- Poussez le dossier ⑤ par l'arrière sur le châssis de l'assise ⑥, jusqu'à ce que la bride ③ butte contre le tube de l'armature du siège ⑦.



### IMPORTANT !

- Serrez fermement les vis au moyen de la clé Allen fournie.
- Vérifiez régulièrement les vis afin de vous assurer qu'elles sont fixées correctement.

- Placez une rondelle ⑧ sur chaque vis ④ et fixez le dossier de chaque côté.
- Serrez les vis à un couple de 5 Nm.

### Réglage de la tension de la toile de dossier

La tension du dossier peut être réglée selon les besoins.

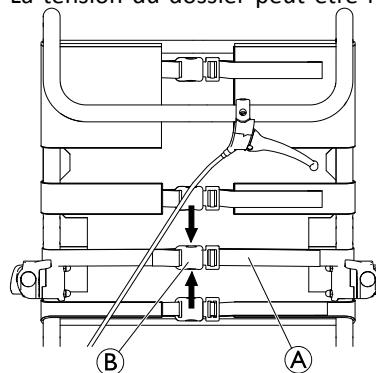

**AVERTISSEMENT !**

- Veillez à ce qu'au moins trois sangles soient toujours passées autour du cadre du dossier (à l'extérieur) et à ce que les boucles de ceinture soient fermées.

Serrage :

1. Resserrez les sangles **A** de la toile de dossier.

Desserrage :

1. Ouvrez les boucles **B** en comprimant les languettes de fixation (flèches).
2. Allongez légèrement les sangles dans les boucles.
3. Serrez les boucles de ceinture.
4. Resserrez délicatement les sangles.

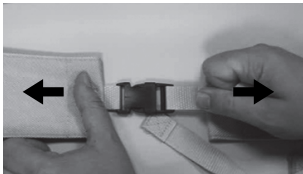
**AVERTISSEMENT !****Risque de blessure due à des boucles de sangles endommagées sur le dossier !**

- Vérifiez que les boucles de sangles du dossier sont solidement fixées à chaque maintenance ou reconditionnement du produit.
- Vérifiez la fixation solide de tous les clips en fermant les boucles et en tirant sur leurs extrémités.
  - Remplacez le dossier/les boucles de sangles du dossier si une boucle s'ouvre sous l'effet de la force exercée.

### 4.2.3 Installation de la poignée d'activation

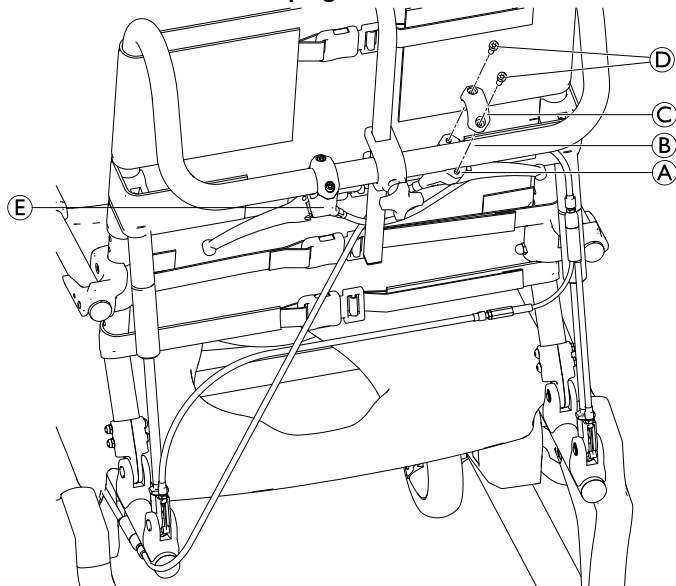

1. Démontez la pièce de fixation © de la poignée d'activation A en desserrant les vis D.
2. Positionnez la poignée d'activation A pour l'inclinaison du siège par dessous, du côté droit du tube de la poignée B.

 La poignée doit être légèrement tournée à l'intérieur vers le dossier.

3. Installez la poignée d'activation sur le tube de la poignée en utilisant la pièce de fixation © et les vis D.

 Pour l'Ocean Dual VIP Ergo, la poignée d'activation © pour l'inclinaison du dossier est déjà installée sur le côté gauche du tube de la poignée. La position de la poignée d'activation peut être modifiée si nécessaire.

### 4.2.4 Installation et démontage de la plaque d'assise

#### Installation

1. Placez la plaque d'assise sur l'armature du siège avec la découpe orientée vers l'avant.
2. Avec le plat de la main, enfoncez la plaque d'assise sur les côtés, puis à l'avant et à l'arrière jusqu'à ce qu'elle s'enclenche sur l'armature du siège.

#### Démontage

1. Tirez la plaque d'assise vers le haut à l'arrière.

### 4.2.5 Réglage de la hauteur des accoudoirs

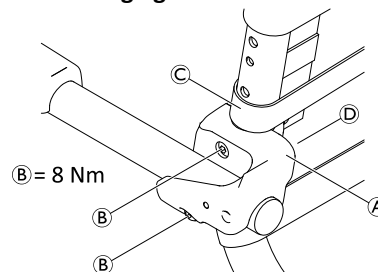

1. Sur la toile de dossier, ouvrez la deuxième ceinture en partant du haut © et desserrez les autres ceintures.

 Les écrous sont insérés dans la fixation sans être serrés et peuvent donc tomber.

2. Dévissez les vis ⑥ du support d'accoudoir ① à l'aide de la clé Allen fournie.
3. Retirez la fixation ⑦ avec les écrous de l'intérieur du cadre du dossier.
4. Retirez la bride du dossier ① avec l'accoudoir et déplacez-la vers le haut.

 Le trou plus petit sert à maintenir la fixation.

5. Insérez les vis dans le support d'accoudoir et guidez-les à travers les orifices du cadre du dossier.
6. Si nécessaire, remettez les écrous dans la fixation.
7. Placez la fixation sur le cadre du dossier en insérant la broche de fixation dans le petit trou.
8. Vissez les vis dans les écrous et serrez-les.
9. Selon la hauteur de l'accoudoir, passez la deuxième ceinture en partant du haut à l'extérieur du cadre du dossier ou à l'intérieur, fermez et serrez toutes les ceintures.
10. La procédure de réglage de la hauteur est identique pour l'accoudoir droit et gauche.

 Pour fixer des accessoires, il est possible d'ouvrir la deuxième ceinture en partant du haut et de faire passer la toile de dossier par le cadre du dossier de l'intérieur.

#### 4.2.6 Installation des repose-pieds

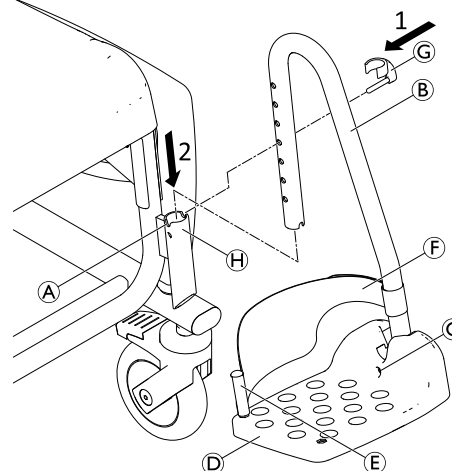

1. Insérez la broche du clip ③ par l'extérieur dans le trou souhaité sur le repose-pied ②. Vérifiez que le clip s'enclenche autour du tube.
2. Poussez le repose-pied dans le guide ④ à l'avant de la pièce latérale jusqu'à ce que la broche du clip ③ s'engage dans la rainure ①. Le repose-pied ne peut plus être tourné sur le côté.

 La procédure de montage est identique pour le repose-pied droit et gauche.

#### Réglage de la hauteur des repose-pieds

 Les repose-pieds peuvent être raccourcis si nécessaire (reportez-vous au manuel de maintenance). Le raccourcissement des repose-pieds doit impérativement être confié à un technicien qualifié.

1. Tirez légèrement le repose-pied **B** vers le haut.
2. Tirez le clip **G** hors du trou du repose-pied et réinsérez-le dans le trou souhaité. Ressortez légèrement le repose-pied si nécessaire.
3. Enfoncez le repose-pied jusqu'à ce que la rainure **A** s'engage dans la broche du clip.
4. Réglez l'autre repose-pied à la hauteur requise, comme décrit.

### Réglage de l'inclinaison des palettes repose-pied

 L'inclinaison des palettes repose-pied peut être réglée de façon variable et progressivement.

1. Desserrez la vis Allen **C** de la palette repose-pieds à l'aide d'une clé Allen de 4.
2. Tournez la palette repose-pieds **D** à la position requise.
3. Resserrez la vis Allen.

### 4.2.7 Installation de l'appui-tête

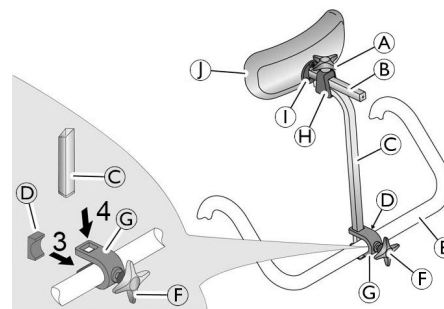

1. Utilisez la molette cannelée **F** pour insérer la vis légèrement dans la bride **G**.
2. Poussez la bride avec la vis sur la poignée du dossier **E** par l'arrière, la vis s'engageant dans le trou de la poignée du dossier.
3. Insérez la plaque **D** par l'avant dans la bride de telle façon que les deux languettes de la plaque soient dirigées l'une en bas et l'autre en haut et que le côté incurvé de la plaque soit en contact avec la poignée du dossier.
4. Poussez le tube de réglage de la hauteur **C** par le haut dans les encoches de la bride.
5. Utilisez la molette cannelée pour serrer la vis jusqu'à ce que le tube de réglage de la hauteur soit en place.
6. Poussez le coussin **I** et le support de coussin **B** sur le support **H** du tube de réglage de la hauteur.
7. Utilisez la molette cannelée **A** pour serrer la vis supérieure jusqu'à ce que le support de coussin soit en place.



 Pour ajuster le tube de réglage de la hauteur en fonction de l'utilisateur, il est possible de le monter avec la partie incurvée dirigée vers l'avant ou l'arrière.

Le coussin de l'appui-tête ① peut être retiré et remplacé par des coussins de forme différente (en option). Pour le retirer, desserrez les boulons de fixation ①.

### Réglage de la longueur de l'appui-tête

 Les tubes d'appui-tête ③ et ④ peuvent être raccourcis si nécessaire (voir le manuel de maintenance) Le raccourcissement du tube de l'appui-tête doit impérativement être confié à un technicien qualifié.

### 4.2.8 Installation des dispositifs anti-bascule arrière



#### **AVERTISSEMENT !** **Risque de basculement**

Risque de blessure grave sur l'Ocean Dual VIP Ergo lorsque le dossier est incliné. Le fauteuil roulant risque de basculer entièrement vers l'arrière.

– Avant d'utiliser l'Ocean Dual VIP Ergo, vérifiez que les deux dispositifs anti-bascule arrière sont installés.



#### **AVERTISSEMENT !**

#### **Risque de blessure**

– Ne jamais se tenir debout sur les dispositifs anti-bascule.

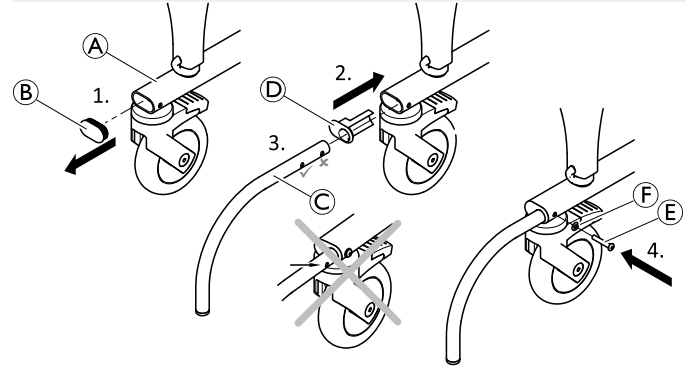

1. Retirez le cache ② du châssis ①.
2. Fixez le bouchon de montage ④ sur le châssis.
3. Insérez le tube de dispositif anti-bascule ③.
4. Fixez le dispositif anti-bascule en utilisant le deuxième trou et la vis ⑤ avec la rondelle ⑥.
5. Installez le deuxième dispositif anti-bascule de l'autre côté.

## 4.2.9 Installation/démontage des carénages de freins / protection de serrage

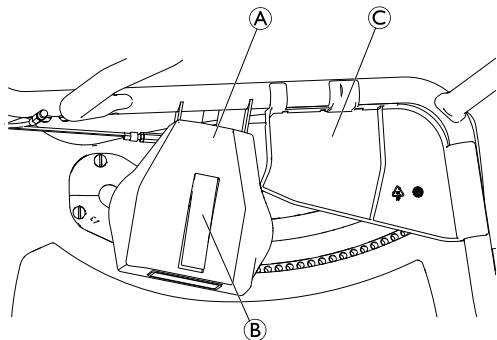

(A)	Carénage du frein
(B)	Carénage du levier de frein
(C)	Protection du serrage

### Carénage du frein

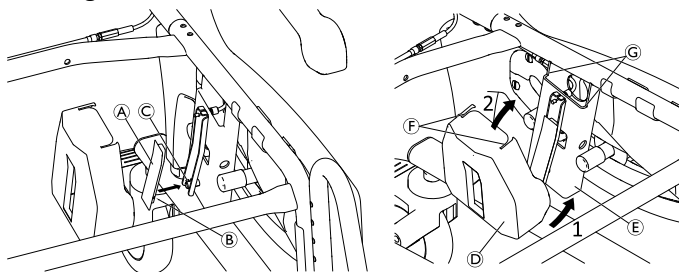

1. Fixez la protection du levier de frein (A) en accrochant la fente (B) sur le petit arbre (C).
2. Positionnez la partie inférieure du carénage du frein (D) de façon inclinée, par dessus le boîtier de frein (E).
3. Rabattez la partie supérieure du carénage du frein sur le boîtier de frein, de façon à ce que les encoches (F) soient sur le même plan que les bords (G).
4. Installez le deuxième carénage de frein de l'autre côté.

### Protection du serrage

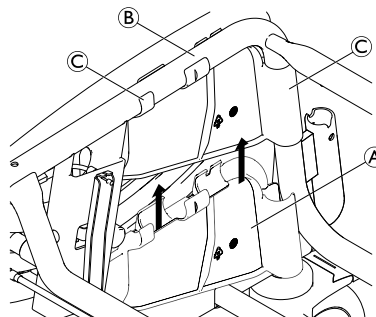

1. Installez la protection du serrage (A) en fixant sur les tubes du châssis (B). Vérifiez que tous les clips (C) sont bien engagés.
2. Installez la deuxième protection de serrage de l'autre côté.

## 5 Accessoires (en option)



### AVERTISSEMENT !

#### Risque de blessure

– Le montage des accessoires (en option) doit être effectué conformément aux instructions correspondantes.

### 5.1 Installation/démontage du support de cuvette de toilettes et de la cuvette de toilettes

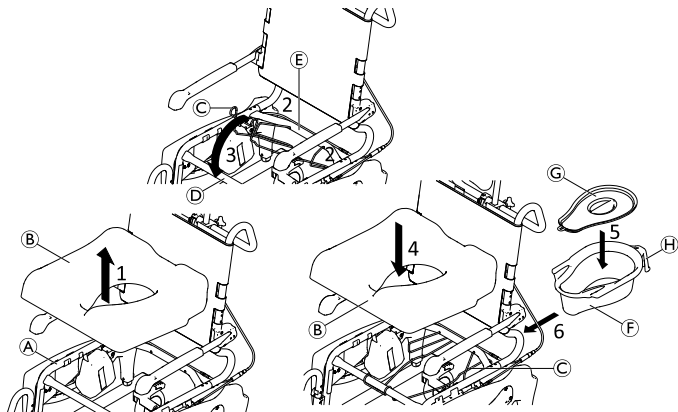

 La cuvette de toilettes (F) peut être installée/retirée avec ou sans le couvercle (G).

1. Retirez la plaque d'assise (B) du châssis (A).
2. Positionnez les extrémités du support de chaise percée (C) dans les trous du tube transversal arrière (E).

3. Engagez la partie avant du support de chaise percée avec le tube transversal avant (D).
4. Réinstallez le plaque d'assise sur le châssis.
5. Placez le couvercle ou retirez-le de la cuvette de toilettes.
6. Tenez la cuvette de toilettes par sa poignée (H) et insérez-la par l'arrière entre le support de chaise percée et le siège.



Poussez légèrement vers le bas la cuvette de toilettes lors de l'insertion ou du démontage.



Le couvercle peut être suspendu sur le crochet en plastique situé sur la face inférieure de la poignée de la cuvette de toilettes.

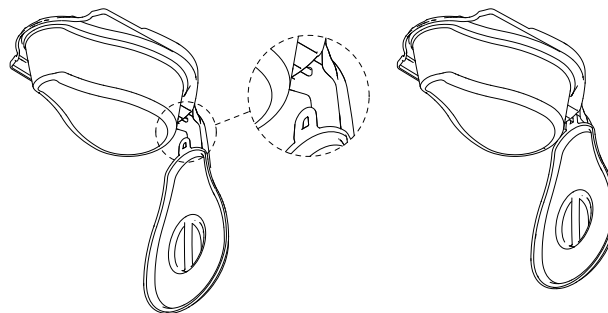

La paroi interne de la cuvette de toilettes comporte un indicateur de niveau de remplissage.

Aquatec® Ocean VIP Ergo / Aquatec® Ocean Dual VIP Ergo

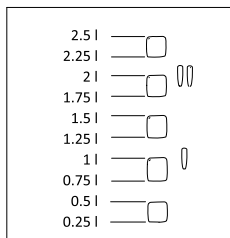

## 6 Utilisation

### 6.1 Informations de sécurité



#### AVERTISSEMENT !

- Utilisez uniquement la chaise roulante pour douche/toilettes sur une surface plane et à l'intérieur.
- Respectez les spécifications figurant sur l'autocollant d'identification. Ne surchargez pas la chaise roulante pour douche/toilettes.
- Respectez les consignes de sécurité figurant sur les autocollants apposés au dos de l'appui-tête et sur la poignée du dossier *2.2 Étiquettes et symboles figurant sur le produit, page 77*.
- Ne placez pas de poids excessif sur la chaise roulante pour douche/toilettes.
- Effectuez toujours une inspection visuelle du produit afin de déceler toute détérioration avant chaque usage.



#### AVERTISSEMENT !

##### Risque de roulement ou de glissement

- Avant utilisation, vérifiez que l'assise est solidement fixée au châssis de l'assise.
- Verrouillez toutes les roulettes à levier à l'aide des pédales avant de vous asseoir sur la chaise roulante pour douche/toilettes ou de vous relever, ainsi qu'en position d'arrêt.



#### AVERTISSEMENT !

##### Risque de basculement

- Faites pivoter les repose-pieds sur le côté ou repliez les palettes repose-pieds avant de vous asseoir ou de vous mettre debout.
- Avant de vous asseoir ou de vous mettre debout, tournez les roulettes avant de manière à ce que le blocage soit orienté vers l'avant.
- Ne vous tenez jamais debout sur les repose-pieds.
- Ne vous penchez pas excessivement à l'avant.
- Ne poussez l'utilisateur assis sur la chaise roulante pour douche/toilettes que lorsque le châssis de l'assise et le dossier sont réglés en position droite.
- Ne transférez l'utilisateur depuis ou sur la chaise roulante pour douche/toilettes que lorsque le châssis de l'assise et le dossier sont réglés en position droite.
- Ne démontez en aucun cas les ressorts pneumatiques (Ocean Dual VIP Ergo uniquement).



#### AVERTISSEMENT !

##### Risque de blessure !

- Avant d'utiliser le coussin d'assise variable (accessoire en option), les protections latérales doivent être installées.



**AVERTISSEMENT !**

**Risque de basculement vers l'arrière !**

- L'Ocean Dual VIP Ergo ne doit être utilisé que si les dispositifs anti-basculer arrière sont installés.



**AVERTISSEMENT !**

**Risque de basculement**

- La chaise roulante pour douche/toilettes ne doit être déplacée qu'en utilisant la barre de poussée.



**ATTENTION !**

**Risque de brûlure cutanée**

Les composants du produit peuvent s'échauffer en cas d'exposition à des sources de chaleur externes.

- Faites attention aux surfaces portées à haute température lorsque vous utilisez la chaise roulante pour douche/toilettes dans un sauna ou lorsqu'elle est exposée à de l'eau très chaude.
- N'exposez pas le produit au rayonnement direct du soleil avant de l'utiliser.



**ATTENTION !**

**Risque de coincement dû au mécanisme d'inclinaison**

- Lors de l'inclinaison de l'armature du siège ou du dossier, assurez-vous que les bras de l'utilisateur sont placés sur les accoudoirs ou pliés à l'avant du corps.
- Vérifiez que la protection du serrage est installée sur le châssis, reportez-vous au chapitre 4.2.9 *Installation/démontage des carénages de freins / protection de serrage, page 90.*



**IMPORTANT !**

**Risque de rupture de l'appui-tête**

- Orientez ou poussez la chaise roulante pour douche/toilettes uniquement avec la poignée située sur le dossier, jamais avec l'appui-tête.



**IMPORTANT !**

**Risque d'endommagement du produit**

- Ne vous servez pas des repose-pieds, des accoudoirs ou d'un des accessoires pour soulever la chaise roulante pour douche/toilettes.



Dans le cas des utilisateurs présentant un risque élevé de monter sur les repose-pieds (par ex. les personnes atteintes de démence), des dispositifs anti-basculer avant sont proposés pour empêcher la chaise roulante pour douche/toilettes de basculer en avant.

## 6.2 Pivot des accoudoirs



### ATTENTION !

**Risque de se coincer les doigts dans le mécanisme de pliage**

- N'insérez jamais les doigts dans le joint articulé lorsque vous pliez les accoudoirs vers le bas ou vers le haut.
- Ne placez pas les doigts entre les accoudoirs et le dossier lorsque vous pliez les accoudoirs.
- Assurez-vous qu'aucune pièce ne se coince dans les joints.

## 6.3 Pivot des repose-pieds

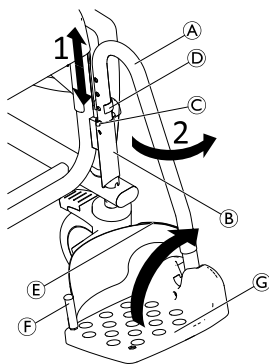

### Position d'entrée/position de sortie :

1. Tirez légèrement le repose-pied **A** vers le haut dans le guide **B** jusqu'à ce que la broche du clip **D** ne s'engage plus dans la rainure **C**.
2. Faites pivoter le repose-pied sur le côté.

1639504-E

### Position de conduite :



### ATTENTION !

**Risque d'accident si le repose-pied est ballant**

- Fixez que les repose-pieds sont en position de conduite.

1. Faites pivoter le repose-pied **A** vers l'intérieur.
2. Poussez le repose-pied vers le bas jusqu'à ce que la broche du clip **D** s'engage dans la rainure **C**.



Il est aussi possible de faire basculer les palettes repose-pieds **C** vers le haut pour entrer/sortir de la chaise roulante pour douche/toilettes.

### Remplacement de la sangle talonnière

1. Ouvrez la bande autoagrippante **E** de la sangle talonnière.
2. Retirez la vis **F** du dessous de la palette repose-pieds.
3. Retirez la sangle talonnière de la broche en plastique flexible.



Pour fixer la boucle, procédez en sens inverse.



Lors de l'installation, assurez-vous que la bande autoagrippante de la sangle talonnière est orientée vers l'arrière.

## 6.4 Inclinaison de l'armature du siège avec le dossier

### ! IMPORTANT !

- Ne passez jamais le bras entre les pièces latérales et le châssis à tubes lors de l'inclinaison.

### Inclinaison vers l'avant/l'arrière

- i Le châssis de l'assise peut être incliné avec le dossier d'env. 40° en arrière.
- i Si les systèmes de blocage des accoudoirs (accessoires en option) sont utilisés et que les accoudoirs sont montés dans la position la plus basse, le siège ne peut pas être incliné complètement en arrière. L'inclinaison maximum est de 35°.
- i Avec les deux hauteurs d'assise les plus basses, il n'est pas possible d'utiliser la plage de réglage complète du repose-pied. Avant utilisation, vérifiez que les repose-pieds ne touchent pas le sol lorsque le siège est incliné vers l'avant. Si nécessaire, réglez à nouveau la hauteur d'assise ou la hauteur du repose-pied en conséquence.

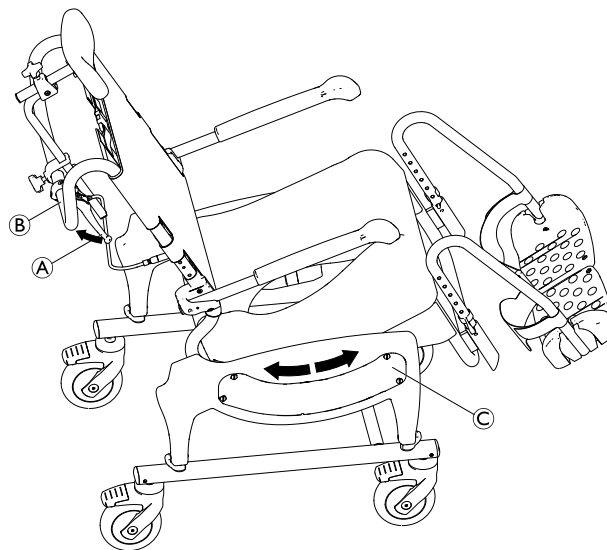

### ATTENTION ! Risque de pincement

Vous pouvez vous coincer les doigts ou les mains dans le mécanisme d'inclinaison.

- Avant chaque utilisation, vérifiez que les protections des pièces latérales © du mécanisme d'inclinaison sont correctement montées.

1. Enfoncez les quatre leviers au pied des roulettes pour bloquer celles-ci.
2. Tenez la chaise de douche par sa barre de poussée ②.



3. Tirez sur la poignée d'activation (A) et maintenez-la dans cette position.
4. Réglez l'inclinaison requise en poussant vers le bas ou vers le haut la poignée (B).
5. Relâchez la poignée d'activation et laissez les broches du mécanisme d'inclinaison s'engager dans les trous les plus proches. Le châssis de l'assise est réglé en fonction de l'inclinaison.

## 6.5 Inclinaison du dossier (Ocean Dual VIP Ergo uniquement)



### ATTENTION !

#### Risque de coincement des doigts entre le support d'accoudoir et la pièce latérale

- Ne placez jamais la main dans la zone située entre le support d'accoudoir et la pièce latérale lors de l'inclinaison de l'armature du siège vers l'arrière ou de l'abaissement du dossier.
- Lors de l'inclinaison de l'armature du siège ou du dossier, assurez-vous que les bras de l'utilisateur sont placés sur les accoudoirs ou pliés à l'avant du corps.

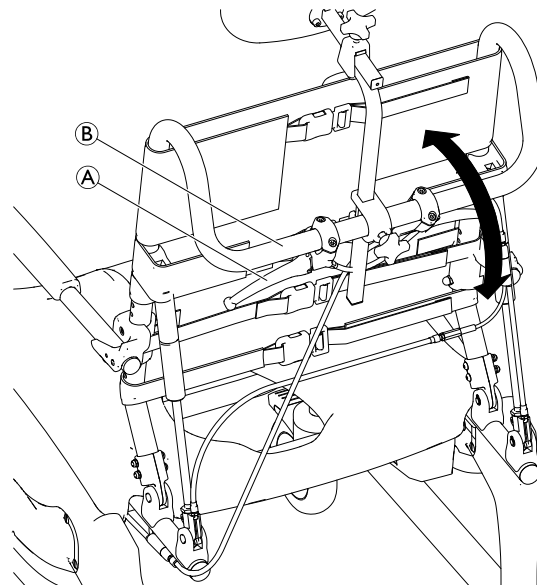

1. Enfoncez les quatre leviers au pied des roulettes pour bloquer celles-ci.
2. Tenez la chaise de douche par sa barre de poussée (B).
3. Tirez sur la poignée d'activation (A) et maintenez-la dans cette position.



La poignée d'activation est équipée d'un dispositif de blocage. Pour activer la poignée, le dispositif de blocage doit être préalablement tiré.

4. Inclinez le dossier à la position voulue.
5. Libérez la poignée d'activation pour fixer le dossier dans la position actuelle.

-  Une force supplémentaire est nécessaire pour incliner vers l'arrière sans utilisateur assis. Inclinaison automatique vers le haut sans utilisateur assis lorsque la poignée d'activation est tirée.

## 6.6 Enclenchement/desserrage des freins de roulettes







### ATTENTION !

#### Risque de coincement/pincement

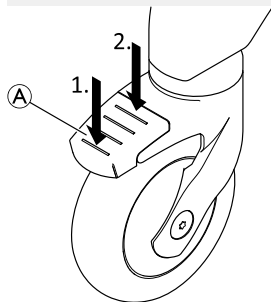
Tous les dispositifs de verrouillage des roulettes sont actionnés au pied.

– N'actionnez pas les dispositifs de verrouillage des roulettes avec la main.



1. Pour actionner les dispositifs de verrouillage des roulettes, appuyez avec le pied sur l'extrémité arrière de la pédale  jusqu'à ce qu'elle s'enclenche.  
 La roulette est maintenant verrouillée et ne peut plus pivoter.
2. Pour déverrouiller les dispositifs de verrouillage des roulettes, appuyez avec le pied sur l'extrémité avant de la pédale A jusqu'à ce qu'elle se libère.  
 La roue équipée d'un levier bleu (verrou directionnel en option) enclenche le verrou pivotant pour faciliter un déplacement en ligne droite.

---

## 7 Transport

---

### 7.1 Informations de sécurité



Il est possible, en vue du transport, de désassembler le produit pour obtenir les composants fournis à la livraison, voir chapitre *3.3 Pièces principales du produit*, page 81.

1. Démontez l'appareil, voir chapitre *4 Réglages (Mise en service)*, page 83 en procédant dans l'ordre inverse de la procédure de montage.



#### **IMPORTANT !**

- **Risque d'endommagement du produit**
  - Transportez le produit dans un endroit sec.
  - Conservez le produit à l'abri de la lumière directe du soleil.
  - Consultez les conditions de stockage et de transport figurant au chapitre *11.3 Paramètres environnementaux*, page 108



#### **IMPORTANT !**

- Des vis/écrous autobloquants ou un adhésif frein-filet sont utilisés pour plusieurs vissages. S'ils sont desserrés, ils doivent être remplacés par de nouveaux écrous/vis autobloquants ou être refixés avec un nouvel adhésif frein-filet.

## 8 Maintenance

### 8.1 Maintenance et inspection

Aucune maintenance du produit n'est nécessaire si les instructions de sécurité et de nettoyage indiquées ci-dessous sont respectées.

Pour garantir une bonne performance et la sécurité, les vérifications suivantes doivent être effectuées régulièrement :

- Vérifiez que le produit et les accessoires ne présentent pas de dommages. N'utilisez pas le produit s'il est défectueux.
- Vérifiez la fonction d'inclinaison sur le châssis de l'assise et le dossier (Ocean Dual VIP Ergo). L'inclinaison doit être facile et le verrouillage doit obligatoirement être sécurisé.
- En cas de dommage ou de dysfonctionnement, il est recommandé de contacter le fournisseur.
- Assurez-vous que le produit est monté correctement et que toutes les protections et vis sont bien serrées.



#### **AVERTISSEMENT !**

##### **Risque de blessure et de dommage matériel**

Si le produit n'est pas ajusté correctement, il peut provoquer des accidents et des blessures graves.

- Le produit doit être réparé par un technicien compétent.
- Les pièces endommagées doivent être remplacées par un technicien qualifié.
- Utilisez uniquement les pièces de rechange originales Invacare.

## 8.2 Nettoyage et désinfection

### 8.2.1 Informations de sécurité générales



#### **ATTENTION !**

##### **Risque de contamination**

- Prenez toutes les précautions nécessaires pour vous protéger et portez un équipement de protection adéquat.



#### **IMPORTANT !**

Des méthodes ou des liquides inappropriés risqueraient de blesser quelqu'un ou d'endommager le produit.

- Tous les désinfectants et agents de nettoyage utilisés doivent être efficaces, compatibles entre eux et protéger les surfaces qu'ils sont censés nettoyer.
- N'utilisez jamais d'agents de nettoyage corrosifs (alcalins, acides, etc.) ou abrasifs. Nous recommandons d'utiliser un agent de nettoyage ménager ordinaire, comme du liquide vaisselle, sauf indication contraire dans les instructions de nettoyage.
- N'utilisez jamais de solvant (diluant cellulosique, acétone, etc.) qui modifie la structure du plastique ou dissout les étiquettes apposées.
- Procédez à un séchage complet du produit avant toute nouvelle utilisation.



Pour le nettoyage et la désinfection en environnement clinique ou de soins à long terme, suivez les procédures internes.

## 8.2.2 Fréquence de nettoyage

### ! IMPORTANT !

Une désinfection et un nettoyage régulier garantissent un bon fonctionnement, augmentent la durée de vie et permettent d'éviter toute contamination.

Nettoyez et désinfectez le produit

- régulièrement lors de son utilisation,
- avant et après toute procédure d'entretien,
- lorsqu'il a été en contact avec des fluides corporels, quels qu'ils soient,
- avant de l'utiliser pour un nouvel utilisateur.

## 8.2.3 Nettoyage

Ce produit peut être nettoyé au moyen de produits disponibles dans le commerce.

### Nettoyage dans un environnement domestique

1. Retirez les éventuels accessoires montés (uniquement les accessoires qui ne nécessitent pas d'outils).
2. Retirez les repose-pieds des guides.
3. Retirez la plaque d'assise et la toile de dossier.
4. Démontez les carénages de freins et les protections de serrage, reportez-vous au chapitre 4.2.9 *Installation/démontage des carénages de freins / protection de serrage, page 90.*
5. Essuyez les différentes pièces à l'aide d'un chiffon ou d'une brosse et avec des agents de nettoyage et désinfectants disponibles dans le commerce.
6. Rincez ensuite à l'eau chaude.

7. Essuyez les pièces avec un chiffon sec.
8. Réassemblez le produit ; reportez-vous au chapitre 4, Montage.

### Nettoyage dans un environnement clinique



En plus du nettoyage décrit ci-dessus, nous recommandons de nettoyer le produit avant qu'il soit utilisé par un autre patient, à la fin d'une période d'utilisation ou de façon régulière (au premier des deux termes atteint) à

- 90 °C pendant 1 minute
- 85 °C pendant 3 minutes
- 80 °C pendant 10 minutes

à l'autoclave.



### ATTENTION !

#### Risque de brûlure cutanée

- Après le nettoyage, laissez le produit refroidir dans la machine ou l'autoclave.

### Nettoyage de la toile de dossier (facultatif)

1. Retirez la toile de dossier.
2. Lavez la toile en machine à une température maximale de 60 °C et avec un détergent doux.



### IMPORTANT !

#### Risque de dommage matériel

- Le lavage à des températures supérieures peut provoquer des dommages.
- Pas de sèche-linge.



### **IMPORTANT !**

Un nettoyage excessif peut endommager le textile.  
– Nous recommandons de remplacer la toile de dossier tous les deux ans par mesure d'hygiène.

### **Nettoyage de la cuvette de toilettes (facultatif)**

Vous pouvez nettoyer la cuvette de toilettes dans un autoclave en respectant les températures et durées suivantes :

- 90 °C pendant 1 minute
- 85 °C pendant 3 minutes
- 80 °C pendant 10 minutes.

### **8.2.4 Instructions de désinfection**



Des informations complémentaires sur les méthodes et les désinfectants recommandés peuvent être consultées à l'adresse <https://vah-online.de/en/for-users>.

### **Dans les soins à domicile**

Méthode : suivez les consignes d'application du désinfectant utilisé et essuyez toutes les surfaces accessibles pour les désinfecter.

Désinfectant : désinfectant ordinaire à usage domestique.

Séchage : laissez sécher le produit à l'air.

### **Dans les soins cliniques et à long terme**

Suivez vos procédures de désinfection internes et utilisez uniquement les désinfectants et méthodes préconisés.

## 9 Après l'utilisation

### 9.1 Stockage



#### AVERTISSEMENT !

#### Risque d'endommagement du produit

- Entreposez le produit dans un endroit sec.
- N'entreposez pas le produit près de sources de chaleur.
- Conservez le produit à l'abri de la lumière directe du soleil.
- Consultez les conditions de stockage et de transport figurant au chapitre *11.3 Paramètres environnementaux, page 108*



Après une période de stockage prolongée, il est possible qu'une force plus importante soit nécessaire pour déclencher le ressort pneumatique (Ocean Dual VIP Ergo uniquement).

### 9.2 Reconditionnement

Ce produit peut être réutilisé. Pour reconditionner le produit en vue de son utilisation par un nouvel utilisateur, il convient d'effectuer les opérations suivantes :

- Examen
- Nettoyage et désinfection

Pour plus d'informations, reportez-vous à la section *8 Maintenance, page 100* et au manuel de maintenance de ce produit.

Assurez-vous de remettre le manuel d'utilisation avec le produit.

Si un dommage ou un dysfonctionnement est détecté, le produit ne doit pas être réutilisé.

### 9.3 Mise au rebut

Préservez l'environnement en faisant recycler ce produit en fin de vie dans un centre de recyclage.

Désassemblez le produit et ses composants afin que les différents matériaux puissent être séparés et recyclés individuellement.

La mise au rebut et le recyclage des produits usagés et de l'emballage doivent respecter la législation et les règlements relatifs à la gestion des déchets de chaque pays. Contactez votre organisme local de traitement des déchets pour plus d'informations.

## 10 Dépannage

### 10.1 Identification et résolution des pannes



Le tableau suivant fournit des informations sur les défaillances et leurs causes possibles. Si les solutions proposées ne permettent pas de résoudre le problème, veuillez contacter directement votre fournisseur.

Dysfonctionnement	Cause possible	Solution
Difficulté à régler la hauteur d'assise	Saletés entre l'armature du siège et la pièce latérale	Démontez le châssis et nettoyez soigneusement le châssis et la pièce latérale.
Il est difficile, voire impossible de tourner les roulettes	Saletés entre la fourche et la jante	Nettoyez soigneusement les roulettes
Difficulté à pousser les repose-pieds sur le côté	Dépôts dans les guides	Nettoyez soigneusement les repose-pieds et les guides
Impossible d'incliner le châssis de l'assise avec le dossier	Dépôts dans le mécanisme d'inclinaison	Retirez le carénage du frein et la protection du levier de frein et nettoyez soigneusement le mécanisme d'inclinaison.
	Câble Bowden mal ajusté	Le câble Bowden doit être réglé par un technicien qualifié
Force plus importante nécessaire pour déclencher le ressort pneumatique (Dual VIP)	Stockage prolongé	Inclinez plusieurs fois de suite le dossier
Impossible d'incliner le dossier (Dual VIP)	Câble Bowden mal ajusté	Le câble Bowden doit être réglé par un technicien qualifié



<b>Dysfonctionnement</b>	<b>Cause possible</b>	<b>Solution</b>
Bruit de cliquetis pendant l'inclinaison du châssis de l'assise avec dossier.	Câble Bowden mal ajusté	Le câble Bowden doit être réglé par un technicien qualifié
	La poignée d'activation n'est pas complètement tirée	Tirez complètement la poignée d'activation.

## 11 Caractéristiques Techniques

### 11.1 Dimensions et poids

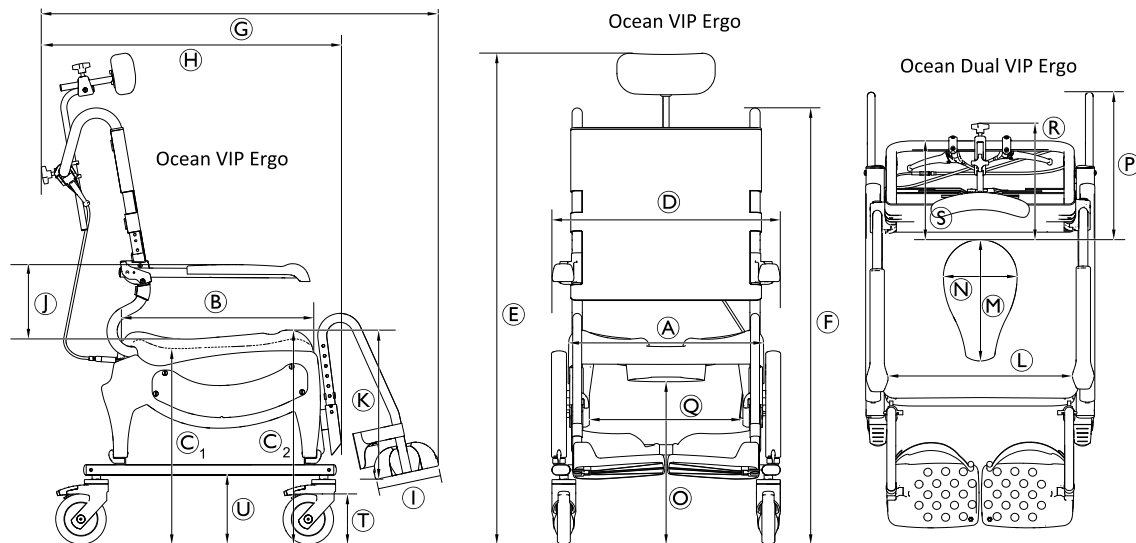

	Ocean VIP Ergo	Ocean VIP Ergo XL*	Ocean Dual VIP Ergo
(A)		480 mm	
(B)		480 mm	
(C <sub>1</sub> )		475 mm – 600 mm	
(C <sub>2</sub> )		533 mm – 658 mm	
(D)	565 mm	645 mm	565 mm

	Ocean VIP Ergo	Ocean VIP Ergo XL*	Ocean Dual VIP Ergo
Ⓔ	env. 1 052 mm – 1 340 mm (en position d'assise neutre)		
Ⓕ	env. 1 052 mm – 1 202 mm (en position d'assise neutre)		
Ⓖ	env. 1 000 mm Incliné : env. 1520 mm Incliné et dossier incliné (Ocean Dual VIP uniquement) : env. 1700 mm		
Ⓗ	env. 742 mm		
Ⓘ	160 mm		
Ⓝ	213 mm / 251 mm / 289 mm		
Ⓚ	319 mm – 469 mm (par incréments de 25 mm)		
Ⓛ	455 mm	535 mm	455 mm
Ⓜ	350 mm (haut) / 300 mm (bas)		
Ⓝ	250 mm (haut) / 182 mm (bas)		
Ⓞ	400 mm – 525 mm		
Ⓟ	—	—	380 mm
Ⓠ	385 mm		
Ⓡ	295 mm		—
Ⓢ	230 mm		—
Ⓣ	Æ 5" (127 mm)		
Ⓤ	172 mm		
Angle d'inclinaison de l'assise	-5° – 40°		
Angle d'inclinaison du dossier	—	—	5° – 35°

	Ocean VIP Ergo	Ocean VIP Ergo XL*	Ocean Dual VIP Ergo
Diamètre de braquage	2200 mm		
Largeur de retournement	1140 mm		1 290 mm
Poids du produit	23.5 kg		28.3 kg
Poids maximal de l'utilisateur	150 kg		

\* Les accoudoirs XL sont disponibles en option.

## 11.2 Matériaux

Châssis	Acier inoxydable, poudré
Plaque d'assise	Polypropylène, renforcement fibre de verre
Toile de dossier	Nylon, enduit PVC
Repose-pieds	Polypropylène, renforcement fibre de verre
Garniture d'accoudoirs	Polypropylène
Roulettes	Plastiques et acier inoxydable

Tous les composants du produit sont résistants à la corrosion et exempts de latex de caoutchouc naturel.

## 11.3 Paramètres environnementaux

Conditions de fonctionnement	
Température ambiante	10 °C - 65 °C

Humidité relative	15 % - 93 %, sans condensation
Pression atmosphérique	795 - 1060 hPa
Conditions de stockage et de transport	
Température ambiante	0 °C - 65 °C
Humidité relative	30 % - 75 %, sans condensation
Pression atmosphérique	795 - 1060 hPa

---

## Sommario

---

Il presente manuale deve essere fornito all'utilizzatore del prodotto. PRIMA di utilizzare il prodotto, È NECESSARIO leggere il presente manuale e conservarlo per poterlo consultare in futuro.

<b>1 Generale</b>	<b>110</b>
1.1 Introduzione	110
1.2 Simboli in questo manuale	110
1.3 Informazioni sulla garanzia.	110
1.4 Conformità	111
1.4.1 Norme specifiche di prodotto	111
1.5 Durata	111
<b>2 Sicurezza</b>	<b>112</b>
2.1 Informazioni per la sicurezza	112
2.2 Etichette e simboli sul prodotto	113
<b>3 Panoramica del prodotto</b>	<b>116</b>
3.1 Uso previsto	116
3.2 Descrizione del prodotto	116
3.3 Componenti principali del prodotto	117
<b>4 Messa in servizio</b>	<b>119</b>
4.1 Informazioni per la sicurezza	119
4.2 Montaggio della sedia da doccia e toilette	119
4.2.1 Regolazione dell'altezza del sedile	119
4.2.2 Montaggio dello schienale	120
4.2.3 Installazione della leva di attivazione	122
4.2.4 Montaggio e smontaggio della piastra del sedile	122
4.2.5 Regolazione dell'altezza dei braccioli	122
4.2.6 Montaggio dei poggiatesta	123
4.2.7 Montaggio del poggiatesta	124
4.2.8 Installazione dei dispositivi antiribaltamento posteriori	125
4.2.9 Installazione/rimozione dei coperchi dei freni / dei coperchi di protezione dei dispositivi di fissaggio	126

<b>5 Accessori (opzionali)</b>	<b>127</b>
5.1 Installazione/rimozione del supporto della padella e della padella	127
<b>6 Uso</b>	<b>128</b>
6.1 Informazioni di sicurezza	128
6.2 Rotazione dei braccioli	129
6.3 Rotazione dei poggiatesta	130
6.4 Inclinazione del telaio del sedile con lo schienale	130
6.5 Inclinazione dello schienale (solo Ocean Dual VIP Ergo)	132
6.6 Innesco/disinnesto dei dispositivi di bloccaggio delle ruote orientabili	133
<b>7 Trasporto</b>	<b>134</b>
7.1 Informazioni di sicurezza	134
<b>8 Manutenzione</b>	<b>135</b>
8.1 Manutenzione e controllo	135
8.2 Pulizia e disinfezione	135
8.2.1 Informazioni generali sulla sicurezza	135
8.2.2 Intervalli di pulizia	136
8.2.3 Pulizia	136
8.2.4 Istruzioni per la disinfezione	137
<b>9 Dopo l'utilizzo</b>	<b>138</b>
9.1 Conservazione	138
9.2 Ricondizionamento	138
9.3 Smaltimento	138
<b>10 Guida alla soluzione dei problemi</b>	<b>139</b>
10.1 Identificazione e riparazione dei guasti	139
<b>11 Dati Tecnici</b>	<b>141</b>
11.1 Dimensioni e peso	141
11.2 Materiali	143
11.3 Parametri ambientali	143

# 1 Generale

## 1.1 Introduzione

Il presente manuale d'uso contiene informazioni importanti sul trattamento del prodotto. Per garantire la sicurezza di utilizzo del prodotto, leggere attentamente il manuale d'uso e seguire le istruzioni per la sicurezza.

Si noti che alcune sezioni contenute nel presente documento potrebbero non riguardare il proprio prodotto, in quanto il presente documento si applica a tutti i modelli disponibili (alla data di stampa). Se non specificato diversamente, ogni sezione del presente documento si riferisce a tutti i modelli del prodotto.

I modelli e le configurazioni disponibili nel proprio paese sono riportati nei documenti di vendita specifici per paese.

Invacare si riserva il diritto di modificare le specifiche del prodotto senza ulteriore preavviso.

Prima di leggere il presente documento, verificare di essere in possesso dell'ultima versione, disponibile in formato PDF sul sito web Invacare.

Se si ritiene che la dimensione dei caratteri nella versione cartacea del documento sia di difficile lettura, è possibile scaricare dal sito web la versione in formato PDF. Il PDF può essere ingrandito sullo schermo in modo da ottenere una dimensione dei caratteri più facile da leggere.

Per ulteriori informazioni sul prodotto, ad esempio le note sulla sicurezza del prodotto e i richiami di prodotti, si prega di contattare il proprio rappresentante Invacare. Vedere gli indirizzi alla fine del presente documento.

In caso di incidente grave relativo al prodotto, è necessario informare il produttore e l'autorità competente nel proprio paese.

## 1.2 Simboli in questo manuale

In questo manuale tutte quelle situazioni non sicure o pericolose che possono portare a lesioni alle persone o danni ai materiali sono evidenziate mediante simboli e avvertimenti. Qui di seguito sono riportate le spiegazioni di tutti i possibili avvertimenti.



### ATTENZIONE

Indica una situazione pericolosa che, se non evitata, potrebbe essere causa di morte o lesioni gravi.



### AVVERTENZA

Indica una situazione pericolosa che, se non evitata, potrebbe essere causa di lesioni minori o leggere.



### IMPORTANTE

Indica una situazione pericolosa che, se non evitata, potrebbe essere causa di danni al prodotto.



### Consigli e raccomandazioni

Indica consigli, raccomandazioni e informazioni utili per un uso efficace e senza inconvenienti.

## 1.3 Informazioni sulla garanzia

Offriamo una garanzia del produttore per il prodotto in conformità di quanto indicato sui Termini e le condizioni generali di vendita applicabili nei rispettivi paesi.

La garanzia può essere fatta valere solo attraverso il fornitore presso il quale è stato acquistato il prodotto.

## 1.4 Conformità

La qualità è fondamentale per l'azienda, che opera nel rispetto e nell'ambito della norma ISO 13485.

Il prodotto è dotato di marchio CE, in conformità al Regolamento Dispositivi Medici 2017/745 Classe I. La data di lancio di questo prodotto è indicata nella dichiarazione di conformità CE.

Lavoriamo costantemente per garantire che l'impatto ambientale dell'azienda a livello locale e globale sia ridotto al minimo.

Garantiamo di utilizzare esclusivamente materiali e componenti conformi alla direttiva REACH.

### 1.4.1 Norme specifiche di prodotto

Il prodotto è stato testato ed è conforme alla norma ISO 17966 (Ausili per l'igiene personale per il sostegno degli utilizzatori) e alle norme correlate. Ciò include le prove relative all'infiammabilità. Non si verifica alcuna accensione a causa della combustione progressiva o dell'accensione di fiamma.

Per ulteriori informazioni sulle norme e le disposizioni locali, contattare il rappresentante locale Invacare. Vedere gli indirizzi alla fine del presente documento.

## 1.5 Durata

La durata prevista per questo prodotto è di cinque anni, a condizione che sia utilizzato quotidianamente e in conformità

alle istruzioni per la sicurezza, seguendo gli intervalli di manutenzione e le indicazioni per un uso corretto come indicato nel presente manuale. La durata effettiva può variare a seconda della frequenza e dell'intensità d'uso.

## 2 Sicurezza

### 2.1 Informazioni per la sicurezza



#### **ATTENZIONE!**

##### **Pericolo di lesioni gravi o danni**

Un uso improprio del prodotto può causare lesioni o danni.

- In presenza di messaggi di attenzione, precauzioni o istruzioni di difficile comprensione, contattare il personale medico professionale o il fornitore prima di iniziare a utilizzare questo prodotto.
- Non usare questo prodotto o nessun altro dispositivo opzionale disponibile senza prima aver letto attentamente e compreso fino in fondo le presenti istruzioni e ogni altro materiale informativo, come il manuale d'uso, il manuale per la manutenzione o i fogli di istruzione forniti con questo prodotto o con i dispositivi opzionali.



#### **ATTENZIONE!**

##### **Pericolo di lesioni**

- Non salire in piedi sul prodotto.
- Non utilizzare come ausilio per arrampicarsi.
- Non utilizzare all'aperto.



#### **ATTENZIONE!**

##### **Pericolo di lesioni**

- Non utilizzare se difettoso.
- In caso di malfunzionamento, contattare immediatamente il fornitore.
- Non apportare modifiche o alterazioni non autorizzate al prodotto.
- Utilizzare solo gli accessori destinati a questo prodotto.



#### **ATTENZIONE!**

##### **Pericolo di lesioni**

- Non utilizzare mai il prodotto come ausilio per entrare o uscire da una vasca da bagno, per salire o scendere, come supporto o per scopi simili.



#### **ATTENZIONE!**

- Prima del primo utilizzo, pulire accuratamente il prodotto.
- Prima di ogni utilizzo, controllare che il prodotto non abbia subito danni e assicurarsi che sia ben assemblato.



**AVVERTENZA!****Pericolo di lesioni**

Componenti non originali o non corretti possono alterare il funzionamento e la sicurezza del prodotto.

- Utilizzare esclusivamente componenti originali per il prodotto in uso.
- In considerazione delle differenze regionali, fare riferimento al catalogo o al sito web locale di Invacare per conoscere le opzioni disponibili oppure contattare il rappresentante locale Invacare. Vedere gli indirizzi alla fine del presente documento.

**IMPORTANTE!**

Quando si abbina questo prodotto a un altro prodotto, si applicano le limitazioni di entrambi i prodotti per la combinazione. Ad esempio, il peso utilizzatore massimo di un prodotto nella combinazione può essere inferiore.

- Utilizzare solo le combinazioni consentite da Invacare. Per informazioni, contattare il proprio distributore Invacare.
- Prima dell'uso, leggere il manuale d'uso di ciascun prodotto e verificare le limitazioni.

## 2.2 Etichette e simboli sul prodotto

### Etichetta modello

L'etichetta modello riporta informazioni importanti:

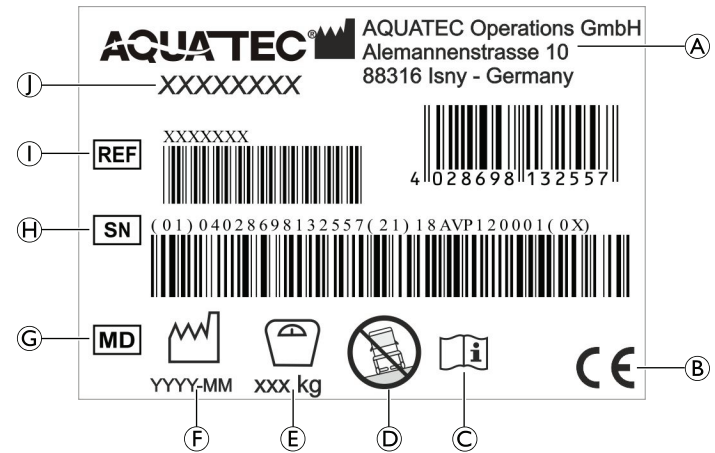

(A)	Indirizzo del produttore
(B)	Conformità europea
(C)	Leggere il manuale d'uso
(D)	Per l'uso solo su terreni privi di dislivelli
(E)	Peso max. utilizzatore
(F)	Data di produzione
(G)	Dispositivo medico
(H)	Numero di serie
(I)	Codice di riferimento
(J)	Denominazione del prodotto



L'etichetta modello è attaccata sul lato interno della parte laterale sinistra.

### Etichette sul prodotto

La seguente etichetta è attaccata sul retro del poggiatesta:

Etichetta	Descrizione
	<p><b>ATTENZIONE!</b></p> <p>Rischio di urto</p> <p>Il corpo dell'assistente può venire colpito dallo schienale o dal poggiatesta durante l'azionamento della leva di attivazione.</p> <ul style="list-style-type: none"> <li>– Assicurarsi che durante l'inclinazione del telaio del sedile con lo schienale vi sia uno spazio sufficiente tra l'assistente e lo schienale o il poggiatesta.</li> </ul>

La seguente etichetta è attaccata sulla maniglia dello schienale:

Etichetta	Descrizione
	<p><b>ATTENZIONE!</b></p> <p>Rischio di ribaltamento</p> <ul style="list-style-type: none"> <li>– Non salire sul poggiatesta quando si sale sulla sedia da doccia e toilette o si scende da essa.</li> <li>– Ruotare lateralmente i poggiatesta o piegare verso l'alto le pedane prima di salire sulla sedia da doccia e toilette o scendere da essa.</li> <li>– Prima di sedersi o di alzarsi, ruotare le ruote orientabili in modo che il dispositivo di bloccaggio sia rivolto in avanti.</li> <li>– Non sporgersi troppo in avanti quando si è seduti sulla sedia da doccia e toilette.</li> </ul>

Le seguenti etichette sono attaccate sulle leve di attivazione:

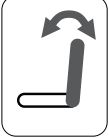
Etichetta	Descrizione
	Leva di attivazione per l'inclinazione del sedile.
	Leva di attivazione solo per l'inclinazione dello schienale.

## 3 Panoramica del prodotto

### 3.1 Uso previsto

La sedia da doccia e toilette è concepita come ausilio per la doccia o il bagno, per l'utilizzo della toilette e durante le pratiche di igiene personale (ad esempio, davanti al lavabo) o per lo spostamento dei pazienti.

L'utilizzatore previsto è la persona che si siede nella sedia da doccia e toilette o un accompagnatore.

Il prodotto è destinato all'uso in un ambiente domestico o ospedaliero.

Il prodotto è destinato all'uso all'interno di edifici.

Come sedia da toilette, è possibile utilizzare il prodotto su una toilette standard o in modo indipendente con la padella (opzionale).

Temperatura per l'utilizzo: 10 - 65 °C

### Indicazioni

Persone disabili (adolescenti o adulti) di altezza uguale o superiore a 146 cm, con peso uguale o superiore a 40 kg e con un indice di massa corporea (BMI) uguale o superiore a 16, che hanno:

- difficoltà a stare piedi o a mantenere l'equilibrio
- gambe deboli o disabilità agli arti inferiori
- condizioni mediche tali da pregiudicare l'equilibrio

Il peso utilizzatore massimo è indicato nella sezione Dati tecnici.

### Controindicazioni

Il dispositivo di inclinazione del sedile non è destinato all'uso da parte di utilizzatori sensibili all'aumento della pressione sanguigna nella parte superiore del corpo.

### 3.2 Descrizione del prodotto

Aquatec Ocean VIP Ergo e Aquatec Ocean Dual VIP Ergo sono sedie da doccia e toilette mobili con funzione di inclinazione, telaio in acciaio inox, altezza del sedile regolabile individualmente, schienale a tensione regolabile, braccioli ribaltabili, pedane con struttura ad angolazione regolabile e una funzione di inclinazione del sedile progettata per persone con disabilità che limitano l'utilizzo di docce/toilette.

### 3.3 Componenti principali del prodotto

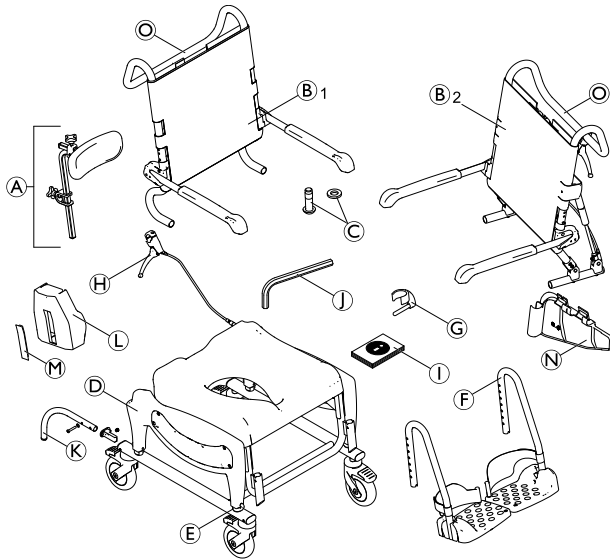

(A)	Poggiatesta
(B <sub>1</sub> )	<b>Ocean VIP Ergo:</b> schienale con rivestimento dello schienale e braccioli
(B <sub>2</sub> )	<b>Ocean Dual VIP Ergo:</b> schienale con rivestimento dello schienale, braccioli e leva di attivazione per l'inclinazione dello schienale
(C)	Viti (4x) e rondelle (4x) per il fissaggio dello schienale

(D)	Telaio del sedile con piastra del sedile ed elementi laterali con telaio della base e ruote orientabili
(E)	Fermi (4x) per la regolazione dell'altezza
(F)	Poggipiedi con cinturini per caviglie (2x)
(G)	Morsetti (2x) per poggipiedi
(H)	Leva di attivazione per l'inclinazione del sedile
(I)	Manuale d'uso
(J)	Chiave a brugola
(K)	Dispositivo antiribaltamento posteriore con vite, rondella e cappuccio di fissaggio (2x) (solo Ocean Dual VIP Ergo)
(L)	Coperchio del freno (2x)
(M)	Coperchio della leva del freno (2x)
(N)	Coperchio di protezione dei dispositivi di fissaggio (2x)
(O)	Barra di spinta

#### Accessorio - supporto per padella con padella

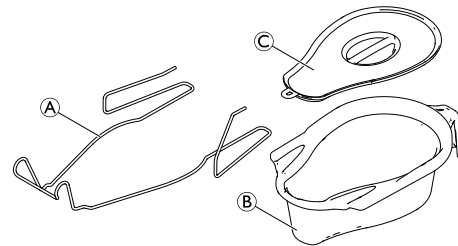

Ⓐ	Supporto per padella
Ⓑ	Padella
Ⓒ	Coperchio

## 4 Messa in servizio

### 4.1 Informazioni per la sicurezza



#### ATTENZIONE!

- Prima della messa in servizio, verificare che le parti non presentino danni dovuti al trasporto e contattare il fornitore, se necessario.
- Assicurarsi che durante il montaggio le parti siano posizionate correttamente l'una rispetto all'altra.
- Per numerosi collegamenti vengono usati viti/dadi autobloccanti o adesivo per filettature. Qualora questi elementi risultino allentati, è necessario sostituirli con nuove viti/dadi autobloccanti oppure fissarli con nuovo adesivo per filettature.



#### AVVERTENZA!

#### Rischio di pizzicamento

- Prestare attenzione durante il montaggio.

### 4.2 Montaggio della sedia da doccia e toilette

Questa sezione descrive il montaggio. Lo smontaggio avviene nell'ordine inverso.



È necessario regolare l'altezza dei braccioli, l'altezza del poggiatesta, l'angolazione del poggiatesta, il poggiatesta, il cinturino per caviglie, la tensione del rivestimento dello schienale e gli accessori in modo che si adattino in modo ottimale all'utilizzatore.

#### 4.2.1 Regolazione dell'altezza del sedile

Questa sezione descrive il montaggio. Lo smontaggio avviene nell'ordine inverso.



#### ATTENZIONE!

- Non regolare l'altezza del sedile della sedia da doccia o toilette mobile mentre c'è una persona seduta su di essa.



L'altezza del sedile deve essere regolata contemporaneamente su entrambi i lati.

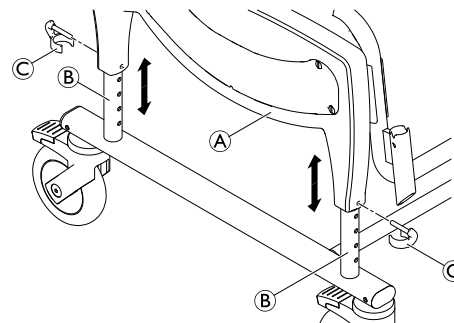

1. Sollevare leggermente la sedia da doccia e toilette mobile in corrispondenza della parte laterale (A).
2. Rimuovere i quattro fermi (C) (due per ciascun lato).
3. Impostare l'altezza corretta spostando contemporaneamente verso l'alto o verso il basso il telaio del sedile sui quattro tubi (B) del telaio della base.

4. Allineare i supporti dei fermi sull'elemento laterale con un foro presente nel telaio della base.
5. Inserire i quattro fermi dall'esterno nell'elemento laterale, finché i bordi dei fermi non avvolgono il tubo del telaio della base (B).



### ATTENZIONE!

#### Pericolo di lesioni

- Assicurarsi che tutti e quattro i fermi siano serrati saldamente.
- Verificare che tutte e quattro i tubi siano regolati alla stessa altezza.



L'altezza del sedile può essere regolata per adattarsi a diverse situazioni di utilizzo, ad esempio per il trasferimento da un letto o da una carrozzina oppure per l'uso sopra una toilette, ecc.

### 4.2.2 Montaggio dello schienale

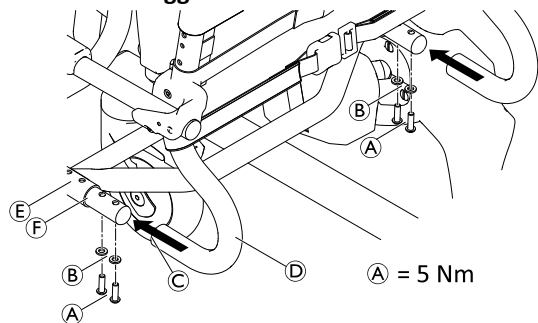

1. Spingere verso il basso tutti e quattro i pedali per bloccare le ruote orientabili.
2. Spingere lo schienale (D) da dietro nel telaio del sedile (E) fino a che la fascetta (C) non tocca il tubo del telaio del sedile (F).



### IMPORTANTE!

- Serrare saldamente le viti con la chiave a brugola in dotazione.
- Controllare le viti regolarmente per assicurarsi che siano ben fissate.

3. Posizionare una rondella (B) su ogni vite (A) e fissare lo schienale su entrambi i lati.
4. Serrare le viti con una coppia di 5 Nm.

### Regolazione del rivestimento dello schienale

È possibile regolare la tensione dello schienale in base alle proprie esigenze.

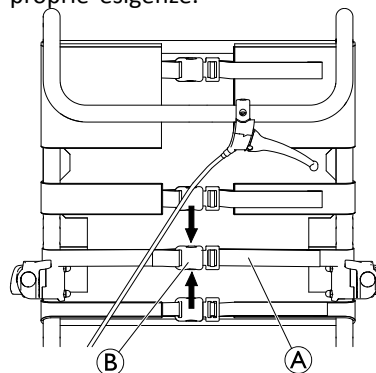



**ATTENZIONE!**

- Assicurarsi che almeno tre cinture siano sempre fatte passare intorno al lato esterno del telaio dello schienale e che le relative fibbie siano fissate.

Tensionamento:

1. Tirare le cinture **A** per tendere maggiormente il rivestimento dello schienale.

Allentamento:

1. Aprire le fibbie **B** premendo le alette di fissaggio (come indicato dalle frecce).
2. Spingere leggermente all'indietro le cinture attraverso la fibbia.
3. Serrare le fibbie delle cinture.
4. Tirare nuovamente le cinture con delicatezza.

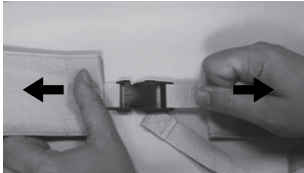
**ATTENZIONE!****Pericolo di lesioni dovute a fibbie dello schienale danneggiate!**

Verificare che le fibbie dello schienale siano saldamente fissate ogni volta che il prodotto viene sottoposto a manutenzione e con cadenza annuale.

- Controllare che tutti i fermi delle fibbie siano fissati in modo sicuro chiudendo le fibbie e tirando da entrambe le estremità.
- Sostituire lo schienale o le fibbie dello schienale se una fibbia si apre quando è sottoposta alla forza applicata.

### 4.2.3 Installazione della leva di attivazione

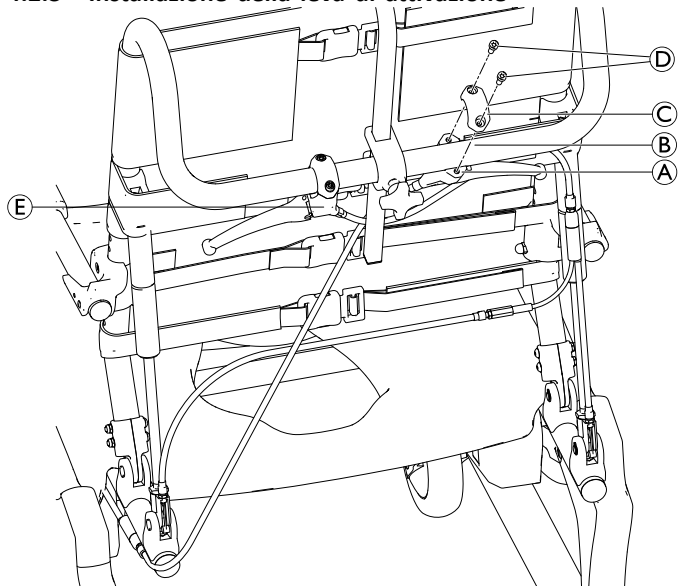

1. Rimuovere la parte di serraggio © dalla leva di attivazione A allentando le viti D.
2. Posizionare la leva di attivazione A per il basculamento sulla parte inferiore destra del tubo della maniglia B.

 La leva deve essere ruotata leggermente all'interno verso lo schienale.

3. Installare la leva di attivazione sul tubo della maniglia servendosi della parte di serraggio © e delle viti D.



Per Ocean Dual VIP Ergo, la leva di attivazione E per l'inclinazione dello schienale è già montata sul lato destro del tubo della maniglia. Se necessario, è possibile modificare la posizione della leva di attivazione.

### 4.2.4 Montaggio e smontaggio della piastra del sedile

#### Montaggio

1. Posizionare la piastra del sedile sul telaio del sedile con l'apertura rivolta in avanti.
2. Spingere con la mano aperta la piastra del sedile verso il basso sui lati e sulla parte anteriore e posteriore fino a far scattare la piastra del sedile bloccandola nel telaio del sedile.

#### Smontaggio

1. Sollevare la piastra del sedile nella parte posteriore.

### 4.2.5 Regolazione dell'altezza dei braccioli

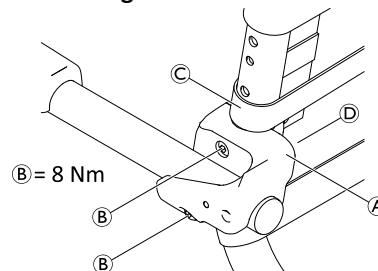

1. Sul rivestimento dello schienale, aprire la seconda cintura dal basso © e allentare le altre cinture.

 I dadi sono inseriti nel fermo di fissaggio senza essere serrati, pertanto possono cadere.

2. Svitare le viti ② della staffa del bracciolo ① servendosi della chiave a brugola in dotazione.
3. Estrarre il fermo di fissaggio ③ con i dadi dal telaio dello schienale.
4. Rimuovere la staffa dello schienale ① con il bracciolo e spostarla verso l'alto.

 Il foro più piccolo serve a bloccare il fermo di fissaggio.

5. Inserire le viti nella staffa del bracciolo e guidarle attraverso i fori nel telaio dello schienale.
6. Se necessario, inserire nuovamente i dadi nel fermo di fissaggio.
7. Posizionare il fermo di fissaggio sul telaio dello schienale inserendo il perno di fissaggio nel foro più piccolo.
8. Girare le viti nei dadi e serrare.
9. A seconda dell'altezza del bracciolo, far passare la seconda cintura dal basso sul lato esterno o interno del telaio dello schienale, bloccarla e stringere tutte le cinture.
10. La procedura di regolazione dell'altezza è identica per il bracciolo destro e sinistro.

 Per collegare gli accessori, la seconda cintura dal basso può essere aperta e il rivestimento dello schienale può essere fatto passare sul lato interno del telaio dello schienale.

#### 4.2.6 Montaggio dei poggiatesta

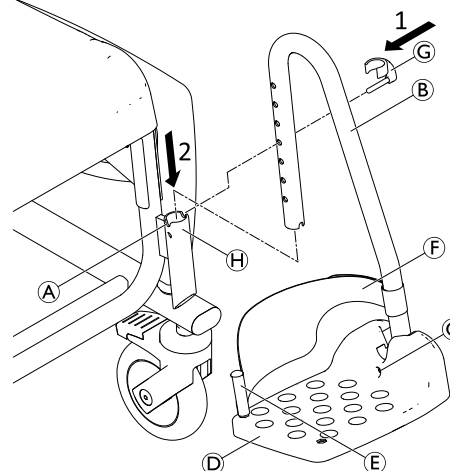

1. Inserire il perno del morsetto ③ dall'esterno nel foro richiesto sul poggiatesta ②. Assicurarsi che il morsetto si innesti intorno al tubo.
2. Spingere il poggiatesta nella guida ④ nella parte anteriore dell'elemento laterale finché il perno del morsetto ③ si innesta nella scanalatura ①. Il poggiatesta non può più essere girato lateralmente.

 La procedura di montaggio è identica per i poggiatesta destro e sinistro.

#### Regolazione dell'altezza dei poggiatesta

 Se necessario, i poggiapiedi possono essere accorciati (consultare il manuale per la manutenzione). L'accorciamento dei poggiapiedi deve essere eseguito da un tecnico qualificato.

1. Tirare leggermente verso l'alto il poggiapiedi **B**.
2. Estrarre il morsetto **C** dal foro del poggiapiedi e reinserirlo nel foro richiesto. Se necessario, estrarre leggermente ancora un po' il poggiapiedi.
3. Spingere il poggiapiedi verso il basso affinché la scanalatura **A** si innesti sul perno del fermo.
4. Regolare l'altro poggiapiedi all'altezza richiesta, come descritto.

#### Regolazione dell'inclinazione delle pedane poggiapiedi

 L'inclinazione delle pedane può essere regolata all'infinito in modo variabile.

1. Allentare la vite a brugola **C** sulla pedana servendosi di una chiave a brugola da 4.
2. Portare la pedana **D** nella posizione richiesta.
3. Stringere nuovamente la vite a brugola.

#### 4.2.7 Montaggio del poggiatesta

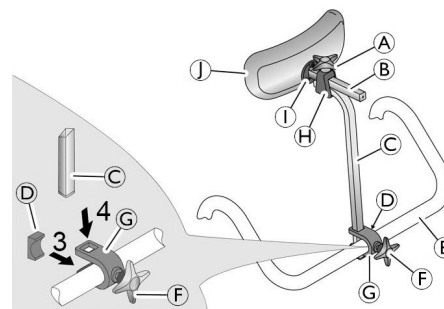

1. Utilizzare la manopola a stella **F** per avvitare leggermente la vite nella staffa **G**.
2. Spingere la staffa con la vite sulla maniglia dello schienale **E** dal retro, in modo che la vite si innesti nel foro sulla maniglia dello schienale.
3. Inserire la piastra **D** nella staffa dalla parte anteriore in modo che entrambe le alette della piastra siano rivolte verso l'alto e verso il basso e il lato curvo della piastra entri in contatto con la maniglia dello schienale.
4. Inserire il tubo per la regolazione dell'altezza **C** spingendolo dall'alto negli alloggiamenti della staffa.
5. Utilizzare la manopola a stella per serrare a fondo la vite fino a fissare in posizione il tubo per la regolazione dell'altezza.
6. Inserire il cuscino **I** e il relativo supporto **B** nel sostegno **H** presente sul tubo per la regolazione dell'altezza.
7. Utilizzare la manopola a stella **A** per serrare la vite superiore fino a fissare in posizione il supporto del cuscino.

 Per un migliore adattamento all'utilizzatore, il tubo per la regolazione dell'altezza può essere montato con la parte curva rivolta in avanti o indietro.

Il cuscino del poggiatesta ① può essere rimosso e sostituito con altre forme di cuscino (opzionali). Per rimuoverlo, allentare i bulloni di fissaggio ①.

### Regolazione della lunghezza del poggiatesta

 Se necessario, i tubi del poggiatesta ③ e ④ possono essere accorciati (consultare il manuale per la manutenzione). L'accorciamento del tubo del poggiatesta deve essere eseguito da un tecnico qualificato.

### 4.2.8 Installazione dei dispositivi antiribaltamento posteriori



#### **ATTENZIONE!** **Rischio di ribaltamento**

Pericolo di lesioni gravi per l'utilizzatore di Ocean Dual VIP Ergo quando lo schienale è inclinato. L'intera carrozzina può inclinarsi all'indietro.

- Prima di utilizzare Ocean Dual VIP Ergo, assicurarsi che siano installati entrambi i dispositivi antiribaltamento posteriori.



#### **ATTENZIONE!** **Pericolo di lesioni**

- Non salire sui dispositivi antiribaltamento.

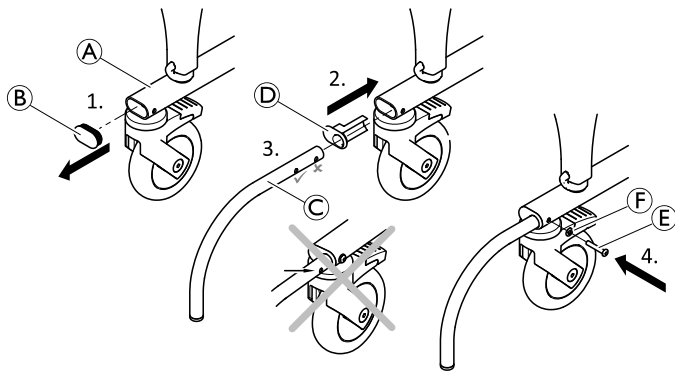

1. Rimuovere il cappuccio di protezione ② dal telaio della base ①.
2. Applicare il cappuccio di fissaggio ④ al telaio della base.
3. Inserire il tubo antiribaltamento ③.
4. Fissare il dispositivo antiribaltamento al secondo foro con la vite ⑤ e la rondella ⑥.
5. Installare il secondo dispositivo antiribaltamento sull'altro lato.

#### 4.2.9 Installazione/rimozione dei coperchi dei freni / dei coperchi di protezione dei dispositivi di fissaggio

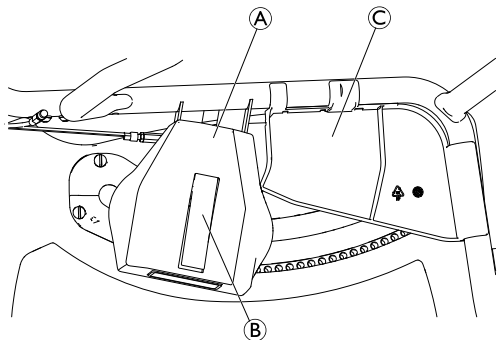

(A)	Coperchio del freno
(B)	Coperchio della leva del freno
(C)	Coperchio di protezione dei dispositivi di fissaggio

#### Coperchio del freno

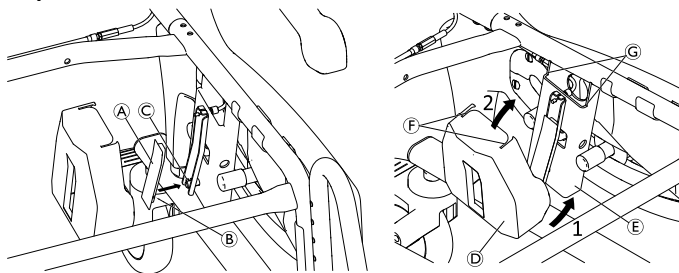

1. Applicare il coperchio della leva del freno (A) accoppiando la scanalatura (B) con il piccolo perno (C).
2. Posizionare la parte inferiore del coperchio del freno (D) in senso obliquo dal basso sull'alloggiamento del freno (E).
3. Inclinare la parte superiore del coperchio del freno verso l'alloggiamento del freno in modo che le rientranze (F) siano a filo con i bordi (G).
4. Installare il secondo coperchio del freno sull'altro lato.

#### Coperchio di protezione dei dispositivi di fissaggio

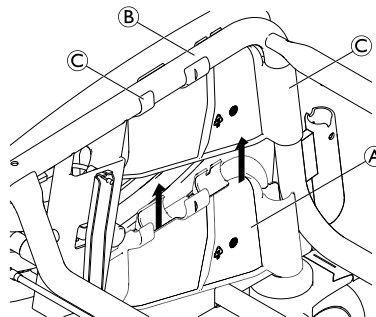

1. Installare il coperchio di protezione dei dispositivi di fissaggio (A) innestandolo sui tubi del telaio (B). Assicurarsi che tutti i fermi (C) siano serrati saldamente.
2. Installare il secondo coperchio di protezione dei dispositivi di fissaggio sull'altro lato.

## 5 Accessori (opzionali)



### ATTENZIONE!

#### Pericolo di lesioni

– Il montaggio degli accessori deve essere eseguito seguendo le relative istruzioni.

### 5.1 Installazione/rimozione del supporto della padella e della padella

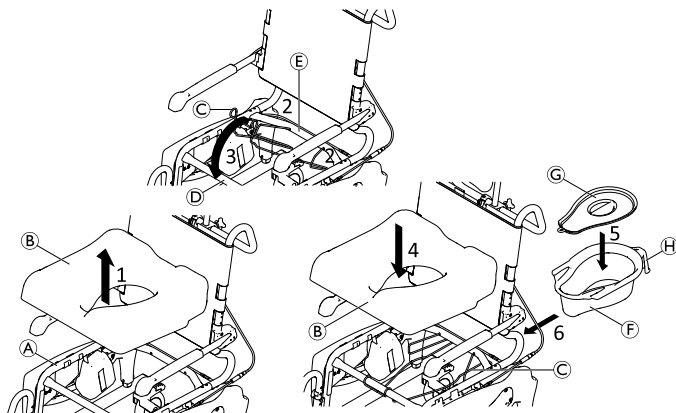

La padella (F) può essere installata/rimossa con o senza il coperchio (G).

1. Rimuovere la piastra del sedile (B) dal telaio (A).
2. Posizionare le estremità del supporto della padella (C) nei fori del tubo trasversale posteriore (E).
3. Innestare la parte anteriore del supporto della padella nel tubo trasversale anteriore (D).

4. Reinstallare la piastra del sedile sul telaio.
5. Mettere il coperchio sulla padella o toglierlo.
6. Tenere la padella per l'impugnatura (H) e inserirla dal retro tra il supporto della padella e il sedile.



Premere leggermente la padella verso il basso quando la si inserisce o la si rimuove.



Il coperchio può essere appeso al gancio di plastica sul lato inferiore dell'impugnatura della padella.

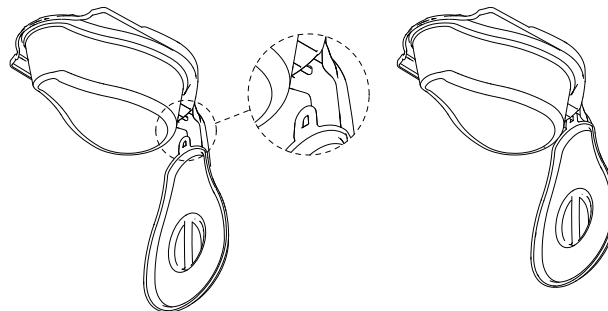

Sulla parete interna della padella è presente un indicatore del livello di riempimento.

2.5 l	—	□
2.25 l	—	□
2 l	—	□
1.75 l	—	□
1.5 l	—	□
1.25 l	—	□
1 l	—	□
0.75 l	—	□
0.5 l	—	□
0.25 l	—	□

## 6 Uso

### 6.1 Informazioni di sicurezza



#### ATTENZIONE!

- Utilizzare la sedia da doccia e toilette solo su una superficie piana e al coperto.
- Rispettare le specifiche riportate sull'etichetta modello. Non sovraccaricare la sedia da doccia e toilette.
- Rispettare le etichette di sicurezza sul retro del poggiatesta e sulla maniglia dello schienale, 2.2 *Etichette e simboli sul prodotto, pagina 113*
- Non collocare pesi eccessivi sulla sedia da doccia e toilette.
- Prima di ogni utilizzo, effettuare sempre un controllo visivo per verificare che il prodotto non presenti danni esterni.



#### ATTENZIONE!

##### Rischio di scivolamento e ribaltamento

- Prima dell'utilizzo, assicurarsi che il sedile sia fissato saldamente al telaio del sedile.
- Bloccare tutte le ruote orientabili con le levette a pedale prima di sedersi sulla carrozzina da doccia e toilette o alzarsi da essa, anche nella posizione di stazionamento.



#### ATTENZIONE!

##### Rischio di ribaltamento

- Ruotare lateralmente i poggiatesta o ripiegare le pedane verso l'alto prima di sedersi o di alzarsi in piedi.
- Prima di sedersi o di alzarsi, ruotare le ruote orientabili anteriori in modo che il dispositivo di bloccaggio sia rivolto in avanti.
- Non salire sui poggiatesta.
- Non sporgersi eccessivamente in avanti.
- Spingere l'utilizzatore seduto sulla sedia da doccia e toilette solo quando il telaio del sedile e lo schienale sono posti in posizione verticale.
- Trasferire l'utilizzatore dalla sedia da doccia e toilette o su di essa solo quando il telaio del sedile e lo schienale sono posti in posizione verticale.
- Non rimuovere mai le molle a gas (solo Ocean Dual VIP Ergo).



#### ATTENZIONE!

##### Pericolo di lesioni!

- Prima di utilizzare il sedile morbido variabile (accessorio opzionale), è necessario montare i coperchi laterali.



#### ATTENZIONE!

##### Rischio di ribaltamento all'indietro!

- Ocean Dual VIP Ergo deve essere utilizzato solo se sono stati installati i dispositivi antiribaltamento posteriori.



**ATTENZIONE!****Rischio di ribaltamento**

- La sedia da doccia e toilette deve essere spostata esclusivamente utilizzando la barra di spinta.

**AVVERTENZA!****Rischio di ustioni della pelle**

- I componenti del prodotto possono riscaldarsi se esposti a fonti di calore esterne.
- Tenere conto che le superfici che si riscaldano quando si utilizza la sedia da doccia e toilette nella sauna o sotto l'acqua calda.
  - Non esporre il prodotto alla luce diretta del sole prima dell'uso.

**AVVERTENZA!****Rischio di intrappolamento dovuto al meccanismo di inclinazione**

- Durante l'inclinazione del telaio del sedile o dello schienale, assicurarsi che le braccia dell'utilizzatore siano poggiate sui braccioli o conserte.
- Assicurarsi che sul telaio sia montato il coperchio di protezione dei dispositivi di fissaggio. Vedere *4.2.9 Installazione/rimozione dei coperchi dei freni / dei coperchi di protezione dei dispositivi di fissaggio, pagina 126*

**IMPORTANTE!****Pericolo di rottura del poggiatesta**

- Sterzare o spingere la sedia da doccia e toilette servendosi esclusivamente della maniglia sullo schienale, mai del poggiatesta.

**IMPORTANTE!****Rischio di danni al prodotto**

- Non sollevare la sedia da doccia e toilette tramite i poggiapiedi, i braccioli o uno qualsiasi degli accessori.



Per gli utilizzatori ad alto rischio di alzarsi in piedi sui poggiapiedi (ad esempio, persone affette da demenza), sono disponibili come accessori dei dispositivi antiribaltamento anteriori che impediscono alla sedia da doccia e toilette di ribaltarsi in avanti.

## 6.2 Rotazione dei braccioli

**AVVERTENZA!****Rischio di schiacciamento delle dita nel meccanismo di ripiegamento**

- Non inserire le dita nelle giunture articolate quando si piegano i braccioli verso l'alto o verso il basso.
- Non inserire le dita tra il bracciolo e lo schienale quando si piegano i braccioli.
- Assicurarsi che nessuna parte venga schiacciata nei punti di snodo.

## 6.3 Rotazione dei poggiapiedi

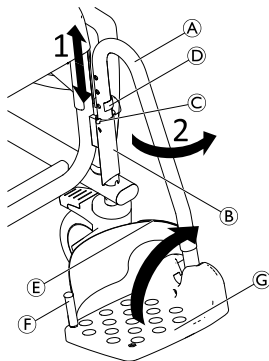

### Posizione di salita/discesa:

1. Tirare leggermente verso l'alto il poggiapiedi (A) nella guida (B) fino a disinnestare il perno del morsetto (D) dalla scanalatura (C).
2. Ruotare lateralmente il poggiapiedi.

### Posizione di guida:



#### **AVVERTENZA!**

**Pericolo di incidenti a causa di un poggiapiedi allentato**

– Fissare i poggiapiedi nella posizione di guida.

1. Ruotare il poggiapiedi (A) verso l'interno.
2. Spingere il poggiapiedi verso il basso affinché il perno del morsetto (D) si innesti nella scanalatura (C).



In alternativa, è possibile ruotare le pedane (G) verso l'alto per salire sulla sedia da doccia e toilette e scendere da essa.

### Sostituzione del cinturino per caviglie

1. Aprire la fascetta a strappo (E) sul cinturino per caviglie.
2. Togliere la vite (F) dalla parte inferiore della pedana.
3. Togliere il cinturino per caviglie dal perno in plastica flessibile.



Per allacciare il cinturino seguire la stessa procedura, ma nell'ordine inverso.



Durante il montaggio, assicurarsi che la fascetta a strappo del cinturino per caviglie sia rivolta all'indietro.

## 6.4 Inclinazione del telaio del sedile con lo schienale



#### **IMPORTANTE!**

– Durante l'inclinazione, non inserire mai le mani tra le parti laterali e il telaio tubolare.

### Inclinazione in avanti/indietro



Il telaio del sedile può essere inclinato all'indietro di circa 40° insieme allo schienale.

**i** Se vengono utilizzati i blocchi dei braccioli (accessori opzionali) e i braccioli sono regolati alla posizione più bassa, il sedile non può essere inclinato completamente all'indietro. L'inclinazione massima è 35°.

**i** Alle due altezze del sedile più basse non è possibile utilizzare l'intervallo di regolazione completo per il poggiatesta. Prima dell'uso, verificare che i poggiatesta non tocchino il pavimento quando si inclina il sedile in avanti. Se necessario, modificare opportunamente la regolazione dell'altezza del sedile o dei poggiatesta.

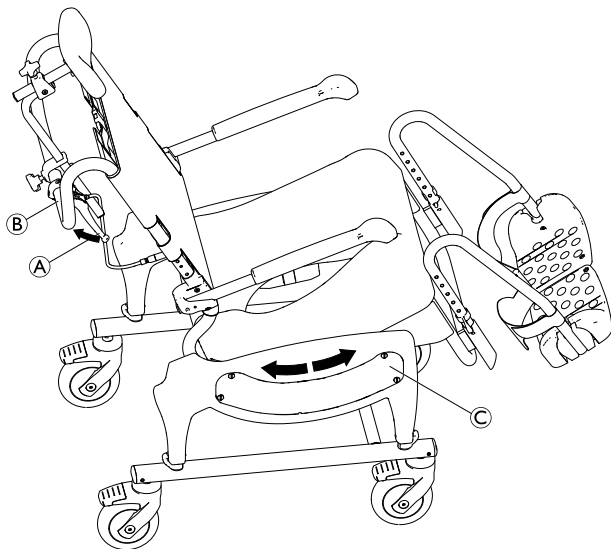

### AVVERTENZA!

#### Pericolo di schiacciamento

Le dita o le mani possono rimanere intrappolate e schiacciate dal meccanismo di inclinazione.

- Prima dell'uso, assicurarsi che i coperchi laterali © del meccanismo di inclinazione siano montati correttamente.

1. Spingere verso il basso le quattro leve a pedale per bloccare le ruote orientabili.
2. Tenere la sedia da doccia dalla barra di spinta **B**.
3. Tirare la leva di attivazione **A** e mantenerla in questa posizione.
4. Impostare l'inclinazione desiderata spingendo verso il basso o tirando verso l'alto la maniglia **B**.
5. Rilasciare la leva di attivazione e lasciare che i perni del meccanismo di inclinazione si innestino nei fori più vicini. Il telaio del sedile è regolato all'inclinazione impostata al momento.

## 6.5 Inclinazione dello schienale (solo Ocean Dual VIP Ergo)



### AVVERTENZA!

Rischio di schiacciamento delle dita tra la staffa del bracciolo e l'elemento laterale

- Durante l'inclinazione all'indietro del telaio del sedile o l'abbassamento dello schienale, non inserire mai le mani tra la staffa del bracciolo e l'elemento laterale.
- Durante l'inclinazione del telaio del sedile o dello schienale, assicurarsi che le braccia dell'utilizzatore siano poggiate sui braccioli o conserte.

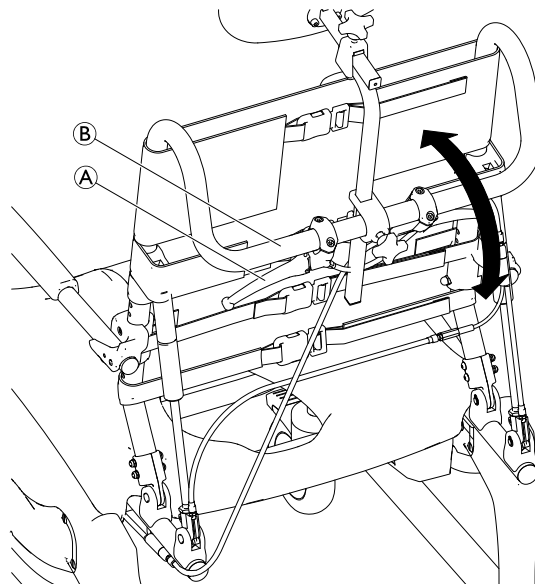

1. Spingere verso il basso le quattro leve a pedale per bloccare le ruote orientabili.
2. Tenere la sedia da doccia dalla barra di spinta ②.
3. Tirare la leva di attivazione ① e mantenerla in questa posizione.



La leva di attivazione è dotata di un dispositivo di bloccaggio. Per attivare la leva è necessario prima rimuovere il dispositivo di bloccaggio.

4. Inclinare lo schienale nella posizione desiderata.
5. Rilasciare la leva di attivazione per fissare lo schienale nella posizione corrente.

 È necessario imprimere maggiore forza per inclinare lo schienale all'indietro senza l'utilizzatore seduto. Inclinazione automatica in avanti senza l'utilizzatore seduto quando viene tirata la leva di attivazione.

## 6.6 Innesto/disinnesto dei dispositivi di bloccaggio delle ruote orientabili





### AVVERTENZA!

#### Rischio di intrappolamento/schiacciamento

Tutti i dispositivi di bloccaggio delle ruote orientabili si azionano con i piedi.

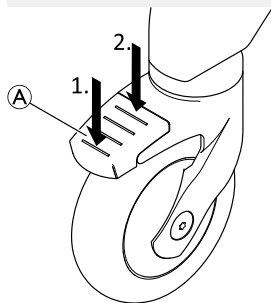
– Non azionare i dispositivi di bloccaggio delle ruote orientabili con le mani.



1. Per bloccare i dispositivi di bloccaggio delle ruote orientabili, premere la parte posteriore del pedale  fino a quando si innesta.



La ruota orientabile è ora bloccata in posizione e non può ruotare più.

2. Per sbloccare i dispositivi di bloccaggio delle ruote orientabili, premere la parte anteriore del pedale A fino a quando si disinnesta.



La ruota orientabile con il pedale blu (blocco direzionale opzionale) innesta soltanto il blocco girevole per facilitare il movimento in linea retta.

## 7 Trasporto

### 7.1 Informazioni di sicurezza



Il prodotto può essere smontato per il trasporto in tutte le parti comprese nella fornitura (consultare il capitolo 3.3 *Componenti principali del prodotto*, pagina 117).

1. Per smontare il prodotto, consultare il capitolo 4 *Messa in servizio*, pagina 119 seguendo la procedura di montaggio nell'ordine inverso.



#### **IMPORTANTE!**



##### **Rischio di danni al prodotto**

- Trasferire il prodotto in un luogo asciutto.
- Non esporre il prodotto alla luce diretta del sole.
- Fare riferimento alle condizioni di conservazione e di trasporto. Vedere il capitolo 11.3 *Parametri ambientali*, pagina 143



#### **IMPORTANTE!**



- Per numerosi collegamenti vengono usati viti/dadi autobloccanti o adesivo per filettature. Qualora questi elementi risultino allentati, è necessario sostituirli con nuove viti/dadi autobloccanti oppure fissarli con nuovo adesivo per filettature.

## 8 Manutenzione

### 8.1 Manutenzione e controllo

Il prodotto non richiede manutenzione, a condizione che siano rispettate le istruzioni di pulizia e di sicurezza descritte di seguito.

Per garantire prestazioni ottimali e la sicurezza, è necessario eseguire periodicamente i seguenti controlli:

- Controllare regolarmente che il prodotto e gli accessori non siano danneggiati. Non utilizzare il prodotto se difettoso.
- Controllare la funzione di inclinazione del telaio del sedile e dello schienale (Ocean Dual VIP Ergo). È obbligatorio garantire facilità di inclinazione e bloccaggio sicuro della posizione.
- In caso di danni o malfunzionamento, si raccomanda di contattare il fornitore.
- Assicurarsi che il prodotto sia assemblato in modo sicuro, compresi i coperchi di protezione, e che tutte le viti siano serrate saldamente.



#### **ATTENZIONE!**

##### **Pericolo di lesioni e danni**

Se il prodotto non è regolato in modo corretto, può causare incidenti e lesioni gravi.

- Il prodotto deve essere riparato da un tecnico qualificato.
- Le parti danneggiate devono essere sostituite da un tecnico qualificato.
- Utilizzare esclusivamente pezzi di ricambio originali Invacare.

## 8.2 Pulizia e disinfezione

### 8.2.1 Informazioni generali sulla sicurezza



#### **AVVERTENZA!**

##### **Rischio di contaminazione**

– Adottare opportune precauzioni per la propria protezione e utilizzare un'attrezzatura protettiva adeguata.



#### **IMPORTANTE!**

Liquidi inappropriati o metodi errati potrebbero danneggiare il prodotto.

- Tutti i prodotti detergenti e disinfettanti utilizzati devono essere efficaci e compatibili tra loro e devono proteggere i materiali su cui vengono utilizzati durante la pulizia.
- Non utilizzare mai liquidi corrosivi (sostanze alcaline, acidi, ecc.) o detergenti abrasivi. Si consiglia di utilizzare un normale prodotto detergente per la casa, come un detersivo liquido per i piatti, a meno che non siano state fornite indicazioni diverse nelle istruzioni di pulizia.
- Non utilizzare mai solventi (diluente per cellulosa, acetone, ecc.) che modificano la struttura della plastica o che sciolgono le etichette applicate.
- Prima di utilizzare il prodotto, assicurarsi sempre che sia completamente asciutto.



Per la pulizia e la disinfezione in ambienti clinici o di assistenza a lungo termine, seguire le procedure interne della struttura.

### 8.2.2 Intervalli di pulizia



#### **IMPORTANTE!**

La pulizia e la disinfezione regolari consentono di assicurare il regolare e buon funzionamento, aumentare la durata e prevenire la contaminazione.

Pulire e disinfettare regolarmente il prodotto.

- durante l'uso,
- prima e dopo qualsiasi procedura di manutenzione,
- in caso di contatto con liquidi biologici,
- prima dell'uso per un nuovo utilizzatore.

### 8.2.3 Pulizia

Il prodotto può essere pulito con prodotti disponibili in commercio.

#### **Pulizia in un ambiente domestico**

1. Rimuovere tutti gli accessori installati (solo gli accessori che non richiedono l'uso di utensili).
2. Togliere i poggiatesta dalle guide.
3. Rimuovere la piastra del sedile e il rivestimento dello schienale.
4. Rimuovere i coperchi dei freni e i coperchi di protezione dei dispositivi di fissaggio, come illustrato nel capitolo *4.2.9 Installazione/rimozione dei coperchi dei freni / dei coperchi di protezione dei dispositivi di fissaggio, pagina 126*

5. Pulire le singole parti con un panno o una spazzola e con detergenti e disinfettanti disponibili in commercio.
6. Risciacquare con acqua calda.
7. Asciugare le parti con un panno.
8. Rimontare il prodotto come illustrato nel capitolo 4 Configurazione.

#### **Pulizia in un ambiente clinico**



Oltre alle istruzioni per la pulizia fornite in precedenza, raccomandiamo di pulire il prodotto prima dell'uso da parte di un altro paziente, al termine del periodo d'uso o regolarmente (a seconda di quale evenienza si verifichi per prima) a

- 90 °C per 1 minuto
- 85 °C per 3 minuti
- 80 °C per 10 minuti

in autoclave.



#### **AVVERTENZA!**

##### **Rischio di ustioni della pelle**

- Dopo la pulizia, lasciare raffreddare il prodotto all'interno della lavatrice o dell'autoclave.

#### **Pulizia del rivestimento dello schienale (opzionale)**

1. Togliere il rivestimento dello schienale.
2. Lavare il rivestimento in lavatrice con detergente delicato a una temperatura massima di 60 °C.



**!** **IMPORTANTE!****Rischio di danni**

- Un lavaggio a temperature più elevate può provocare danni.
- Non mettere nell'asciugabiancheria.

**!** **IMPORTANTE!**

- I lavaggi eccessivi possono danneggiare il tessuto.
- Si raccomanda di sostituire il rivestimento dello schienale ogni due anni per motivi di igiene.

**Pulizia della padella (opzionale)**

La padella può essere pulita in autoclave alle temperature/con i tempi seguenti:

- 90 °C per 1 minuto
- 85 °C per 3 minuti
- 80 °C per 10 minuti.

**8.2.4 Istruzioni per la disinfezione**

Informazioni sui disinfettanti e i metodi consigliati sono disponibili all'indirizzo <https://vah-online.de/en/for-users>.

**Nell'assistenza domestica**

Metodo: Seguire le note applicative per il disinfettante e la salvietta utilizzate e disinfettare tutte le superfici accessibili.

Disinfettante: normale disinfettante per la casa.

Asciugatura: Lasciare asciugare il prodotto all'aria.

**Nell'assistenza clinica e a lungo termine**

Seguire le procedure di disinfezione interne e utilizzare solo i disinfettanti e i metodi ivi specificati.

## 9 Dopo l'utilizzo

### 9.1 Conservazione



#### **ATTENZIONE!**

#### **Rischio di danni al prodotto**

- Conservare il prodotto in un luogo asciutto.
- Non riporre il prodotto vicino a fonti di calore.
- Non esporre il prodotto alla luce diretta del sole.
- Fare riferimento alle condizioni di conservazione e di trasporto riportate nel capitolo *11.3 Parametri ambientali, pagina 143*



Se la carrozzina dovesse restare per un lungo periodo di tempo in magazzino, la molla pneumatica potrebbe richiedere una forza maggiore per essere attivata (solo Ocean Dual VIP Ergo).

### 9.2 Ricondizionamento

Questo prodotto è adatto per il riutilizzo. Per il ricondizionamento del prodotto per un nuovo utilizzatore, intraprendere le azioni seguenti:

- Ispezione
- Pulizia e disinfezione

Per informazioni dettagliate, fare riferimento al paragrafo *8 Manutenzione, pagina 135* e al manuale per la manutenzione di questo prodotto.

Assicurarsi che il manuale d'uso venga sempre consegnato insieme al prodotto.

Se si riscontrano danni o malfunzionamenti, non riutilizzare il prodotto.

### 9.3 Smaltimento

Rispettare l'ambiente e riciclare il prodotto attraverso un centro di riciclaggio locale al termine del suo utilizzo.

Smontare il prodotto e i relativi componenti, in modo che i differenti materiali possano essere staccati e riciclati singolarmente.

Lo smaltimento e il riciclaggio dei prodotti usati e degli imballaggi devono essere eseguiti nel rispetto delle leggi e delle normative in materia di gestione dei rifiuti vigenti in ciascun paese. Per ulteriori informazioni, contattare la propria azienda di raccolta rifiuti locale.

## 10 Guida alla soluzione dei problemi

### 10.1 Identificazione e riparazione dei guasti



La tabella seguente fornisce informazioni sui malfunzionamenti e sulle possibili cause. Nel caso in cui non fosse possibile correggere il malfunzionamento adottando le soluzioni indicate, contattare direttamente il proprio fornitore.

<b>Malfunzionamento</b>	<b>Causa possibile</b>	<b>Soluzione</b>
Difficoltà di regolazione dell'altezza del sedile	Sporcizia tra il telaio del sedile e l'elemento laterale	Smontare il telaio della base e pulire accuratamente questo e l'elemento laterale
Le ruote orientabili sono difficili o impossibili da girare	Sporcizia tra la forcella e il cerchione	Pulire accuratamente le ruote orientabili
Difficoltà nello spostare lateralmente i poggiatesta	Depositi nelle guide	Pulire accuratamente i poggiatesta e le guide
Non è possibile inclinare il telaio del sedile con lo schienale	Depositi nel meccanismo di inclinazione	Rimuovere il coperchio del freno e il coperchio della leva del freno e pulire accuratamente il meccanismo di inclinazione
	Cavo Bowden non regolato correttamente	Il cavo Bowden deve essere regolato da un tecnico qualificato
L'attivazione della molla pneumatica richiede una forza maggiore (Dual VIP)	Deposito per un lungo periodo	Inclinare il telaio dello schienale varie volte
Non è possibile inclinare lo schienale (Dual VIP)	Cavo Bowden non regolato correttamente	Il cavo Bowden deve essere regolato da un tecnico qualificato

<b>Malfunzionamento</b>	<b>Causa possibile</b>	<b>Soluzione</b>
Rumore sferragliante quando si inclina il telaio del sedile con lo schienale	Cavo Bowden non regolato correttamente	Il cavo Bowden deve essere regolato da un tecnico qualificato
	La leva di attivazione non è completamente tirata	Tirare completamente la leva di attivazione

## 11 Dati Tecnici

### 11.1 Dimensioni e peso

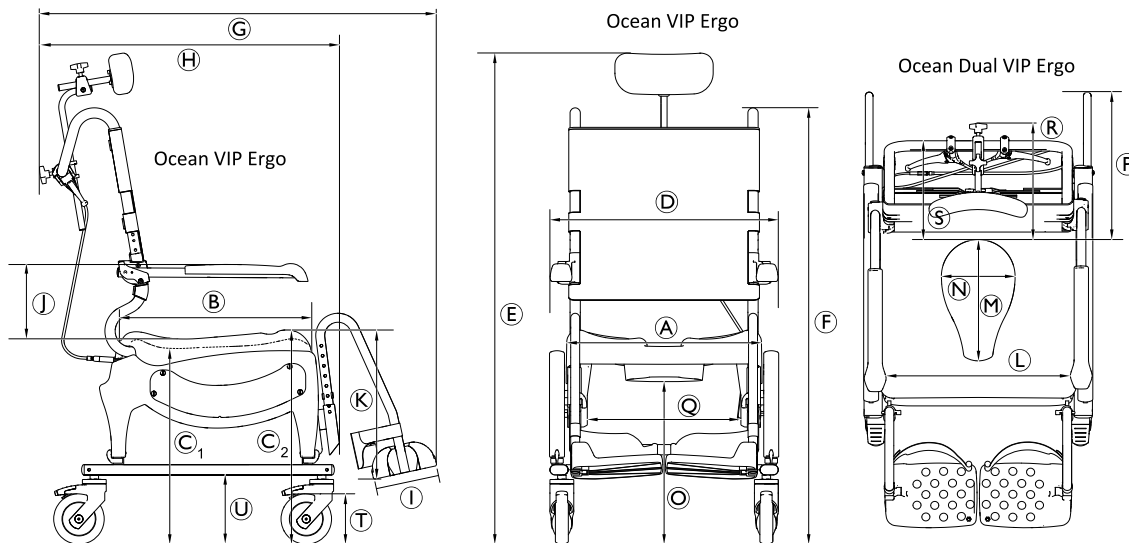

	Ocean VIP Ergo	Ocean VIP Ergo XL*	Ocean Dual VIP Ergo
(A)		480 mm	
(B)		480 mm	
(C <sub>1</sub> )		475 mm – 600 mm	
(C <sub>2</sub> )		533 mm – 658 mm	
(D)	565 mm	645 mm	565 mm

	Ocean VIP Ergo	Ocean VIP Ergo XL*	Ocean Dual VIP Ergo
Ⓔ	circa 1052 mm - 1340 mm (con seduta in posizione neutra)		
Ⓕ	circa 1052 mm - 1202 mm (con seduta in posizione neutra)		
Ⓖ	circa 1000 mm Inclinata: circa 1520 mm Inclinata e schienale reclinato (solo Ocean Dual VIP): circa 1700 mm		
Ⓗ	circa 742 mm		
Ⓘ	160 mm		
Ⓙ	213 mm/251 mm/289 mm		
Ⓚ	319 mm - 469 mm (in passi di 25 mm)		
Ⓛ	455 mm	535 mm	455 mm
Ⓜ	350 mm (parte superiore)/300 mm (parte inferiore)		
Ⓝ	250 mm (parte superiore)/182 mm (parte inferiore)		
Ⓒ	400 mm – 525 mm		
Ⓟ	—	—	380 mm
Ⓠ	385 mm		
Ⓡ	295 mm		—
Ⓢ	230 mm		—
Ⓣ	Æ 127 mm (5")		
Ⓤ	172 mm		
Angolo di inclinazione del sedile	-5° – 40°		

	Ocean VIP Ergo	Ocean VIP Ergo XL*	Ocean Dual VIP Ergo
Angolo di inclinazione dello schienale	—	—	5° - 35°
Diámetro di sterzata	2200 mm		
Larghezza per inversione	1140 mm		1290 mm
Peso del prodotto	23.5 kg		28.3 kg
Peso max. utilizzatore	150 kg		

\* I braccioli XL sono disponibili come opzione.

## 11.2 Materiali

Telaio	Acciaio inox, verniciato a polvere
Piastra del sedile	Polipropilene, rinforzato con fibra di vetro
Rivestimento dello schienale	Nylon, rivestito in PVC
Poggiapiedi	Polipropilene, rinforzato con fibra di vetro
Imbottitura del bracciolo	Polipropilene
Ruote orientabili	Plastica e acciaio inox

Tutti i componenti del prodotto sono resistenti alla corrosione e non contengono lattice di gomma naturale.

## 11.3 Parametri ambientali

Condizioni di funzionamento	
Temperatura ambiente	10 - 65 °C
Umidità relativa	15% - 93% non condensante
Pressione atmosferica	795 - 1060 hPa
Condizioni di conservazione e di trasporto	
Temperatura ambiente	0 - 65 °C
Umidità relativa	30% - 75% non condensante
Pressione atmosferica	795 - 1060 hPa





---

# Contenido

---

Este manual DEBE ser entregado al usuario final. ANTES de usar este producto lea este manual y guárdelo para futuras referencias.

<b>1 Generalidades</b>	<b>146</b>
1.1 Introducción	146
1.2 Símbolos en este manual	146
1.3 Información sobre la garantía	146
1.4 Cumplimiento	147
1.4.1 Normas específicas del producto	147
1.5 Vida útil	147
<b>2 Seguridad</b>	<b>148</b>
2.1 Información de seguridad	148
2.2 Etiquetas y símbolos en el producto	149
<b>3 Descripción del producto</b>	<b>152</b>
3.1 Uso previsto	152
3.2 Descripción del producto	152
3.3 Piezas principales del producto	153
<b>4 Instalación</b>	<b>155</b>
4.1 Información de seguridad	155
4.2 Montaje de la silla de ducha e inodoro	155
4.2.1 Ajuste de la altura del asiento	155
4.2.2 Instalación del respaldo	156
4.2.3 Instalación de la palanca de activación	158
4.2.4 Instalación y retirada de la placa del asiento	158
4.2.5 Ajuste de la altura de los reposabrazos	158
4.2.6 Instalación de los reposapiés	159
4.2.7 Instalación del reposacabezas	160
4.2.8 Instalación de los dispositivos antivuelco	161
4.2.9 Montaje/desmontaje de las cubiertas de los frenos / cubiertas de protección de las abrazaderas	162
<b>5 Accesorios (opcionales)</b>	<b>163</b>
5.1 Instalación/retirada del soporte de estructura de inodoro y estructura de inodoro	163
<b>6 Utilización</b>	<b>165</b>
6.1 Información de seguridad	165
6.2 Giro de los reposabrazos	166
6.3 Giro de los reposapiés	167
6.4 Inclinación del chasis del asiento con respaldo	167
6.5 Inclinación del respaldo (solo para Ocean Dual VIP Ergo)	169
6.6 Acoplamiento/desacoplamiento de los bloqueos de las ruedas	170
<b>7 Transporte</b>	<b>171</b>
7.1 Información de seguridad	171
<b>8 Mantenimiento</b>	<b>172</b>
8.1 Mantenimiento y revisión	172
8.2 Limpieza y desinfección	172
8.2.1 Información general de seguridad	172
8.2.2 Intervalos de limpieza	173
8.2.3 Limpieza	173
8.2.4 Instrucciones de desinfección	174
<b>9 Después del uso</b>	<b>175</b>
9.1 Almacenamiento	175
9.2 Reacondicionamiento	175
9.3 Eliminación	175
<b>10 Solución de problemas</b>	<b>176</b>
10.1 Identificación y reparación de fallos	176
<b>11 Datos Técnicos</b>	<b>177</b>
11.1 Dimensiones y peso	177
11.2 Materiales	179
11.3 Parámetros medioambientales	179

# 1 Generalidades

## 1.1 Introducción

Este manual del usuario contiene información importante sobre la manipulación del producto. Para garantizar su seguridad al utilizar el producto, lea detenidamente el manual del usuario y siga las instrucciones de seguridad.

Tenga en cuenta que puede haber secciones que no sean relevantes para su producto, ya que este documento se aplica a todos los modelos disponibles (en la fecha de impresión). A no ser que se indique lo contrario, cada una de las secciones de este documento hace referencia a todos los modelos del producto.

Los modelos y las configuraciones disponibles en su país pueden encontrarse en los documentos de venta específicos del país.

Invacare se reserva el derecho a modificar las especificaciones del producto sin previo aviso.

Antes de leer este documento, asegúrese de contar con la versión más reciente. Podrá encontrarla en formato PDF en el sitio web de Invacare.

Si la versión impresa del documento tiene un tamaño de letra que le resulta difícil de leer, podrá descargarlo en formato PDF en el sitio web. Podrá ampliar el PDF en pantalla a un tamaño de letra que le resulte más cómodo.

Para obtener más información sobre el producto (por ejemplo, avisos de seguridad y retiradas de productos), póngase en contacto con su representante de Invacare. Consulte las direcciones al final de este documento.

En caso de un accidente grave con el producto, informe al fabricante y a las autoridades competentes de su país.

## 1.2 Símbolos en este manual

En este manual se utilizan símbolos y señales que hacen referencia a peligros o usos poco seguros que pueden provocar lesiones o daños a la propiedad. A continuación, se muestran las descripciones de estos símbolos.



### ADVERTENCIA

Indica una situación peligrosa que, si no se evita, podría tener como consecuencia la muerte o lesiones graves.



### PRECAUCIÓN

Indica una situación peligrosa que, si no se evita, podría tener como consecuencia lesiones menos graves.



### IMPORTANTE

Indica una situación peligrosa que, si no se evita, podría tener como consecuencia daños a la propiedad.



### Consejos y recomendaciones

Proporciona consejos útiles, recomendaciones e información para un uso eficiente y sin problemas.

## 1.3 Información sobre la garantía

Ofrece la garantía del fabricante del producto conforme a nuestras Condiciones generales y Condiciones comerciales en los distintos países.

Las reclamaciones relativas a la garantía solo pueden efectuarse a través del distribuidor en el que se adquirió el producto.

## **1.4 Cumplimiento**

La calidad es fundamental para el funcionamiento de nuestra empresa, que trabaja conforme a las normas ISO 13485.

Este producto lleva la marca CE, en cumplimiento con el Reglamento 2017/745 sobre productos sanitarios de clase 1. La fecha de lanzamiento de este producto figura en la declaración de conformidad de la CE.

Trabajamos continuamente para garantizar que se reduzca al mínimo el impacto medioambiental de la empresa, tanto a nivel local como global.

Solo utilizamos materiales y componentes que cumplen con las directivas REACH.

### **1.4.1 Normas específicas del producto**

El producto ha sido sometido a pruebas y cumple las normas ISO 17966 (Productos de asistencia para la higiene personal que soportan a los usuarios) y las normas relacionadas. Esto incluye las pruebas relativas a la inflamabilidad. No se produce ignición por combustión progresiva ni ignición de llama.

Para obtener más información sobre las normativas locales, póngase en contacto con el representante local de Invacare. Consulte las direcciones al final de este documento.

## **1.5 Vida útil**

La vida útil prevista para este producto es de cinco años, siempre y cuando se utilice diariamente y de conformidad

con las instrucciones de seguridad, se respeten los intervalos de mantenimiento y se utilice correctamente según lo establecido en este manual. La vida útil real puede variar en función de la frecuencia y la intensidad del uso.

## 2 Seguridad

### 2.1 Información de seguridad



#### **¡ADVERTENCIA!**

##### **Riesgo de daños o lesiones graves**

Un uso incorrecto de este producto puede provocar lesiones o daños.

- Si tiene alguna duda relacionada con las advertencias, precauciones o instrucciones, póngase en contacto con un profesional sanitario o con su proveedor antes de intentar utilizar este equipo.
- No utilice este producto ni cualquier otro equipo opcional disponible sin antes haber leído y comprendido estas instrucciones y cualquier otro material informativo adicional, como el manual del usuario, manuales de servicio u hojas de instrucciones proporcionados con este producto o equipo opcional.



#### **¡ADVERTENCIA!**

##### **Riesgo de lesiones**

- No se ponga de pie sobre el producto.
- No lo utilice como ayuda para escalar.
- No lo utilice en exteriores.



#### **¡ADVERTENCIA!**

##### **Riesgo de lesiones**

- No utilice el producto si está defectuoso.
- En caso de producirse un fallo en el funcionamiento, póngase en contacto con su proveedor inmediatamente.
- No realice ningún cambio ni modificación en el producto sin autorización.
- Utilice únicamente los accesorios diseñados para este producto.



#### **¡ADVERTENCIA!**

##### **Riesgo de lesiones**

- No utilice nunca el producto como ayuda para entrar o salir de la bañera, para subir o bajar cuestas, como soporte o para otros fines similares.



#### **¡ADVERTENCIA!**

- Antes de utilizarlo por primera vez, limpie a fondo el producto.
- Antes de cada uso, compruebe que el producto no esté dañado y asegúrese de que esté montado de forma segura.



## ¡PRECAUCIÓN!

### Riesgo de lesiones

El uso de piezas incorrectas o que no sean originales puede afectar el funcionamiento y la seguridad del producto.

- Utilice solo piezas originales para usar el producto.
- Debido a las diferencias regionales, consulte el sitio web o el catálogo local de Invacare para ver las opciones disponibles o póngase en contacto con el representante local de Invacare. Consulte las direcciones al final de este documento.



## IMPORTANTE

Al combinar este producto con otro, las restricciones de ambos productos se aplican a la combinación. Por ejemplo, el peso del usuario máximo de uno de los productos de la combinación puede ser menor.

- Utilice solo combinaciones permitidas por Invacare. Póngase en contacto con su distribuidor de Invacare si desea más información.
- Antes del uso, lea el manual del usuario de cada producto y compruebe las restricciones.

## 2.2 Etiquetas y símbolos en el producto

### Etiqueta de identificación

La etiqueta de identificación incluye información importante:

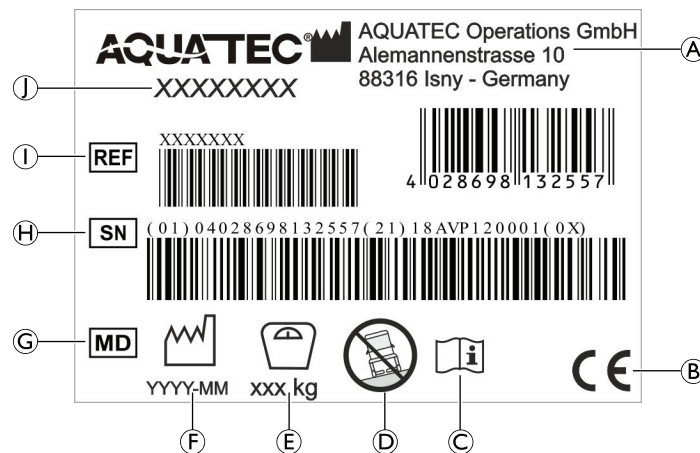

(A)	Dirección del fabricante
(B)	Conformidad europea
(C)	Lea el manual del usuario
(D)	Solo para uso en suelo uniforme
(E)	Peso del usuario máximo
(F)	Fecha de fabricación
(G)	Producto sanitario
(H)	Número de serie
(I)	Referencia de producto
(J)	Nombre del producto

 La etiqueta de identificación está fijada en el interior de la parte lateral izquierda.

### Etiquetas del producto

La siguiente etiqueta está fijada en la parte posterior del reposacabezas:

Etiqueta	Descripción
	<p><b>¡PRECAUCIÓN!</b></p> <p>Riesgo de impacto</p> <p>El respaldo/reposacabezas puede golpearle el cuerpo al tirar del asa de activación.</p> <ul style="list-style-type: none"> <li>– Asegúrese de que hay suficiente espacio entre usted y el respaldo/reposacabezas al inclinar el chasis del asiento con respaldo.</li> </ul>

La siguiente etiqueta está fijada en el asa del respaldo:

Etiqueta	Descripción
	<p><b>¡ADVERTENCIA!</b></p> <p>Riesgo de volcado</p> <ul style="list-style-type: none"> <li>– No se ponga de pie sobre los reposapiés al subir o bajar de la silla de ducha e inodoro.</li> <li>– Empuje los reposapiés hacia los lados o pliegue las paletas de los reposapiés antes de subirse o bajarse de la silla de ducha e inodoro.</li> <li>– Antes de sentarse o de levantarse, gire las ruedas de modo que el bloqueo apunte hacia delante.</li> <li>– No se incline demasiado hacia delante al sentarse en la silla de ducha e inodoro.</li> </ul>

Las siguientes etiquetas están fijadas en las asas de activación:

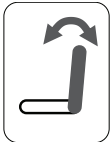
<b>Etiqueta</b>	<b>Descripción</b>
	Asa de activación para la inclinación del asiento.
	Asa de activación solo para la inclinación del respaldo.

## 3 Descripción del producto

### 3.1 Uso previsto

La silla de ducha e inodoro está indicada como ayuda para ducharse, bañarse o ir al baño, para utilizarla durante la higiene personal (por ejemplo, delante del lavabo) o para trasladar a los pacientes.

El usuario previsto es la persona que se sienta en la silla de ducha e inodoro o un asistente.

El producto está destinado a utilizarse en centros sanitarios o en hogares particulares.

El producto está diseñado para su uso en interiores.

Como silla de inodoro, el producto puede utilizarse sobre un inodoro estándar o de forma independiente con la estructura de inodoro (opcional).

Temperatura de uso: De 10 a 65 °C

### Indicaciones

Personas discapacitadas (adolescentes o adultos) que tengan una estatura igual o superior a 146 cm, una peso igual o superior a 40 kg y un índice de masa corporal (IMC) igual o superior a 16 y que tengan:

- dificultades para mantener el equilibrio o permanecer de pie
- piernas débiles o discapacidad de las extremidades inferiores
- condiciones médicas que afecten negativamente a su equilibrio

El peso del usuario máximo se especifica en los datos técnicos.

### Contraindicaciones

La inclinación del asiento no está diseñada para usuarios que sean sensibles a la presión sanguínea elevada en la parte superior del cuerpo.

### 3.2 Descripción del producto

Aquatec Ocean VIP Ergo y Aquatec Ocean Dual VIP Ergo son sillas de ducha e inodoro móviles con función de inclinación, chasis de acero inoxidable, altura del asiento ajustable individualmente, respaldo de tensión regulable, reposabrazos ajustables, paletas de reposapiés con textura de ángulo regulable y plegables y una función de inclinación del asiento, diseñadas para personas con discapacidades que les dificulten la ducha/el uso del inodoro.



### 3.3 Piezas principales del producto

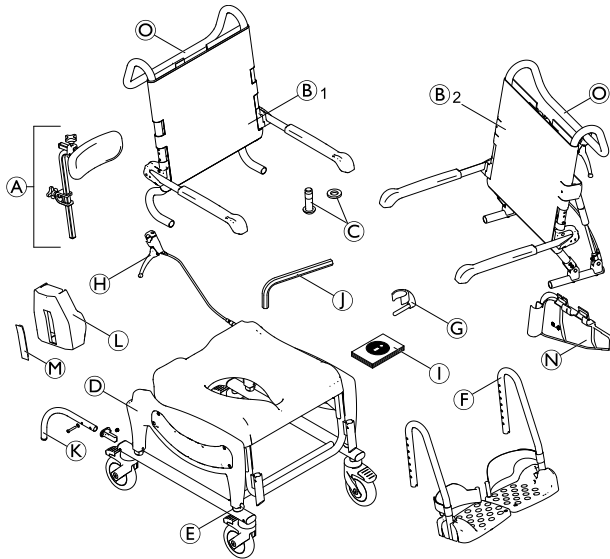

(A)	Reposacabezas
(B <sub>1</sub> )	<b>Ocean VIP Ergo:</b> respaldo con funda del respaldo y reposabrazos
(B <sub>2</sub> )	<b>Ocean Dual VIP Ergo:</b> respaldo con funda del respaldo, reposabrazos y asa de activación para inclinación del respaldo
(C)	Tornillos (4) y arandelas (4) para la fijación del respaldo

(D)	Chasis del asiento con placa del asiento y piezas laterales con chasis inferior y ruedas giratorias
(E)	Ganchos (4) para el ajuste de la altura
(F)	Reposapiés con correas para el talón (2)
(G)	Clips (2) para reposapiés
(H)	Asa de activación para la inclinación del asiento
(I)	Manual del usuario
(J)	Llave Allen
(K)	Dispositivo antivuelco trasero con tornillo, arandela y tapa de montaje (2) (solo para Ocean Dual VIP Ergo)
(L)	Cubierta del freno (2)
(M)	Cubierta de la palanca del freno (2)
(N)	Cubierta de protección de la abrazadera (2)
(O)	Barra de empuje

#### Accesorio — Soporte de estructura de inodoro con estructura de inodoro

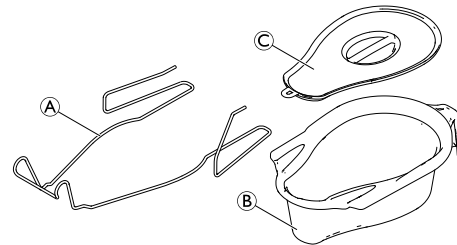

Ⓐ	Soporte de estructura de inodoro
Ⓑ	Estructura de inodoro
Ⓒ	Tapa

## 4 Instalación

### 4.1 Información de seguridad



#### ¡ADVERTENCIA!

- Antes de utilizar la silla, compruebe si los componentes han sufrido algún daño durante el transporte y póngase en contacto con el proveedor si es necesario.
- Durante el montaje, compruebe que las piezas estén correctamente colocadas unas con respecto a las otras.
- Se utilizan tornillos de seguridad, tuercas o adhesivo de bloqueo de roscas para varias conexiones. Si estos se aflojan, deberán sustituirse por nuevos tornillos de seguridad o tuercas, o deberán fijarse con nuevo adhesivo de bloqueo.



#### ¡PRECAUCIÓN! Riesgo de atrapamiento

- Tenga cuidado durante el montaje.

### 4.2 Montaje de la silla de ducha e inodoro

En esta sección se describe el montaje. El desmontaje se lleva a cabo en el orden inverso.



La altura del reposabrazos, la altura del reposapiés, el ángulo del reposapiés, el reposacabezas la correa para el talón, la tensión de la funda del respaldo y los accesorios deben ajustarse para que se adapten de forma óptima al usuario.

#### 4.2.1 Ajuste de la altura del asiento

En esta sección se describe el montaje. El desmontaje se lleva a cabo en el orden inverso.



#### ¡ADVERTENCIA!

- No ajuste la altura del asiento de la silla de ducha e inodoro mientras haya alguien sentado en ella.



La altura del asiento debe ajustarse en ambos lados simultáneamente.

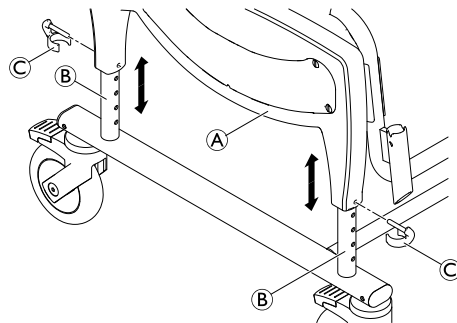

1. Eleve ligeramente la silla de ducha e inodoro en la parte lateral (A).
2. Retire los cuatro clips © (dos a cada lado).

3. Regule la altura correcta del asiento desplazando simultáneamente el chasis del asiento hacia arriba o abajo en los cuatro tubos ⑥ del chasis inferior.
4. Haga coincidir los soportes de los clips de la parte lateral con un orificio del chasis inferior.
5. Introduzca los cuatro clips desde fuera en la parte lateral, hasta que los bordes de los clips rodeen el tubo del chasis inferior ⑥.



**¡ADVERTENCIA!**  
**Riesgo de lesiones**

- Asegúrese de que los cuatro clips están bien sujetos.
- Asegúrese de que los cuatro tubos estén ajustados a la misma altura.



La altura del asiento se puede ajustar para adaptarse a distintas situaciones de uso, por ejemplo, el traslado desde una cama o una silla de ruedas o el uso sobre un inodoro, etc.

#### 4.2.2 Instalación del respaldo

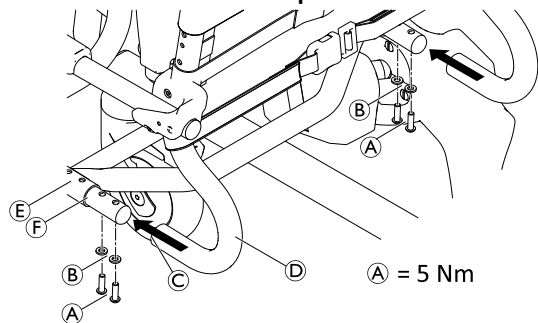

1. Empuje hacia abajo las cuatro lengüetas de las ruedas para bloquearlas.
2. Empuje el respaldo ④ desde detrás en el chasis del asiento ⑤, hasta que la parte curva ③ toque el tubo del chasis del asiento ⑥.



**IMPORTANTE**

- Apriete fuerte los tornillos con la llave Allen suministrada.
- Compruebe periódicamente los tornillos para asegurarse de que están bien ajustados.

3. Coloque una arandela ⑧ en cada tornillo ⑦ y fije ambos lados del respaldo.
4. Apriete los tornillos con un par de torsión de 5 Nm.

#### Ajuste de la funda del respaldo

La tensión del respaldo se puede ajustar según sea necesario.

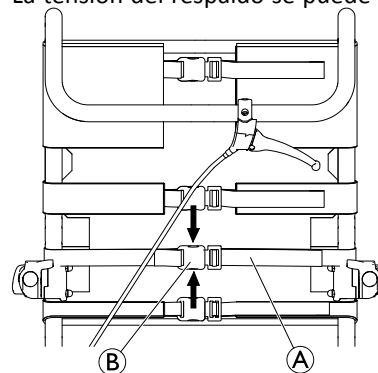



### ¡ADVERTENCIA!

– Asegúrese de que se pasan al menos tres cinturones alrededor del chasis del respaldo (en la parte exterior) y de que las hebillas de los cinturones están sujetas.

Para tensar:

1. Apriete los cinturones **(A)** de la funda del respaldo.

Para aflojar:

1. Abra las hebillas **(B)** presionando los salientes de sujeción (flechas).
2. Afloje un poco los cinturones a través de la hebilla.
3. Apriete las hebillas de los cinturones.
4. Vuelva a apretar suavemente los cinturones.

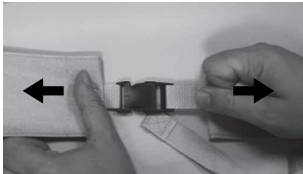

### ¡ADVERTENCIA!

**Riesgo de lesiones causadas por hebillas del respaldo en mal estado.**

Compruebe que las hebillas del respaldo estén bien sujetas, siempre que proceda al mantenimiento o reacondicionamiento del producto.

- Compruebe que todos los clips de las hebillas estén bien sujetos cerrando las hebillas y tirando de ambos extremos.
- Sustituya el respaldo o las hebillas del respaldo si se abre una hebilla debido a la fuerza aplicada.

### 4.2.3 Instalación de la palanca de activación

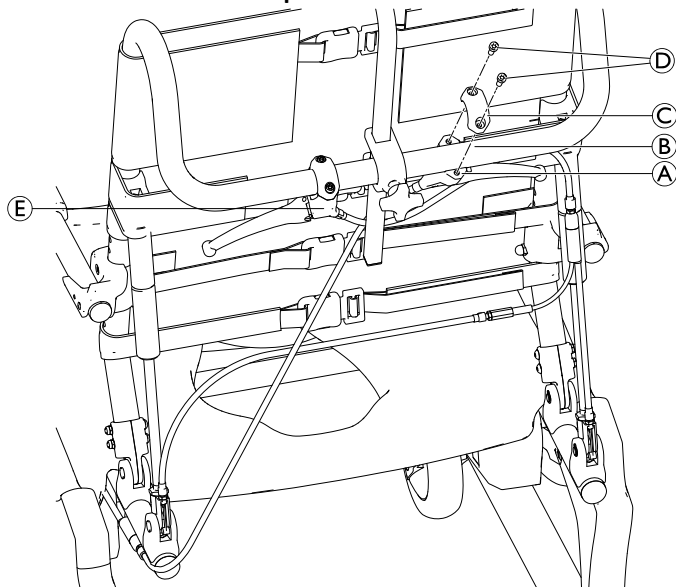

1. Retire la pieza de sujeción © de la palanca de activación Ⓐ aflojando los tornillos Ⓓ.
2. Coloque la palanca de activación Ⓐ para la inclinación del asiento desde la parte inferior en el lado derecho de la barra de empuje Ⓑ.

 La palanca debe estar ligeramente girada hacia adentro del respaldo.

3. Instale la palanca de activación en la barra de empuje mediante la pieza de sujeción © y los tornillos Ⓓ.

 Para el modelo Ocean Dual VIP Ergo, la palanca de activación Ⓔ para la inclinación del respaldo ya está instalada en el lado izquierdo de la barra de empuje. La posición de la palanca de activación se puede cambiar si es necesario.

### 4.2.4 Instalación y retirada de la placa del asiento

#### Instalación

1. Coloque la placa del asiento sobre el chasis del asiento con la entalladura hacia delante.
2. Con la palma de la mano, presione la placa del asiento en los laterales y después por delante y por detrás hasta que esta encaje en el chasis del asiento.

#### Desmontaje

1. Tire de la placa del asiento hacia arriba en la parte trasera.

### 4.2.5 Ajuste de la altura de los reposabrazos

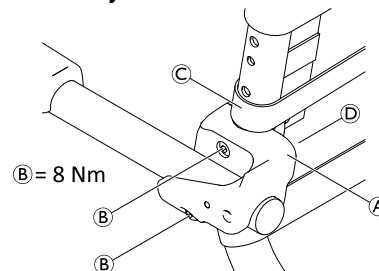

1. En la funda del respaldo, abra el segundo cinturón más bajo © y afloje los otros cinturones.

 Las tuercas están flojas dentro de la abrazadera de sujeción y pueden caerse.

2. Desatornille los tornillos ⑥ del soporte de reposabrazos ① utilizando la llave Allen suministrada.
3. Quite la abrazadera de sujeción ④ con las tuercas desde el interior del chasis del respaldo.
4. Quite el soporte del respaldo ① con el reposabrazos y muévelo hacia arriba.

 El orificio más pequeño sirve para fijar la abrazadera de sujeción.

5. Inserte los tornillos en el soporte de reposabrazos y páselos por los orificios del chasis del respaldo.
6. Si es preciso, vuelva a colocar las tuercas en la abrazadera de sujeción.
7. Coloque la abrazadera de sujeción del chasis del respaldo insertando el pasador de fijación en el orificio más pequeño.
8. Gire los tornillos en las tuercas y apriete.
9. En función de la altura del reposabrazos, pase el segundo cinturón más bajo sobre la parte exterior del chasis del respaldo o la parte interior, apriete y cierre todos los cinturones.
10. El procedimiento de ajuste de la altura es igual para el reposabrazos izquierdo y derecho.

 Para fijar accesorios, se puede abrir el segundo cinturón más bajo y la funda del respaldo se puede pasar por el interior del chasis del respaldo.

#### 4.2.6 Instalación de los reposapiés

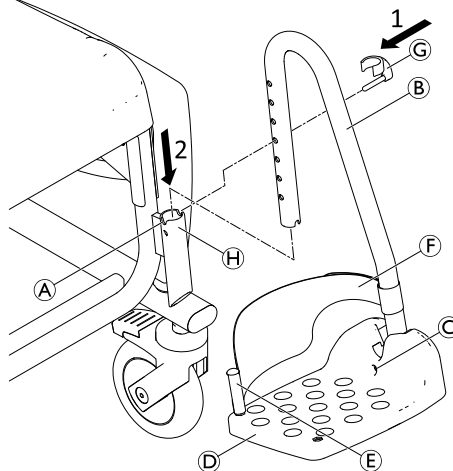

1. Inserte el pasador del clip ③ desde el exterior en el orificio necesario del reposapiés ②. Asegúrese de que el clip se encaja alrededor del tubo.
2. Presione el reposapiés en la guía ④ en la parte delantera del lateral hasta que el pasador del clip ③ encaje en la ranura ①. El reposapiés ya no podrá girar hacia el lateral.

 El procedimiento de montaje es igual para el reposapiés derecho e izquierdo.

#### Ajuste de la altura de los reposapiés

 Los reposapiés se pueden acortar si es necesario (consulte el manual de servicio). El acortamiento de los reposapiés deberá realizarlo un técnico cualificado.

1. Tire ligeramente hacia arriba del reposapiés **B**.
2. Tire del clip **C** para sacarlo del orificio en el reposapiés y vuelva a insertarlo en el orificio necesario. Tire del reposapiés un poco más hacia fuera si es necesario.
3. Presione el reposapiés hacia abajo hasta que la ranura **A** encaje en el pasador del clip.
4. Ajuste el otro reposapiés a la altura necesaria según se ha descrito.

#### Ajuste de la inclinación de las paletas de los reposapiés

 La inclinación de las paletas de los reposapiés se puede ajustar de muchas formas.

1. Afloje el tornillo Allen **C** de la paleta del reposapiés con una llave Allen tamaño 4.
2. Gire la paleta del reposapiés **D** hasta la posición necesaria.
3. Vuelva a apretar el tornillo.

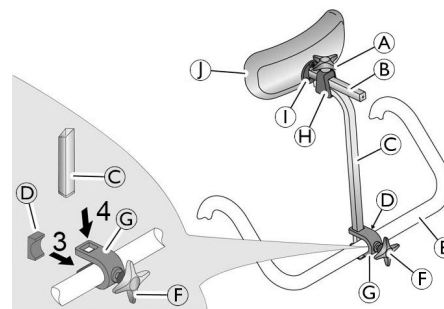

#### 4.2.7 Instalación del reposacabezas





1. Utilice la palomilla **F** para insertar el tornillo un poco en el soporte **G**.
2. Presione la abrazadera con el tornillo sobre la barra de empuje **E** desde la parte de atrás de tal forma que el tornillo encaje en el orificio de la barra de empuje.
3. Introduzca la placa **D** en la abrazadera desde la parte frontal de modo que los dos salientes de la placa queden hacia arriba y hacia abajo y el lateral curvado de la misma toque la barra de empuje.
4. Presione el tubo de ajuste de la altura **C** desde arriba para que se inserte en los huecos del soporte.
5. Utilice la palomilla para apretar el tornillo hasta que el ajuste de la altura quede fijo en su posición.
6. Presione el cojín **I** y su soporte **B** para que se inserten en el soporte **H** del tubo de ajuste de la altura.
7. Utilice la palomilla **A** para apretar el tornillo superior hasta que el soporte del cojín quede fijo en su posición.



 Para adaptarla al usuario, el tubo de ajuste de altura se puede colocar con la manilla hacia adelante o atrás.

El cojín del reposacabezas  puede quitarse y sustituirse por un cojín con otra forma (opcional). Para extraerlo, afloje los tornillos de retención .

### Ajuste de la longitud del reposacabezas

 Los tubos del reposacabezas  y  se pueden acortar si es necesario (consulte el manual de servicio). La reducción del tubo del reposacabezas deberá realizarlo un técnico cualificado.

### 4.2.8 Instalación de los dispositivos antivuelco



**¡ADVERTENCIA!**  
**Riesgo de volcado**







Existe el riesgo de lesiones graves cuando el respaldo de la Ocean Dual VIP Ergo está inclinado. Toda la silla podría volcar hacia atrás.  
– Antes de usar la Ocean Dual VIP Ergo, compruebe que ambos dispositivos antivuelco traseros estén instalados.

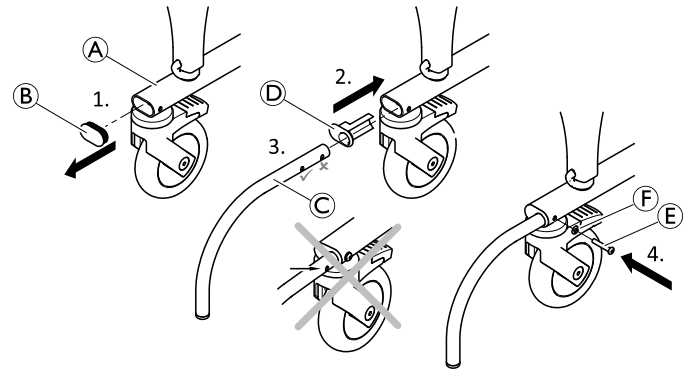

**¡ADVERTENCIA!**  
**Riesgo de lesiones**

– No se ponga nunca de pie sobre los dispositivos antivuelco.



1. Retire la tapa  del chasis inferior .
2. Instale la tapa de montaje  en el chasis inferior.
3. Inserte el tubo antivuelco .
4. Fije el dispositivo antivuelco insertando el tornillo en su segundo orificio  y la arandela .
5. Instale el segundo dispositivo antivuelco en el otro lado.

## 4.2.9 Montaje/desmontaje de las cubiertas de los frenos / cubiertas de protección de las abrazaderas

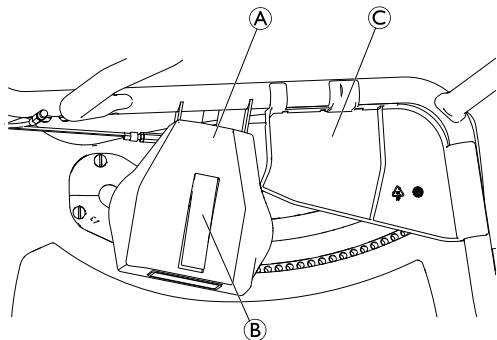

(A)	Cubierta del freno
(B)	Cubierta de la palanca del freno
(C)	Cubierta de protección de la abrazadera

### Cubierta del freno

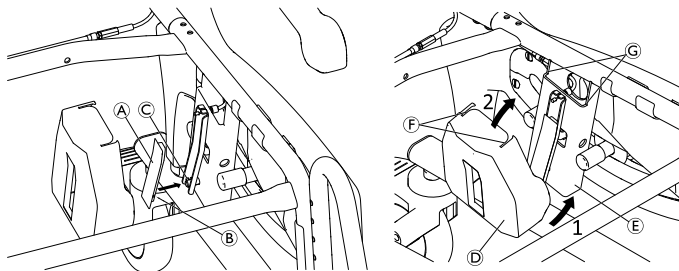

1. Coloque la cubierta de la palanca del freno (A) fijando la ranura (B) al eje pequeño (C).
2. Sitúe la parte inferior de la cubierta del freno (D) en ángulo desde debajo sobre la carcasa del freno (E).
3. Doble la parte superior de la cubierta del freno sobre la carcasa del freno de modo que las ranuras (F) queden alineadas con los bordes (G).
4. Instale la segunda cubierta del freno en el otro lado.

### Cubierta de protección de la abrazadera

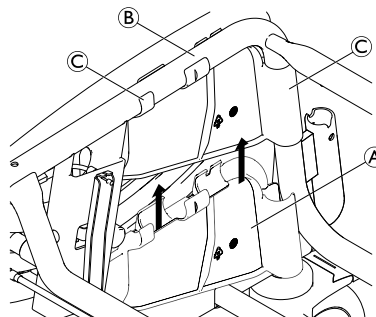

1. Instale la cubierta de protección de la abrazadera (A) encajándola en los tubos del chasis (B). Asegúrese de que todos los clips (C) están bien encajados.
2. Instale la segunda cubierta de protección de la abrazadera en el otro lado.

## 5 Accesorios (opcionales)



### ¡ADVERTENCIA!

#### Riesgo de lesiones

– El montaje de los accesorios (opcional) debe llevarse a cabo según las instrucciones correspondientes.

### 5.1 Instalación/retirada del soporte de estructura de inodoro y estructura de inodoro

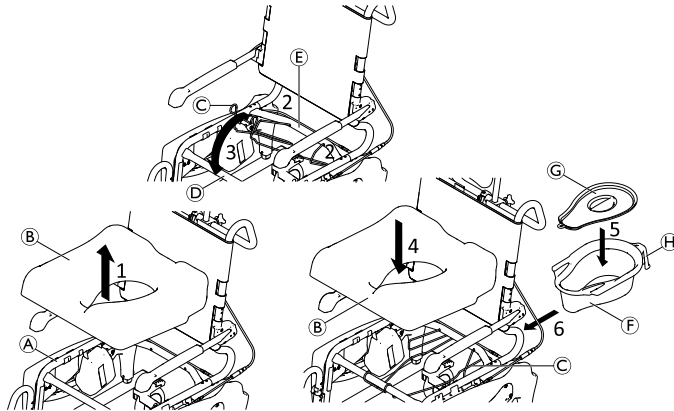

La estructura de inodoro (F) se puede instalar/retirar con o sin la tapa (C).

1. Retire la placa del asiento (B) del chasis (A).
2. Coloque los extremos del soporte de estructura de inodoro (C) en los orificios del tubo cruzado trasero (E).

3. Fije la parte delantera del soporte de estructura de inodoro con el tubo cruzado delantero (D).
4. Vuelva a instalar la placa del asiento en el chasis.
5. Coloque la tapa o retírela de la estructura de inodoro.
6. Sostenga la estructura de inodoro por el asa (H) e insértela desde el lateral trasero entre el soporte de estructura de inodoro y el asiento.



Empuje ligeramente hacia abajo la estructura de inodoro al insertarla o retirarla.



La tapa se puede colgar del gancho de plástico en la parte inferior del asa de la estructura de inodoro.

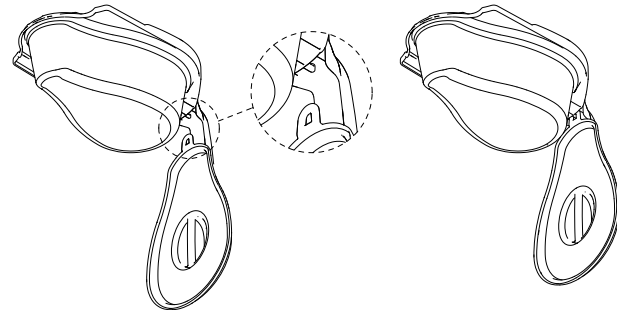

Hay un indicador de nivel de llenado en la pared interior de la estructura de inodoro.

Aquatec® Ocean VIP Ergo / Aquatec® Ocean Dual VIP Ergo

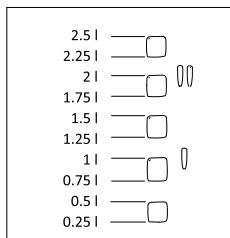

## 6 Utilización

### 6.1 Información de seguridad



#### ¡ADVERTENCIA!

- Utilice la silla de ducha e inodoro únicamente sobre una superficie plana y en interiores.
- Tenga en cuenta las especificaciones de la etiqueta de identificación. No sobrecargue la silla de ducha e inodoro.
- Tenga en cuenta las etiquetas de seguridad de la parte posterior del reposacabezas y del asa del respaldo, *2.2 Etiquetas y símbolos en el producto, página 149*
- No coloque un peso excesivo sobre la silla de ducha e inodoro.
- Antes de utilizar el producto, realice siempre una inspección visual del mismo para detectar posibles daños externos.



#### ¡ADVERTENCIA!

##### Riesgo de deslizamiento y volcado

- Antes de usar la silla, compruebe que el asiento está bien fijado a su chasis
- Bloquee todas las ruedas con las lengüetas azules de pie antes de sentarse en la silla de ducha e inodoro o de levantarse de ella, y también en la posición de estacionamiento.



#### ¡ADVERTENCIA!

##### Riesgo de volcado

- Gire los reposapiés hacia el lateral o pliegue hacia arriba las paletas de los reposapiés antes de sentarse o de levantarse.
- Antes de sentarse o de levantarse, gire las ruedas delanteras de tal forma que el bloqueo quede orientado hacia delante.
- Nunca se ponga de pie sobre los reposapiés.
- No se incline demasiado hacia delante.
- Solo empuje al usuario sentado en la silla de ducha e inodoro cuando el chasis del asiento y el respaldo estén colocados en posición vertical.
- Solo traslade al usuario desde o hacia la silla de ducha e inodoro cuando el chasis del asiento y el respaldo estén colocados en posición vertical.
- No retire nunca los resortes neumáticos (solo para Ocean Dual VIP Ergo).



#### ¡ADVERTENCIA!

##### Riesgo de lesiones

- Antes de usar el asiento blando variable (accesorio opcional), tienen que estar instaladas las fundas laterales.



#### ¡ADVERTENCIA!

##### ¡Riesgo de volcado hacia atrás!

- El Ocean Dual VIP Ergo solo se puede usar, si están instalados los dispositivos antivuelco traseros.



### **¡ADVERTENCIA!**

#### **Riesgo de volcado**

- La silla de ducha e inodoro solo se puede mover mediante la barra de empuje.



### **¡PRECAUCIÓN!**

#### **Riesgo de quemaduras en la piel**

Los componentes del producto pueden calentarse si se exponen a fuentes de calor externas.

- Tenga en cuenta las superficies calentadas al utilizar la silla de ducha e inodoro en la sauna o si se expone al agua caliente.
- No exponga el producto a la luz solar directa antes de utilizarlo.



### **¡PRECAUCIÓN!**

#### **Riesgo de atrapamiento debido al mecanismo de inclinación**

- Al inclinar el chasis del asiento o el respaldo, asegúrese de que los brazos del usuario estén situados sobre los reposabrazos o doblados delante del cuerpo.
- Compruebe que la cubierta de protección de las abrazaderas está instalada en el chasis, consulte *4.2.9 Montaje/desmontaje de las cubiertas de los frenos / cubiertas de protección de las abrazaderas, página 162*



### **IMPORTANTE**

#### **Riesgo de rotura del reposacabezas**

- Empuje y conduzca la silla de ducha e inodoro únicamente con el asa del respaldo, nunca con el reposacabezas.



### **IMPORTANTE**

#### **Riesgo de dañar el producto**

- No eleve la silla de ducha e inodoro por los reposapiés, los reposabrazos o cualquier accesorio.



En el caso de usuarios con alto riesgo de ponerse de pie sobre los reposapiés (por ejemplo, con demencia), se encuentran disponibles dispositivos antivuelco frontales como accesorios para evitar que la silla de ducha e inodoro se vuelque hacia delante.

## **6.2 Giro de los reposabrazos**



### **¡PRECAUCIÓN!**

#### **Riesgo de pillarse los dedos en el mecanismo de plegado**

- No meta los dedos en la junta articulada al plegar los reposabrazos hacia arriba o hacia abajo.
- No meta los dedos entre el reposabrazos y el respaldo al plegar los reposabrazos.
- Compruebe que ningún componente queda pillado en las uniones.

## 6.3 Giro de los reposapiés

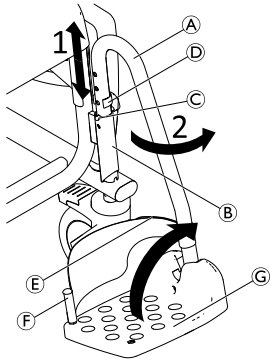

### Posición de subida/posición de bajada:

1. Tire ligeramente hacia arriba del reposapiés **A** por la guía **B** hasta que el pasador del clip **D** ya no encaje en la ranura **C**.
2. Gire el reposapiés hacia el lateral.

### Posición de marcha:



#### ¡PRECAUCIÓN!

**Riesgo de accidente debido a reposapiés sueltos**  
– Fije los reposapiés en la posición de marcha.

1. Gire el reposapiés **A** hacia adentro.
2. Presione el reposapiés hacia abajo hasta que el pasador del clip **D** encaje en la ranura **C**.



Como alternativa, las paletas del reposapiés **G** pueden girarse hacia arriba para subirse/bajarse a la silla de ducha e inodoro.

## Sustitución de la correa del talón

1. Abra la tira de gancho y bucle **E** de la correa para el talón.
2. Quite el tornillo **F** de la parte inferior de la paleta del reposapiés.
3. Retire la correa para el talón del pasador de plástico flexible.



Para montar la correa, siga el mismo procedimiento en el orden inverso.



Al instalarla, compruebe que la tira de gancho y bucle de la correa para el talón queda orientada hacia atrás.

## 6.4 Inclinación del chasis del asiento con respaldo



#### ¡IMPORTANTE

– No acceda nunca al área entre las piezas laterales y la estructura tubular al inclinar.

### Inclinación hacia atrás o hacia delante



El chasis del asiento se puede inclinar unos 40° hacia atrás junto al respaldo.



Si se utilizan bloqueos del reposabrazos (accesorio opcional) y los reposabrazos se montan en la posición más baja posible, el asiento no se puede inclinar por completo hacia atrás. La inclinación máxima es de 35°.



Para las dos alturas del asiento más bajas, no puede utilizarse el intervalo de ajuste completo del reposapiés. Antes de su uso, compruebe que los reposapiés no tocan el suelo al inclinar el asiento hacia delante. Si es necesario vuelva a ajustar la altura del asiento o del reposapiés según corresponda.

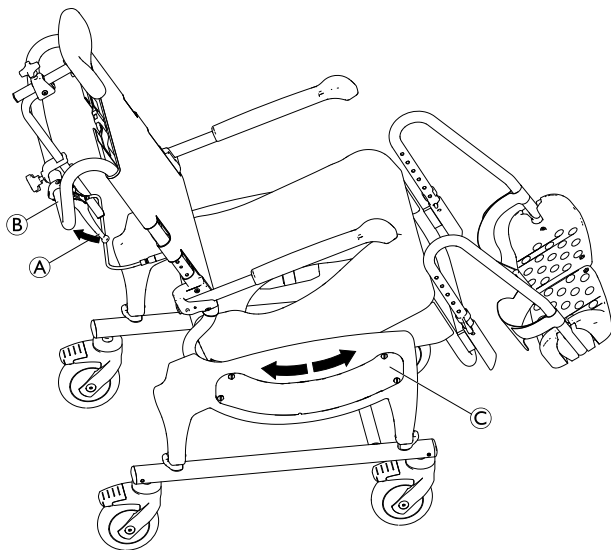

### ¡PRECAUCIÓN!

#### Riesgo de aplastamiento

Sus dedos o manos podrían quedar atrapados o aplastados por el mecanismo de inclinación.

– Antes de cada uso, asegúrese de que las cubiertas de las piezas laterales © del mecanismo de inclinación están montadas correctamente.

1. Empuje hacia abajo los cuatro pedales de las ruedas para bloquearlas.
2. Sujete la silla de ducha por su barra de empuje ②.
3. Tire del asa de activación ① y sujétela.
4. Ajuste la inclinación necesaria empujando hacia abajo o tirando hacia arriba del asa ②.
5. Suelte el asa de activación y deje que los pasadores del mecanismo de inclinación encajen en los orificios más cercanos. El chasis del asiento se fija en la inclinación ajustada actualmente.



## 6.5 Inclinación del respaldo (solo para Ocean Dual VIP Ergo)



### ¡PRECAUCIÓN!

Riesgo de que los dedos queden atrapados entre el soporte del reposabrazos y la parte lateral

- No acceda nunca al área situada entre el soporte del reposabrazos y la parte lateral al inclinar hacia atrás el chasis del asiento o al bajar el respaldo.
- Al inclinar el chasis del asiento o el respaldo, asegúrese de que los brazos del usuario estén situados sobre los reposabrazos o doblados delante del cuerpo.

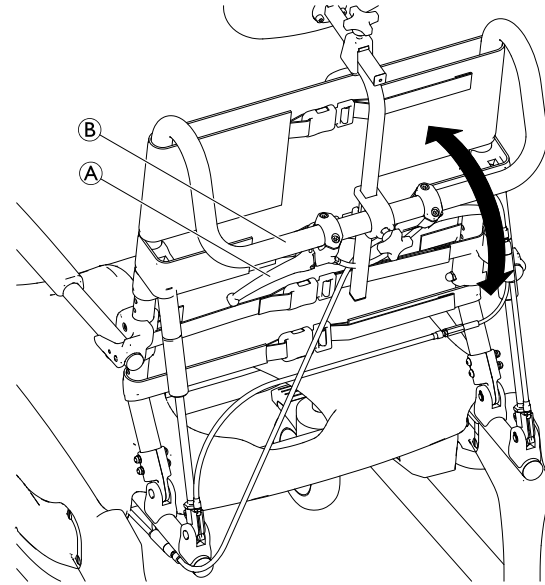

1. Empuje hacia abajo los cuatro pedales de las ruedas para bloquearlas.
2. Sujete la silla de ducha por su barra de empuje B.
3. Tire de la palanca de activación A y sujétela.



La palanca de activación está equipada con un dispositivo de bloqueo. Para activar la palanca, antes se debe tirar del dispositivo de bloqueo.

4. Ajuste el respaldo hasta la posición necesaria.
5. Suelte la palanca de activación para fijar el respaldo en la posición actual.

 Es necesaria más fuerza para inclinar el respaldo hacia atrás cuando no está sentado el usuario. El respaldo se inclina hacia arriba de forma automática cuando el usuario no está sentado si se tira de la palanca de activación.

## 6.6 Acoplamiento/desacoplamiento de los bloqueos de las ruedas





### ¡PRECAUCIÓN!

#### Riesgo de atrapamiento o aplastamiento de los dedos

Todos los bloqueos de las ruedas se accionan con los pies.

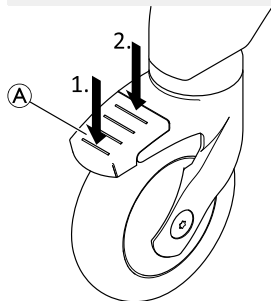
– No accione los bloqueos de las ruedas con las manos.



1. Para bloquear los bloqueos de las ruedas, pise el extremo trasero del pedal  hasta que encaje.

 La rueda está ahora en posición de bloqueo y no puede girar más.

2. Para desbloquear los bloqueos de las ruedas, pise el extremo delantero del pedal A hasta que se desenganche.

 La rueda con el pedal azul (bloqueo de dirección opcional) se acopla al bloqueo de giro para facilitar el movimiento recto.

---

## 7 Transporte

---

### 7.1 Información de seguridad



El producto puede desmontarse para su transporte en las piezas que se suministran en la entrega; consulte el capítulo *3.3 Piezas principales del producto*, página 153

1. Desmonte el producto; consulte el capítulo *4 Instalación*, página 155 siguiendo los pasos de montaje en el orden inverso.



#### **IMPORTANTE**

##### **Riesgo de dañar el producto**

- Transporte el producto en una zona seca.
- No exponga el producto a la luz solar directa.
- Consulte las condiciones de envío y almacenamiento en el capítulo *11.3 Parámetros medioambientales*, página 179



#### **IMPORTANTE**

- Se utilizan tornillos de seguridad, tuercas o adhesivo de bloqueo de roscas para varias conexiones. Si estos se aflojan, deberán sustituirse por nuevos tornillos de seguridad o tuercas, o deberán fijarse con nuevo adhesivo de bloqueo.

## 8 Mantenimiento

### 8.1 Mantenimiento y revisión

Si se respetan las instrucciones de seguridad y limpieza indicadas a continuación, el producto no precisa ningún mantenimiento.

Para garantizar un óptimo funcionamiento y la máxima seguridad, deben realizarse periódicamente las siguientes comprobaciones:

- Compruebe con regularidad que el producto y los accesorios no estén dañados. No utilice el producto si está defectuoso.
- Compruebe la función de inclinación del chasis del asiento y el respaldo (Ocean Dual VIP Ergo). Son obligatorios una inclinación sencilla y un bloqueo seguro de la posición.
- En caso de daño o de funcionamiento incorrecto, se recomienda ponerse en contacto con el proveedor.
- Asegúrese de que el producto está montado de forma segura, incluidas todas las cubiertas de protección, y de que los tornillos están apretados correctamente.



#### **¡ADVERTENCIA!**

##### **Riesgo de lesiones y daños**

Si el producto no está ajustado correctamente, puede provocar accidentes y lesiones graves.

- El producto deberá repararlo un técnico cualificado.
- Las partes dañadas deberá sustituirlas un técnico cualificado.
- Utilice solo recambios originales de Invacare.

## 8.2 Limpieza y desinfección

### 8.2.1 Información general de seguridad



#### **¡PRECAUCIÓN!**

##### **Riesgo de contaminación**

- Adopte las precauciones necesarias y utilice el equipo de protección adecuado.



#### **¡IMPORTANTE**

- Seguir métodos erróneos o utilizar fluidos incorrectos puede dañar o deteriorar el producto.
- Todos los productos de limpieza y desinfectantes empleados deben ser eficaces, compatibles entre sí y deben proteger los materiales que se van a limpiar.
  - Nunca utilice fluidos corrosivos (álcalis, ácidos, etc.) ni productos de limpieza abrasivos. Recomendamos usar un producto de limpieza doméstico normal, como líquido lavavajillas, si no especifica lo contrario en las instrucciones de limpieza.
  - No utilice disolventes (decapantes de celulosa, acetona, etc.) que cambien la estructura del plástico o disuelvan las etiquetas adheridas.
  - Asegúrese siempre de que el producto se ha secado por completo antes de utilizarlo de nuevo.



Para la limpieza y desinfección en entornos clínicos o de atención sanitaria a largo plazo, siga los procedimientos internos.

## 8.2.2 Intervalos de limpieza

### ! IMPORTANTE

La limpieza y la desinfección habituales mejoran el correcto funcionamiento, aumentan la vida útil y evitan la contaminación.

Limpie y desinfecte el producto

- periódicamente mientras esté en uso,
- antes y después de cualquier procedimiento de mantenimiento,
- cuando haya estado en contacto con fluidos corporales,
- antes de usarlo con un nuevo usuario.

## 8.2.3 Limpieza

El producto puede limpiarse con productos disponibles en el mercado.

### Limpieza en un entorno doméstico

1. Retire cualquier accesorio instalado (solo accesorios que no requieran herramientas).
2. Saque los reposapiés de las guías.
3. Quite la placa del asiento y la funda del respaldo.
4. Retire las cubiertas de los frenos y las cubiertas de protección de las abrazaderas, consulte el capítulo 4.2.9 *Montaje/desmontaje de las cubiertas de los frenos / cubiertas de protección de las abrazaderas, página 162*
5. Limpie las piezas individuales con un paño o cepillo y con productos de limpieza o desinfección disponibles en el mercado.
6. Enjuague las piezas con agua templada.

7. Seque las piezas con un paño.
8. Vuelva a montar el producto, consulte el capítulo 4: Instalación.

### Limpieza en un entorno clínico



Además del procedimiento de limpieza descrito anteriormente, recomendamos limpiar el producto antes de su uso por parte de otro paciente, tras finalizar el periodo de uso o con frecuencia (según lo que ocurra primero)

- A 90 °C durante 1 minuto
- A 85 °C durante 3 minutos
- A 80 °C durante 10 minutos

en el autoclave.



### ¡PRECAUCIÓN!

#### Riesgo de quemaduras en la piel

- Deje que el producto se enfríe tras su limpieza en la lavadora o en el autoclave.

### Limpieza de la funda del respaldo (opcional)

1. Quite la funda del respaldo.
2. Lave la funda en lavadora a una temperatura máxima de 60 °C con un detergente suave.



### IMPORTANTE

#### Riesgo de daños

- El lavado a temperaturas más altas puede provocar daños.
- No secar en la secadora.



### **IMPORTANTE**

Una limpieza excesiva puede dañar el tejido.  
– Se recomienda sustituir la funda del respaldo cada dos años por motivos de higiene.

### **Limpieza de la estructura de inodoro (opcional)**

La estructura de inodoro puede limpiarse en un autoclave a las temperaturas y durante los periodos de tiempo que se indican a continuación:

- A 90 °C durante 1 minuto
- A 85 °C durante 3 minutos
- A 80 °C durante 10 minutos.

### **8.2.4 Instrucciones de desinfección**



Encontrará más información sobre los desinfectantes y los métodos recomendados en <https://vah-online.de/en/for-users>.

### **En la atención domiciliaria**

Método: Siga las instrucciones de aplicación del desinfectante y limpie y desinfecte todas las superficies accesibles.

Desinfectante: Desinfectante doméstico habitual.

Secado: Deje que el producto se seque al aire.

### **En atención clínica y a largo plazo**

Siga los procedimientos de desinfección del centro y utilice exclusivamente los desinfectantes y métodos especificados.

## 9 Después del uso

### 9.1 Almacenamiento



#### ¡ADVERTENCIA!

#### Riesgo de dañar el producto

- Guarde el producto en una zona seca.
- No guarde el producto cerca de fuentes de calor.
- No exponga el producto a la luz solar directa.
- Consulte las condiciones de envío y almacenamiento en el capítulo *11.3 Parámetros medioambientales, página 179*



Después de estar almacenado durante un largo periodo de tiempo, puede que sea necesario aplicar más fuerza para accionar el pistón de gas (solo para Ocean Dual VIP Ergo).

### 9.2 Reacondicionamiento

El producto se puede reutilizar. Para reacondicionar el producto para un nuevo usuario, lleve a cabo las siguientes acciones:

- Inspección
- Limpieza y desinfección

Para obtener información detallada, consulte *8 Mantenimiento, página 172* y el manual de servicio de este producto.

Asegúrese de que el manual del usuario se entregue con el producto.

Si se detecta algún daño o un funcionamiento deficiente, no reutilice el producto.

### 9.3 Eliminación

Proteja el medio ambiente y recicle este producto a través de la planta de reciclaje más próxima cuando llegue al final de su vida útil.

Desmonte el producto y sus componentes para separar y reciclar individualmente los diferentes materiales.

La eliminación y el reciclaje de los productos usados y de sus embalajes debe llevarse a cabo conforme a las normativas legales relativas al tratamiento de residuos vigentes en cada país. Póngase en contacto con su empresa de gestión de residuos local para obtener más información al respecto.

## 10 Solución de problemas

### 10.1 Identificación y reparación de fallos



En la siguiente tabla se incluye información sobre fallos de funcionamiento y sus posibles causas. Si no puede corregir el funcionamiento incorrecto con las soluciones indicadas, póngase en contacto directamente con su proveedor.

Error de funcionamiento	Posible causa	Solución
Dificultad a la hora de ajustar la altura del asiento	Suciedad entre el chasis del asiento y la parte lateral	Desmonte el chasis inferior y límpielo a fondo al igual que la parte lateral
Las ruedas giran con dificultad o no giran	Hay suciedad acumulada entre la horquilla y la llanta	Limpie a fondo las ruedas.
Dificultad a la hora de empujar los reposapiés hacia el lateral	Depósitos en las guías	Limpie a fondo los reposapiés y las guías.
El chasis del asiento con respaldo no se puede inclinar	Depósitos en el mecanismo de inclinación	Retire la cubierta del freno y la cubierta de la palanca del freno y limpie a fondo el mecanismo de inclinación
	El cable Bowden no está ajustado correctamente	El cable Bowden debe ajustarlo un técnico cualificado
Se necesita más fuerza para accionar el muelle de gas (Dual VIP)	Almacenamiento de larga duración	Repita la inclinación del respaldo varias veces
El respaldo no se puede inclinar (Dual VIP)	El cable Bowden no está ajustado correctamente	El cable Bowden debe ajustarlo un técnico cualificado
Traqueteo al inclinar el chasis del asiento con respaldo.	El cable Bowden no está ajustado correctamente	El cable Bowden debe ajustarlo un técnico cualificado
	No se tira del asa de activación por completo	Tire del asa de activación por completo.



## 11 Datos Técnicos

### 11.1 Dimensiones y peso

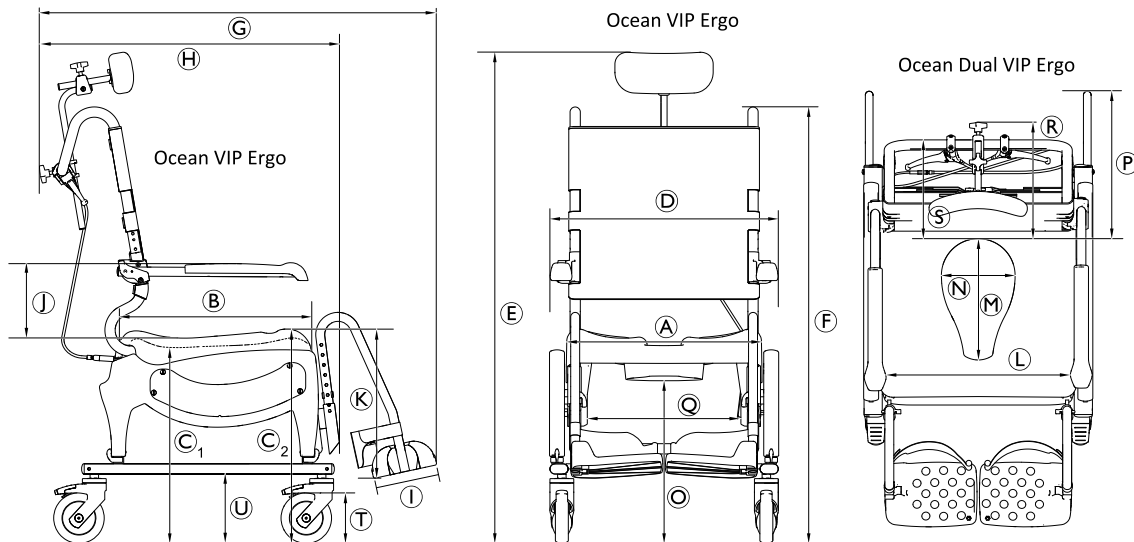

	Ocean VIP Ergo	Ocean VIP Ergo XL*	Ocean Dual VIP Ergo
(A)		480 mm	
(B)		480 mm	
(C <sub>1</sub> )		De 475 mm a 600 mm	
(C <sub>2</sub> )		De 533 mm a 658 mm	
(D)	565 mm	645 mm	565 mm

	Ocean VIP Ergo	Ocean VIP Ergo XL*	Ocean Dual VIP Ergo
Ⓔ	De 1052 mm a 1340 mm aprox. (en la posición neutral del asiento)		
Ⓕ	De 1052 mm a 1202 mm aprox. (en la posición neutral del asiento)		
Ⓖ	ca. 1000 mm Inclinado: ca. 1520 mm Inclinado y respaldo reclinado (solo Ocean Dual VIP): ca. 1700 mm		
Ⓗ	ca. 742 mm		
Ⓘ	160 mm		
Ⓙ	213 mm / 251 mm / 289 mm		
Ⓚ	De 319 a 469 mm (en intervalos de 25 mm)		
Ⓛ	455 mm	535 mm	455 mm
Ⓜ	350 mm (parte superior) / 300 mm (parte inferior)		
Ⓝ	250 mm (parte superior) / 182 mm (parte inferior)		
Ⓒ	De 400 mm a 525 mm		
Ⓟ	—	—	380 mm
Ⓖ	385 mm		
Ⓡ	295 mm		—
Ⓢ	230 mm		—
Ⓣ	Æ 127 mm (5")		
Ⓤ	172 mm		
Ángulo de inclinación del asiento	-5° – 40°		

	Ocean VIP Ergo	Ocean VIP Ergo XL*	Ocean Dual VIP Ergo
Ángulo de inclinación del respaldo	—	—	5° – 35°
Diámetro de giro	2200 mm		
Anchura de marcha atrás	1140 mm		1290 mm
Peso del producto	23.5 kg		28.3 kg
Peso del usuario máximo	150 kg		

\* Los reposabrazos XL están disponibles opcionalmente.

## 11.2 Materiales

Chasis	Acero inoxidable con recubrimiento en polvo
Placa del asiento	Polipropileno, reforzado con fibra de vidrio
Funda del respaldo	Nailon, revestimiento de PVC
Reposapiés	Polipropileno, reforzado con fibra de vidrio
Almohadilla de los reposabrazos	Polipropileno
Ruedas giratorias	Plásticos y acero inoxidable

Todos los componentes del producto son resistentes a la corrosión y no contienen látex de caucho natural.

## 11.3 Parámetros medioambientales

<b>Condiciones de funcionamiento</b>	
Temperatura ambiente	De 10 a 65 °C
Humedad relativa	Del 15 % al 93 % sin condensación
Presión atmosférica	De 795 a 1060 hPa
<b>Condiciones de envío y almacenamiento</b>	
Temperatura ambiente	De 0 a 65 °C
Humedad relativa	Del 30 % al 75 % sin condensación
Presión atmosférica	De 795 a 1060 hPa



# Índice

Este manual TEM de ser fornecido ao utilizador do produto. ANTES de utilizar este produto, este manual DEVE ser lido e guardado para referência futura.

<b>1 Geral</b>	<b>.182</b>
1.1 Introdução	.182
1.2 Símbolos utilizados neste manual	.182
1.3 Informações da garantia	.182
1.4 Conformidade	.183
1.4.1 Normas específicas do produto	.183
1.5 Vida útil	.183
<b>2 Segurança</b>	<b>.184</b>
2.1 Informações de segurança	.184
2.2 Etiquetas e símbolos no produto	.185
<b>3 Descrição geral do produto</b>	<b>.188</b>
3.1 Utilização prevista	.188
3.2 Descrição do Produto	.188
3.3 Principais peças do produto	.189
<b>4 Configuração</b>	<b>.191</b>
4.1 Informações de segurança	.191
4.2 Montar a cadeira de chuveiro e sanita	.191
4.2.1 Ajustar a altura do assento	.191
4.2.2 Instalar o encosto	.192
4.2.3 Instalar o manípulo de ativação	.194
4.2.4 Instalar e remover a placa de assento	.194
4.2.5 Ajustar a altura dos apoios de braços	.194
4.2.6 Instalar os apoios de pés	.195
4.2.7 Instalar o apoio de cabeça	.196
4.2.8 Instalar os dispositivos antíqueda traseiros	.197
4.2.9 Instalar/remover as tampas do travão/tampas de proteção da abraçadeira	.198

<b>5 Acessórios (opcionais)</b>	<b>.199</b>
5.1 Instalar/Remover o suporte da sanita e a sanita	.199
<b>6 Utilização</b>	<b>.201</b>
6.1 Informações de segurança	.201
6.2 Rodar os apoios de braços	.203
6.3 Rebater os apoios de pés	.203
6.4 Inclinat a estrutura de assento com o encosto	.204
6.5 Inclinat o encosto (apenas o modelo Ocean Dual VIP Ergo)	.205
6.6 Engatar/Desengatar os bloqueios dos rodízios	.206
<b>7 Transporte</b>	<b>.207</b>
7.1 Informações de segurança	.207
<b>8 Manutenção</b>	<b>.208</b>
8.1 Manutenção e inspeção	.208
8.2 Limpeza e desinfecção	.208
8.2.1 Informações gerais de segurança	.208
8.2.2 Intervalos de limpeza	.209
8.2.3 Limpeza	.209
8.2.4 Instruções de desinfecção	.210
<b>9 Após a utilização</b>	<b>.211</b>
9.1 Armazenamento	.211
9.2 Recondicionamento	.211
9.3 Eliminação	.211
<b>10 Resolução de problemas</b>	<b>.212</b>
10.1 Identificar e reparar falhas	.212
<b>11 Características Técnicas</b>	<b>.213</b>
11.1 Dimensões e peso	.213
11.2 Materiais	.215
11.3 Parâmetros ambientais	.215

# 1 Geral

## 1.1 Introdução

Este manual de utilização contém informações importantes sobre o manuseamento do produto. Para garantir a segurança durante a utilização do produto, leia atentamente o manual de utilização e siga as instruções de segurança.

Tenha em atenção que este documento pode conter secções não aplicáveis ao seu produto, uma vez que se refere a todos os modelos disponíveis (à data da impressão). Salvo menção em contrário, cada secção deste documento refere-se a todos os modelos do produto.

As configurações e os modelos disponíveis no seu país podem ser encontrados em documentos de venda específicos do país.

A Invacare reserva-se o direito de alterar as especificações do produto sem aviso prévio.

Antes de ler este documento, certifique-se de que tem a versão mais recente. A versão mais recente está disponível no site da Invacare, em formato PDF.

Se o tamanho do tipo de letra no documento impresso for difícil de ler, pode transferir uma versão em PDF do manual a partir do site. A imagem do PDF pode ser ajustada no ecrã para um tamanho de tipo de letra que lhe seja mais cómodo.

Para obter mais informações sobre o produto, por exemplo, avisos de segurança de produtos e retiradas de produtos do mercado, contacte o seu representante da Invacare. Consulte os endereços no final deste documento.

Em caso de incidente grave com o produto, deve informar o fabricante e as autoridades competentes do seu país.

## 1.2 Símbolos utilizados neste manual

Neste manual, as advertências são indicadas por símbolos. Os símbolos de advertência são acompanhados por um cabeçalho que indica a gravidade do perigo.



### ADVERTÊNCIA

Indica uma situação perigosa que, se não for evitada, poderá resultar em morte ou em lesões graves.



### CUIDADO

Indica uma situação perigosa que, se não for evitada, poderá resultar em lesões menores ou ligeiras.



### IMPORTANTE

Indica uma situação perigosa que, se não for evitada, poderá resultar em danos à propriedade.



### Sugestões e recomendações

Sugestões, recomendações e informações úteis para uma utilização eficiente e sem problemas.

## 1.3 Informações da garantia

Facultamos uma garantia de fabrico para o produto, em conformidade com os nossos Termos e Condições Gerais de Compra nos respetivos países.

As reclamações de garantia só podem ser realizadas através do fornecedor ao qual o produto foi adquirido.

## 1.4 Conformidade

A qualidade é fundamental para o funcionamento da empresa, estando em conformidade com a norma ISO 13485.

Este produto apresenta a marca CE, em conformidade com o Regulamento de dispositivos médicos 2017/745, Classe I. A data de lançamento deste produto é indicada na declaração de conformidade da CE.

Temos empreendido um esforço contínuo para reduzir ao mínimo o impacto local e global da empresa no ambiente.

Apenas utilizamos materiais e componentes que cumprem a diretiva REACH.

### 1.4.1 Normas específicas do produto

O produto foi testado e está em conformidade com a norma ISO 17966 (Produtos de assistência para higiene pessoal dos utilizadores) e com todas as normas relacionadas. Tal inclui testes relacionados com a inflamabilidade. A ignição por combustão lenta progressiva e a ignição por chama não ocorrem.

Para obter informações adicionais sobre as normas e os regulamentos locais, contacte o representante local da Invacare. Consulte os endereços no final deste documento.

## 1.5 Vida útil

A vida útil prevista deste produto é de cinco anos, quando o mesmo é utilizado diariamente e em conformidade com as instruções de segurança, intervalos de manutenção e utilização correcta indicados neste manual. A vida útil efectiva pode variar de acordo com a frequência e intensidade de utilização.

## 2 Segurança

### 2.1 Informações de segurança



#### **ADVERTÊNCIA!**

##### **Risco de lesão grave ou danos**

A utilização incorreta deste produto pode causar lesões ou danos.

- Se não compreender as advertências, avisos ou instruções, contacte um profissional de cuidados de saúde ou o fornecedor antes de tentar utilizar este equipamento.
- Não utilize este produto ou qualquer equipamento opcional disponível sem primeiro ler e compreender estas instruções e todo o material de instrução adicional, assim como os manuais de utilização, os manuais de assistência ou os folhetos de instruções fornecidos com este produto ou com equipamento opcional.



#### **ADVERTÊNCIA!**

##### **Risco de lesões**

- Não se coloque de pé em cima do produto.
- Não utilizar como auxiliador de escalada.
- Não utilizar no exterior.



#### **ADVERTÊNCIA!**

##### **Risco de lesões**

- Não utilizar se apresentar defeitos.
- Em caso de avaria, contacte imediatamente o seu fornecedor.
- Não faça quaisquer modificações ou alterações não autorizadas no produto.
- Utilize apenas os acessórios concebidos para este produto.



#### **ADVERTÊNCIA!**

##### **Risco de lesões**

- Nunca utilize o produto como um acessório para entrar e sair de uma banheira, para subir ou descer, nem como apoio para fins semelhantes.



#### **ADVERTÊNCIA!**

- Antes da primeira utilização, limpe rigorosamente o produto.
- Antes de cada utilização, verifique o produto, procurando sinais de danos e assegurando que está montado de forma segura.



**ATENÇÃO!****Risco de lesão**

Peças não originais ou incorretas podem afetar o funcionamento e a segurança do produto.

- Utilize apenas peças originais para o produto em utilização.
- Devido a diferenças regionais, consulte o site ou o catálogo local da Invacare para obter informações sobre as opções disponíveis ou contacte o seu representante local da Invacare. Consulte os endereços no final deste documento.

**IMPORTANTE!**

Quando combinar este com outro produto, as restrições de ambos os produtos aplicam-se à combinação. Por exemplo, o peso máximo do utilizador de um produto na combinação pode ser inferior.

- Utilize apenas as combinações permitidas pela Invacare. Para obter informações, contacte o seu distribuidor da Invacare.
- Antes de utilizar, leia o manual de utilização de cada produto e verifique as restrições.

## 2.2 Etiquetas e símbolos no produto

### Placa de características

A placa de características contém informações importantes:

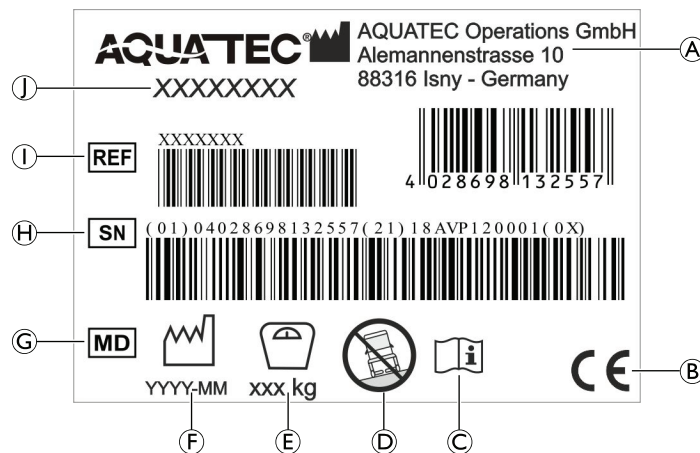

(A)	Morada do fabricante
(B)	Conformidade Europeia
(C)	Ler o manual de utilização
(D)	Para utilização apenas em terreno plano
(E)	Peso máximo do utilizador
(F)	Data de fabrico
(G)	Dispositivo médico
(H)	Número de série
(I)	Número de referência
(J)	Designação do produto

 A placa de características encontra-se fixada no interior da parte lateral esquerda.

### Etiquetas no produto



A seguinte etiqueta está fixada na parte posterior do apoio de cabeça:

Etiqueta	Descrição
	<p><b>PRECAUÇÃO!</b></p> <p>Risco de impacto</p> <p>O seu corpo pode ser atingido pelo encosto/apoio de cabeça ao puxar pelo manípulo de ativação.</p> <ul style="list-style-type: none"> <li>– Certifique-se de que existe espaço suficiente entre si e o encosto/apoio de cabeça quando inclinar a estrutura de assento com o encosto.</li> </ul>

A seguinte etiqueta está fixada ao manípulo do encosto:

Etiqueta	Descrição
	<p><b>ADVERTÊNCIA!</b></p> <p>Risco de basculação</p> <ul style="list-style-type: none"> <li>– Não pise o apoio de pés ao sentar-se ou levantar-se da cadeira de chuveiro e sanita.</li> <li>– Empurre os apoios de pés para os lados ou dobre as placas de pés para cima antes de se sentar ou levantar da cadeira de chuveiro e sanita.</li> <li>– Antes de se sentar ou levantar, rode os rodízios de modo a que o bloqueio aponte para cima.</li> <li>– Não se incline demasiado para a frente ao sentar-se na cadeira de chuveiro e sanita.</li> </ul>

As seguintes etiquetas estão fixadas nos manípulos de ativação:

Etiqueta	Descrição
	Manípulo de ativação para inclinação do assento.
	Manípulo de ativação apenas para inclinação do encosto.

## 3 Descrição geral do produto

### 3.1 Utilização prevista

A cadeira de chuveiro e sanita destina-se a servir de apoio para o banho de chuveiro ou imersão, para uso da sanita, para utilização durante a higiene pessoal (ou seja, em frente ao lavatório) ou para transferência de pacientes dentro de casa.

O utilizador pretendido é a pessoa sentada na cadeira de chuveiro e sanita ou um assistente.

Este produto destina-se a ser utilizado em instituições ou residências de particulares.

O produto destina-se a ser utilizado em espaços interiores.

Como cadeira sanitária, o produto pode ser utilizado sobre uma sanita standard ou de forma independente com a estrutura da sanita (opcional).

Temperatura de utilização: 10 - 65 °C

### Indicações

Pessoas com deficiências (adolescentes ou adultos) com uma altura igual ou inferior a 146 cm, um peso igual ou inferior a 40 kg e um índice de massa corporal (IMC) igual ou inferior a 16, com:

- dificuldades em manter-se de pé ou conservar o equilíbrio
- pernas frágeis ou incapacidade dos membros inferiores
- condições clínicas que interferem com o equilíbrio

O peso máximo do utilizador é indicado na secção Dados técnicos.

### Contraindicações

A inclinação do assento não se destina a utilizadores sensíveis a aumentos na pressão sanguínea na parte superior do corpo.

### 3.2 Descrição do Produto

As cadeiras Aquatec Ocean VIP Ergo e Aquatec Ocean Dual VIP Ergo são cadeiras móveis de chuveiro e sanita com função de inclinação, chassis em aço inoxidável, altura do assento individualmente ajustável, encosto de tensão ajustável, apoios de braços rebatíveis, placas de pés texturadas de ângulo ajustável e rebatíveis e uma função de inclinação do assento, concebidas para pessoas com incapacidades que lhes restringem a utilização do duche ou da sanita.

### 3.3 Principais peças do produto

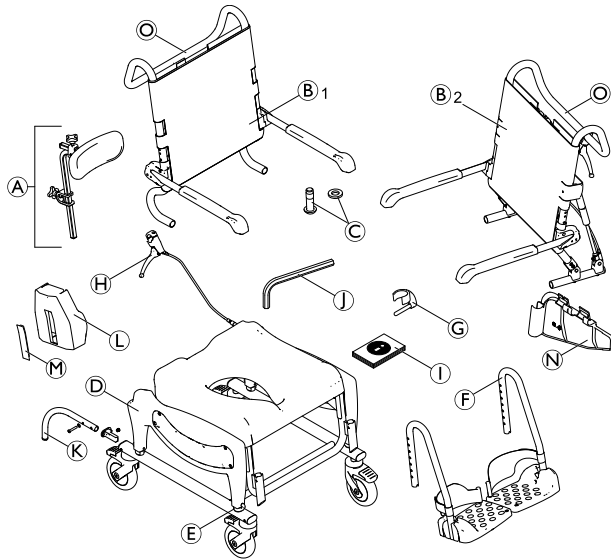

(A)	Apoio de cabeça
(B) <sub>1</sub>	<b>Ocean VIP Ergo:</b> encosto com capa do encosto e apoios de braços
(B) <sub>2</sub>	<b>Ocean Dual VIP Ergo:</b> encosto com capa do encosto, apoios de braços e manípulo de ativação para inclinação do encosto
(C)	Parafusos (4x) e anilhas (4x) para fixação do encosto
(D)	Estrutura de assento com placa de assento e parte laterais com chassis da base e rodízios

(E)	Grampos (4x) de ajuste da altura
(F)	Apoios de pés com presilhas de calcanhar (2x)
(G)	Grampos (2x) para o apoio de pés
(H)	Manípulo de ativação para inclinação do assento
(I)	Manual de utilização
(J)	Chave Allen
(K)	Dispositivo antiqueda traseiro com parafuso, anilha e tampa de montagem (2x) (apenas o modelo Ocean Dual VIP Ergo)
(L)	Tampa de travão (2x)
(M)	Tampa da alavanca de travagem (2x)
(N)	Tampa de proteção da abraçadeira (2x)
(O)	Barra de empurrar

#### Acessório — Suporte de sanita com sanita

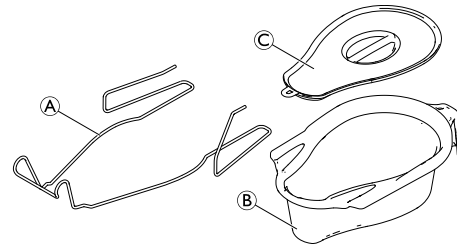

Ⓐ	Suporte de sanita
Ⓑ	Sanita
Ⓒ	Tampa

## 4 Configuração

### 4.1 Informações de segurança



#### ADVERTÊNCIA!

- Verifique se as peças foram danificadas durante o transporte e, se necessário, contacte o fornecedor.
- Durante a montagem, certifique-se de que as peças estão posicionadas corretamente em relação umas às outras.
- São utilizados para várias ligações parafusos e porcas de bloqueio automático ou adesivos de bloqueio de rosca. Se estes tiverem soltos, deverão ser substituídos por novos parafusos ou porcas de bloqueio automático, ou deverão ser fixados utilizando novo adesivo de bloqueio de rosca.



#### ATENÇÃO!

#### Risco de trilhadeira

- Tenha cuidado durante a montagem.

### 4.2 Montar a cadeira de chuveiro e sanita

Esta secção descreve a montagem. A desmontagem funciona da forma inversa.



Para a cadeira estar perfeitamente adaptada ao utilizador, a altura do apoio de braço, o ângulo do apoio de pés, o apoio de cabeça, a presilha de calcanhar, a tensão da capa do encosto e os acessórios têm de estar bem ajustados.

#### 4.2.1 Ajustar a altura do assento

Esta secção descreve a montagem. A desmontagem funciona da forma inversa.



#### ADVERTÊNCIA!

- Não ajuste a altura do assento da cadeira de chuveiro e sanita quando alguém está sentado na mesma.



A altura do assento tem de ser adaptada simultaneamente em ambos os lados.

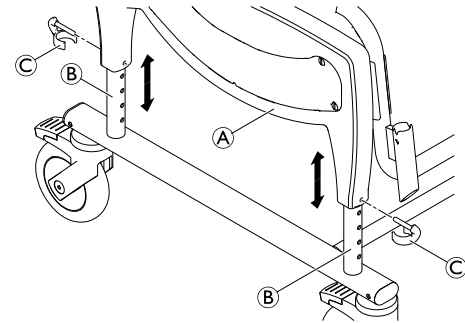

1. Levante ligeiramente a cadeira de chuveiro e sanita pela parte lateral (A).
2. Retire os quatro grampos © (dois em cada lado).

3. Regule para a altura correta movendo simultaneamente a estrutura de assento para cima ou para baixo nos quatro tubos **B** do chassis da base.
4. Alinhe os encaixes dos grampos na parte lateral com um orifício no chassis da base.
5. Insira os quatro grampos desde o lado de fora da parte lateral, até as extremidades dos grampos rodearem o tubo do chassis da base **B**.



### ADVERTÊNCIA!

#### Risco de lesões

- Certifique-se que os quatro grampos estão todos bem apertados.
- Certifique-se de que os quatro tubos estão todos regulados para a mesma altura.



A altura do assento pode ser ajustada para acomodar situações diferentes de utilização, por exemplo, a transferência a partir de uma cama ou cadeira de rodas ou a utilização sobre uma sanita, etc.

### 4.2.2 Instalar o encosto

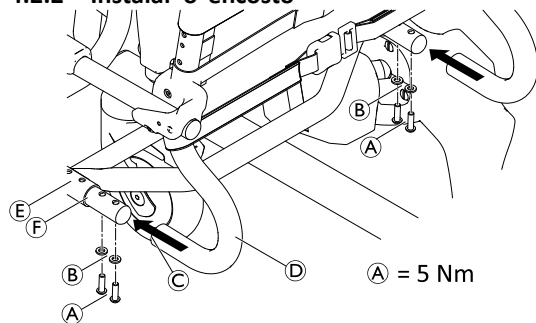

1. Empurre os quatro pedais dos rodízios para baixo para os bloquear.
2. Empurre o encosto **D** por trás contra a estrutura de assento **E**, até a flange **C** ficar encostada ao tubo da estrutura de assento **F**.



### IMPORTANTE!

- Aperte com firmeza os parafusos, utilizando a chave Allen facultada.
  - Verifique regularmente os parafusos para assegurar que estão apertados com segurança.
3. Posicione uma anilha **B** em cada parafuso **A** e fixe o encosto em cada lado.
  4. Aperte os parafusos até um torque de 5 Nm.

### Ajustar a capa do encosto

É possível ajustar a tensão do encosto conforme necessário.

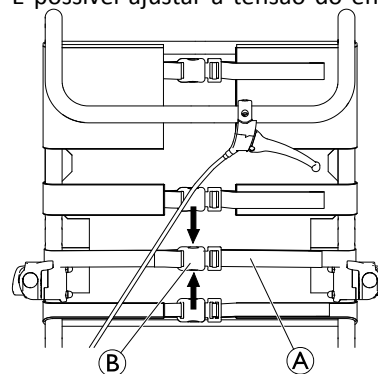



**ADVERTÊNCIA!**

- Certifique-se de que são passados pelo menos três cintos à volta da estrutura do encosto (na parte exterior) e que as fivelas dos cintos são fechadas.

Apertar:

1. Puxe os cintos Ⓐ da capa do encosto para os apertar.

Desapertar:

1. Abra as fivelas Ⓑ apertando as presilhas de retenção em conjunto (setas).
2. Empurre os cintos ligeiramente através da fivela.
3. Feche as fivelas dos cintos.
4. Volte a apertar os cintos com cuidado.

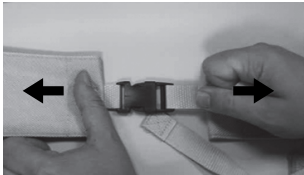
**ADVERTÊNCIA!****Risco de lesão devido a fivelas do encosto danificadas!**

Verifique se as fivelas do encosto estão fechadas de forma segura sempre que o produto for objeto de manutenção ou acondicionamento.

- Verifique se todos os cliques da fivela estão fixos de forma segura, fechando as fivelas e puxando ambas as extremidades.
- Substitua o encosto/as fivelas do encosto se uma fivela se abrir sob a força exercida.

### 4.2.3 Instalar o manípulo de ativação

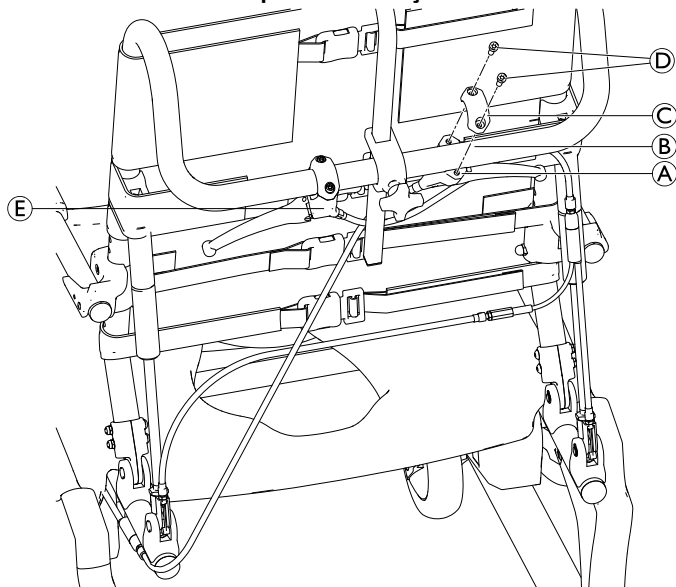

1. Retire a peça de fixação C do manípulo de ativação A desapertando os parafusos D.
2. Posicione o manípulo de ativação A para inclinação do assento a partir da parte de baixo no lado direito do tubo do manípulo B.

 O manípulo deve ser rodado ligeiramente para dentro do encosto.

3. Instale o manípulo de ativação no tubo do manípulo utilizando a peça de fixação C e os parafusos D.

 Para o modelo Ocean Dual VIP Ergo, o manípulo de ativação E para inclinação do encosto já está instalado no lado esquerdo do tubo do manípulo. Se necessário, a posição do manípulo de ativação pode ser alterada.

### 4.2.4 Instalar e remover a placa de assento

#### Instalar

1. Coloque a placa de assento na estrutura de assento com o corte virado para a frente.
2. Com a palma da mão, pressione a placa de assento para baixo nos lados e depois à frente e atrás até que esta encaixe na estrutura de assento.

#### Remoção

1. Puxe a placa de assento no sentido ascendente pela parte traseira.

### 4.2.5 Ajustar a altura dos apoios de braços

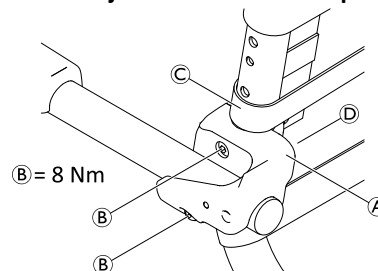

1. Na capa do encosto, abra o segundo cinto mais baixo © e desaperte os outros cintos.

 As porcas estão inseridas sem estarem apertadas no grampo de fixação e podem cair.

2. Desaperte os parafusos ② do suporte do apoio de braço ① utilizando a chave Allen fornecida.
3. Retire o grampo de fixação ④ com as porcas do interior da estrutura do encosto.
4. Retire o suporte do encosto ① com o apoio de braço e mova-o para cima.

 O orifício mais pequeno serve para prender o grampo de fixação.

5. Insira os parafusos no suporte do apoio de braço e oriente-os pelos orifícios na estrutura do encosto.
6. Se necessário, volte a colocar as porcas no grampo de fixação.
7. Coloque o grampo de fixação na estrutura do encosto inserindo um pino de fixação no orifício mais pequeno.
8. Rode os parafusos nas porcas e aperte-os.
9. Consoante a altura do apoio de braço, passe o segundo cinto mais baixo pelo exterior ou interior da estrutura do encosto, feche e aperte todos os cintos.
10. O procedimento de ajuste da altura é igual para o apoio de braço direito e esquerdo.

 Para prender os acessórios, pode abrir o segundo cinto mais baixo e a capa do encosto pode ser passada pela estrutura do encosto no interior.

#### 4.2.6 Instalar os apoios de pés

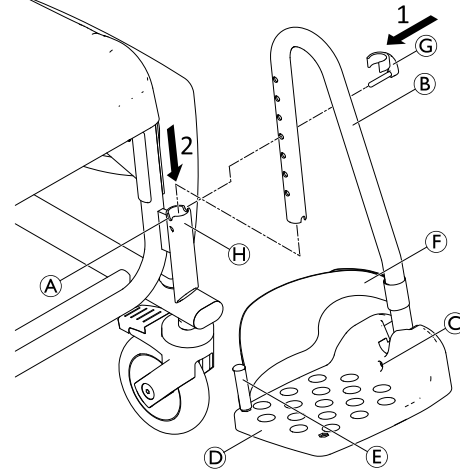

1. Insira o pino do grampo ③ a partir do lado de fora no orifício necessário no apoio de pés ②. Certifique-se de que o grampo engata à volta do tubo.
2. Insira o apoio de pés na guia ④ na frente da parte lateral até o pino do grampo ③ engatar na ranhura ①. Deixa de ser possível virar o apoio de pés de lado.

 O procedimento de montagem é o mesmo para o apoio de pés direito e esquerdo.

#### Ajustar a altura dos apoios de pés

 Se necessário, os apoios de pés podem ser encurtados (consulte o manual de assistência). O encurtamento dos apoios de pés só pode ser realizado por um técnico qualificado.

1. Puxe ligeiramente o apoio de pés **B** para cima.
2. Puxe o grampo **C** para fora do orifício no apoio de pés e volte a inseri-lo no orifício pretendido. Se necessário, puxe o apoio de pés um pouco mais.
3. Empurre o apoio de pés para baixo até a ranhura **A** engatar no pino do grampo.
4. Coloque o outro apoio de pés à altura pretendida da forma descrita.

#### Ajustar a inclinação das placas de pés

 A inclinação das placas de pés pode ser ajustada de várias formas.

1. Desaperte o parafuso Allen **C** da placa de pé utilizando uma chave Allen de tamanho 4.
2. Rode a placa de pé **D** para a posição pretendida.
3. Volte a apertar o parafuso Allen.

#### 4.2.7 Instalar o apoio de cabeça

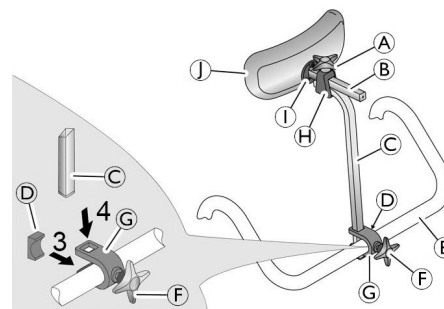

1. Utilize o manípulo em estrela **F** para inserir o parafuso ligeiramente na calha **G**.
2. Empurre a calha com o parafuso na direção do manípulo do encosto **E** a partir da parte de trás de modo a que o parafuso engate no orifício do manípulo do encosto.
3. Insira a placa **D** na calha a partir da parte da frente de modo a que ambas as presilhas da placa estejam voltadas para baixo e para cima e a parte lateral curva da placa toque no manípulo do encosto.
4. Empurre o tubo de ajuste da altura **C** a partir de cima na direção das reentrâncias do suporte.
5. Utilize o manípulo em estrela para apertar o parafuso até o tubo de ajuste da altura estar fixado no lugar.
6. Empurre a almofada **I** e o suporte da almofada **B** contra o suporte **H** no tubo de ajuste da altura.
7. Utilize o manípulo em estrela **A** para apertar o parafuso superior até o suporte da almofada estar fixado no lugar.

 Para ser adaptado ao utilizador, o tubo de ajuste da altura pode ser ajustado com a curva voltada para a frente ou para trás.

A almofada do apoio de cabeça ① pode ser retirada e substituída por almofadas de outros formatos (opcional). Para a retirar, desaperte os parafusos de retenção ①.

### Ajustar o comprimento do apoio de cabeça

 Os tubos do apoio de cabeça ③ e ② podem ser encurtados (consulte o manual de assistência). O encurtamento do tubo do apoio de cabeça só pode ser realizado por um técnico qualificado.

### 4.2.8 Instalar os dispositivos antiqueda traseiros



#### ADVERTÊNCIA!

#### Risco de basculação

Existe um risco de lesões graves na cadeira Ocean Dual VIP Ergo quando o encosto é inclinado. A cadeira completa pode inclinar-se para trás.

– Antes de utilizar a cadeira Ocean Dual VIP Ergo, certifique-se de que ambos os dispositivos antiqueda traseiros estão instalados.



#### ADVERTÊNCIA!

#### Risco de lesões

– Nunca se coloque de pé sobre os dispositivos antiqueda.

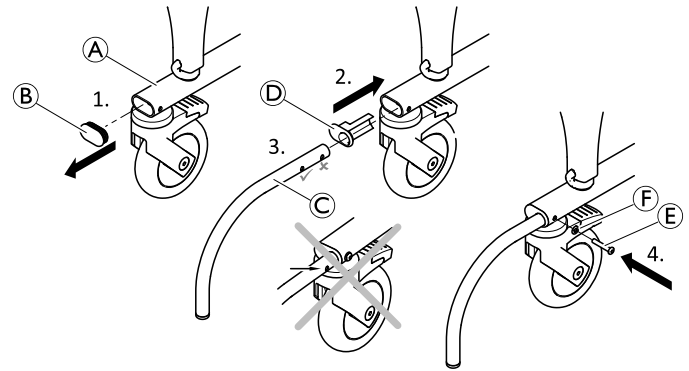

1. Remova a tampa ② do chassis da base ①.
2. Prenda a tampa de montagem ④ ao chassis da base.
3. Insira a ponteira antiqueda ③.
4. Fixe o dispositivo antiqueda ao segundo orifício utilizando o parafuso ⑤ com a anilha ⑥.
5. Instale o dispositivo antiqueda no outro lado.

## 4.2.9 Instalar/remover as tampas do travão/tampas de proteção da abraçadeira

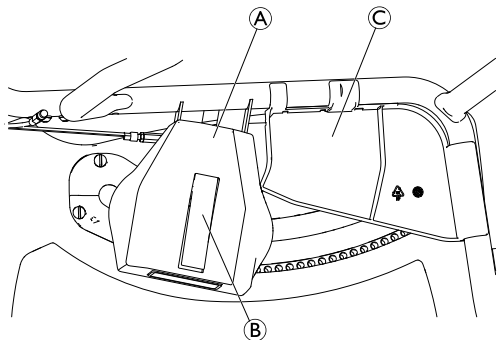

(A)	Tampa do travão
(B)	Tampa da alavanca de travagem
(C)	Tampa de proteção da abraçadeira

### Tampa do travão

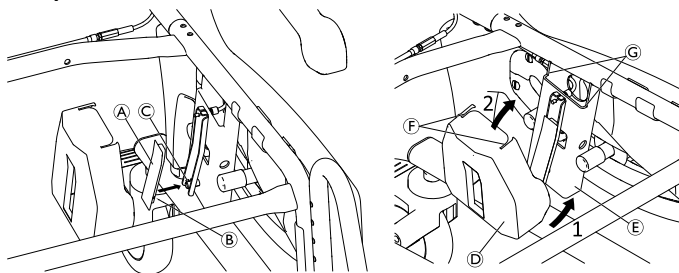

1. Prenda a tampa da alavanca de travagem (A) prendendo a ranhura (B) na parte superior do eixo pequeno (C).
2. Posicione a parte inferior da tampa do travão (D) num ângulo a partir de baixo sobre a caixa do travão (E).
3. Dobre a parte superior da tampa do travão para a caixa do travão de modo a que as reentrâncias (F) fiquem alinhadas com as extremidades (G).
4. Instale a segunda tampa do travão no outro lado.

### Tampa de proteção da abraçadeira

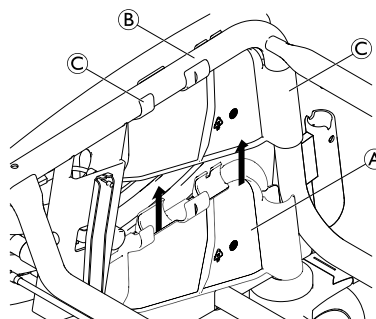

1. Instale a tampa de proteção da abraçadeira (A) encaixando-a nos tubos do chassis (B). Certifique-se de que todos os grampos (C) estão bem engatados.
2. Instale a segunda tampa de proteção da abraçadeira no outro lado.

## 5 Acessórios (opcionais)



### ADVERTÊNCIA!

#### Risco de lesão

– A montagem dos acessórios (opcionais) deve ser realizada de acordo com as instruções correspondentes.

### 5.1 Instalar/Remover o suporte da sanita e a sanita

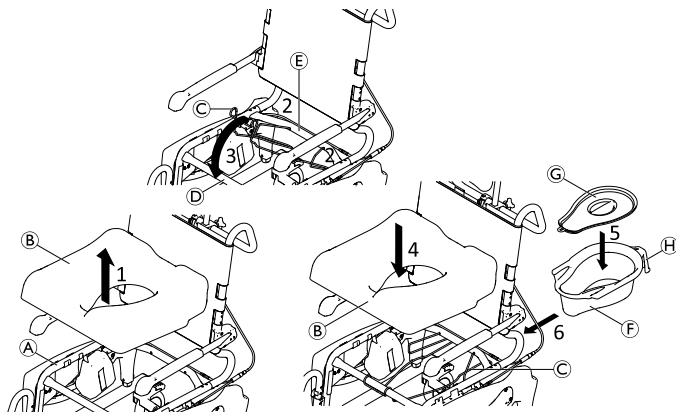

A sanita (F) pode ser instalada/removida com ou sem a tampa (G).

1. Remova a placa de assento (B) do chassis (A).
2. Insira as extremidades do suporte da sanita (C) pelos orifícios do tubo transversal traseiro (E).

3. Engate a parte dianteira do suporte da sanita no tubo transversal dianteiro (D).
4. Reinstale a placa de assento no chassis.
5. Coloque a tampa ou retire-a da sanita.
6. Segure a sanita pelo seu manípulo (H) e insira-a com o lado traseiro entre o suporte da sanita e o assento.



Pressione a sanita ligeiramente para baixo ao inserir ou retirar.



A tampa pode ser pendurada no gancho de plástico por baixo do manípulo da sanita.

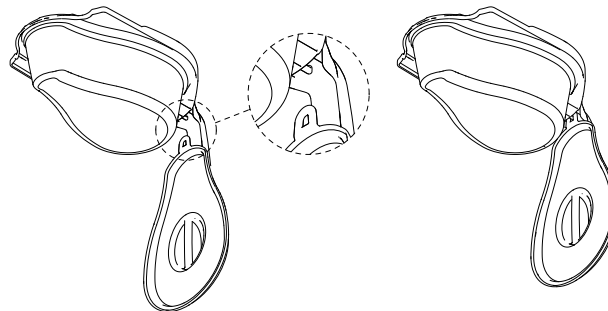

Existe um indicador de nível de preenchimento na parede interna da sanita.

Aquatec® Ocean VIP Ergo / Aquatec® Ocean Dual VIP Ergo

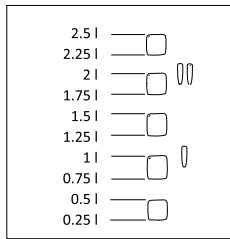



## 6 Utilização

### 6.1 Informações de segurança



#### ADVERTÊNCIA!

- Utilize a cadeira de chuveiro e sanita apenas numa superfície plana e em espaços interiores.
- Respeite as especificações da placa de características. Não sobrecarregue a cadeira de chuveiro e sanita.
- Observe as etiquetas de segurança na parte lateral do apoio de cabeça e no manípulo do encosto (2.2 *Etiquetas e símbolos no produto, página 189*).
- Não coloque peso excessivo sobre a cadeira de chuveiro e sanita.
- Antes de cada utilização, realize sempre uma inspeção visual do produto, procurando sinais de danos exteriores.



#### ADVERTÊNCIA!

##### Risco de deslizar e rolar

- Antes de utilizar a cadeira sanitária, certifique-se de que o assento está bem preso à estrutura de assento.
- Prenda os rodízios com alavancas utilizando as alavancas de pé antes de sentar ou levantar da cadeira de chuveiro e sanita, e quando se encontra na posição de estacionamento.



#### ADVERTÊNCIA!

##### Risco de basculação

- Rebata os apoios de pés lateralmente ou dobre as placas de pé para cima antes de se sentar ou levantar.
- Antes de se sentar ou levantar, rode os rodízios dianteiros de modo a que o bloqueio aponte para cima.
- Nunca se coloque de pé sobre os apoios de pés.
- Não se incline excessivamente para a frente.
- Empurre o utilizador sentado na cadeira de chuveiro e sanita apenas quando a estrutura de assento e o encosto estiverem numa posição vertical.
- Transfira o utilizador de ou para a cadeira de chuveiro e sanita apenas quando a estrutura de assento e o encosto estiverem numa posição vertical.
- Nunca retire as molas pneumáticas (apenas o modelo Ocean Dual VIP Ergo).



#### ADVERTÊNCIA!

##### Risco de lesões!

- Antes de utilizar o Assento flexível variável (acessório opcional), é necessário instalar as tampas laterais.



### **ADVERTÊNCIA!**

#### **Risco de basculação para trás!**

– A Ocean Dual VIP Ergo só pode ser utilizada se os dispositivos antiqueda traseiros estiverem instalados.



### **ADVERTÊNCIA!**

#### **Risco de basculação**

– A cadeira de chuveiro e sanita só deve ser deslocada usando a barra de empurrar.



### **ATENÇÃO!**

#### **Risco de queimaduras na pele**

Os componentes do produto podem aquecer quando são expostos a fontes externas de calor.

– Tenha em atenção as superfícies aquecidas quando utilizar a cadeira de chuveiro e sanita na sauna ou em caso de exposição a água quente.

– Não exponha o produto a luz solar direta antes da utilização.



### **ATENÇÃO!**

#### **Risco de entalar os dedos devido ao mecanismo de inclinação**

– Ao inclinar a estrutura de assento ou o encosto, certifique-se de que os braços do utilizador se encontram nos apoios de braços ou cruzados à frente do corpo.

– Certifique-se de que a tampa de proteção da abraçadeira está instalada no chassis. Consulte a secção 4.2.9 *Instalar/remover as tampas do travão/tampas de proteção da abraçadeira*, página 198



### **IMPORTANTE!**

#### **Risco de partir o apoio de cabeça**

– Conduza ou empurre a cadeira de chuveiro e sanita apenas utilizando o manípulo no encosto, nunca pelo apoio de cabeça.



### **IMPORTANTE!**

#### **Risco de danos no produto**

– Não levante a cadeira de chuveiro e sanita utilizando os apoios de pés, os apoios de braços ou quaisquer outros acessórios.



Para os utilizadores com elevado risco de se porem de pé nos apoios de pés (por exemplo, utilizadores com demência), estão disponíveis dispositivos antiqueda frontais como acessórios para impedir que a cadeira de chuveiro e sanita tombe para a frente.

## 6.2 Rodar os apoios de braços



### ATENÇÃO!

#### Risco de entalar os dedos no mecanismo de dobragem

- Não insira os dedos na articulação quando dobrar os apoios de braços para cima ou para baixo.
- Não insira os dedos entre o apoio de braço e o encosto ao dobrar os apoios de braços para trás.
- Certifique-se de que nenhuma peça fica presa nas articulações.

## 6.3 Rebater os apoios de pés

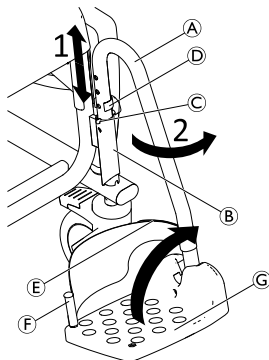

### Posição de entrada/saída:

1. Puxe o apoio de pés (A) ligeiramente para cima na guia (B) até o pino do grampo (D) deixar de estar engatado na ranhura (C).
2. Rebata o apoio de pés para o lado.

### Posição de condução:



### ATENÇÃO!

#### Risco de acidente devido a um apoio de pés solto

- Fixe os apoios de pés na posição de condução.

1. Rode o apoio de pés (A) para dentro.
2. Pressione o apoio de pés no sentido para baixo, até o pino do grampo (D) engatar na ranhura (C).



Em alternativa, é possível rebater as placas de pés (G) para cima para entrar/sair da cadeira de chuveiro e sanita.

### Substituir a presilha de calcanhar

1. Abra a tira adesiva (E) na presilha de calcanhar.
2. Retire o parafuso (F) da parte inferior da placa de pé.
3. Retire a presilha de calcanhar do pino de plástico flexível.



Para prender a correia, execute o mesmo procedimento pela ordem inversa.





Durante a instalação, certifique-se de que a tira adesiva da presilha de calcanhar está orientada para trás.

## 6.4 Inclinando a estrutura de assento com o encosto

### ! IMPORTANTE!

– Ao inclinar-se, nunca se aproxime da área entre as peças laterais e a estrutura tubular.

### Inclinando para trás/para a frente

-  A estrutura de assento pode ser inclinada aproximadamente 40° para trás juntamente com o encosto.
-  Se os bloqueios dos apoios de braços (acessório opcional) forem utilizados e os apoios de braços forem montados na posição mais baixa possível, o assento não pode ser inclinado completamente para trás. A inclinação máxima é de 35°.
-  Para as duas alturas de assento mais baixas, não é possível utilizar o intervalo de ajuste completo do apoio de pés. Antes de utilizar, verifique se os apoios de pés não tocam no chão quando inclina o assento para a frente. Se necessário, reajuste a altura do assento ou a altura do apoio de pés em conformidade.

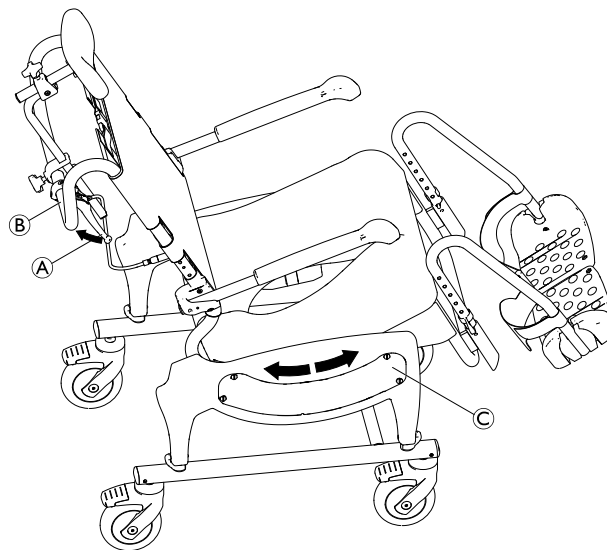

### ATENÇÃO!

#### Risco de esmagamento

Os seus dedos ou mãos podem ficar presos e entalados pelo mecanismo de inclinação.

– Antes de cada utilização, certifique-se de que as tampas laterais © do mecanismo de inclinação estão montadas corretamente.

1. Empurre os quatro pedais dos rodízios para baixo para os bloquear.
2. Segure a cadeira de duche pela barra de empurrar (B).
3. Puxe e segure o manípulo de ativação (A).

4. Regule para a inclinação necessária empurrando para o manípulo ⑥ para baixo ou puxando-o para cima.
5. Solte o manípulo de ativação e deixe os pinos do mecanismo de inclinação engatarem nos orifícios mais próximos. A estrutura de assento fica posicionada na inclinação regulada atualmente.

## 6.5 Inclinarm o encosto (apenas o modelo Ocean Dual VIP Ergo)



### ATENÇÃO!

**Risco de entalar os dedos entre o suporte do apoio de braço e a parte lateral**

- Nunca se aproxime da área entre o suporte do apoio de braço e a parte lateral ao inclinar a estrutura de assento para trás ou ao baixar o encosto.
- Ao inclinar a estrutura de assento ou o encosto, certifique-se de que os braços do utilizador estão colocados nos apoios de braços ou cruzados à frente do corpo.

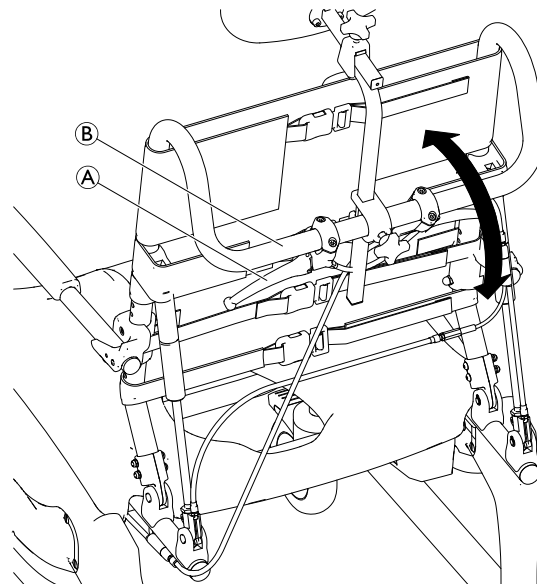

1. Empurre os quatro pedais dos rodízios para baixo para os bloquear.
2. Segure a cadeira de duche pela barra de empurrar ⑥.
3. Puxe e segure o manípulo de ativação ⑤.



O manípulo de ativação está equipado com um dispositivo de bloqueio. Para ativar o manípulo, o dispositivo de bloqueio tem de ser puxado antecipadamente.

4. Incline o encosto para a posição pretendida.
5. Solte o manípulo de ativação para fixar o encosto na posição atual.

 É necessária força acrescida para inclinar o encosto para trás sem o utilizador sentado. O encosto é inclinado de forma automática para cima sem o utilizador sentado quando o manípulo de ativação é puxado.

## 6.6 Engatar/Desengatar os bloqueios dos rodízios





### ATENÇÃO!

#### Risco de apresamento/esmagamento

Todos os bloqueios dos rodízios são acionados pelos pés.

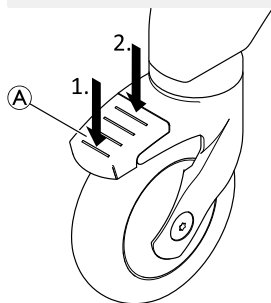
– Não acione os bloqueios de rodízios com as mãos.



1. Para ativar os bloqueios dos rodízios pise a extremidade traseira do pedal  até engatar.

 O rodízio está agora bloqueado na posição e não pode rodar mais.

2. Para desativar os bloqueios dos rodízios pise a extremidade dianteira do pedal até desengatar.

 O rodízio com o pedal azul (bloqueio direcional opcional) engata no bloqueio de rotação para um movimento mais fácil em linha reta.

---

## 7 Transporte

---

### 7.1 Informações de segurança



Para transporte, é possível desmontar o produto nas peças fornecidas no âmbito da entrega. Consulte a secção 3.3 *Principais peças do produto, página 189*

1. Desmonte o produto, seguindo os passos de montagem da secção 4 *Configuração, página 191* pela ordem inversa.



#### **IMPORTANTE!**

##### **Risco de danos no produto**

- Transporte o produto numa área seca.
- Não exponha o produto a luz solar direta.
- Consulte as condições de armazenamento e transporte na secção 11.3 *Parâmetros ambientais, página 215*



#### **IMPORTANTE!**

- São utilizados para várias ligações parafusos e porcas de bloqueio automático ou adesivos de bloqueio de rosca. Se estes tiverem soltos, deverão ser substituídos por novos parafusos ou porcas de bloqueio automático, ou deverão ser fixados utilizando novo adesivo de bloqueio de rosca.

## 8 Manutenção

### 8.1 Manutenção e inspeção

O produto não requer manutenção, desde que as instruções de limpeza e segurança descritas abaixo sejam cumpridas.

Para garantir um bom desempenho e segurança, devem efetuar-se regularmente as seguintes verificações:

- Verifique regularmente se o produto e os acessórios apresentam danos. Não utilize o produto se apresentar defeitos.
- Verifique a função de inclinação da estrutura de assento e do encosto (modelo Ocean Dual VIP Ergo) A inclinação fácil e o bloqueio seguro da posição são obrigatórias.
- Em caso de danos ou avaria, recomenda-se que contacte o fornecedor.
- Certifique-se de que o produto está montado de forma segura, incluindo todas as tampas de proteção, e que todos os parafusos estão devidamente apertados.



#### **ADVERTÊNCIA!**

##### **Risco de lesões e danos**

- Se o produto não estiver bem ajustado pode causar acidentes e lesões graves.
- O produto tem de ser reparado por um técnico qualificado.
  - As partes danificadas têm de ser substituídas por um técnico qualificado.
  - Utilize apenas peças sobressalentes originais da Invacare.

## 8.2 Limpeza e desinfeção

### 8.2.1 Informações gerais de segurança



#### **ATENÇÃO!**

##### **Risco de contaminação**

- Tome precauções pessoais e utilize equipamento de proteção apropriado.



#### **IMPORTANTE!**

Métodos ou fluidos errados podem prejudicar ou danificar o produto.

- Todos os agentes de limpeza e desinfetantes utilizados devem ser eficazes, compatíveis entre si e passíveis de proteger os materiais aos quais são aplicados para limpeza.
- Nunca utilize líquidos corrosivos (alcalinos, ácidos, etc.) ou agentes de limpeza abrasivos. Recomendamos um agente de limpeza doméstico normal, como detergente da loiça, se não houver especificações em contrário nas instruções de limpeza.
- Nunca utilize um solvente (diluyente celulósico, acetona, etc.) que altere a estrutura do plástico ou dissolva as etiquetas afixadas.
- Certifique-se sempre de que o produto está completamente seco antes de o pôr novamente em funcionamento.



Para a limpeza e desinfeção em ambientes de cuidados clínicos ou de longa duração, siga os procedimentos internos.



## 8.2.2 Intervalos de limpeza

### ! IMPORTANTE!

A limpeza e a desinfeção regulares melhoram o funcionamento correto, aumentam a vida útil e evitam a contaminação.

Limpe e desinfete o produto

- regularmente enquanto está a ser utilizado,
- antes e depois de qualquer operação de assistência,
- depois de ter estado em contacto com quaisquer fluidos corporais
- e antes da sua utilização por um novo utilizador.

## 8.2.3 Limpeza

O produto pode ser limpo utilizando detergentes disponíveis comercialmente.

### Limpar num ambiente doméstico

1. Retire todos os acessórios instalados (apenas os acessórios que não requerem ferramentas).
2. Retire os apoios de pés das calhas.
3. Remova a placa de assento e a capa do encosto.
4. Remova as tampas do travão e as tampas de proteção da abraçadeira. Consulte a secção 4.2.9 *Instalar/remover as tampas do travão/tampas de proteção da abraçadeira, página 198*
5. Limpe as peças individuais utilizando um pano ou escova e agentes de limpeza ou desinfetantes disponíveis comercialmente.
6. Enxague as peças com água quente.

7. Seque as peças com um pano.
8. Volte a montar o produto. Consulte o capítulo 4 Configuração.

### Limpar num ambiente clínico



Além do procedimento de limpeza descrito antes, recomendamos a limpeza do produto antes de ser utilizado por outro paciente, no final do período de utilização ou numa base regular (dependendo do que ocorrer primeiro) a

- 90 °C durante 1 minuto
- 85 °C durante 3 minutos
- 80 °C durante 10 minutos

na autoclave.



### ATENÇÃO!

#### Risco de queimaduras na pele

- Deixe que o produto arrefeça depois de o limpar na máquina de lavar ou na autoclave.

### Limpar a capa do encosto (opcional)

1. Remova da capa do encosto.
2. Lave a capa na máquina a uma temperatura máxima de 60 °C, usando um detergente suave.



### IMPORTANTE!

#### Risco de danos

- A lavagem a temperaturas mais elevadas pode causar danos.
- Não secar à máquina.



### **IMPORTANTE!**

A limpeza excessiva pode danificar os têxteis.  
– Recomendamos que substitua a capa do encosto de dois em dois anos por motivos de higiene.

### **Limpar a sanita (opcional)**

A sanita pode ser limpa numa autoclave nas temperaturas e durante os períodos seguintes:

- 90 °C durante 1 minuto
- 85 °C durante 3 minutos
- 80 °C durante 10 minutos.

### **8.2.4 Instruções de desinfeção**



Pode encontrar informações sobre os desinfetantes e os métodos recomendados em <https://vah-online.de/en/for-users>.

### **Em cuidados domiciliários**

Método: Siga as notas de aplicação para o desinfetante utilizado e desinfete todas as superfícies acessíveis com toalhetes.

Desinfetante: Desinfetante doméstico comum.

Secagem: Deixe o produto secar ao ar.

### **Em cuidados clínicos e de longo prazo**

Siga os procedimentos de desinfeção internos e utilize apenas os desinfetantes e métodos especificados.

## 9 Após a utilização

### 9.1 Armazenamento



#### ADVERTÊNCIA!

##### Risco de danos no produto

- Armazene o produto numa área seca.
- Não armazene o produto junto a fontes de calor.
- Não exponha o produto a luz solar direta.
- Consulte as condições de armazenamento e transporte na secção *11.3 Parâmetros ambientais, página 215*



Depois de um longo período de armazenamento, pode ser necessária maior força para acionar a mola pneumática (apenas o modelo Ocean Dual VIP Ergo).

### 9.2 Recondicionamento

Este produto é adequado para reutilização. Para o recondicionamento do produto para um novo utilizador, execute as seguintes ações:

- Inspeção
- Limpeza e desinfeção

Para obter informações detalhadas, consulte o capítulo *8 Manutenção, página 208* e o manual de assistência para este produto.

Certifique-se de que o manual de utilização é fornecido com o produto.

Se forem detetados danos ou avarias, não reutilize o produto.

### 9.3 Eliminação

Seja amigo do ambiente e recicle este produto no fim da respetiva vida útil através das instalações de reciclagem existentes.

Desmonte o produto e os seus componentes, para que os diferentes materiais possam ser separados e reciclados individualmente.

A eliminação e a reciclagem de produtos utilizados e da embalagem devem cumprir as leis e os regulamentos relativos à gestão de resíduos de cada país. Para obter informações, contacte a empresa de gestão de resíduos local.

## 10 Resolução de problemas

### 10.1 Identificar e reparar falhas



A tabela seguinte faculta informações sobre avarias e as suas causas possíveis. Se não conseguir corrigir a avaria utilizando as soluções indicadas, contacte o seu fornecedor diretamente.

Avaria	Causa possível	Solução
Dificuldade em ajustar a altura do assento	Sujidade entre a estrutura de assento e a parte lateral	Desmonte o chassis da base e limpe rigorosamente o chassis da base e a parte lateral
É difícil ou impossível rodar os rodízios	Sujidade entre a forqueta e o aro	Limpe rigorosamente os rodízios.
Dificuldade em empurrar os apoios de pés para o lado	Depósitos nas calhas	Limpe rigorosamente os apoios de pés e as calhas.
Não é possível inclinar o estrutura de assento com o encosto	Depósitos no mecanismo de inclinação	Retire a tampa do travão e a alavanca de travagem e limpe rigorosamente o mecanismo de inclinação
	O cabo Bowden não está corretamente ajustado	O cabo Bowden tem de ser ajustado por um técnico qualificado
Maior força necessária para acionar a mola pneumática (modelo Dual VIP)	Longo período de armazenamento	Repita a inclinação do encosto várias vezes
O encosto não pode ser inclinado (modelo Dual VIP)	O cabo Bowden não está corretamente ajustado	O cabo Bowden tem de ser ajustado por um técnico qualificado
Trepidar durante a inclinação da estrutura de assento com o encosto.	O cabo Bowden não está corretamente ajustado	O cabo Bowden tem de ser ajustado por um técnico qualificado
	O manípulo de ativação não foi puxado completamente	Puxe o manípulo de ativação completamente.

## 11 Características Técnicas

### 11.1 Dimensões e peso

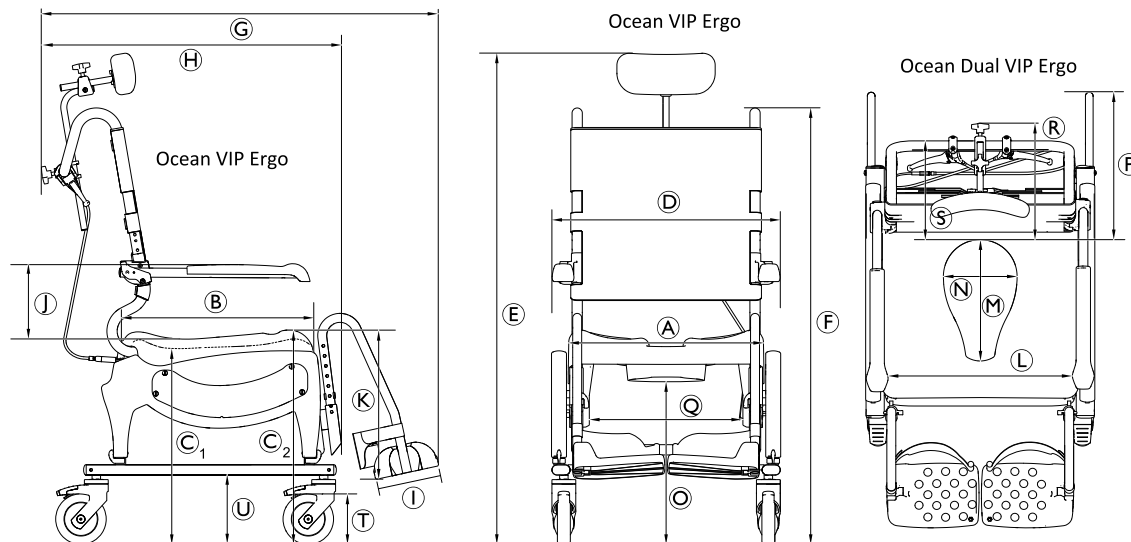

	Ocean VIP Ergo	Ocean VIP Ergo XL*	Ocean Dual VIP Ergo
(A)		480 mm	
(B)		480 mm	
(C <sub>1</sub> )		475 mm - 600 mm	
(C <sub>2</sub> )		533 mm - 658 mm	
(D)	565 mm	645 mm	565 mm

	Ocean VIP Ergo	Ocean VIP Ergo XL*	Ocean Dual VIP Ergo
Ⓔ	cerca de 1052 mm – 1340 mm (na posição neutra do assento)		
Ⓕ	cerca de 1052 mm – 1202 mm (na posição neutra do assento)		
Ⓖ	cerca de 1000 mm Inclinada: cerca de 1520 mm Inclinada e com o encosto reclinado (apenas Ocean Dual VIP): cerca de 1700 mm		
Ⓗ	cerca de 742 mm		
Ⓘ	160 mm		
Ⓝ	213 mm/251 mm/289 mm		
Ⓚ	319 mm – 469 mm (em incrementos de 25 mm)		
Ⓛ	455 mm	535 mm	455 mm
Ⓜ	350 mm (a partir de cima)/300 mm (a partir de baixo)		
Ⓝ	250 mm (a partir de cima)/182 mm (a partir de baixo)		
Ⓞ	400 mm - 525 mm		
Ⓟ	—	—	380 mm
Ⓠ	385 mm		
Ⓡ	295 mm		—
Ⓢ	230 mm		—
Ⓣ	Æ 127 mm (5")		
Ⓤ	172 mm		
Ângulo de inclinação do assento	-5° – 40°		

	Ocean VIP Ergo	Ocean VIP Ergo XL*	Ocean Dual VIP Ergo
Ângulo de inclinação do encosto	—	—	5° - 35°
Diâmetro de rotação	2200 mm		
Largura de reversão	1140 mm		1290 mm
Peso do produto	23,5 kg		28,3 kg
Peso máximo do utilizador	150 kg		

\* XL - os apoios de braços estão disponíveis opcionalmente.

## 11.2 Materiais

Chassis	Aço inoxidável, lacado
Placa de assento	Polipropileno, reforçado com fibra de vidro
Capa do encosto	Nylon, revestido com PVC
Apoios de pés	Polipropileno, reforçado com fibra de vidro
Almofada do apoio de braço	Polipropileno
Rodízios	Plástico e aço inoxidável

Todos os componentes do produto são resistentes à corrosão e não contêm látex de borracha natural.

## 11.3 Parâmetros ambientais

Condições de funcionamento	
Temperatura ambiente	10 - 65 °C
Humidade relativa	15% - 93%, sem condensação
Pressão atmosférica	795 - 1060 hPa
Condições de transporte e armazenamento	
Temperatura ambiente	0 - 65 °C
Humidade relativa	30% - 75%, sem condensação
Pressão atmosférica	795 - 1060 hPa





# Inhoudsopgave

Deze handleiding dient te worden overhandigd aan de gebruiker van het product. Lees deze handleiding VÓÓR u het product gebruikt en bewaar hem voor eventuele raadplegingen in de toekomst.

<b>1 Algemeen</b>	<b>.218</b>
1.1 Inleiding	.218
1.2 Symbolen in deze handleiding	.218
1.3 Garantie-informatie	.218
1.4 Naleving	.219
1.4.1 Productspecifieke normen	.219
1.5 Levensduur	.219
<b>2 Veiligheid</b>	<b>.220</b>
2.1 Veiligheidsinformatie	.220
2.2 Typeplaatjes en symbolen op het product	.221
<b>3 Productoverzicht</b>	<b>.224</b>
3.1 Beoogd gebruik	.224
3.2 Productbeschrijving	.224
3.3 Voornaamste onderdelen van het product	.225
<b>4 Montage</b>	<b>.227</b>
4.1 Veiligheidsinformatie	.227
4.2 De douche- en toiletstoel monteren	.227
4.2.1 De zithoogte aanpassen	.227
4.2.2 De rugleuning installeren	.228
4.2.3 De activatiehandgreep installeren	.229
4.2.4 De zitplaat installeren en verwijderen	.230
4.2.5 De hoogte van de armsteunen aanpassen	.230
4.2.6 De voetsteunen installeren	.231
4.2.7 De hoofdsteun installeren	.231
4.2.8 De antikantelsteunen aan de achterkant plaatsen	.232
4.2.9 De rem- en klembeschermers plaatsen/verwijderen	.233

<b>5 Accessoires (optioneel)</b>	<b>.235</b>
5.1 De ondersteekhouder en ondersteek plaatsen/verwijderen	.235
<b>6 Gebruik</b>	<b>.237</b>
6.1 Veiligheidsinformatie	.237
6.2 De armsteunen draaien	.238
6.3 De voetsteunen draaien	.239
6.4 Het zitframe met rugleuning kantelen	.239
6.5 De rugleuning kantelen (alleen bij Ocean Dual VIP Ergo)	.241
6.6 De remmen van de zwenkwielen in-/uitschakelen	.242
<b>7 Transport</b>	<b>.243</b>
7.1 Veiligheidsinformatie	.243
<b>8 Onderhoud</b>	<b>.244</b>
8.1 Onderhoud en inspectie	.244
8.2 Reiniging en desinfectie	.244
8.2.1 Algemene veiligheidsinformatie	.244
8.2.2 Reinigingsintervallen	.245
8.2.3 Reiniging	.245
8.2.4 Instructies voor desinfecteren	.246
<b>9 Na gebruik</b>	<b>.247</b>
9.1 Opslag	.247
9.2 Geschikt maken voor hergebruik	.247
9.3 Afvoeren	.247
<b>10 Problemen oplossen</b>	<b>.248</b>
10.1 Storingen identificeren en oplossen	.248
<b>11 Technische Specificaties</b>	<b>.249</b>
11.1 Afmetingen en gewicht	.249
11.2 Materialen	.251
11.3 Omgevingsparameters	.251

# 1 Algemeen

## 1.1 Inleiding

Deze gebruikershandleiding bevat belangrijke informatie over het gebruik van dit product. Lees de gebruikershandleiding aandachtig door en volg de veiligheidsinstructies, zodat u zeker weet dat u het product veilig gebruikt.

Omdat dit document betrekking heeft op alle beschikbare modellen (op de datum waarop dit document is gedrukt), zijn mogelijk niet alle delen relevant voor uw product. Indien niet expliciet anders wordt vermeld, verwijst elk hoofdstuk in dit document naar alle modellen van het product.

De modellen en uitvoeringen die in uw land beschikbaar zijn, zijn te vinden in de verkoopdocumenten van het desbetreffende land.

Invacare behoudt zich het recht voor om productspecificaties zonder voorafgaande kennisgeving te wijzigen.

Controleer voordat u dit document leest of u de juiste versie hebt. U vindt een pdf-bestand met de laatste versie op de Invacare-website.

Als u de lettergrootte in de gedrukte versie van het document moeilijk kunt lezen, kunt u een pdf-versie downloaden van de website. In de pdf-versie kunt u de letters op het scherm aanpassen tot een grootte die u prettiger vindt.

Neem voor meer informatie over het product, bijvoorbeeld meldingen over productveiligheid en teruggeroepen producten, contact op met uw Invacare-vertegenwoordiger. Zie de adressen aan het einde van dit document.

In geval zich een ernstig incident met het product voordoet, dient u de fabrikant en de bevoegde instantie in uw land daarvan op de hoogte te brengen.

## 1.2 Symbolen in deze handleiding

In deze handleiding worden waarschuwingen aangeduid met symbolen. De waarschuwingssymbolen worden vergezeld van een kop die de ernst van het gevaar aangeeft.



### WAARSCHUWING

Duidt op een gevaarlijke situatie die kan leiden tot ernstig letsel of overlijden als de situatie niet wordt vermeden.



### VOORZICHTIG

Duidt op een gevaarlijke situatie die kan leiden tot licht of klein letsel als de situatie niet wordt vermeden.



### BELANGRIJK

Duidt op een gevaarlijke situatie die kan leiden tot materiële schade als de situatie niet wordt vermeden.



### Tips en adviezen

Hier worden nuttige tips, adviezen en informatie voor efficiënt, probleemloos gebruik gegeven.

## 1.3 Garantie-informatie

Wij bieden voor dit product een fabrieksgarantie in overeenstemming met onze Algemene Voorwaarden in de respectievelijke landen.

Garantieclaims kunnen alleen worden ingediend via de dealer bij wie u het product hebt gekocht.

## 1.4 Naleving

Kwaliteit is cruciaal bij onze bedrijfsactiviteiten, waarbij wordt gewerkt binnen de normen van ISO 13485.

Dit product is voorzien van het CE-merkteken conform Verordening 2017/745 betreffende medische hulpmiddelen, klasse I. De introductiedatum van dit product staat vermeld in de CE-conformiteitsverklaring.

Wij werken er continu aan om ervoor te zorgen dat het effect van het bedrijf op het milieu, zowel lokaal als internationaal, zo veel mogelijk wordt beperkt.

Wij maken uitsluitend gebruik van materialen en onderdelen die voldoen aan de REACH-richtlijnen.

### 1.4.1 Productspecifieke normen

Het product is getest en voldoet aan de norm ISO 17966 (Helpende producten voor persoonlijke hygiëne ter ondersteuning van gebruikers) en alle bijbehorende normen. Deze norm omvat tests op ontvlambaarheid. Progressief brandende ontsteking en vlammen ontsteking treden niet op.

Neem voor meer informatie over de lokale normen en voorschriften contact op met uw lokale Invacare-vertegenwoordiger. Zie de adressen aan het einde van dit document.

## 1.5 Levensduur

De verwachte levensduur van dit product is vijf jaar bij dagelijks gebruik en in overeenstemming met de

veiligheidsinstructies, onderhoudstermijnen en bij correct gebruik, zoals aangegeven in deze handleiding. De effectieve levensduur kan variëren afhankelijk van de frequentie en intensiteit van het gebruik.

## 2 Veiligheid

### 2.1 Veiligheidsinformatie



#### **WAARSCHUWING!**

##### **Kans op ernstig letsel of schade**

Verkeerd gebruik van dit product kan leiden tot schade of lichamelijk letsel.

- Als u de waarschuwingen, aanwijzingen of instructies niet begrijpt, neem dan contact op met een professionele zorgverlener of leverancier voordat u dit hulpmiddel gebruikt.
- Gebruik dit product of de beschikbare optionele apparatuur alleen als u deze instructies en het eventuele aanvullende instructiemateriaal volledig hebt doorgelezen en begrepen, met inbegrip van de gebruikershandleiding, servicehandleidingen of instructiebladen die bij dit product of de optionele apparatuur worden verstrekt.



#### **WAARSCHUWING!**

##### **Gevaar voor lichamelijk letsel**

- Ga niet op dit product staan.
- Niet als klimhulpmiddel gebruiken.
- Dit product niet buiten gebruiken.



#### **WAARSCHUWING!**

##### **Gevaar voor lichamelijk letsel**

- Niet gebruiken indien defect.
- Neem direct contact op met uw leverancier in geval van een defect.
- Voer geen ongeautoriseerde wijzigingen of aanpassingen uit op het product.
- Gebruik alleen de accessoires die bedoeld zijn voor dit product.



#### **WAARSCHUWING!**

##### **Gevaar voor lichamelijk letsel**

- Gebruik het product nooit als hulpmiddel om in of uit een bad te stappen, voor klimmen of omlaag stappen als ondersteuning of voor enig ander vergelijkbaar doel.



#### **WAARSCHUWING!**

- Vóór het eerste gebruik moet het product grondig worden gereinigd.
- Controleer het product vóór elk gebruik op schade en controleer of het stevig is gemonteerd.



**LET OP!**

**Gevaar voor lichamelijk letsel**

Niet-originele of verkeerde onderdelen kunnen de werking en veiligheid van het product nadelig beïnvloeden.

- Gebruik alleen originele onderdelen voor het product dat u gebruikt.
- Omdat er verschillen zijn per regio, kunt u het beste de Invacare-catalogus of -website in uw regio raadplegen voor de beschikbare opties. U kunt ook contact opnemen met uw lokale Invacare-vertegenwoordiger. Zie de adressen achter in dit document.



**BELANGRIJK!**

Als dit product wordt gecombineerd met een ander product, gelden de beperkingen van beide producten voor de combinatie. Het maximale gebruikersgewicht van één product in de combinatie kan bijvoorbeeld lager zijn.

- Gebruik alleen door Invacare goedgekeurde combinaties. Neem voor meer informatie contact op met uw Invacare-distributeur.
- Lees vóór gebruik de gebruikershandleiding van elk product en controleer de beperkingen.

**2.2 Typeplaatjes en symbolen op het product**

**Typeplaatje**

Het typeplaatje bevat belangrijke informatie:

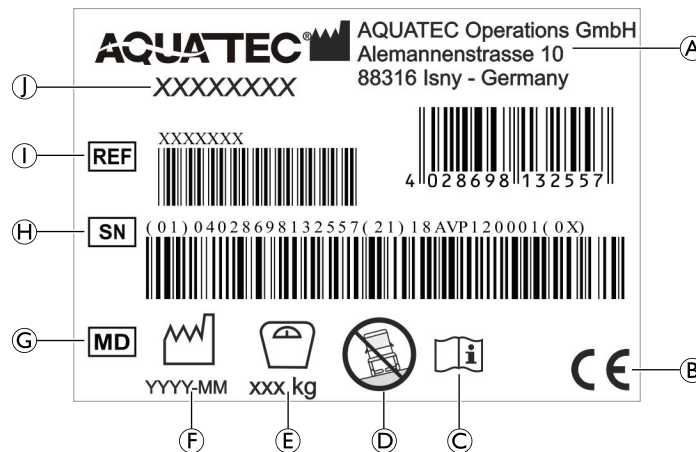

(A)	Adres van de fabrikant
(B)	Conformiteit met Europese normen
(C)	Lees de gebruikershandleiding
(D)	Alleen voor gebruik op een vlakke ondergrond
(E)	Maximaal gebruikersgewicht
(F)	Fabricagedatum
(G)	Medisch hulpmiddel
(H)	Serienummer
(I)	Referentienummer
(J)	Productaanduiding

 Het typeplaatje is aan de binnenkant van de linkerzijde bevestigd.

### Labels op het product

Het volgende label is aangebracht op de achterkant van de hoofdsteun:

Label	Omschrijving
	<p><b>VOORZICHTIG!</b></p> <p>Kans om geraakt te worden</p> <p>De rugleuning/hoofdsteun kan tegen uw lichaam botsen wanneer u aan de activatiehandgreep trekt.</p> <ul style="list-style-type: none"> <li>– Zorg ervoor dat er genoeg ruimte is tussen uzelf en de rugleuning/hoofdsteun wanneer u het zitframe met rugleuning kantelt.</li> </ul>

Het volgende label is aangebracht op de handgreep van de rugleuning:

Label	Omschrijving
	<p><b>WAARSCHUWING!</b></p> <p>Risico op kantelen</p> <ul style="list-style-type: none"> <li>– Ga niet op de voetsteun staan om in of uit de douche- en toiletstoel te komen.</li> <li>– Duw de voetsteunen naar de zijkant of klap de voetplaten in voordat u in of uit de douche- en toiletstoel stapt.</li> <li>– Draai de zwenkwielen zo dat de vergrendeling naar voren is gericht voordat iemand plaatsneemt in de rolstoel of iemand opstaat.</li> <li>– Leun niet te ver naar voren wanneer u in de douche- en toiletstoel zit.</li> </ul>

De volgende labels zijn aangebracht op de achterzijde van de activatiehandgreep:

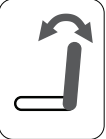
Label	Omschrijving
	Activatiehandgreep voor het kantelen van de zitting.
	De activatiehandgreep dient alleen voor het kantelen van de rugleuning.

## 3 Productoverzicht

### 3.1 Beoogd gebruik

De douche- en toiletstoel is bedoeld ter ondersteuning bij het douchen of baden, gebruik van het toilet, voor gebruik tijdens persoonlijke hygiëne (bijv. voor de wasbak) of voor het verplaatsen van patiënten.

De gebruiker kan de persoon in de douche- en toiletstoel zelf zijn of een begeleider.

Het product is alleen bedoeld voor gebruik in zorginstellingen of thuis.

Het product is bedoeld voor gebruik binnenshuis.

U kunt het product als toiletstoel gebruiken boven een standaardtoilet of los met een ondersteek (optioneel).

Gebruikstemperatuur: 10 - 65 °C

#### Indicaties

Mensen met een beperking (jongeren of volwassenen) met een fysieke lengte van 146 cm of meer, een gewicht van 40 kilo of meer en een BMI (Body Mass Index) van 16 of meer:

- die moeite hebben met staan of evenwicht houden
- met zwakke benen of een handicap aan de benen
- met medische aandoeningen die hun evenwicht negatief beïnvloeden.

Het maximale gebruikersgewicht staat vermeld in het gedeelte Technische gegevens.

#### Contra-indicaties

Kantelzittingen zijn niet bedoeld voor gebruikers die gevoelig zijn voor een hoge bloeddruk in het bovenlichaam.

### 3.2 Productbeschrijving

Aquatec Ocean VIP Ergo en Aquatec Ocean Dual VIP Ergo zijn mobiele douche en toiletstoelen met een kantelfunctie, een roestvrijstalen frame, individueel aanpasbare zithoogte, naspanbare rugleuning, opklapbare armsteunen, inklapbare en in hoek verstelbare voetplaten met structuur en een functie voor het kantelen van de zitting, voor personen met een handicap die het gebruik van douche/toilet beperkt.



### 3.3 Voornaamste onderdelen van het product

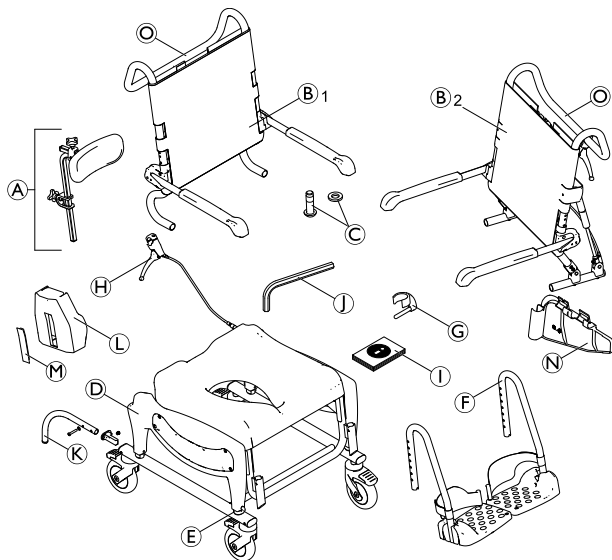

(A)	Hoofdsteun
(B <sub>1</sub> )	<b>Ocean VIP Ergo:</b> Rugleuning met rugbekleding en armsteunen
(B <sub>2</sub> )	<b>Ocean Dual VIP Ergo:</b> Rugleuning met rugbekleding, armsteunen en handgreep voor kantelen van rugleuning
(C)	Schroeven (4x) en sluitringen (4x) voor vastzetten van rugleuning

(D)	Zitframe met zitplaat en zijkanten met frame en zwenkwielen
(E)	Klemmen (4x) voor hoogteaanpassing
(F)	Voetsteunen met hielbanden (2x)
(G)	Klemmen (2x) voor voetsteunen
(H)	Activatiehandgreep voor kantelen van zitting
(I)	Gebruikershandleiding
(J)	inbussleutel
(K)	Antikantelsteun achter met schroef, sluitring en bevestigingsstuk (2x) (alleen bij Ocean Dual VIP Ergo)
(L)	Rembescherming (2x)
(M)	Remhendelbescherming (2x)
(N)	Klembescherming (2x)
(O)	Duwstang

#### Accessoire: ondersteekhouder met ondersteek

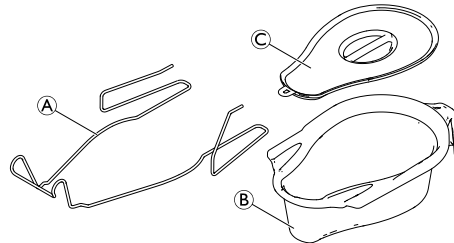

Ⓐ	Ondersteekhouder
Ⓑ	Ondersteek
Ⓒ	Deksel

## 4 Montage

### 4.1 Veiligheidsinformatie



#### WAARSCHUWING!

- Controleer de onderdelen op transportschade voordat u het product in gebruik neemt en neem indien nodig contact op met uw leverancier.
- Houd er bij de montage rekening mee dat alle onderdelen juist geplaatst dienen te worden zodat er geen beschadigingen optreden.
- Zelfborgende schroeven/moeren of kleefstof voor schroefdraadborging worden gebruikt voor verschillende verbindingen. Als deze worden losgemaakt, moeten ze worden vervangen door nieuwe zelfborgende schroeven/moeren, of worden vastgezet met behulp van een nieuwe kleefstof voor schroefdraadborging.



#### LET OP!

#### Beknellingsgevaar

- Wees voorzichtig tijdens het monteren.

### 4.2 De douche- en toiletstoel monteren

In dit gedeelte wordt de montage beschreven. Demontage wordt in omgekeerde volgorde uitgevoerd.



De hoogte van de arm- en voetsteun, de hoek van de voetsteun, de hoofdsteun, de hielband, de spanning van de rugbekleding en accessoires moeten optimaal op de gebruiker zijn afgestemd.

#### 4.2.1 De zithoogte aanpassen

In dit gedeelte wordt de montage beschreven. Demontage wordt in omgekeerde volgorde uitgevoerd.



#### WAARSCHUWING!

- Pas de zithoogte van de douche- en toiletstoel niet aan wanneer er iemand op zit.



De zithoogte moet aan beide kanten tegelijk worden aangepast.

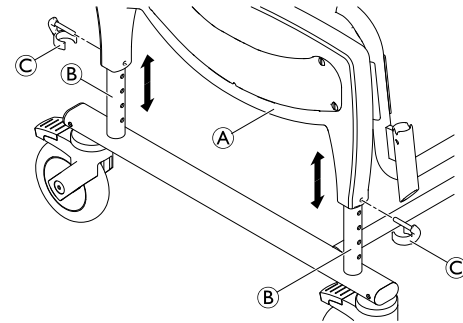

1. Til de douche- en toiletstoel aan de zijkant (A) iets omhoog.
2. Verwijder de vier klemmen (C) (twee aan elke kant).
3. Stel de juiste hoogte in door het zitframe tegelijkertijd omhoog of omlaag te bewegen over de vier buizen (B) van het frame.

4. Zet de klemstukken op de zijkant op een lijn met een gat in het frame.
5. Breng de vier klemmen vanaf de buitenkant in de zijkant in tot beide randen van de klem de framebuis van het frame ② omsluiten.



### WAARSCHUWING!

#### Gevaar voor lichamelijk letsel

- Controleer of alle vier de klemmen zijn vastgezet.
- Controleer of alle vier de buizen op dezelfde hoogte zijn afgesteld.



De zithoogte kan worden versteld in verschillende gebruikssituaties, bijv. verplaatsing van een bed naar een rolstoel of gebruik boven een toilet, enz.

### 4.2.2 De rugleuning installeren

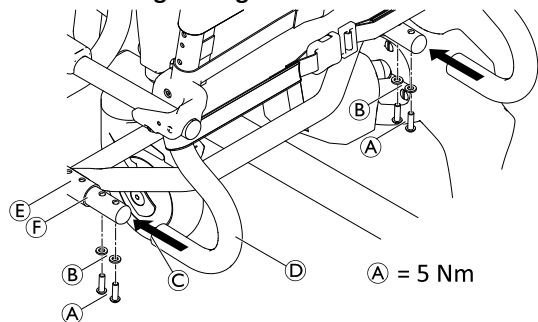

1. Druk alle vier de voetpedalen omlaag zodat de zwenkwielen worden vergrendeld.
2. Duw de rugleuning ④ vanaf de achterkant op het zitframe ⑤ tot de boord ③ de zitframebuis ⑥ raakt.



### BELANGRIJK!

- Draai de schroeven stevig aan met de meegeleverde inbussleutel.
  - Controleer regelmatig of de schroeven goed vastzitten.
3. Plaats een sluitring ② op elke schroef ① en zet de rugleuning aan elke zijde stevig vast.
  4. Draai de schroeven aan met een moment van 5 Nm.

### De rugbekleding aanpassen

De spanning van de rugleuning kan waar nodig worden aangepast.

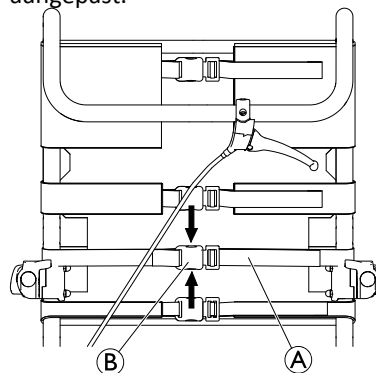

**WAARSCHUWING!**

– Zorg dat er altijd minimaal drie riemen zijn gelegd rond het rugleuningframe (aan de buitenkant) en dat de riemgespen vastzitten.

Aanspannen:

1. Span de riemen **A** van de rugbekleding aan.

Losmaken:

1. Open de riemgespen **B** door de lippen naar elkaar toe te drukken (pijlen).
2. Duw de riemen een stuk terug door de gesp.
3. Zet de riemgespen vast.
4. Span de riemen opnieuw een beetje aan.

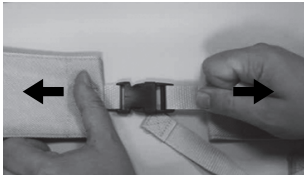
**WAARSCHUWING!**

**Risico op letsel door beschadigde rugleuning gordels!**

Controleer of de rugleuning gordels stevig vastzitten na elk onderhoud of elke reparatie.

- Controleer of alle gordelclips stevig vastzitten door de gordels te sluiten en aan beide uiteinden te trekken.
- Vervang de rugleuning/rugleuninggordels als een gordel tijdens het trekken opent.

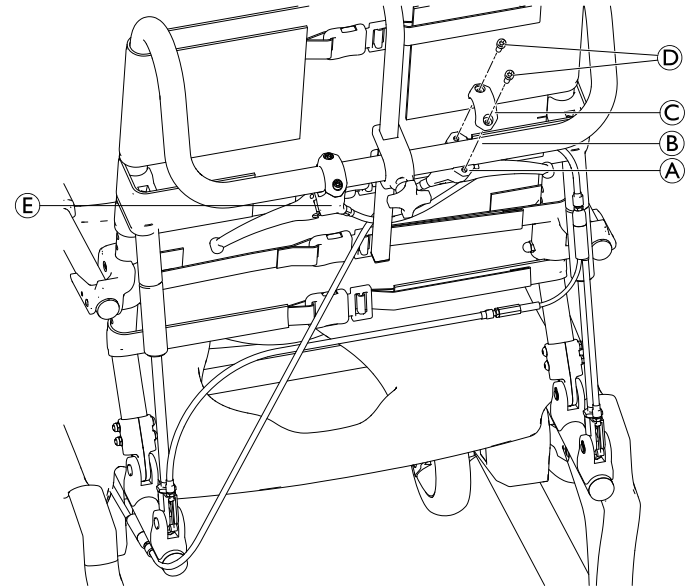
**4.2.3 De activatiehandgreep installeren**

1. Verwijder het klemgedeelte **C** van de activatiehandgreep **A** door de schroeven **D** los te draaien.
2. Plaats de activatiehandgreep **A** voor het kantelen van de zitting vanaf de onderkant op de rechterkant van de handgreepbuis **B**.



De handgreep moet iets naar binnen zijn gericht ten opzichte van de rugleuning.

3. Plaats de activatiehandgreep op de handgreepbuis via het klemgedeelte **C** en de schroeven **D**.

-  Bij de Ocean Dual VIP Ergo is de activatiehandgreep **Ⓔ** voor het kantelen van de rugleuning al op de linkerkant van de handgreepbuis geïnstalleerd. De positie van de activatiehandgreep kan eventueel worden gewijzigd.

#### 4.2.4 De zitplaat installeren en verwijderen

##### Installatie

1. Plaats de zitplaat op het zitframe met de uitsparing naar de voorkant gericht.
2. Druk de zijkanten van de zitplaat met de vlakke hand naar beneden en duw vervolgens tegen de voor- en achterzijde tot de zitplaat in het zitframe valt.

##### Verwijderen

1. Trek de zitplaat aan de achterkant naar boven.

#### 4.2.5 De hoogte van de armsteunen aanpassen

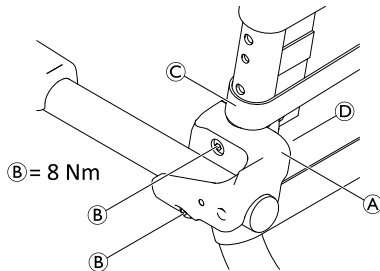

1. Open de op een na laagste riem **Ⓒ** op de rugbekleding en zet de andere riemen losser.

-  De bouten worden los in de borgklem geplaatst en kunnen loskomen.

2. Draai de schroeven **Ⓑ** van de armsteunbeugel **Ⓐ** los met de meegeleverde inbusleutel.
3. Verwijder de borgklem **Ⓒ** met de bouten vanaf de binnenkant van het rugleuningframe.
4. Verwijder de rugleuningbeugel **Ⓐ** samen met de armsteun en beweeg deze naar boven.

-  Het kleinere gat dient ter bevestiging van de borgklem.

5. Plaats de schroeven in de armsteunbeugel en duw deze door de gaten in het rugleuningframe.
6. Indien nodig plaatst u de bouten opnieuw in de borgklem.
7. Zet de borgklem op het rugleuningframe en plaats de bevestigingspin in het kleinere gat.
8. Draai de schroeven in de moeren en draai ze aan.
9. Leg, afhankelijk van de hoogte van de armsteun, de op een na laagste riem langs de buitenkant van het rugleuningframe of langs de binnenkant, sluit alle riemen en trek ze aan.
10. De procedure van de hoogteaanspassing is gelijk voor zowel de rechter- als de linkerarmsteun.

-  Voor het bevestigen van accessoires opent u de op een na laagste riem en schuift u de rugbekleding er via de binnenkant van het rugleuningframe door.

#### 4.2.6 De voetsteunen installeren

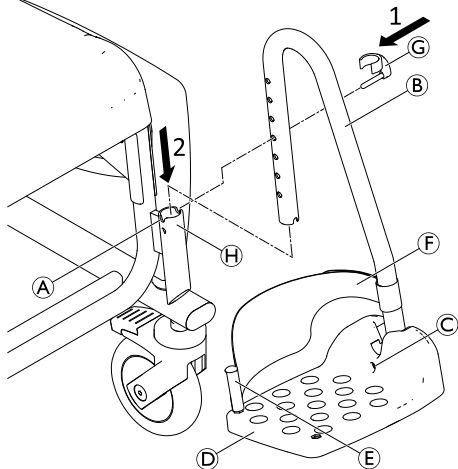

1. Plaats de pin van de klem ③ vanaf de buitenkant in het vereiste gat op de voetsteun ②. Zorg ervoor dat de klem rond de buis is vastgeklit.
2. Druk de voetsteun in de geleider ④ aan de voorkant van de zijkant totdat de pin van de klem ③ in de groef ① zit. De voetsteun kan niet meer opzij worden gedraaid.

 De montageprocedure is gelijk voor zowel de rechters als de linkervoetsteun.

#### De hoogte van de voetsteunen aanpassen

 De voetsteunen kunnen indien nodig worden ingekort (raadpleeg de servicehandleiding). Het inkorten van de voetsteunen moet worden uitgevoerd door een gekwalificeerde technicus.

1. Trek de voetsteun ② iets omhoog.
2. Trek de klem ③ uit het gat in de voetsteun en plaats hem opnieuw in het vereiste gat. Trek de voetsteun indien nodig een klein stukje verder uit.
3. Druk de voetsteun omlaag tot de groef ① in de pin van de klem valt.
4. Stel de andere voetsteun op de vereiste hoogte in.

#### De helling van de voetplaten instellen

 De helling van de voetplaten kan met oneindig veel variaties worden ingesteld.

1. Draai de inbusschroef ③ op de voetplaat losser met een inbussleutel van maat 4.
2. Draai de voetplaat ④ naar de vereiste positie.
3. Draai de inbusschroef weer vast.

#### 4.2.7 De hoofdsteun installeren

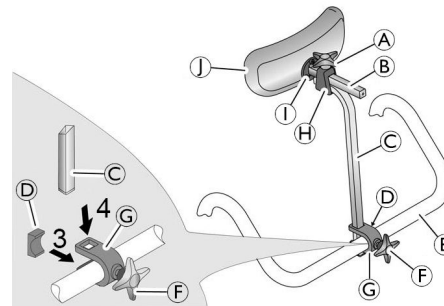

1. Gebruik de sterkopschroevendraaier **F** om de schroef een beetje in de beugel **G** te draaien.
2. Duw de beugel met de schroef vanaf de achterkant op de handgreep van de rugleuning **E**, zodat de schroef in het gat op de handgreep van de rugleuning vast komt te zitten.
3. Bevestig de plaat **D** vanaf de voorkant op de beugel, zodat beide lippen van de plaat naar boven en beneden zijn gericht en de afgeronde zijde van de plaat de handgreep van de rugleuning raakt.
4. Duw de hoogteaanpassingsbuis **C** vanaf de bovenkant in de inkepingen op de beugel.
5. Gebruik de sterkopschroevendraaier om de bovenste schroef vast te draaien tot de hoogteaanpassingsbuis in de juiste positie is vastgezet.
6. Duw het kussen **I** en de kussenhouder **B** in de houder **H** op de hoogteaanpassingsbuis.
7. Gebruik de sterkopschroevendraaier **A** om de bovenste schroef vast te draaien tot de kussenhouder in de juiste positie is vastgezet.

 Om deze aan de gebruiker aan te passen, kunt u de hoogteaanpassingsbuis afstellen met de afgeronde zijde naar de voor- of achterkant gericht.

Het hoofdsteunkussen **I** kan worden verwijderd en vervangen door andere kussenvormen (optioneel). Als u dit wilt verwijderen, maakt u de borgbouten **I** los.

## De lengte van de hoofdsteun aanpassen

 De hoofdsteunbuizen **C** en **B** kunnen indien nodig worden ingekort (raadpleeg de servicehandleiding). Het inkorten van de hoofdsteunbuizen moet worden uitgevoerd door een gekwalificeerde technicus.

### 4.2.8 De antikantelsteunen aan de achterkant plaatsen



#### **WAARSCHUWING!**

##### **Risico op kantelen**

Tijdens het kantelen van de rugleuning op de Ocean Dual VIP Ergo kan er ernstig lichamelijk letsel worden toegebracht. De hele stoel kan achterover kantelen.

– Voordat u de Ocean Dual VIP Ergo gaat gebruiken moet u zorgen dat beide antikantelsteunen aan de achterkant zijn geplaatst.



#### **WAARSCHUWING!**

##### **Kans op lichamelijk letsel**

– Ga nooit op de antikantelsteunen staan.



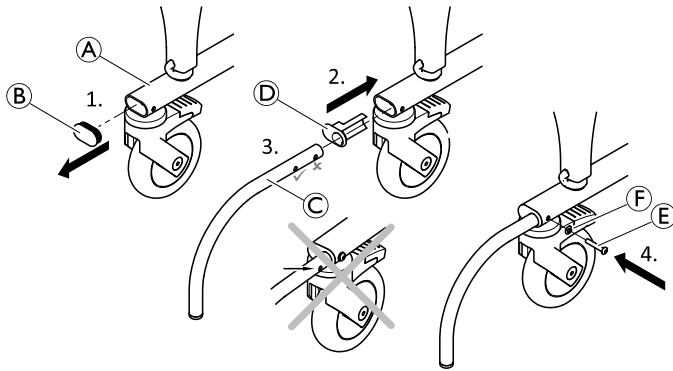

1. Verwijder de afdekkap **B** van het frame **A**.
2. Bevestig het bevestigingsstuk **D** aan het frame.
3. Plaats de antikantelbuis **C**.
4. Zet de antikantelsteun via de tweede opening vast met schroef **E** en sluitring **F**.
5. Plaats de tweede antikantelsteun aan de andere kant.

#### 4.2.9 De rem- en klembeschermers plaatsen/verwijderen

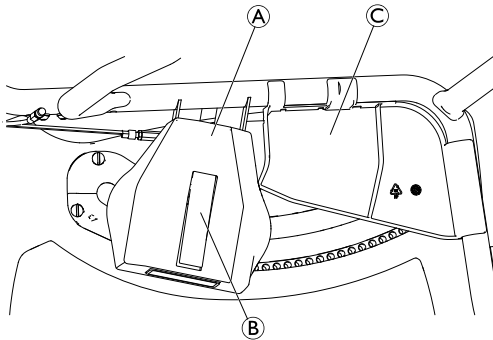

<b>A</b>	Rembescherming
<b>B</b>	Remhendelbescherming
<b>C</b>	Klembescherming

#### Rembescherming

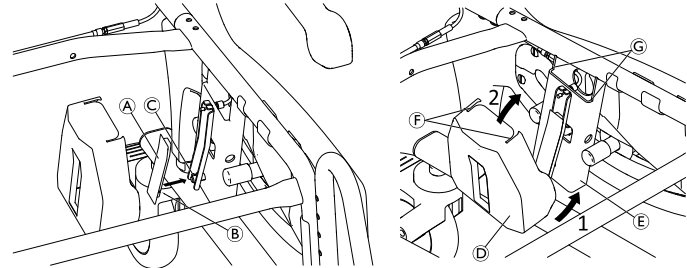

1. Bevestig de remhendelbescherming **A** door de sleuf **B** omhoog te schuiven op de kleine schacht **C**.
2. Plaats het onderste gedeelte van de rembescherming **D** van onderaf in een hoek over de rembehuizing **E**.
3. Klap het bovenste gedeelte van de rembescherming zo op rembehuizing dat de inkepingen **F** netjes aansluiten op de randen **G**.
4. Plaats de tweede rembescherming aan de andere kant.

## Klembescherming

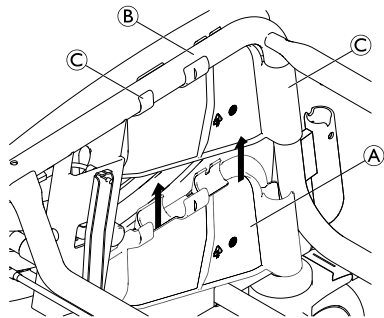

1. Klik de klembescherming **A** vast op de framebuizen **B**. Zorg ervoor dat alle klemmen **C** helemaal zijn vastgemaakt.
2. Plaats de tweede klembescherming aan de andere kant.

## 5 Accessoires (optioneel)



### WAARSCHUWING!

#### Kans op lichamelijk letsel

– De montage van accessoires (optioneel) moet volgens de bijbehorende instructies worden uitgevoerd.

### 5.1 De ondersteekhouder en ondersteek plaatsen/verwijderen

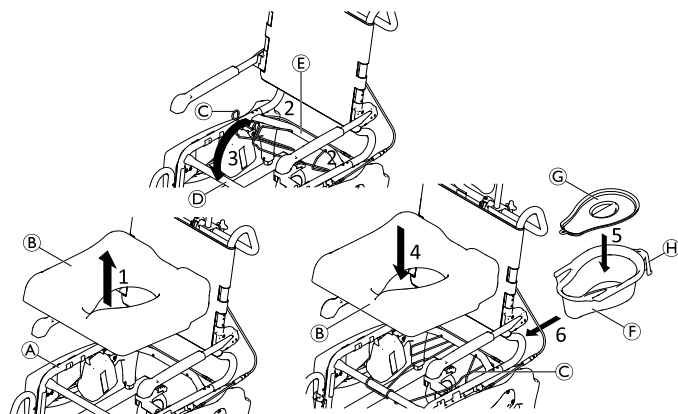

**i** De ondersteek **F** kan met of zonder deksel **G** worden geplaatst.

1. Verwijder de zitplaat **B** uit het frame **A**.
2. Plaats de uiteinden van de ondersteekhouder **C** in de gaten van de achterste kruisstang **E**.

3. Klik het voorste deel van de ondersteekhouder vast aan de voorste kruisstang **D**.
4. Plaats de zitplaat terug in het frame.
5. Zet het deksel op de ondersteek of verwijder het deksel.
6. Houd de ondersteek bij de handgreep **H** vast en plaats deze via de achterkant tussen de ondersteekhouder en de zitting.

**i** Duw de ondersteek iets naar beneden bij het plaatsen of verwijderen.

**i** Het deksel kan aan de plastic haak worden gehangen aan de onderkant van de handgreep van de ondersteek.

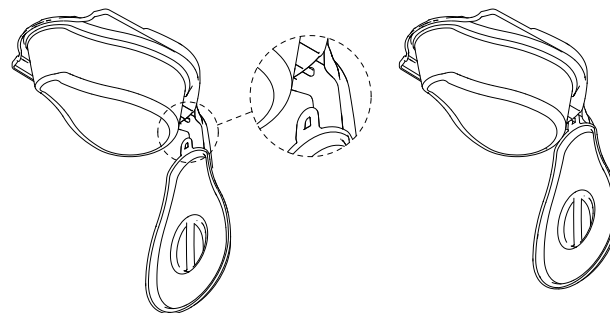

**i** Er zit een vulniveau-aanduiding aan de binnenkant van de ondersteek.

Aquatec® Ocean VIP Ergo / Aquatec® Ocean Dual VIP Ergo

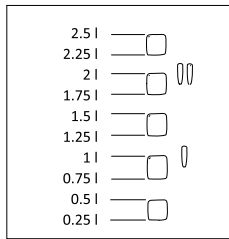

## 6 Gebruik

### 6.1 Veiligheidsinformatie



#### WAARSCHUWING!

- Gebruik de douche- en toiletstoel alleen op een vlakke ondergrond en binnenshuis.
- Kijk naar de specificaties op het typeplaatje. Zorg ervoor dat u de douche- en toiletstoel niet overbelast.
- Neem de veiligheidlabels in acht die op de achterzijde van de hoofdsteun en op de rugleuninghandgreep zijn aangebracht: *2.2 Typeplaatjes en symbolen op het product, pagina 221*
- Plaats geen al te zware voorwerpen op de douche- en toiletstoel.
- Voer altijd en voor elk gebruik een visuele inspectie uit van het product op externe beschadigingen.



#### WAARSCHUWING!

##### Risico op uitglijden en weggrollen

- Zorg er vóór gebruik voor dat de zitting stevig is bevestigd aan het zitframe
- Vergrendel alle zwenkwielen met hendels met de voetsluitingen voordat iemand plaatsneemt of opstaat, of als de douche- en toiletstoel staat geparkeerd.



#### WAARSCHUWING!

##### Risico op kantelen

- Draai de voetsteunen naar de zijkant of klap de voetplaten omhoog voordat iemand plaatsneemt in of opstaat uit de rolstoel.
- Draai de voorste zwenkwielen zodat de vergrendeling naar voren is gericht voordat iemand plaatsneemt in of opstaat uit de rolstoel.
- Ga nooit op de voetsteunen staan.
- Leun niet te ver voorover.
- Duw de douche- en toiletstoel wanneer de gebruiker er op zit alleen voort wanneer het zitframe en de rugleuning in verticale positie zijn afgesteld.
- Verplaats de gebruiker alleen van of naar de douche- en toiletstoel wanneer het zitframe en de rugleuning in verticale positie zijn afgesteld.
- Verwijder in geen geval de pneumatische veren (alleen bij Ocean Dual VIP Ergo).



#### WAARSCHUWING!

##### Gevaar voor lichamelijk letsel!

- Voor het gebruik van de (optionele) Variable Soft-zitting moeten eerst de zijkantbeschermingen worden geïnstalleerd.



#### WAARSCHUWING!

##### Risico op achterover kantelen!

- De Ocean Dual VIP Ergo mag alleen worden gebruikt wanneer de antikantelsteunen aan de achterkant zijn geplaatst.



### **WAARSCHUWING!**

#### **Risico op kantelen**

- Duw de douche- en toiletstoel alleen voort via de duwstang.



### **LET OP!**

#### **Risico op verbranding van de huid!**

- De onderdelen van het product kunnen heet worden bij blootstelling aan een externe verwarmingsbron.
- Houd rekening met verwarmde oppervlakken bij het gebruik van de douche- en toiletstoel in de sauna of wanneer deze is blootgesteld aan heet water.
  - Stel het product vóór gebruik niet bloot aan direct zonlicht.



### **LET OP!**

#### **Risico op klem zitten door het kantelmechanisme**

- Wanneer u het zitframe of de rugleuning kantelt, moet u ervoor zorgen dat de armen van de gebruiker op de armsteunen rusten of voor het lichaam zijn gevouwen.
- Zorg ervoor dat de klembescherming op het frame is geplaatst (zie 4.2.9 *De rem- en klembeschermers plaatsen/verwijderen*, pagina 233)



### **BELANGRIJK!**

#### **Risico op breken van de hoofdsteun**

- Draai of duw de douche- en toiletstoel alleen met de handgreep aan de rugleuning, en nooit via de hoofdsteun.



### **BELANGRIJK!**

#### **Risico op beschadiging van het product**

- Til de douche- en toiletstoel niet op aan de voetsteunen, armsteunen of accessoires.



Voor gebruikers bij wie het risico groot is dat ze op de voetsteunen gaan staan (bijv. bij dementie), zijn er antikantelsteunen aan de voorzijde verkrijgbaar als accessoires om te voorkomen dat de douche- en toiletstoel vooroverkantelt.

## **6.2 De armsteunen draaien**



### **LET OP!**

#### **Vingers kunnen in het inklapmechanisme bekneld raken**

- Plaats geen vingers in de gelede koppeling wanneer de armsteunen naar boven of onderen worden geklapt.
- Plaats geen vingers tussen de armsteun en de rugleuning wanneer de armsteunen naar achteren worden ingeklapt.
- Zorg ervoor dat er geen onderdelen in de verbindingen blijven hangen.

### 6.3 De voetsteunen draaien

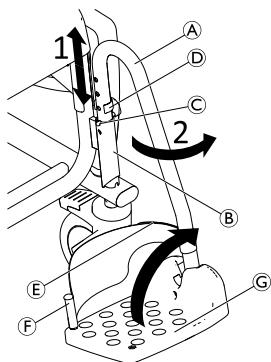

#### Instappositie/uitstappositie:

1. Trek de voetsteun ① in de geleider ② iets omhoog totdat de pin van de klem ④ niet meer vastzit in de groef ③.
2. Zwenk de voetsteun naar de zijkant.

#### Rijpositie:



#### LET OP!

**Risico op ongeluk als gevolg van losse voetsteun**  
– Bevestig de voetsteunen in de rijpositie.

1. Draai de voetsteun ① naar binnen.
2. Druk de voetsteun omlaag tot de pin van klem ④ in groef ③ vastklikt.



De voetplaten ③ kunnen ook omhoog gezwenkt worden om in of uit de douche- en toiletstoel te komen.

### De hielband terugplaatsen

1. Open het klittenband ⑤ op de hielband.
2. Verwijder de schroef ⑥ uit de onderkant van de voetplaat.
3. Verwijder de hielband uit de flexibele plastic pin.



Om de band te bevestigen, voert u dezelfde procedure uit in omgekeerde volgorde.



Zorg er bij de installatie van een voetsteun altijd voor dat het klittenband van de hielband naar achteren is gericht.

### 6.4 Het zitframe met rugleuning kantelen



#### BELANGRIJK!

– Steek tijdens het kantelen nooit een hand in de ruimte tussen de zijkanten en het buizenframe.

#### Naar voren/achteren kantelen



Het zitframe kan samen met de rugleuning ongeveer 40° naar achteren worden gekanteld.



Als u de (optionele) armsteunvergrendelingen gebruikt terwijl de armsteunen in de laagst mogelijke stand zijn afgesteld, kan de zitting niet helemaal achterover worden gekanteld. De maximale kantenhoek is dan 35°.



In de twee laagste zithoogtes is het niet mogelijk om de voetsteun over het gehele bereik af te stellen. Controleer voor gebruik of de voetsteunen niet de vloer raken tijdens het naar voren kantelen van de zitting. Pas zo nodig de zithoogte of voetsteunhoogte aan.

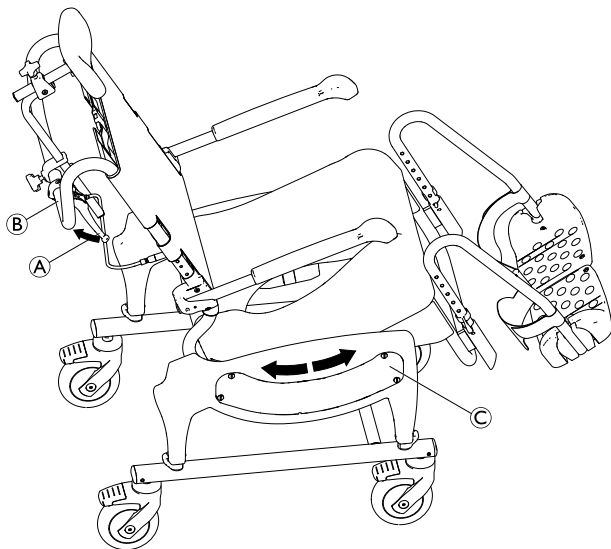

### LET OP!

#### Kans op beknelling!

Uw vingers kunnen klem komen te zitten in het kantelmechanisme.

– Controleer voor gebruik steeds of de beschermkappen ©, die de zijkanten van het kantelmechanisme beschermen, op de juiste manier zijn geplaatst.

1. Druk alle vier de voetpedalen naar beneden zodat de zwenkwieken worden vergrendeld.
2. Houd de douchestoel vast bij de duwstang ②.
3. Trek de activatiehandgreep ① naar buiten en houd hem daar vast.
4. Stel de gewenste kantelhoek in door de handgreep ② omlaag te duwen of omhoog te trekken.
5. Zet het kantelmechanisme vast door de activatiehandgreep los te laten, zodat de pinnen vastklikken in de gaten op de gewenste positie. Het zitframe wordt afgesteld in de kantelhoek die op dat moment is ingesteld.



## 6.5 De rugleuning kantelen (alleen bij Ocean Dual VIP Ergo)



### LET OP!

Pas op dat uw vingers niet bekneld raken tussen de armsteunbeugel en de zijkant.

- Steek nooit een hand in de ruimte tussen de armsteunbeugel en de zijkant wanneer u het zitframe achterover kantelt of de rugleuning neerklappt.
- Wanneer u het zitframe of de rugleuning kantelt, moet u ervoor zorgen dat de armen van de gebruiker op de armsteunen rusten of voor het lichaam zijn gevouwen.

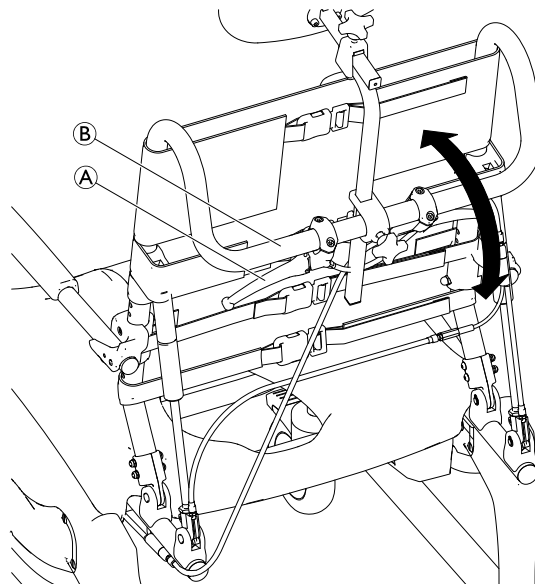

1. Druk alle vier de voetpedalen naar beneden zodat de zwenkwieken worden vergrendeld.
2. Houd de douchestoel vast bij de duwstang ②.
3. Trek de activatiehandgreep ① naar buiten en houd hem daar vast.



De activatiehandgreep is voorzien van een vergrendelingsmechanisme. De handgreep treedt alleen in werking door aan het vergrendelingsmechanisme trekken.

4. Kantel de rugleuning in de gewenste positie.
5. Laat de activatiehandgreep los om de rugleuning in die stand vast te zetten.

 Er is meer kracht nodig om de rugleuning achterover te kantelen wanneer er niemand op de stoel zit. Omhoog kantelen zonder dat er iemand op de stoel zit, gaat automatisch wanneer u aan de activatiehandgreep trekt.

## 6.6 De remmen van de zwenkwielen in-/uitschakelen





### LET OP!

#### Beknellingsgevaar

Alle remmen van de zwenkwielen worden met de voet bediend.

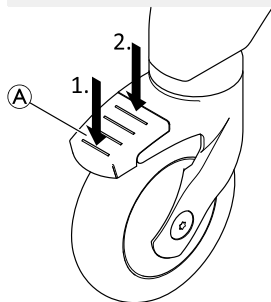
– Rem de zwenkwielen niet met de hand.



1. Om het zwenkwiel te vergrendelen, stapt u op het achterste deel van het pedaal  totdat die vastklikt.

 Het zwenkwiel is nu vergrendeld en kan niet meer zwenken.

2. Om het zwenkwiel te ontgrendelen, stapt u op het voorste deel van het pedaal totdat die is ontkoppeld.

 Het zwenkwiel met het blauwe pedaal (optionele draaivergrendeling) biedt zwenkvergrendeling om makkelijker rechtdoor te kunnen rijden.

---

## 7 Transport

---

### 7.1 Veiligheidsinformatie



Het product kan voor transport worden gedemonteerd in de onderdelen die zijn inbegrepen in de levering. Zie hoofdstuk 3.3 *Voornaamste onderdelen van het product, pagina 225*

1. Demonteer het product, zie hoofdstuk 4 *Montage, pagina 227*, door de stappen voor montage in omgekeerde volgorde te volgen.



#### **BELANGRIJK!**

- **Risico op beschadiging van het product**
  - Vervoer het product in een droge omgeving.
  - Stel dit product niet bloot aan direct zonlicht.
  - Raadpleeg de voorschriften voor opslag en transport, zie hoofdstuk 11.3 *Omgevingsparameters, pagina 251*



#### **BELANGRIJK!**

- – Zelfborgende schroeven/moeren of kleefstof voor schroefdraadborging worden gebruikt voor verschillende verbindingen. Als deze worden losgemaakt, moeten ze worden vervangen door nieuwe zelfborgende schroeven/moeren, of worden vastgezet met behulp van een nieuwe kleefstof voor schroefdraadborging.

## 8 Onderhoud

### 8.1 Onderhoud en inspectie

Als de onderstaande instructies voor schoonmaak en veiligheid in acht worden genomen, heeft het product geen onderhoud nodig.

Voor een goede en veilige werking moeten de volgende controles regelmatig worden uitgevoerd:

- Controleer het product en de accessoires regelmatig op schade. Het product niet gebruiken als het defect is.
- Controleer de kantelfunctie van het zitframe en de rugleuning (Ocean Dual VIP Ergo). U bent verplicht om de Easy-kantelfunctie en positievergrendeling te gebruiken.
- Bij schade of storingen is het raadzaam om contact op te nemen met de leverancier.
- Controleer of het product stevig is gemonteerd, inclusief alle beschermingsonderdelen, en of alle schroeven goed zijn vastgedraaid.



#### **WAARSCHUWING!**

##### **Risico op letsel en beschadiging**

Als het product onjuist is afgesteld, kan dit ongelukken en ernstig letsel veroorzaken.

- Het product moet worden gerepareerd door een gekwalificeerde technicus.
- Beschadigde onderdelen moeten door een gekwalificeerde technicus worden vervangen.
- Gebruik alleen originele Invacare-reserveonderdelen.

## 8.2 Reiniging en desinfectie

### 8.2.1 Algemene veiligheidsinformatie



#### **LET OP!**

##### **Besmettingsgevaar**

- Tref voorzorgsmaatregelen voor uw eigen veiligheid en gebruik de juiste beschermingsuitrusting.



#### **BELANGRIJK!**

Het gebruik van de verkeerde vloeistoffen of methoden kan het product aantasten of beschadigen.

- Alle gebruikte reinigings- en desinfecteringsmiddelen moeten effectief zijn, met elkaar gecombineerd kunnen worden en de te reinigen materialen beschermen.
- Gebruik nooit bijtende vloeistoffen (zuren, basen enzovoort) of schurende reinigingsmiddelen. We raden u aan een gewoon huishoudelijk reinigingsmiddel zoals vaatwasmiddel te gebruiken, indien in de reinigingsinstructies geen ander middel wordt voorgeschreven.
- Gebruik nooit een oplosmiddel (thinner, aceton en dergelijke) waardoor de structuur van de kunststof kan veranderen of labels kunnen loslaten.
- Zorg altijd dat het product volledig droog is voordat u het weer in gebruik neemt.



Volg voor reiniging en desinfectie in klinische omgevingen of omgevingen voor langdurige zorg de intern ingestelde procedures.

### 8.2.2 Reinigingsintervallen



#### **BELANGRIJK!**

Regelmatig reinigen en desinfecteren zorgt voor een soepele werking, verhoogt de levensduur en voorkomt besmetting.

Reinig en desinfecteer dit product

- regelmatig als het wordt gebruikt;
- voor en na onderhoudswerkzaamheden;
- als het in contact is gekomen met lichaamsvocht;
- voordat een nieuwe gebruiker er gebruik van maakt.

### 8.2.3 Reiniging

Het product kan worden schoongemaakt met behulp van commercieel verkrijgbare middelen.

#### **Reiniging in een huiselijke omgeving**

1. Verwijder eventueel gemonteerde accessoires (alleen accessoires waarvoor geen gereedschap nodig is).
2. Trek de voetsteunen uit de geleiders.
3. Verwijder de zitplaat en de rugbekleding.
4. Verwijder de rem- en klembeschermers (zie hoofdstuk 4.2.9 *De rem- en klembeschermers plaatsen/verwijderen, pagina 233*).
5. Neem de verschillende onderdelen af met een doek of borstel en in de handel verkrijgbare reinigingsmiddelen en desinfecterende middelen.

6. Spoel de onderdelen met warm water af.
7. Droog de onderdelen met een doek.
8. Zet het product weer in elkaar. Zie hoofdstuk 4 Montage.

#### **Reiniging in een klinische omgeving**



Naast de hierboven beschreven manier van reinigen raden wij u aan het product te reinigen voordat dit door een andere patiënt wordt gebruikt, na beëindiging van de gebruikperiode of op regelmatige basis (afhankelijk van wat zich het eerst voordoet) bij

- 90 °C gedurende 1 minuut
- 85 °C gedurende 3 minuten
- 80 °C gedurende 10 minuten

in de autoclaaf



#### **LET OP!**

#### **Risico op verbranding van de huid!**

- Laat het product afkoelen na reiniging in de wasmachine of autoclaaf.

#### **De rugbekleding reinigen (optioneel)**

1. Verwijder de rugbekleding.
2. Was de bekleding met een mild wasmiddel in de wasmachine op maximaal 60 °C.



#### **BELANGRIJK!**

#### **Gevaar voor beschadiging**

- Wassen op hogere temperaturen kan leiden tot schade.
- Niet in de wasdroger drogen.



### **BELANGRIJK!**

Door overmatig reinigen kan het textiel beschadigd raken.

- Wij raden u aan de rugbekleding elke twee jaar te vervangen vanwege hygiënische redenen.

### **De ondersteek reinigen (optioneel)**

De ondersteek kan worden gereinigd in een autoclaaf met de volgende temperaturen/tijden:

- 90 °C gedurende 1 minuut
- 85 °C gedurende 3 minuten
- 80 °C gedurende 10 minuten

#### **8.2.4 Instructies voor desinfecteren**



Informatie over aanbevolen desinfectiemiddelen en -methoden is te vinden op <https://vah-online.de/en/for-users>.

### **Verzorging thuis**

Methode: Volg de opmerkingen over het aanbrengen van het gebruikte desinfectiemiddel op en neem alle toegankelijke oppervlakken af.

Desinfectiemiddel: een standaard desinfectiemiddel voor huishoudelijk gebruik.

Drogen: laat het product aan de lucht drogen.

### **Ziekenhuis en instelling voor langdurige zorg**

Volg de desinfectieprocedures van uw instelling op en gebruik uitsluitend desinfectiemiddelen en -methoden die hierin worden vermeld.

## 9 Na gebruik

### 9.1 Opslag



#### **WAARSCHUWING!**

#### **Risico op beschadiging van het product**

- Bewaar het product in een droge omgeving.
- Bewaar dit product niet in de buurt van warmtebronnen.
- Stel dit product niet bloot aan direct zonlicht.
- Raadpleeg de voorschriften voor opslag en transport in hoofdstuk *11.3 Omgevingsparameters, pagina 251*



Na langdurige opslag kan meer druk nodig zijn om de gasveer te activeren (alleen bij de Ocean Dual VIP Ergo).

### 9.2 Geschikt maken voor hergebruik

Dit product is geschikt voor hergebruik. Om het product voor een nieuwe gebruiker gebruiksklaar te maken, voert u de volgende handelingen uit:

- Inspectie
- Schoonmaken en desinfecteren

Zie voor meer informatie *8 Onderhoud, pagina 244* en de servicehandleiding bij dit product.

Zorg ervoor dat de gebruikershandleiding samen met het product wordt overhandigd.

Hergebruik het product niet als er schade of afwijkingen zijn geconstateerd.

### 9.3 Afvoeren

Wij hopen dat u voldoende milieubewust bent om dit product na de levensduur naar een afvalverwerkingsstation te brengen.

Haal het product en de onderdelen ervan uit elkaar, zodat de verschillende materialen afzonderlijk kunnen worden gerecycled.

Gebruikte producten en verpakkingen moeten worden afgevoerd en gerecycled overeenkomstig de wet- en regelgeving voor afvalverwerking in het betreffende land. Neem contact op met uw plaatselijke afvalverwerkingsbedrijf voor meer informatie.

## 10 Problemen oplossen

### 10.1 Storingen identificeren en oplossen



In de volgende tabel vindt u een overzicht van storingen en de mogelijke oorzaken daarvan. Als u de storing niet kunt verhelpen met behulp van de gegeven oplossingen, kunt u ook rechtstreeks contact opnemen met uw leverancier.

Storing	Mogelijke oorzaak	Oplossing
Moeilijkheden bij het aanpassen van de zithoogte	Vuil tussen het zitframe en de zijkant	Verwijder het frame en maak het samen met de zijkant grondig schoon
De zwenkwielen draaien moeilijk of niet	Vuil tussen de vork en de velg	Reinig de zwenkwielen grondig
Moeilijkheden bij het opzij duwen van de voetsteunen	Neerslag in de geleiders	Reinig de voetsteunen en de geleiders grondig
Het zitframe met rugleuning kan niet worden gekanteld	Opgehoopt vuil in kantelmechanisme	Verwijder de rembescherming en remhendelbescherming en maak het kantelmechanisme grondig schoon
	Bowden-kabel niet correct afgesteld	De Bowden-kabel moet worden afgesteld door een gekwalificeerde technicus
Meer kracht nodig om de gasveer te activeren (Dual VIP)	Langdurige opslag	Herhaal de kanteling van de rugleuning meerdere keren
De rugleuning kan niet worden gekanteld (Dual VIP)	Bowden-kabel niet correct afgesteld	De Bowden-kabel moet worden afgesteld door een gekwalificeerde technicus
Ratelend geluid tijdens het kantelen van het zitframe met rugleuning.	Bowden-kabel niet correct afgesteld	De Bowden-kabel moet worden afgesteld door een gekwalificeerde technicus
	De activatiehandgreep is er niet volledig uit getrokken	Trek de activatiehandgreep helemaal naar buiten.



## 11 Technische Specificaties

### 11.1 Afmetingen en gewicht

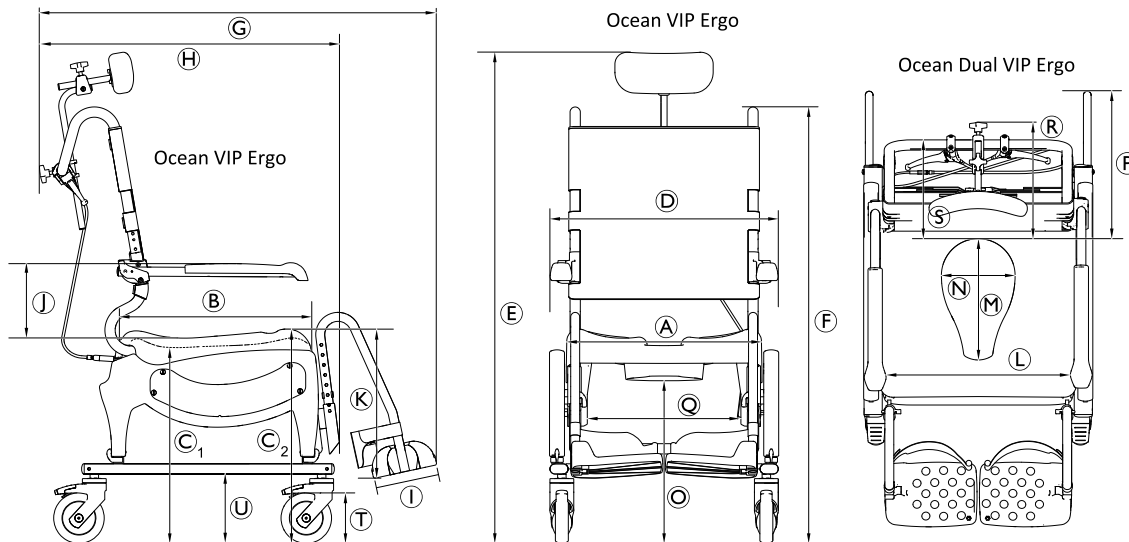

	Ocean VIP Ergo	Ocean VIP Ergo XL*	Ocean Dual VIP Ergo
(A)		480 mm	
(B)		480 mm	
(C <sub>1</sub> )		475 mm – 600 mm	
(C <sub>2</sub> )		533 mm – 658 mm	
(D)	565 mm	645 mm	565 mm

	Ocean VIP Ergo	Ocean VIP Ergo XL*	Ocean Dual VIP Ergo
Ⓔ	circa 1052 mm–1340 mm (in de neutrale stand van de zitting)		
Ⓕ	circa 1052 mm–1202 mm (in de neutrale stand van de zitting)		
Ⓖ	ca. 1000 mm Gekanteld: ca. 1520 mm Gekanteld met rugleuning achterover (alleen Ocean Dual VIP): ca. 1700 mm		
Ⓗ	circa 742 mm		
Ⓘ	160 mm		
Ⓙ	213 mm/251 mm/289 mm		
Ⓚ	319 mm–469 mm (in stappen van 25 mm)		
Ⓛ	455 mm	535 mm	455 mm
Ⓜ	350 mm (bovenkant)/300 mm (onderkant)		
Ⓝ	250 mm (bovenkant)/182 mm (onderkant)		
Ⓒ	400 mm – 525 mm		
Ⓟ	—	—	380 mm
Ⓖ	385 mm		
Ⓡ	295 mm		—
Ⓢ	230 mm		—
Ⓣ	Æ 5 inch (127 mm)		
Ⓤ	172 mm		
Hellingshoek van zitting	-5° – 40°		

	Ocean VIP Ergo	Ocean VIP Ergo XL*	Ocean Dual VIP Ergo
Minimale hellingshoek van rugleuning	—	—	5° – 35°
Draaidiameter	2200 mm		
Achteruitrijbreedte	1140 mm		1290 mm
Gewicht van product	23.5 kg		28.3 kg
Maximaal gebruikersgewicht	150 kg		

\* Als optie zijn XL armsteunen verkrijgbaar.

## 11.2 Materialen

Frame	Roestvrij staal, gemoffeld
Zitplaat	Polypropyleen, versterkt met glasvezel
Rugbekleding	Kunststof, pvc-coating
Voetsteunen	Polypropyleen, versterkt met glasvezel
Armsteunkussen	Polypropyleen
Zwenkwielen	Kunststof en roestvrij staal

Alle onderdelen van het product zijn roestbestendig en bevatten geen natuurrubberlatex.

## 11.3 Omgevingsparameters

Bedrijfsomstandigheden	
Omgevingstemperatuur	10-65 °C
Relatieve luchtvochtigheid	15%-93%, zonder condensvorming
Atmosferische druk	795-1060 hPa
Voorschriften voor opslag en transport	
Omgevingstemperatuur	0-65 °C
Relatieve luchtvochtigheid	30%-75%, zonder condensvorming
Atmosferische druk	795-1060 hPa



## Περιεχόμενα

Το παρόν εγχειρίδιο πρέπει να δίνεται στον τελικό χρήστη. ΠΡΙΝ από την χρήση του προϊόντος, διαβάστε αυτό το εγχειρίδιο και φυλάξτε το για μελλοντική αναφορά.

<b>1 ΓΕΝΙΚΕΣ</b>	<b>254</b>
1.1 Εισαγωγή	254
1.2 Σύμβολα στο παρόν έγγραφο	254
1.3 Πληροφορίες για την εγγύηση	255
1.4 Συμμόρφωση	255
1.4.1 Πρότυπα ειδικά για το προϊόν	255
1.5 Διάρκεια λειτουργικής ζωής	255
<b>2 Ασφάλεια</b>	<b>256</b>
2.1 Πληροφορίες για την ασφάλεια	256
2.2 Ετικέτες και σύμβολα στο προϊόν	257
<b>3 Επισκόπηση προϊόντος</b>	<b>260</b>
3.1 Χρήση για την οποία προορίζεται	260
3.2 Περιγραφή προϊόντος	260
3.3 Βασικά τμήματα προϊόντος	261
<b>4 Διάταξη</b>	<b>263</b>
4.1 Πληροφορίες για την ασφάλεια	263
4.2 Συναρμολόγηση καρέκλας ντους και τουαλέτας	263
4.2.1 Ρύθμιση του ύψους του καθίσματος	263
4.2.2 Τοποθέτηση πλάτης	264
4.2.3 Τοποθέτηση λαβής ενεργοποίησης	266
4.2.4 Τοποθέτηση/αφαίρεση της πλάκας καθίσματος	266
4.2.5 Ρύθμιση του ύψους των υποβραχιόνιων	266
4.2.6 Εγκατάσταση υποποδίων	267
4.2.7 Τοποθέτηση προσκέφαλου	268
4.2.8 Τοποθέτηση πίσω διατάξεων προστασίας από ανατροπή	269
4.2.9 Τοποθέτηση/αφαίρεση των καλυμμάτων φρένων / καλυμμάτων προστασίας σύσφιξης	270

<b>5 Παρελκόμενο (προαιρετικό)</b>	<b>271</b>
5.1 Τοποθέτηση/εξαγωγή βάσης ουροδοχείου και ουροδοχείου	271
<b>6 Χρήση</b>	<b>273</b>
6.1 Πληροφορίες για την ασφάλεια	273
6.2 Περιστροφή υποβραχιόνιων	274
6.3 Περιστροφή υποποδίων	275
6.4 Κλίση πλαισίου καθίσματος με πλάτη	275
6.5 Κλίση πλάτης (Ocean Dual VIP Ergo μόνο)	277
6.6 Ασφάλιση/απασφάλιση ασφαλειών τροχών	278
<b>7 Μεταφορά</b>	<b>279</b>
7.1 Πληροφορίες για την ασφάλεια	279
<b>8 ΣΥΝΤΗΡΗΣΗ</b>	<b>280</b>
8.1 Συντήρηση και επιθεώρηση	280
8.2 Καθαρισμός και απολύμανση	280
8.2.1 Γενικές πληροφορίες για την ασφάλεια	280
8.2.2 Διαστήματα καθαρισμού	281
8.2.3 Καθαρισμός	281
8.2.4 Οδηγίες απολύμανσης	282
<b>9 μετά από χρήση</b>	<b>283</b>
9.1 Αποθήκευση	283
9.2 Αποκατάσταση	283
9.3 Απόρριψη	283
<b>10 Αντιμετώπιση προβλημάτων</b>	<b>284</b>
10.1 Εντοπισμός και αποκατάσταση βλαβών	284
<b>11 Τεχνικά Δεδομένα</b>	<b>286</b>
11.1 Διαστάσεις και βάρος	286
11.2 Υλικά	288
11.3 Περιβαλλοντικές παράμετροι	288

## 1 ΓΕΝΙΚΕΣ

### 1.1 Εισαγωγή

Το παρόν εγχειρίδιο χρήσης περιέχει σημαντικές πληροφορίες σχετικά με τον χειρισμό του προϊόντος. Για να διασφαλιστεί η ασφαλής χρήση του προϊόντος, μελετήστε προσεκτικά το εγχειρίδιο χρήσης και ακολουθήστε τις οδηγίες ασφαλείας.

Να έχετε υπόψη ότι μπορεί να υπάρχουν ενότητες στο παρόν έγγραφο, οι οποίες δεν σχετίζονται με το δικό σας προϊόν, αφού το παρόν έγγραφο ισχύει για όλα τα διαθέσιμα μοντέλα (κατά την ημερομηνία εκτύπωσής του). Εάν δεν αναφέρεται διαφορετικά, κάθε ενότητα στο παρόν έγγραφο αναφέρεται σε όλα τα μοντέλα του προϊόντος.

Μπορείτε να βρείτε τα διαθέσιμα μοντέλα και διαμορφώσεις στη χώρα σας στα έγγραφα πωλήσεων κάθε χώρας.

Η Invacare επιφυλάσσει του δικαιώματος να μεταβάλλει τις προδιαγραφές του προϊόντος χωρίς άλλη ειδοποίηση.

Πριν διαβάσετε το παρόν έγγραφο, βεβαιωθείτε ότι έχετε την πιο πρόσφατη έκδοση. Μπορείτε να βρείτε την πιο πρόσφατη έκδοση ως αρχείο PDF στον ιστότοπο της Invacare.

Εάν βρίσκετε δυσανάγνωστο το μέγεθος της γραμματοσειράς στο έντυπο έγγραφο, μπορείτε να κάνετε λήψη της έκδοσης PDF από τον ιστότοπο. Το αρχείο PDF μπορεί κατόπιν να προσαρμοστεί στην οθόνη σε μέγεθος γραμματοσειράς που θα είναι περισσότερο άνετο για εσάς.

Για περισσότερες πληροφορίες σχετικά με το προϊόν, π.χ. ειδοποιήσεις ασφαλείας και ανακλήσεις του προϊόντος, επικοινωνήστε με τον τοπικό αντιπρόσωπο της Invacare. Στο τέλος του παρόντος εγγράφου αναγράφονται οι σχετικές διευθύνσεις.

Σε περίπτωση σοβαρού συμβάντος με το προϊόν, θα πρέπει να ενημερώσετε τον κατασκευαστή και την αρμόδια αρχή στη χώρα σας.

### 1.2 Σύμβολα στο παρόν έγγραφο

Στο παρόν έγγραφο χρησιμοποιούνται σύμβολα και λέξεις σήμανσης που αφορούν κινδύνους ή μη ασφαλείς πρακτικές που μπορεί να οδηγήσουν σε τραυματισμό ή υλική βλάβη. Ανατρέξτε στις παρακάτω πληροφορίες για ορισμούς των προειδοποιητικών λέξεων.



#### ΠΡΟΕΙΔΟΠΟΙΗΣΗ

Υποδεικνύει μια επικίνδυνη κατάσταση, η οποία, εάν δεν αποφευχθεί, μπορεί να οδηγήσει σε σοβαρό τραυματισμό ή θάνατο.



#### ΠΡΟΣΟΧΗ

Υποδεικνύει μια επικίνδυνη κατάσταση, η οποία, εάν δεν αποφευχθεί, θα μπορούσε να οδηγήσει σε δευτερεύων ή ήπιο τραυματισμό.

**!** ΣΗΜΑΝΤΙΚΟ  
Υποδεικνύει μια εν δυνάμει επικίνδυνη κατάσταση η οποία, εάν δεν αποφευχθεί, θα μπορούσε να οδηγήσει σε υλική βλάβη.

**i** Συμβουλές και συστάσεις  
Παρέχει χρήσιμες υποδείξεις, συστάσεις και πληροφορίες για αποτελεσματική χρήση χωρίς προβλήματα.

### 1.3 Πληροφορίες για την εγγύηση

Παρέχουμε εγγύηση κατασκευαστή για το προϊόν σύμφωνα με τους γενικούς όρους και συνθήκες επιχειρηματικής δραστηριότητας στις αντίστοιχες χώρες.

Απαιτήσεις στο πλαίσιο της εγγύησης επιτρέπονται μόνο μέσω του προμηθευτή από τον οποίο αγοράστηκε το προϊόν.

### 1.4 Συμμόρφωση

Η ποιότητα είναι θεμελιώδους σημασίας για τις εργασίες της εταιρίας, που λειτουργεί εντός των προβλέψεων του ISO 13485.

Το προϊόν διαθέτει το σήμα CE, σε συμμόρφωση με τον Κανονισμό Ιατρικών Συσκευών 2017/745 Κατηγορίας I. Η ημερομηνία κυκλοφορίας του προϊόντος αναφέρεται στη δήλωση συμμόρφωσης CE.

Καταβάλλουμε συνεχείς προσπάθειες ώστε να διασφαλίζεται ότι η επίδραση της εταιρείας στο περιβάλλον, σε τοπικό και παγκόσμιο επίπεδο, μειώνεται στο ελάχιστο.

Χρησιμοποιούμε αποκλειστικά υλικά και εξαρτήματα που είναι συμβατά με την οδηγία REACH.

#### 1.4.1 Πρότυπα ειδικά για το προϊόν

Το προϊόν έχει ελεγχθεί και βρέθηκε σύμφωνο με το πρότυπο ISO 17966 (Προϊόντα υποβοήθησης προσωπικής υγιεινής και υποστήριξης χρηστών) και τα συναφή πρότυπα. Αυτό περιλαμβάνει δοκιμές ευφλεκτότητας. Δεν προκαλείται προοδευτική ανάφλεξη πυράκτωσης και φλόγας.

Για περαιτέρω πληροφορίες σχετικά με τα τοπικά πρότυπα και κανονισμούς, επικοινωνήστε με τον τοπικό αντιπρόσωπο της Invacare. Στο τέλος του παρόντος εγχειριδίου αναγράφονται οι σχετικές διευθύνσεις.

### 1.5 Διάρκεια λειτουργικής ζωής

Η προσδοκώμενη διάρκεια λειτουργικής ζωής αυτού του προϊόντος είναι πέντε έτη λειτουργίας όταν χρησιμοποιείται καθημερινά και σύμφωνα με τις οδηγίες ασφαλείας, τα διαστήματα συντήρησης και με σωστό τρόπο, όπως αναφέρονται στο παρόν εγχειρίδιο. Η τελική διάρκεια λειτουργικής ζωής ενδέχεται να διαφέρει ανάλογα με τη συχνότητα και την ένταση της χρήσης.

## 2 Ασφάλειας

### 2.1 Πληροφορίες για την ασφάλεια



#### **ΠΡΟΕΙΔΟΠΟΙΗΣΗ!**

##### **Κίνδυνος σοβαρού τραυματισμού ή βλάβης**

Η ακατάλληλη χρήση του παρόντος προϊόντος μπορεί να οδηγήσει σε τραυματισμό ή βλάβη.

- Εάν δεν μπορείτε να κατανοήσετε τις προειδοποιήσεις, τις επισημάνσεις προσοχής ή τις οδηγίες, επικοινωνήστε με έναν επαγγελματία στον τομέα υγειονομικής περίθαλψης ή έναν προμηθευτή πριν επιχειρήσετε να χρησιμοποιήσετε τον εξοπλισμό.
- Μη χρησιμοποιείτε το παρόν προϊόν ή τυχόν διαθέσιμο προαιρετικό εξοπλισμό χωρίς να έχετε προηγουμένως διαβάσει και κατανοήσει πλήρως τις παρούσες οδηγίες και τυχόν επιπλέον ενημερωτικό υλικό, όπως το εγχειρίδιο χρήσης, το εγχειρίδιο συντήρησης ή το φύλλο οδηγιών που παρέχονται με το παρόν προϊόν ή με προαιρετικό εξοπλισμό.



#### **ΠΡΟΕΙΔΟΠΟΙΗΣΗ!**

##### **Κίνδυνος τραυματισμού**

- Μην στέκεστε επάνω στο προϊόν.
- Μην το χρησιμοποιείτε ως βοήθημα αναρρίχησης.
- Μην χρησιμοποιείτε σε εξωτερικό χώρο.



#### **ΠΡΟΕΙΔΟΠΟΙΗΣΗ!**

##### **Κίνδυνος τραυματισμού**

- Μην χρησιμοποιείτε εάν εμφανίζει ελαττώματα.
- Σε περίπτωση δυσλειτουργίας, επικοινωνήστε άμεσα με τον προμηθευτή.
- Μην εκτελείτε μη εξουσιοδοτημένες αλλαγές ή τροποποιήσεις στο προϊόν.
- Χρησιμοποιείτε μόνο με εξαρτήματα που προορίζονται για αυτό το προϊόν.



#### **ΠΡΟΕΙΔΟΠΟΙΗΣΗ!**

##### **Κίνδυνος τραυματισμού**

- Ποτέ μην χρησιμοποιείτε το προϊόν ως βοήθημα για την είσοδο ή έξοδο από μπανιέρα, την ανάβαση ή κατάβαση ή ως στήριγμα για παρόμοιους σκοπούς.



#### **ΠΡΟΣΟΧΗ!**

##### **Κίνδυνος τραυματισμού**

Μη γνήσια ή λανθασμένα ανταλλακτικά ενδέχεται να επηρεάσουν τη λειτουργία και την ασφάλεια του προϊόντος.

- Χρησιμοποιείτε μόνο γνήσια ανταλλακτικά στη χρήση του προϊόντος.
- Λόγω τοπικών διαφορών, ανατρέξτε στον τοπικό κατάλογο ή ιστότοπο της Invacare για τις διαθέσιμες επιλογές ή επικοινωνήστε με τον διανομέα της Invacare. Στο τέλος του παρόντος εγγράφου αναγράφονται οι σχετικές διευθύνσεις.





**ΣΗΜΑΝΤΙΚΟ!**

Κατά τον συνδυασμό του παρόντος προϊόντος με άλλο προϊόν, ισχύουν οι περιορισμοί και των δύο προϊόντων. Π.χ. το μέγιστο βάρος χρήστη ενός προϊόντος ενδέχεται να είναι χαμηλότερο στον συνδυασμό.

- Να χρησιμοποιείτε μόνο τους συνδυασμούς που επιτρέπονται από την Invacare. Για περισσότερες πληροφορίες επικοινωνήστε με τον διανομέα της Invacare.
- Πριν από τη χρήση, διαβάστε το εγχειρίδιο χρήσης κάθε προϊόντος και ελέγξτε τους περιορισμούς.

**2.2 Ετικέτες και σύμβολα στο προϊόν**

**Ετικέτα προσδιορισμού στοιχείων**

Η ετικέτα προσδιορισμού στοιχείων περιέχει σημαντικές πληροφορίες:

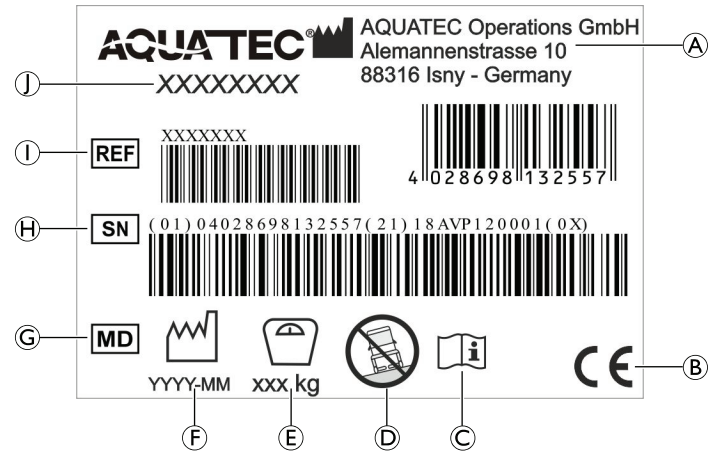

Ⓐ	Διεύθυνση κατασκευαστή
Ⓑ	Ευρωπαϊκή Συμμόρφωση
Γ	Διαβάστε το Εγχειρίδιο χρήσης
Δ	Για χρήση μόνο σε επίπεδο έδαφος
Ⓔ	Μέγιστο βάρος χρήστη
ΣΤ	Ημερομηνία κατασκευής
Ζ	Ιατρική συσκευή
Ⓕ	Σειριακός αριθμός
Ⓖ	Αριθμός αναφοράς
Ι	Ονομασία προϊόντος

 Η ετικέτα προσδιορισμού στοιχείων είναι τοποθετημένη στο εσωτερικό του αριστερού πλευρικού μέρους.

### Ετικέτες στο προϊόν

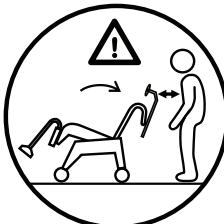
<p>Η παρακάτω ετικέτα βρίσκεται στην πίσω πλευρά του προσκέφαλου:</p>	
Ετικέτα	Περιγραφή
	<p><b>ΠΡΟΣΟΧΗ!</b></p> <p>Κίνδυνος σύγκρουσης!</p> <p>Κατά την έλξη της λαβής ενεργοποίησης, η πλάτη/το προσκέφαλο μπορεί να προσκρούσει στο σώμα σας.</p> <ul style="list-style-type: none"> <li>– Βεβαιωθείτε ότι υπάρχει επαρκής απόσταση ανάμεσα σε εσάς και την πλάτη/το προσκέφαλο κατά την κλίση του πλαισίου καθίσματος με πλάτη.</li> </ul>

Η παρακάτω ετικέτα βρίσκεται στη λαβή της πλάτης:

Ετικέτα	Περιγραφή
	<p><b>ΠΡΟΕΙΔΟΠΟΙΗΣΗ!</b></p> <p>Κίνδυνος ανατροπής</p> <ul style="list-style-type: none"> <li>– Μην πατάτε επάνω στο υποπόδιο κατά την είσοδο ή έξοδο από την καρέκλα ντους και τουαλέτας.</li> <li>– Ωθήστε τα υποπόδια στο πλάι ή αναδιπλώστε τις βάσεις ποδιών προτού καθίσετε ή σηκωθείτε από την καρέκλα ντους και τουαλέτας.</li> <li>– Προτού καθίσετε ή σηκωθείτε, γυρίστε τους τροχούς ώστε η ασφάλεια να είναι στραμμένη προς τα εμπρός.</li> <li>– Μην γέρνετε πολύ προς τα εμπρός κατά το κάθισμα στην καρέκλα ντους και τουαλέτας.</li> </ul>

Οι παρακάτω ετικέτες βρίσκονται στις λαβές ενεργοποίησης:

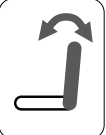
Ετικέτα	Περιγραφή
	Λαβή ενεργοποίησης για την κλίση του καθίσματος.
	Λαβή ενεργοποίησης μόνο για την κλίση της πλάτης.

## 3 Επισκόπηση προϊόντος

### 3.1 Χρήση για την οποία προορίζεται

Η καρέκλα ντους και τουαλέτας προορίζεται ως βοήθημα ντους ή μπάνιου, χρήσης της τουαλέτας, για χρήση στην προσωπική υγιεινή (π.χ. μπροστά από το νυττήρα) ή για τη μεταφορά ασθενών.

Ο προοριζόμενος χρήστης είναι το άτομο που κάθεται στην καρέκλα ντους και τουαλέτας ή ένας βοηθός.

Το προϊόν προορίζεται για χρήση σε ίδρυμα ή κατ' οίκον νοσηλεία.

Το προϊόν προορίζεται για χρήση σε εσωτερικούς χώρους.

Ως καρέκλα τουαλέτας, το προϊόν μπορεί να χρησιμοποιηθεί επάνω από τυπική λεκάνη ή ανεξάρτητα με το ουροδοχείο (επιλογή).

Θερμοκρασία χρήσης: 10 - 65 °C

#### Ενδείξεις

Άτομα με αναπηρία (έφηβοι ή ενήλικοι) με ύψος από 146 cm και άνω, βάρος από 40 kg και άνω και δείκτη μάζας σώματος (BMI) από 16 και άνω, που παρουσιάζουν:

- δυσκολία στάσης ή διατήρησης της ισορροπίας τους
- ασθενή πόδια ή αναπηρία κάτω άκρων
- ιατρικές παθήσεις που επηρεάζουν την ισορροπία τους

Το μέγιστο βάρος χρήστη αναφέρεται στην ενότητα Τεχνικά δεδομένα.

#### Αντενδείξεις

Η κλίση του καθίσματος δεν προορίζεται για χρήστες οι οποίοι έχουν ευαισθησία αυξημένης αρτηριακής πίεσης στο άνω μέρος του σώματος.

### 3.2 Περιγραφή προϊόντος

Τα Aquatec Ocean VIP Ergo και Aquatec Ocean Dual VIP Ergo είναι κινητές καρέκλες ντους και τουαλέτας με λειτουργία κλίσης, πλαίσιο από ανοξείδωτο χάλυβα, ατομικά ρυθμιζόμενο ύψος καρέκλας, πλάτη ρυθμιζόμενης έντασης, αναδιπλούμενα υποβραχιόνια, πτυσσόμενες πλάκες ποδιών με ρυθμιζόμενη γωνία και υφή, καθώς και λειτουργία κλίσης καθίσματος, σχεδιασμένη για άτομα με αναπηρίες που περιορίζουν το ντους/τη χρήση της τουαλέτας.

### 3.3 Βασικά τμήματα προϊόντος

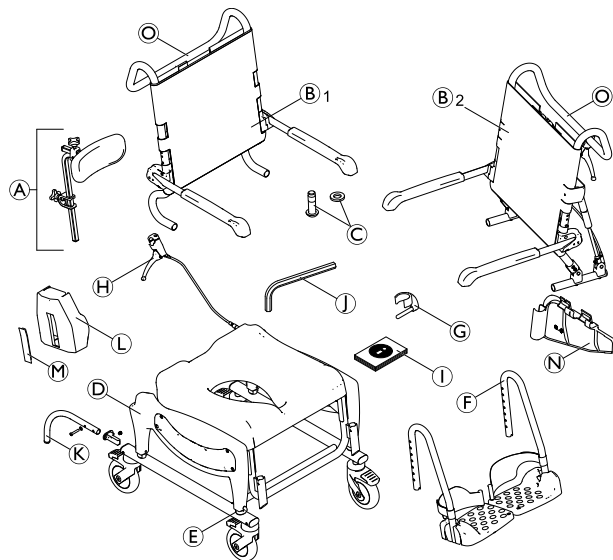

Α	Στήριγμα κεφαλής
Β <sub>1</sub>	<b>Ocean VIP Ergo:</b> Πλάτη με κάλυμμα και υποβραχιόνια
Β <sub>2</sub>	<b>Ocean Dual VIP Ergo:</b> Πλάτη με κάλυμμα, υποβραχιόνια και λαβή ενεργοποίησης για την κλίση πλάτης
Γ	Βίδες (4x) και ροδέλες (4x) για τη σταθεροποίηση της πλάτης

Δ	Πλαίσιο καθίσματος με βάση καθίσματος και πλευρικά τμήματα με πλαίσιο βάσης και τροχούς
Ε	Κλιπ (4x) για τη ρύθμιση του ύψους
ΣΤ	Υποπόδια με μάντες πτέρνας (2x)
Ζ	Κλιπ (2x) για τα υποπόδια
Η	Λαβή ενεργοποίησης για την κλίση του καθίσματος
Θ	Εγχειρίδιο χρήσης
Ι	Κλειδί Allen
ΙΑ	Πίσω διάταξη προστασίας από ανατροπή με βίδα, ροδέλα και κάλυμμα στερέωσης (2x) (Ocean Dual VIP Ergo μόνο)
ΙΒ	Κάλυμμα φρένου (2x)
ΙΓ	Κάλυμμα μοχλού φρένου (2x)
ΙΔ	Κάλυμμα προστασίας σύσφιξης (2x)
ΙΕ	Ράβδος ώθησης

#### Παρελκόμενο — Βάση ουροδοχείου με ουροδοχείο

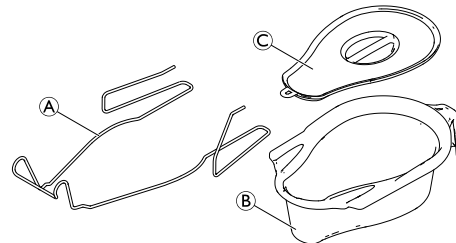

Α	Βάση ουροδοχείου
Β	Ουροδοχείο
Γ	Καπάκι

## 4 Διάταξη

### 4.1 Πληροφορίες για την ασφάλεια



#### ΠΡΟΕΙΔΟΠΟΙΗΣΗ!

- Ελέγξτε τα εξαρτήματα για ζημιές από τη μεταφορά πριν τη θέση σε λειτουργία και επικοινωνήστε με τον προμηθευτή, εφόσον απαιτείται.
- Βεβαιωθείτε κατά τη συναρμολόγηση ότι τα εξαρτήματα έχουν τοποθετηθεί σωστά μεταξύ τους.
- Σε πολλές συνδέσεις χρησιμοποιούνται αυτασφαλιζόμενες βίδες/παξιμάδια ή η κόλλα ασφάλισης σπειρωμάτων. Εάν χαλαρώσουν, πρέπει να αντικατασταθούν με νέες αυτασφαλιζόμενες βίδες/παξιμάδια ή πρέπει να στερεωθούν με νέα κόλλα ασφάλισης σπειρωμάτων.

### 4.2 Συναρμολόγηση καρέκλας ντους και τουαλέτας

Αυτή η ενότητα περιγράφει τη συναρμολόγηση. Η αποσυναρμολόγηση εκτελείται με αντίστροφη σειρά.



Το ύψος υποβραχιόνιου, το ύψος υποπόδιου, η γωνία υποπόδιου, το προσκέφαλο, ο μιάντας πτέρνας, η τάνυση του καλύμματος πλάτης και τα παρελκόμενα πρέπει να ρυθμιστούν βέλτιστα στο χρήστη.

#### 4.2.1 Ρύθμιση του ύψους του καθίσματος

Αυτή η ενότητα περιγράφει τη συναρμολόγηση. Η αποσυναρμολόγηση εκτελείται με αντίστροφη σειρά.



#### ΠΡΟΕΙΔΟΠΟΙΗΣΗ!

- Μην ρυθμίζετε το ύψος του καθίσματος όταν κάποιος κάθεται στην καρέκλα ντους και τουαλέτας.



Το ύψος του καθίσματος πρέπει να ρυθμιστεί στην ίδια ρύθμιση ύψους και στις δύο πλευρές ταυτόχρονα.

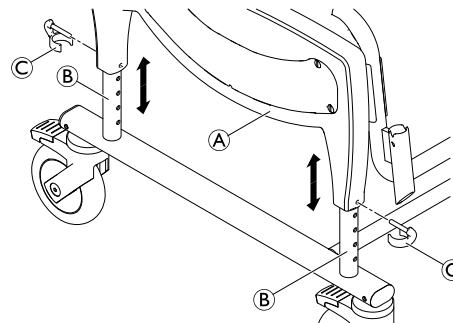

1. Ανυψώστε ελαφρά την καρέκλα ντους και τουαλέτας στο πλευρικό τμήμα A.
2. Αφαιρέστε τα τέσσερα κλιπ C (δύο σε κάθε πλευρά).
3. Ρυθμίστε το σωστό ύψος μετακινώντας ταυτόχρονα των πλαίσιο καθίσματος προς τα επάνω ή προς τα κάτω στους τέσσερις σωλήνες B του πλαισίου βάσης.

4. Φέρτε τις στερεώσεις των κλιπ στο πλευρικό μέρος, ευθυγραμμίζοντας με μια οπή στο πλαίσιο βάσης.
5. Εισαγάγετε τα τέσσερα κλιπ από το εξωτερικό μέρος στο πλευρικό τμήμα, μέχρι τα άκρα των κλιπ να περιβάλλουν το σωλήνα του πλαισίου βάσης ②.



### ΠΡΟΕΙΔΟΠΟΙΗΣΗ!

#### Κίνδυνος τραυματισμού

- Βεβαιωθείτε ότι και τα τέσσερα κλιπ έχουν ασφαλίσει πλήρως.
- Βεβαιωθείτε ότι και οι τέσσερις σωλήνες έχουν ρυθμιστεί στο ίδιο ύψος.



Το ύψος του καθίσματος μπορεί να ρυθμιστεί για τις διάφορες περιστάσεις χρήσης, π.χ. μεταφορά από κλίνη ή αναπηρικό αμαξίδιο ή χρήση πάνω από τουαλέτα κ.λπ.

#### 4.2.2 Τοποθέτηση πλάτης

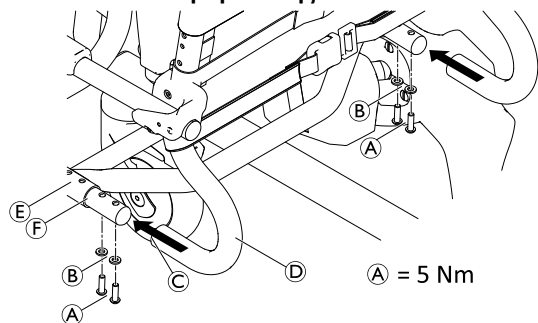

1. Ωθήστε προς τα κάτω και τα τέσσερα πεντάλ ποδιού των τροχών για να τα ασφαλίσετε.
2. Ωθήστε την πλάτη ② από το πίσω μέρος επάνω στο πλαίσιο καθίσματος ③, μέχρι το κολάρο ④ να αγγίξει το σωλήνα πλαισίου του καθίσματος ⑤.



### ΣΗΜΑΝΤΙΚΟ!

- Σφίξτε σταθερά τις βίδες χρησιμοποιώντας το παρεχόμενο κλειδί Allen.
- Ελέγχετε τις βίδες τακτικά για να διασφαλίσετε τη σταθερή στερέωσή τους.

3. Τοποθετήστε μια ροδέλα ⑥ σε κάθε βίδα ⑦ και ασφαλίστε την πλάτη σε κάθε πλευρά.
4. Σφίξτε τις βίδες με ροπή 5 Nm.

#### Ρύθμιση καλύμματος πλάτης

Η ένταση της πλάτης μπορεί να ρυθμιστεί όπως απαιτείται.

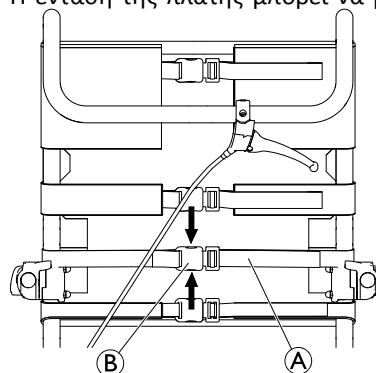



**ΠΡΟΕΙΔΟΠΟΙΗΣΗ!**

– Διασφαλίστε ότι τουλάχιστον τρεις ιμάντες διέρχονται πάντα γύρω από το πλαίσιο πλάτης (στην εξωτερική πλευρά) και οι αγκράφες τους είναι συνδεδεμένες.

Σύσφιξη:

1. Τραβήξτε τους ιμάντες **Ⓐ** του καλύμματος πλάτης πιο σφιχτά.

Χαλάρωση:

1. Ανοίξτε τις αγκράφες **Ⓑ** πιέζοντας τις γλωττίδες συγκράτησης μεταξύ τους (βέλη).
2. Ωθήστε τους ιμάντες λίγο προς τα πίσω μέσω της αγκράφας.
3. Συνδέστε τις αγκράφες των ιμάντων.
4. Συσφίγγετε προσεκτικά τους ιμάντες.

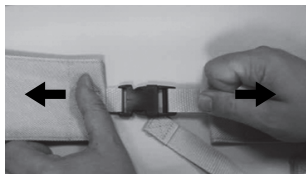
**ΠΡΟΕΙΔΟΠΟΙΗΣΗ!**

**Κίνδυνος τραυματισμού λόγω φθαρμένων αγκραφών ιμάντα!**

Ελέγξτε την ασφαλή σύνδεση των αγκραφών πλάτης κάθε φορά που συντηρείτε ή αποκαθιστάτε το προϊόν.

- Ελέγξτε όλα τα κλιπ των αγκραφών για την ασφαλή τους σύνδεση, κλείνοντας τις αγκράφες και τραβώντας και τα δύο άκρα.
- Αντικαταστήστε την πλάτη/αγκράφες πλάτης εάν κάποια αγκράφα ανοίγει με την εφαρμογή δύναμης.

### 4.2.3 Τοποθέτηση λαβής ενεργοποίησης

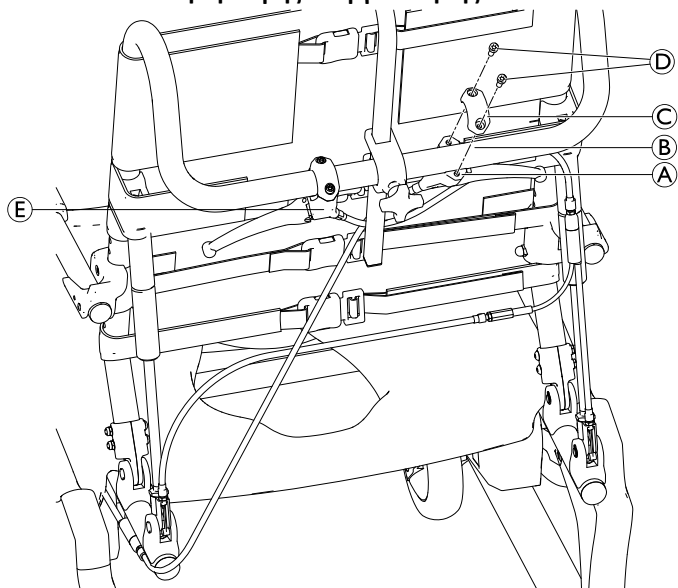

1. Αφαιρέστε το τμήμα σύσφιγξης © από τη λαβή ενεργοποίησης Ⓐ χαλαρώνοντας τις βίδες Ⓓ.
2. Τοποθετήστε τη λαβή ενεργοποίησης Ⓐ για την κλίση καθίσματος από την κάτω πλευρά στη δεξιά πλευρά του σωλήνα της λαβής Ⓑ.

 Η λαβή πρέπει να είναι ελαφρώς στραμμένη προς τα μέσα, προς την πλάτη.

3. Τοποθετήστε τη λαβή ενεργοποίησης στο σωλήνα λαβής χρησιμοποιώντας το τμήμα σύσφιγξης © και τις βίδες Ⓓ.

 Για το Ocean Dual VIP Ergo, η λαβή ενεργοποίησης Ⓔ για την κλίση της πλάτης είναι ήδη τοποθετημένη στην αριστερή πλευρά του σωλήνα λαβής. Η θέση της λαβής ενεργοποίησης μπορεί να αλλάξει, εφόσον απαιτείται.

### 4.2.4 Τοποθέτηση/αφαίρεση της πλάκας καθίσματος

#### Τοποθέτηση:

1. Τοποθετήστε την πλάκα καθίσματος στο πλαίσιο καθίσματος με την εγκοπή στο μπροστινό μέρος.
2. Με επίπεδο χέρι, πιέστε την πλάκα καθίσματος στις πλευρές και στη συνέχεια στο εμπρός και πίσω μέρος μέχρι η πλάκα καθίσματος να ασφαλίσει στο πλαίσιο καθίσματος.

#### Αφαίρεση:

1. Τραβήξτε την πλάκα καθίσματος προς τα επάνω από το πίσω μέρος.

### 4.2.5 Ρύθμιση του ύψους των υποβραχιόνων

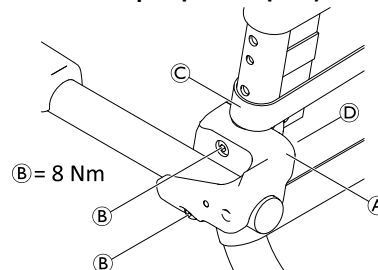

1. Στο κάλυμμα πλάτης, ανοίξτε το δεύτερο κατώτερο ιμάντα © και χαλαρώστε τους άλλους ιμάντες.

 Τα παξιμάδια έχουν τοποθετηθεί χαλαρά στο σφιγκτήρα ασφάλισης και μπορεί να πέσουν.

2. Ξεβιδώστε τις βίδες ⓑ του βραχίονα στήριξης του υποβραχιόνιου ⓐ με το παρεχόμενο κλειδί Allen.
3. Αφαιρέστε το σφιγκτήρα στερέωσης Δ με τα παξιμάδια από το εσωτερικό του πλαισίου πλάτης.
4. Αφαιρέστε το βραχίονα στερέωσης της πλάτης ⓐ με το υποβραχιόνιο και μετακινήστε τα προς τα επάνω.

 Η μικρότερη οπή χρησιμοποιείται για τη στερέωση του σφιγκτήρα ασφάλισης.

5. Τοποθετήστε τις βίδες στο βραχίονα του υποβραχιόνιου και οδηγήστε τις στις οπές στο πλαίσιο πλάτης.
6. Εάν απαιτείται, τοποθετήστε τα παξιμάδια ξανά στο σφιγκτήρα στερέωσης.
7. Τοποθετήστε το σφιγκτήρα στερέωσης στο πλαίσιο πλάτης εισαγάγοντας τον πείρο στερέωσης στη μικρότερη οπή.
8. Γυρίστε τις βίδες στα παξιμάδια και σφίξτε.
9. Ανάλογα με το ύψος του υποβραχιόνιου, περάστε το δεύτερο κατώτερο ιμάντα στο εξωτερικό του πλαισίου πλάτης ή το εσωτερικό, συνδέστε και κλείστε όλους τους ιμάντες.
10. Η διαδικασία ρύθμισης ύψους είναι ίδια για το δεξιό και αριστερό υποβραχιόνιο.



Για τη σύνδεση παρελκομένων, ο δεύτερος κατώτερος ιμάντας μπορεί να ανοίξει και το κάλυμμα πλάτης μπορεί να περάσει από το πλαίσιο πλάτης στο εσωτερικό.

#### 4.2.6 Εγκατάσταση υποποδίων

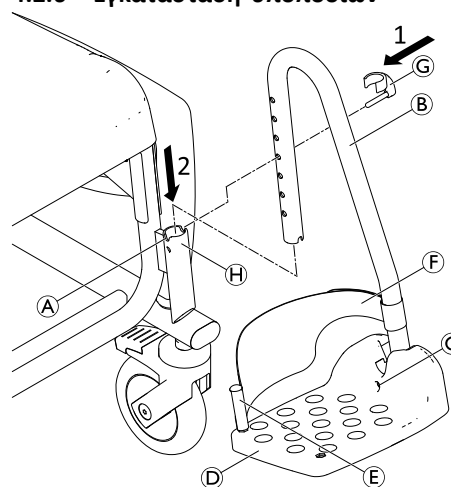

1. Εισαγάγετε τον πείρο του κλιπ Z από το εξωτερικό μέρος στην απαιτούμενη οπή του υποποδίου ⓑ. Βεβαιωθείτε ότι το κλιπ εμπλέκεται γύρω από το σωλήνα.
2. Ωθήστε το υποπόδιο στον οδηγό ⓓ στο εμπρός τμήμα του πλευρικού μέρους μέχρι ο πείρος του κλιπ Z να ασφαλίσει στην αύλακα ⓐ. Το υποπόδιο δεν μπορεί πλέον να στραφεί στο πλάι.

 Η διαδικασία συναρμολόγησης είναι ίδια για το δεξιό και αριστερό υποπόδιο.

### Ρύθμιση του ύψους των υποποδιών

 Το μήκος των υποποδιών μπορεί να μειωθεί, εάν απαιτείται (ανατρέξτε στο εγχειρίδιο τεχνικής συντήρησης). Η μείωση του μήκους των υποποδιών πρέπει να εκτελείται από εξειδικευμένο τεχνικό.

1. Τραβήξτε ελαφρώς προς τα επάνω το υποπόδιο ②.
2. Τραβήξτε το κλιπ Z έξω από την οπή στο υποπόδιο και επανατοποθετήστε το στην απαιτούμενη οπή. Τραβήξτε ελαφρώς προς τα έξω το υποπόδιο ξανά, εάν είναι απαραίτητο.
3. Ωθήστε το υποπόδιο προς τα κάτω, μέχρι η αύλακα ④ να παγιδεύσει τον πείρο του κλιπ.
4. Ρυθμίστε το άλλο υποπόδιο στο απαιτούμενο ύψος, όπως περιγράφηκε.

### Ρύθμιση της κλίσης των πλακών ποδιών

 Η κλίση των πλακών ποδιών μπορεί να ρυθμιστεί απεριόριστα.

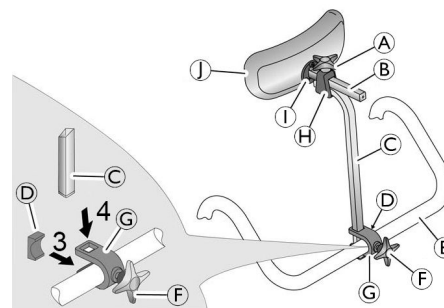

1. Χαλαρώστε τη βίδα Allen Γ στην πλάκα ποδιού με κλειδί Allen μεγέθους 4.
2. Γυρίστε την πλάκα ποδιού Δ στην απαιτούμενη θέση.
3. Σφίξτε ξανά τη βίδα Allen.

### 4.2.7 Τοποθέτηση προσκέφαλου





1. Χρησιμοποιήστε την αστεροειδή λαβή ⑥ για να εισαγάγετε τη βίδα σε μικρό μήκος στο βραχίονα ③.
2. Ωθήστε το βραχίονα με τη βίδα στη λαβή της πλάτης ⑤ από το πίσω μέρος, με τη βίδα ασφαλισμένη στην οπή της λαβής της πλάτης.
3. Εισαγάγετε την πλάκα ④ στο βραχίονα από το εμπρός μέρος έτσι ώστε και οι δύο γλωττίδες της πλάκας να είναι στραμμένες προς τα κάτω και προς τα επάνω και η κοίλη πλευρά της πλάκας να αγγίζει τη λαβή της πλάτης.
4. Ωθήστε το σωλήνα ρύθμισης ύψους ② από το επάνω μέρος στις υποδοχές του βραχίονα.
5. Χρησιμοποιήστε την αστεροειδή λαβή για να συσφίξετε τη βίδα μέχρι ο σωλήνας ρύθμισης ύψους να στερεωθεί στη θέση του.
6. Ωθήστε το παρέμβυσμα ① και το στήριγμα του παρεμβύσματος ② στην υποδοχή συγκράτησης ④ του σωλήνα ρύθμισης ύψους.
7. Χρησιμοποιήστε την αστεροειδή λαβή ① για να συσφίξετε την επάνω βίδα μέχρι το στήριγμα παρεμβύσματος να στερεωθεί στη θέση του.

 Για την προσαρμογή στο χρήστη, ο σωλήνας ρύθμισης ύψους μπορεί να τοποθετηθεί με την καμπύλη στραμμένη προς τα εμπρός ή προς τα πίσω.

Το παρέμβυσμα του προσκέφαλου  μπορεί να αφαιρεθεί και να αντικατασταθεί με παρεμβύσματα άλλου σχήματος (προαιρετικό). Για να το αφαιρέσετε, ξεβιδώστε τις βίδες συγκράτησης .

### Ρύθμιση του μήκους του προσκέφαλου

 Το μήκος των σωλήνων του προσκέφαλου  και  μπορεί να μειωθεί, εάν απαιτείται (ανατρέξτε στο εγχειρίδιο τεχνικής συντήρησης). Η μείωση του μήκους του σωλήνα του προσκέφαλου πρέπει να εκτελείται από εξειδικευμένο τεχνικό.

### 4.2.8 Τοποθέτηση πίσω διατάξεων προστασίας από ανατροπή



#### **ΠΡΟΕΙΔΟΠΟΙΗΣΗ!** **Κίνδυνος ανατροπής**

Κατά την κλίση της πλάτης, υπάρχει σοβαρός κίνδυνος τραυματισμού στο Ocean Dual VIP Ergo. Ολόκληρη η καρέκλα μπορεί να γείρει προς τα πίσω.

– Πριν τη χρήση του Ocean Dual VIP Ergo, βεβαιωθείτε ότι έχουν τοποθετηθεί και οι δύο πίσω διατάξεις προστασίας από ανατροπή.







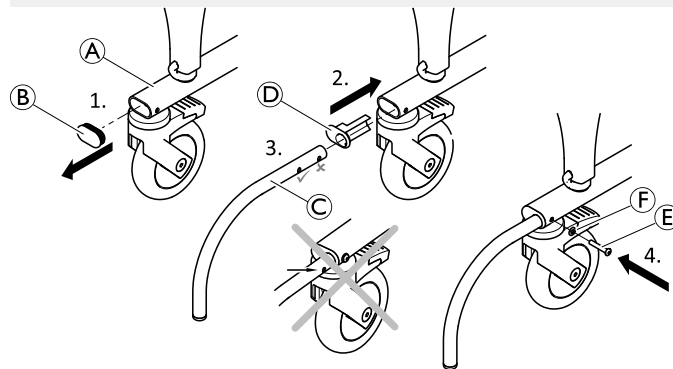

#### **ΠΡΟΕΙΔΟΠΟΙΗΣΗ!**

#### **Κίνδυνος τραυματισμού**

– Ποτέ μην στέκεστε στις διατάξεις προστασίας από ανατροπή.



1. Αφαιρέστε τον κάλυμμα  από τη βάση του πλαισίου .
2. Αφαιρέστε τον κάλυμμα στερέωσης  από τη βάση του πλαισίου.
3. Εισαγάγετε το σωλήνα προστασίας από ανατροπή .
4. Στερεώστε τη διάταξη προστασίας από ανατροπή μέσω της δεύτερης οπής, χρησιμοποιώντας τη βίδα  με τη ροδέλα .
5. Τοποθετήστε τη δεύτερη διάταξη προστασίας από ανατροπή στην άλλη πλευρά.

#### 4.2.9 Τοποθέτηση/αφαίρεση των καλυμμάτων φρένων / καλυμμάτων προστασίας σύσφιγξης

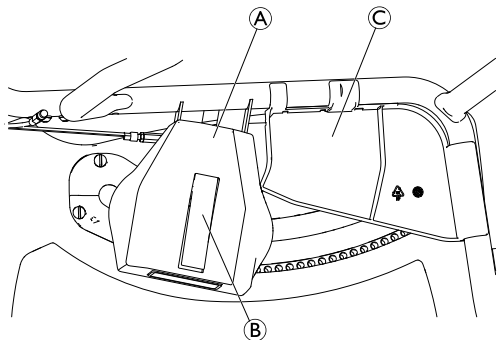

(A)	Κάλυμμα φρένου
(B)	Κάλυμμα μοχλού φρένου
(C)	Κάλυμμα προστασίας σύσφιγξης

#### Κάλυμμα φρένου

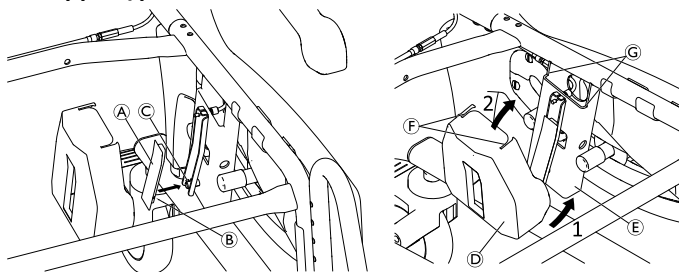

1. Συνδέστε το κάλυμμα του μοχλού φρένου (A) εμπλέκοντας την υποδοχή (B) στο μικρό άξονα (C).
2. Τοποθετήστε το κατώτερο τμήμα του καλύμματος φρένου (D) σε γωνία από το κάτω μέρος και επάνω από το περίβλημα φρένου (E).
3. Διπλώστε το επάνω μέρος του καλύμματος φρένου στο περίβλημα φρένου ώστε οι εσοχές (F) να εδράσουν στο ίδιο επίπεδο με τις ακμές (G).
4. Τοποθετήστε το δεύτερο κάλυμμα φρένου στην άλλη πλευρά.

#### Κάλυμμα προστασίας σύσφιγξης

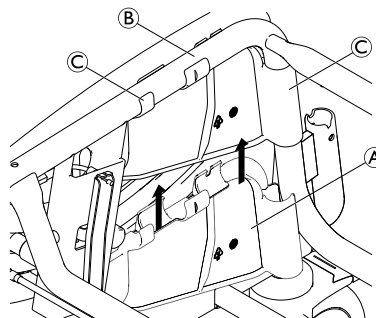

1. Τοποθετήστε το κάλυμμα προστασίας σύσφιγξης (A) συνδεοντάς το στους σωλήνες του πλαισίου (B). Βεβαιωθείτε ότι όλα τα κλιπ (C) έχουν ασφαλίσει πλήρως.
2. Τοποθετήστε το δεύτερο κάλυμμα προστασίας σύσφιγξης στην άλλη πλευρά.

## 5 Παρελκόμενο (προαιρετικό)



### ΠΡΟΕΙΔΟΠΟΙΗΣΗ!

#### Κίνδυνος τραυματισμού

– Η συναρμολόγηση των παρελκομένων (προαιρετικά) πρέπει να εκτελείται σύμφωνα με τις αντίστοιχες οδηγίες.

### 5.1 Τοποθέτηση/εξαγωγή βάσης ουροδοχείου και ουροδοχείου

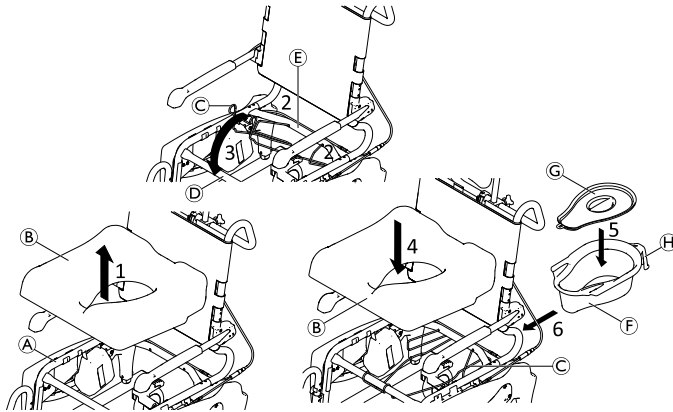

**i** Το ουροδοχείο (F) μπορεί να τοποθετηθεί/αφαιρεθεί με ή χωρίς το καπάκι (C).

1. Αφαιρέστε την πλάκα καθίσματος (B) από το πλαίσιο (A).
2. Τοποθετήστε τα άκρα της βάσης ουροδοχείου (Γ) στις οπές του πίσω εγκάρσιου σωλήνα (Ε).

3. Εμπλέξτε το εμπρός μέρος της βάσης του ουροδοχείου με τον εμπρός εγκάρσιο σωλήνα (Δ).
4. Επανατοποθετήστε την πλάκα καθίσματος στο πλαίσιο.
5. Τοποθετήστε ή αφαιρέστε το κάλυμμα του ουροδοχείου.
6. Κρατήστε το ουροδοχείο από τη λαβή του (Η) και εισαγάγετε από την πίσω πλευρά μεταξύ της βάσης του ουροδοχείου και του καθίσματος.



Πιέστε ελαφρά προς τα κάτω το ουροδοχείο κατά την εισαγωγή ή αφαίρεση.



Το κάλυμμα μπορεί να αναρτηθεί στον πλαστικό γάντζο στην κάτω πλευρά της λαβής του ουροδοχείου.

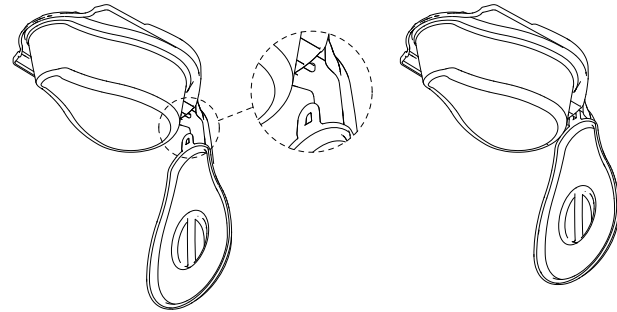

Υπάρχει μια ένδειξη στάθμης πλήρωσης στο εσωτερικό τοίχωμα του ουροδοχείου.

Aquatec® Ocean VIP Ergo / Aquatec® Ocean Dual VIP Ergo

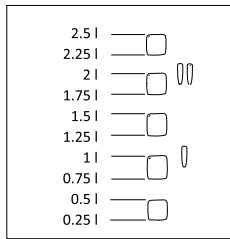



## 6 Χρήση

### 6.1 Πληροφορίες για την ασφάλεια



#### ΠΡΟΕΙΔΟΠΟΙΗΣΗ!

- Χρησιμοποιείτε την καρέκλα ντους και τουαλέτας μόνο σε επίπεδη επιφάνεια και σε εσωτερικούς χώρους.
- Τηρείτε τις προδιαγραφές στην ετικέτα προσδιορισμού. Μην υπερφορτώνετε την καρέκλα ντους και τουαλέτας.
- Τηρείτε τις ετικέτες για την ασφάλεια στην πίσω πλευρά του προσκέφαλου και στη λαβή της πλάτης, 2.2 *Ετικέτες και σύμβολα στο προϊόν, σελίδα 257*.
- Μην εφαρμόζετε υπερβολικό βάρος στην καρέκλα ντους και τουαλέτας.
- Εκτελείτε πάντα οπτική επιθεώρηση του προϊόντος για εξωτερική φθορά πριν από κάθε χρήση.



#### ΠΡΟΕΙΔΟΠΟΙΗΣΗ!

##### Κίνδυνος ολίσθησης και κύλισης

- Πριν τη χρήση, βεβαιωθείτε ότι το κάθισμα είναι σταθερά στερεωμένο στο πλαίσιο καθίσματος
- Ασφαλίστε όλους τους τροχούς με μοχλούς, χρησιμοποιώντας το μοχλό ποδιού πριν καθίσετε στην καρέκλα του ντους και τουαλέτας ή προτού σηκωθείτε από αυτήν, καθώς και στη θέση στάθμευσης.



#### ΠΡΟΕΙΔΟΠΟΙΗΣΗ!

##### Κίνδυνος ανατροπής

- Περιστρέψτε τα υποπόδια στο πλάι ή αναδιπλώστε τις βάσεις ποδιών προτού καθίσετε ή σηκωθείτε.
- Προτού καθίσετε ή σηκωθείτε, γυρίστε τους εμπρός τροχούς ώστε η ασφάλεια να είναι στραμμένη προς τα εμπρός.
- Ποτέ μην στέκεστε στα υποπόδια.
- Μην γέρνετε υπερβολικά προς τα εμπρός.
- Ωθείτε τον καθισμένο χρήστη στην καρέκλα ντους και τουαλέτας μόνο όταν το πλαίσιο καθίσματος και η πλάτη βρίσκονται σε κάθετη θέση.
- Μεταφέρετε τον χρήστη στην καρέκλα ντους και τουαλέτας μόνο όταν το πλαίσιο καθίσματος και η πλάτη βρίσκονται σε κάθετη θέση.
- Ποτέ μην αφαιρείτε τα πνευματικά ελατήρια (Ocean Dual VIP Ergo μόνο).



#### ΠΡΟΕΙΔΟΠΟΙΗΣΗ!

##### Κίνδυνος τραυματισμού!

- Πριν τη χρήση του Ρυθμιζόμενου μαλακού καθίσματος (προαιρετικό παρελκόμενο), πρέπει να τοποθετηθούν τα πλευρικά καλύμματα.



#### ΠΡΟΕΙΔΟΠΟΙΗΣΗ!

##### Κίνδυνος ανατροπής προς τα πίσω!

- Το Ocean Dual VIP Ergo πρέπει να χρησιμοποιείται μόνο όταν έχουν τοποθετηθεί οι πίσω διατάξεις προστασίας από ανατροπή.



### **ΠΡΟΕΙΔΟΠΟΙΗΣΗ!**

#### **Κίνδυνος ανατροπής**

- Η καρέκλα ντους και τουαλέτας πρέπει να μετακινείται μόνο χρησιμοποιώντας τη λαβή ώθησης.



### **ΠΡΟΣΟΧΗ!**

#### **Κίνδυνος εγκαυμάτων στο δέρμα**

- Τα εξαρτήματα του προϊόντος ενδέχεται να θερμανθούν, εάν εκτεθούν σε εξωτερικές πηγές θερμότητας.
- Λάβετε υπόψη τις θερμαινόμενες επιφάνειες κατά τη χρήση της καρέκλας ντους και τουαλέτας σε σάουνα ή όταν εκτίθεται σε καυτό νερό.
  - Μην εκθέτετε το προϊόν σε άμεση ηλιακή ακτινοβολία πριν τη χρήση.



### **ΠΡΟΣΟΧΗ!**

#### **Κίνδυνος παγίδευσης λόγω του μηχανισμού κλίσης**

- Κατά την κλίση του πλαισίου καθίσματος ή της πλάτης, βεβαιωθείτε ότι τα χέρια του χρήστη είναι τοποθετημένα επάνω στα υποβραχιόνια ή διπλωμένα μπροστά από το σώμα.
- Βεβαιωθείτε ότι το κάλυμμα προστασίας σύσφιξης είναι τοποθετημένο στο πλαίσιο, ανατρέξτε στο *4.2.9 Τοποθέτηση/αφαίρεση των καλυμμάτων φρένων / καλυμμάτων προστασίας σύσφιξης, σελίδα 270*



### **ΣΗΜΑΝΤΙΚΟ!**

#### **Κίνδυνος θραύσης του προσκέφαλου**

- Οδηγείτε ή ωθείτε την καρέκλα ντους και τουαλέτας χρησιμοποιώντας μόνο τη λαβή στην πλάτη, ποτέ από το προσκέφαλο.



### **ΣΗΜΑΝΤΙΚΟ!**

#### **Κίνδυνος βλάβης του προϊόντος**

- Μην ανυψώνετε την καρέκλα ντους και τουαλέτας χρησιμοποιώντας τα υποπόδια, υποβραχιόνια ή άλλα παρελκόμενα.



Για χρήστες με υψηλό κίνδυνο να σταθούν στα υποπόδια (π.χ. άνοια), διατίθενται προστατευτικά από πρόσθια ανατροπή ως παρελκόμενα για την αποτροπή της πρόσθιας ανατροπής της καρέκλας ντους και τουαλέτας.

## **6.2 Περιστροφή υποβραχιόνιων**



### **ΠΡΟΣΟΧΗ!**

#### **Κίνδυνος παγίδευσης των δακτύλων στο μηχανισμό αναδίπλωσης**

- Μην εισαγάγετε τα δάκτυλά σας στον αρθρωτό σύνδεσμο κατά την αναδίπλωση ή ανάπτυξη των υποβραχιόνιων.
- Μην εισαγάγετε τα δάκτυλά σας μεταξύ του υποβραχιόνιου και της πλάτης κατά την αναδίπλωση των υποβραχιόνιων.
- Βεβαιωθείτε ότι δεν παγιδεύονται τμήματα στις αρθρώσεις.

### 6.3 Περιστροφή υποποδίων

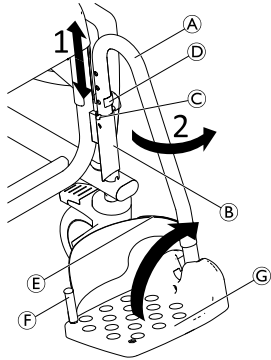

#### Θέση εισόδου/θέση εξόδου:

1. Τραβήξτε ελαφρώς προς τα επάνω το υποπόδιο (A) στον οδηγό (B) μέχρι ο πείρος του κλιπ (D) να μην εμπλέκεται πλέον στην αύλακα (C).
2. Περιστρέψτε το υποπόδιο στο πλάι.

#### Θέση οδήγησης:



#### ΠΡΟΣΟΧΗ!

**Κίνδυνος ατυχήματος λόγω χαλαρού υποποδίου**  
– Στερεώστε τα υποπόδια στη θέση οδήγησης.

1. Γυρίστε το υποπόδιο (A) προς τα μέσα.
2. Ωθήστε το υποπόδιο προς τα κάτω, μέχρι ο πείρος του κλιπ (D) να εμπλακεί στην αύλακα (C).



Εναλλακτικά, μπορείτε να περιστρέψετε τις πλάκες ποδιών (G) προς τα επάνω για την είσοδο/έξοδο στην καρέκλα ντους και τουαλέτας.

### Αντικατάσταση μάντα πτέρνας

1. Ανοίξτε το άγκιστρο και περάστε τη λωρίδα (E) στον μάντα πτέρνας.
2. Αφαιρέστε τη βίδα (F) από την κάτω πλευρά της πλάκας ποδιών.
3. Αφαιρέστε τον μάντα πτέρνας από τον εύκαμπτο πλαστικό πείρο.



Για τη σύνδεση του μάντα, εκτελέστε την ίδια διαδικασία με αντίστροφη σειρά.



Κατά την εγκατάσταση βεβαιωθείτε ότι ο βρόγχος και η ταινία στον μάντα πτέρνας είναι στραμμένα προς τα πίσω.

### 6.4 Κλίση πλαισίου καθίσματος με πλάτη



#### ΣΗΜΑΝΤΙΚΟ!

– Ποτέ μην προσεγγίζετε στην περιοχή μεταξύ των πλευρικών μερών και του σωληνωτού πλαισίου κατά την κλίση.

#### Κλίση προς τα πίσω/προς τα εμπρός



Το πλαίσιο καθίσματος μπορεί να γείρει περίπου 40° προς τα πίσω μαζί με την πλάτη.



Όταν χρησιμοποιούνται οι ασφάλειες υποβραχιόνιων (προαιρετικό αξεσουάρ) και τα υποβραχιόνια είναι τοποθετημένα στην πιο χαμηλή θέση, το κάθισμα δεν μπορεί να γείρει τελείως προς τα πίσω. Η μέγιστη κλίση είναι 35°.

 Για τα δύο χαμηλότερα ύψη καθίσματος, δεν μπορεί να χρησιμοποιηθεί το πλήρες εύρος ρύθμισης του υποποδίου. Πριν τη χρήση, ελέγξτε ότι τα υποπόδια δεν αγγίζουν το δάπεδο κατά την κλίση του καθίσματος προς τα εμπρός. Εάν είναι απαραίτητο, ρυθμίστε ξανά το ύψος καθίσματος ή το ύψος υποποδίου ανάλογα.

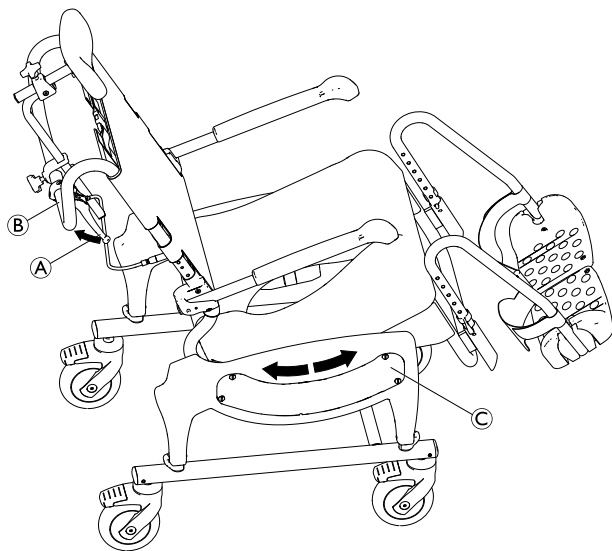

### **ΠΡΟΣΟΧΗ!**

#### **Κίνδυνος σύνθλιψης**

Ο μηχανισμός κλίσης μπορεί να παγιδεύσει και να συνθλίψει τα δάκτυλα ή τα χέρια σας.

– Πριν από κάθε χρήση, βεβαιωθείτε ότι τα πλευρικά καλύμματα © του μηχανισμού κλίσης έχουν τοποθετηθεί σωστά.

1. Ωθήστε προς τα κάτω και τα τέσσερα πεντάλ ποδιού για να ασφαλίσετε τους τροχούς.
2. Κρατήστε την καρέκλα για το ντους από τη λαβή ώθησης ©.
3. Τραβήξτε και κρατήστε τη λαβή ενεργοποίησης Α.
4. Ρυθμίστε την απαιτούμενη κλίση ωθώντας προς τα κάτω ή έλκοντας προς τα επάνω τη λαβή ©.
5. Απελευθερώστε τη λαβή ενεργοποίησης και αφήστε τους πείρους του μηχανισμού κλίσης να εμπλακούν στις πλησιέστερες οπές. Το πλαίσιο καθίσματος ρυθμίζεται στην επιλεγμένη κλίση.

## 6.5 Κλίση πλάτης (Ocean Dual VIP Ergo μόνο)



### ΠΡΟΣΟΧΗ!

Υπάρχει ο κίνδυνος να πιαστούν τα δάχτυλα μεταξύ του βραχίονα στήριξης του υποβραχιόνιου και του πλευρικού μέρους

- Ποτέ μην προσεγγίζετε στην περιοχή μεταξύ του βραχίονα στήριξης του υποβραχιόνιου και του πλευρικού μέρους καθώς κλίνετε προς τα πίσω το πλαίσιο καθίσματος ή καθώς χαμηλώνετε την πλάτη.
- Κατά την κλίση του πλαισίου καθίσματος ή της πλάτης, βεβαιωθείτε ότι τα χέρια του χρήστη είναι τοποθετημένα επάνω στα υποβραχιόνια ή διπλωμένα μπροστά από το σώμα.

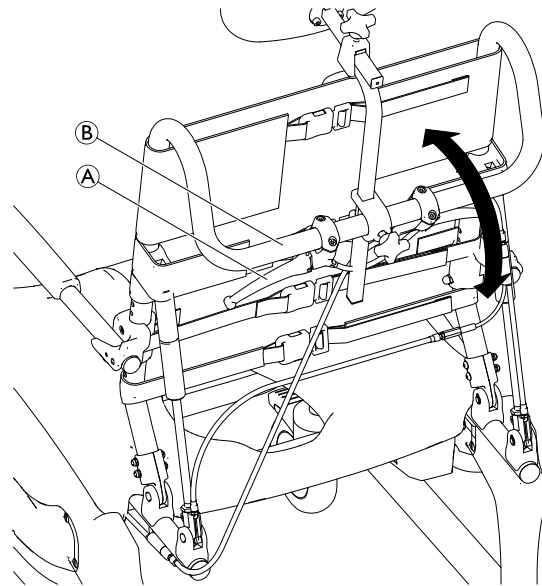



1. Ωθήστε προς τα κάτω και τα τέσσερα πεντάλ ποδιού για να ασφαλίσετε τους τροχούς.
2. Κρατήστε την καρέκλα για το ντους από τη λαβή ώθησης **Β**.
3. Τραβήξτε και κρατήστε τη λαβή ενεργοποίησης **Α**.



Η λαβή ενεργοποίησης διαθέτει διάταξη ασφάλισης. Για την ενεργοποίηση της λαβής, η διάταξη ασφάλισης πρέπει να τραβηχθεί εκ των προτέρων.

4. Γείρετε την πλάτη στην απαιτούμενη θέση.
5. Απελευθερώστε τη λαβή ενεργοποίησης για να σταθεροποιήσετε την πλάτη στην τρέχουσα θέση.

 Χωρίς καθισμένο χρήστη, απαιτείται αυξημένη δύναμη για την κλίση προς τα πίσω. Κατά την έλξη της λαβής ενεργοποίησης χωρίς καθισμένο χρήστη, εκτελείται αυτόματη κλίση προς τα επάνω.

 Ο τροχός με μπλε πεντάλ (προαιρετικό) χρησιμοποιείται για την εμπλοκή μόνο της ασφάλειας περιστροφής για ευκολότερη κίνηση σε ευθεία.

## 6.6 Ασφάλιση/απασφάλιση ασφαλειών τροχών





### ΠΡΟΣΟΧΗ!

#### Κίνδυνος παγίδευσης/συμπίεσης

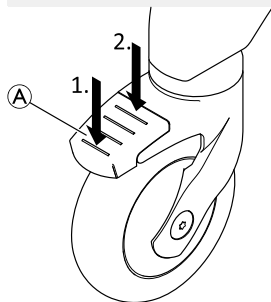
Όλες οι ασφάλειες τροχών ελέγχονται με το πόδι.  
– Μην χειρίζεστε τις ασφάλειες τροχών με το χέρι.



1. Για να ασφαλίσετε τις ασφάλειες τροχών πατήστε στο πίσω άκρο του πεντάλ  μέχρι να ασφαλίσει.

 Ο τροχός κλειδώνει στη θέση του και δεν περιστρέφεται πλέον.

2. Για να απασφαλίσετε τις ασφάλειες τροχών πατήστε στο εμπρός άκρο του πεντάλ μέχρι να απασφαλίσει.

## 7 Μεταφορά

### 7.1 Πληροφορίες για την ασφάλεια



Το προϊόν μπορεί να αποσυναρμολογηθεί για μεταφορά στα εξαρτήματα του καταλόγου παράδοσης, ανατρέξτε στο κεφάλαιο *3.3 Βασικά τμήματα προϊόντος, σελίδα 261*

1. Αποσυναρμολογήστε το προϊόν. Ανατρέξτε στο κεφάλαιο *4 Διάταξη, σελίδα 263* και ακολουθήστε τα βήματα συναρμολόγησης σε αντίστροφη σειρά.



#### **ΣΗΜΑΝΤΙΚΟ!**

##### **Κίνδυνος βλάβης του προϊόντος**

- Μεταφέρετε το προϊόν σε στεγνό χώρο.
- Μην εκθέτετε το προϊόν σε άμεση ηλιακή ακτινοβολία.
- Ανατρέξτε στις συνθήκες αποθήκευσης και μεταφοράς, στο κεφάλαιο *11.3 Περιβαλλοντικές παράμετροι, σελίδα 288*



#### **ΣΗΜΑΝΤΙΚΟ!**

- Σε πολλές συνδέσεις χρησιμοποιούνται αυτασφαλιζόμενες βίδες/παξιμάδια ή η κόλλα ασφάλισης σπειρωμάτων. Εάν χαλαρώσουν, πρέπει να αντικατασταθούν με νέες αυτασφαλιζόμενες βίδες/παξιμάδια ή πρέπει να στερεωθούν με νέα κόλλα ασφάλισης σπειρωμάτων.

## 8 ΣΥΝΤΗΡΗΣΗ

### 8.1 Συντήρηση και επιθεώρηση

Αυτό το προϊόν δεν απαιτεί συντήρηση, εφόσον τηρούνται οι οδηγίες καθαρισμού και ασφάλειας που ορίζονται κατωτέρω.

Για να διασφαλιστεί η ορθή απόδοση και ασφάλεια, οι παρακάτω έλεγχοι πρέπει να εκτελούνται συστηματικά:

- Ελέγχετε τακτικά το προϊόν και τα παρελκόμενα για φθορές. Μην χρησιμοποιείτε το προϊόν εάν εμφανίζει ελαττώματα.
- Ελέγξτε τη λειτουργία κλίσης του πλαισίου καθίσματος και της πλάτης (Ocean Dual VIP Ergo). Η εύκολη κλίση και η σταθερή ασφάλιση της θέσης είναι απαραίτητα στοιχεία.
- Σε περίπτωση βλάβης ή δυσλειτουργίας, συστήνεται να επικοινωνήσετε με τον προμηθευτή.
- Βεβαιωθείτε ότι το προϊόν είναι ασφαλώς συναρμολογημένο, συμπεριλαμβανομένων όλων των καλυμμάτων προστασίας, και ότι όλες οι βίδες είναι κατάλληλα σφιγμένες.



#### ΠΡΟΕΙΔΟΠΟΙΗΣΗ!

##### Κίνδυνος τραυματισμού και ζημιάς

Εάν το προϊόν δεν ρυθμιστεί κατάλληλα μπορεί να προκαλέσει ατυχήματα και σοβαρό τραυματισμό.

- Το προϊόν πρέπει να επισκευάζεται από εξειδικευμένο τεχνικό.
- Το ζημιωμένα εξαρτήματα πρέπει να αντικαθίστανται από εξειδικευμένο τεχνικό.
- Χρησιμοποιείτε μόνο γνήσια ανταλλακτικά Invacare.

### 8.2 Καθαρισμός και απολύμανση

#### 8.2.1 Γενικές πληροφορίες για την ασφάλεια



#### ΠΡΟΣΟΧΗ!

##### Κίνδυνος μόλυνσης

- Λαμβάνετε προφυλάξεις για τον εαυτό σας και χρησιμοποιείτε τον κατάλληλο προστατευτικό εξοπλισμό.



**!** ΣΗΜΑΝΤΙΚΟ!

- Λανθασμένα υγρά ή μέθοδοι μπορούν να προκαλέσουν βλάβη ή φθορά στο προϊόν.
- Όλα τα καθαριστικά και απολυμαντικά που χρησιμοποιούνται πρέπει να είναι αποτελεσματικά, συμβατά μεταξύ τους και πρέπει να προστατεύουν τα υλικά για τα οποία χρησιμοποιούνται.
  - Μην χρησιμοποιείτε ποτέ διαβρωτικά υγρά (αλκαλικά, οξέα κ.λπ.) ή αποξεστικά καθαριστικά μέσα. Προτείνουμε τη χρήση κανονικού οικιακού καθαριστικού μέσου, όπως υγρό για το πλύσιμο των πιάτων, εάν δεν ορίζεται άλλως στις οδηγίες καθαρισμού.
  - Μην χρησιμοποιείτε ποτέ διαλύτες (αραιωτικά κυτταρίνης, ακετόνη κ.λπ.) που αλλάζουν τη δομή του πλαστικού ή διαλύουν τις τοποθετημένες ετικέτες.
  - Φροντίζετε πάντα το προϊόν να είναι πλήρως στεγνό προτού το χρησιμοποιήσετε ξανά.

**i** Για καθαρισμό και απολύμανση σε κλινικό περιβάλλον ή περιβάλλον μακροχρόνιας φροντίδας, τηρείτε τις εσωτερικές διαδικασίες.

**8.2.2 Διαστήματα καθαρισμού****!** ΣΗΜΑΝΤΙΚΟ!

- Ο τακτικός καθαρισμός και η τακτική απολύμανση εξασφαλίζουν ομαλή λειτουργία, αυξάνουν τη διάρκεια λειτουργικής ζωής του προϊόντος και βοηθούν στην αποφυγή μολύνσεων.
- Καθαρίζετε και απολυμαίνετε το προϊόν
- τακτικά ενώ το χρησιμοποιείτε,
  - πριν και μετά από κάθε διαδικασία συντήρησης,
  - όταν έχει έρθει σε επαφή με σωματικά υγρά,
  - πριν από τη χρήση σε νέο χρήστη.

**8.2.3 Καθαρισμός**

Το προϊόν μπορεί να καθαριστεί με καθαριστικά διαθέσιμα στο εμπόριο.

**Καθαρισμός σε οικιακό περιβάλλον**

1. Αφαιρέστε τυχόν τοποθετημένα παρελκόμενα (μόνο τα παρελκόμενα που δεν απαιτούν εργαλεία).
2. Τραβήξτε τα υποπόδια έξω από τους οδηγούς.
3. Αφαιρέστε τη βάση καθίσματος και το κάλυμμα πλάτης.
4. Αφαιρέστε τα καλύμματα φρένων και τα καλύμματα προστασίας σύσφιξης. Ανατρέξτε στο κεφάλαιο 4.2.9 *Τοποθέτηση/αφαίρεση των καλυμμάτων φρένων / καλυμμάτων προστασίας σύσφιξης, σελίδα 270*
5. Σκουπίστε τα μεμονωμένα μέρη με πανί ή βούρτσα και απορρυπαντικά και απολυμαντικά του εμπορίου.
6. Ξεπλύνετε τα μέρη με ζεστό νερό.
7. Στεγνώστε τα μέρη με πανί.
8. Επανασυναρμολογήστε το προϊόν, ανατρέξτε στο κεφάλαιο 4 Συναρμολόγηση.

## Καθαρισμός σε κλινικό περιβάλλον

-  Επιπρόσθετα του καθαρισμού που περιγράφηκε παραπάνω, συστήνεται ο καθαρισμός του προϊόντος πριν τη χρήση από άλλο ασθενή, μετά το τέλος του διαστήματος χρήσης ή σε τακτική βάση (ανάλογα με το ποιο προκύπτει πρώτο) στους
- 90 °C για 1 λεπτό
  - 85 °C για 3 λεπτά
  - 80 °C για 10 λεπτά
- σε κλίβανο αποστείρωσης.



### ΠΡΟΣΟΧΗ!

#### Κίνδυνος εγκαυμάτων στο δέρμα

- Αφήστε το προϊόν να κρυώσει μετά τον καθαρισμό σε πλυντήριο ή κλίβανο αποστείρωσης.

## Καθαρισμός καλύμματος πλάτης (επιλογή)

1. Αφαιρέστε το κάλυμμα πλάτης.
2. Πλύνετε σε πλυντήριο το κάλυμμα σε μέγιστη θερμοκρασία 60 °C με ήπιο απορρυπαντικό.



### ΣΗΜΑΝΤΙΚΟ!

#### Κίνδυνος βλάβης

- Η πλύση σε υψηλότερες θερμοκρασίες μπορεί να προκαλέσει βλάβη.
- Μην στεγνώνετε σε στεγνωτήριο.



### ΣΗΜΑΝΤΙΚΟ!

- Ο υπερβολικός καθαρισμός μπορεί να προκαλέσει ζημιά στο ύφασμα.
- Συστήνεται η αντικατάσταση του καλύμματος πλάτης κάθε δύο έτη για λόγους υγιεινής.

## Καθαρισμός ουροδοχείου (επιλογή)

Το ουροδοχείο μπορεί να καθαριστεί σε κλίβανο αποστείρωσης στις παρακάτω θερμοκρασίες/χρόνους:

- 90 °C για 1 λεπτό
- 85 °C για 3 λεπτά
- 80 °C για 10 λεπτά.

## 8.2.4 Οδηγίες απολύμανσης



Πληροφορίες για τα προτεινόμενα απολυμαντικά και τις μεθόδους είναι διαθέσιμες στη διεύθυνση: <https://vah-online.de/en/for-users>.

## Για κατ' οίκον φροντίδα

Μέθοδος: Ακολουθείτε τις σημειώσεις εφαρμογής για το απολυμαντικό που χρησιμοποιείτε και σκουπίζετε-απολυμαίνετε όλες τις προσβάσιμες επιφάνειες.

Απολυμαντικό: Κανονικό οικιακό απολυμαντικό.

Στέγνωμα: Αφήστε το προϊόν να κρυώσει στον αέρα.

## Σε κλινική και μακροχρόνια φροντίδα

Ακολουθείτε τις εσωτερικές διαδικασίες απολύμανσης και χρησιμοποιείτε μόνο τα απολυμαντικά και τις μεθόδους που ορίζονται σε αυτές.

## 9 μετά από χρήση

### 9.1 Αποθήκευση



#### **ΠΡΟΕΙΔΟΠΟΙΗΣΗ!**

#### **Κίνδυνος βλάβης του προϊόντος**

- Αποθηκεύστε το προϊόν σε στεγνό χώρο.
- Μην αποθηκεύετε το προϊόν κοντά σε πηγές θερμότητας.
- Μην εκθέτετε το προϊόν σε άμεση ηλιακή ακτινοβολία.
- Ανατρέξτε στις συνθήκες αποθήκευσης και μεταφοράς στο κεφάλαιο *11.3 Περιβαλλοντικές παράμετροι, σελίδα 288*



Μετά από παρατεταμένη αποθήκευση, ενδέχεται να απαιτείται μεγαλύτερη δύναμη για την ενεργοποίηση του ελατηρίου αερίου (Ocean Dual VIP Ergo μόνο).

### 9.2 Αποκατάσταση

Το προϊόν είναι κατάλληλο για επαναχρησιμοποίηση. Για αποκατάσταση του προϊόντος για νέο χρήστη, εκτελέστε τις παρακάτω λειτουργίες:

- Έλεγχος
- Καθαρισμός και απολύμανση

Για λεπτομερείς πληροφορίες, ανατρέξτε στο *8 ΣΥΝΤΗΡΗΣΗ, σελίδα 280* και το εγχειρίδιο συντήρησης του προϊόντος.

Βεβαιωθείτε ότι παραδίδεται και το εγχειρίδιο χρήσης μαζί με το προϊόν.

Σε περίπτωση εντοπισμού βλαβών ή δυσλειτουργιών, μην επαναχρησιμοποιείτε το προϊόν.

### 9.3 Απόρριψη

Επιδείξτε περιβαλλοντικά υπεύθυνη συμπεριφορά και ανακυκλώστε αυτό το προϊόν μέσω της μονάδας ανακύκλωσής σας στο τέλος της ζωής του προϊόντος.

Αποσυναρμολογήστε το προϊόν και τα εξαρτήματά του, έτσι ώστε τα διαφορετικά υλικά να μπορούν να διαχωριστούν και να ανακυκλωθούν μεμονωμένα.

Η απόρριψη και ανακύκλωση των μεταχειρισμένων προϊόντων και της συσκευασίας πρέπει να εκτελούνται σε συμμόρφωση με τους ισχύοντες τοπικούς νόμους και κανονισμούς για τη διαχείριση απορριμμάτων κάθε χώρας. Επικοινωνήστε με την τοπική εταιρεία διαχείρισης απορριμμάτων για πληροφορίες.

## 10 Αντιμετώπιση προβλημάτων

### 10.1 Εντοπισμός και αποκατάσταση βλαβών



Ο παρακάτω πίνακας παρέχει πληροφορίες σχετικά με τις δυσλειτουργίες και τις πιθανές αιτίες τους. Εάν δεν μπορείτε να διορθώσετε τη λειτουργία με τις κατονομαζόμενες λύσεις, επικοινωνήστε άμεσα με τον προμηθευτή σας.

Βλάβη	Πιθανή αιτία	Λύση
Δυσκολία στη ρύθμιση του ύψους του καθίσματος	Ρύποι μεταξύ του πλαισίου καθίσματος και του πλευρικού μέρους	Αποσυναρμολογήστε το πλαίσιο βάσης και καθαρίστε το πλαίσιο βάσης και το πλευρικό τμήμα διεξοδικά
Δύσκολη ή αδύνατη περιστροφή των τροχών	Ρύποι μεταξύ της περόνης και της ζάντας	Καθαρίστε διεξοδικά τους τροχούς
Δυσκολία ώθησης των υποποδίων στο πλάι	Επικαθίσεις στους οδηγούς	Καθαρίστε διεξοδικά τα υποπόδια και τους οδηγούς
Το πλαίσιο βάσης με πλάτη δεν μπορεί να τεθεί σε κλίση	Επικαθίσεις στο μηχανισμό κλίσης	Αφαιρέστε το κάλυμμα φρένου και το κάλυμμα μοχλού φρένου και καθαρίστε διεξοδικά το μηχανισμό κλίσης
	Το καλώδιο Bowden δεν έχει ρυθμιστεί σωστά	Το καλώδιο Bowden πρέπει να ρυθμιστεί από εξειδικευμένο τεχνικό
Απαιτείται μεγάλη δύναμη για την ενεργοποίηση του ελατηρίου αερίου (Dual VIP)	Παρατεταμένη αποθήκευση	Επαναλάβετε την κλίση της πλάτης πολλές φορές
Η πλάτη δεν μπορεί να τεθεί σε κλίση (Dual VIP)	Το καλώδιο Bowden δεν έχει ρυθμιστεί σωστά	Το καλώδιο Bowden πρέπει να ρυθμιστεί από εξειδικευμένο τεχνικό

<b>Βλάβη</b>	<b>Πιθανή αιτία</b>	<b>Λύση</b>
Κροτάλισμα κατά την κλίση του πλαισίου βάσης με πλάτη.	Το καλώδιο Bowden δεν έχει ρυθμιστεί σωστά	Το καλώδιο Bowden πρέπει να ρυθμιστεί από εξειδικευμένο τεχνικό
	Η λαβή ενεργοποίησης δεν έχει τραβηχτεί τελείως	Τραβήξτε πλήρως τη λαβή ενεργοποίησης.

## 11 Τεχνικά Δεδομένα

### 11.1 Διαστάσεις και βάρος

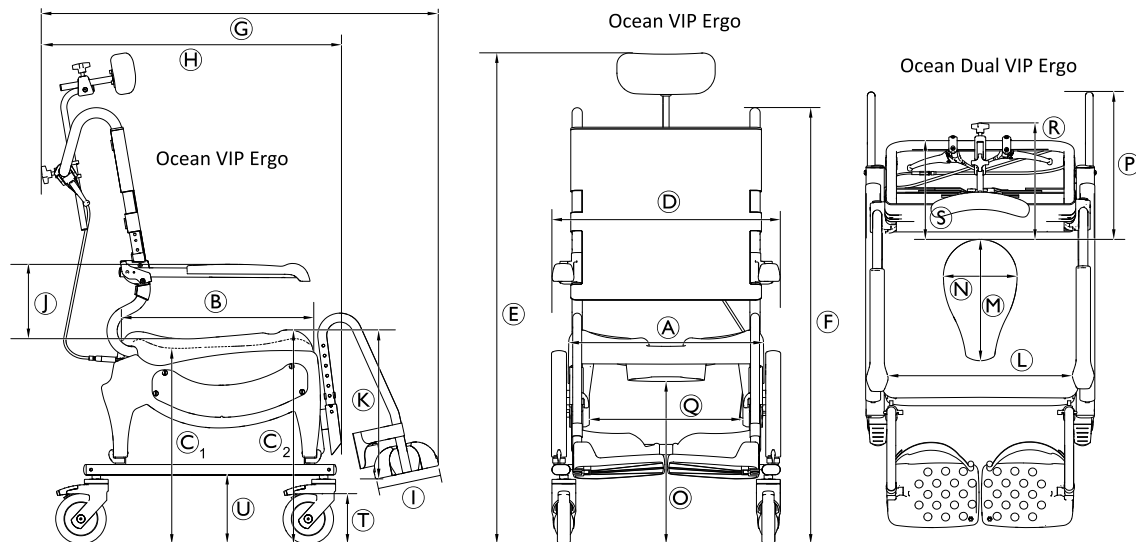

	Ocean VIP Ergo	Ocean VIP Ergo XL*	Ocean Dual VIP Ergo
Α		480 mm	
Β		480 mm	
Γ <sub>1</sub>		475 mm – 600 mm	
Γ <sub>2</sub>		533 mm – 658 mm	
Δ	565 mm	645 mm	565 mm

	Ocean VIP Ergo	Ocean VIP Ergo XL*	Ocean Dual VIP Ergo
Ε	περίπου 1052 mm – 1340 mm (σε ουδέτερη θέση καθίσματος)		
Φ	περίπου 1052 mm – 1202 mm (σε ουδέτερη θέση καθίσματος)		
Γ	περίπου 1000 mm Με κλίση: περίπου 1520 mm Με κλίση και κεκλιμένη πλάτη (μόνο Ocean Dual VIP): περίπου 1700 mm		
Η	περίπου 742 mm		
Ι	160 mm		
Ϊ	213 mm / 251 mm / 289 mm		
Κ	319 mm – 469 mm (σε βήματα των 25 mm)		
Λ	455 mm	535 mm	455 mm
Μ	350 mm (κορυφή) / 300 mm (βάση)		
Ν	250 mm (κορυφή) / 182 mm (βάση)		
Ο	400 mm – 525 mm		
Ρ	—	—	380 mm
Q	385 mm		
Ρ	295 mm		—
Σ	230 mm		—
Τ	Æ 5" (127 mm)		
Υ	172 mm		
Γωνία κλίσης καθίσματος	-5° – 40°		
Γωνία κλίσης πλάτης	—	—	5° – 35°

	Ocean VIP Ergo	Ocean VIP Ergo XL*	Ocean Dual VIP Ergo
Διάμετρος στροφής	2200 mm		
Πλάτος οπισθοπορείας	1140 mm		1290 mm
Βάρος προϊόντος	23,5 κιλά		28,3 κιλά
Μέγιστο βάρος χρήστη	150 κιλά		

\* Διατίθενται προαιρετικά υποβραχιόνια XL.

## 11.2 Υλικά

Πλαίσιο	Ανοξείδωτος χάλυβας, με επίστρωση κόνεως
Βάση καθίσματος	Πολυπροπυλένιο, με ενίσχυση από υαλόνημα
Κάλυμμα πλάτης	Νάilon, με επίστρωση PVC
Υποπόδια	Πολυπροπυλένιο, με ενίσχυση από υαλόνημα
Επίθεμα υποβραχιόνιου	Πολυπροπυλένιο
Τροχοί	Πλαστικά και ανοξείδωτος χάλυβας

Όλα τα εξαρτήματα του προϊόντος είναι ανθεκτικά στη διάβρωση και δεν περιέχουν λάτεξ από φυσικό καουτσούκ.

## 11.3 Περιβαλλοντικές παράμετροι

Συνθήκες λειτουργίας	
Θερμοκρασία περιβάλλοντος	10 - 65 °C
Σχετική υγρασία	15 % - 93 %, χωρίς συμπύκνωση
Ατμοσφαιρική πίεση	795 - 1060 hPa
Συνθήκες αποθήκευσης και μεταφοράς	
Θερμοκρασία περιβάλλοντος	0 - 65 °C
Σχετική υγρασία	30 % - 75 %, χωρίς συμπύκνωση
Ατμοσφαιρική πίεση	795 - 1060 hPa









## Invacare Distributors:

### Belgium & Luxemburg:

Invacare nv  
Autobaan 22  
B-8210 Loppem  
Tel: (32) (0)50 83 10 10  
Fax: (32) (0)50 83 10 11  
belgium@invacare.com  
www.invacare.be

### France:

Invacare Poirier SAS  
Route de St Roch  
F-37230 Fondettes  
Tel: (33) (0)2 47 62 64 66  
Fax: (33) (0)2 47 42 12 24  
contactfr@invacare.com  
www.invacare.fr

### Nederland:

Invacare BV  
Galvanistraat 14-3  
NL-6716 AE Ede  
Tel: (31) (0)318 695 757  
Fax: (31) (0)318 695 758  
nederland@invacare.com  
www.invacare.nl

### Schweiz / Suisse / Svizzera:

Invacare AG  
Benkenstrasse 260  
CH-4108 Witterswil  
Tel: (41) (0)61 487 70 80  
Fax: (41) (0)61 487 70 81  
switzerland@invacare.com  
www.invacare.ch

### Deutschland:

Invacare GmbH  
Am Achener Hof 8  
D-88316 Isny  
Tel: (49) (0)7562 700 0  
kontakt@invacare.com  
www.invacare.de

### Ireland:

Invacare Ireland Ltd,  
Unit 5 Seatown Business Campus  
Seatown Road, Swords, County Dublin  
Tel : (353) 1 810 7084  
Fax: (353) 1 810 7085  
ireland@invacare.com  
www.invacare.ie

### Österreich:

Invacare Austria GmbH  
Herzog-Odilo-Straße 101  
A-5310 Mondsee-Tiefgraben  
Tel: (43) 6232 5535 0  
Fax: (43) 6232 5535 4  
info-austria@invacare.com  
www.invacare.at

### United Kingdom:

Invacare Limited  
Pencoed Technology Park, Pencoed  
Bridgend CF35 5AQ  
Tel: (44) (0) 1656 776 222  
Fax: (44) (0) 1656 776 220  
uk@invacare.com  
www.invacare.co.uk

Invacare GmbH  
Am Achener Hof 8  
D-88316 Isny  
Germany

### España:

Invacare SA  
Avda. Del Oeste n.50, 1ª, 1ª  
Valencia-46001  
Tel: (34) (0)972 49 32 14  
contactsp@invacare.com  
www.invacare.es

### Italia:

Invacare Mecc San s.r.l.,  
Via dei Pini 62,  
I-36016 Thiene (VI)  
Tel: (39) 0445 38 00 59  
Fax: (39) 0445 38 00 34  
italia@invacare.com  
www.invacare.it

### Portugal:

Invacare Lda  
Rua Estrada Velha, 949  
P-4465-784 Leça do Balio  
Tel: (351) (0)225 193 360  
Fax: (351) (0)225 1057 39  
portugal@invacare.com  
www.invacare.pt

### USA:

Clarke Health Care Products  
7830 Steubenville Pike  
Oakdale, PA 15071, USA  
Toll Free: (888) 347-4537  
Phone: (724) 695-2122  
Fax: (724) 695-2922  
info@clarkehealthcare.com  
www.clarkehealthcare.com



**AQUATEC®**



### Canada:

Invacare Canada L.P.  
570 Matheson Blvd East, Unit 8  
CDN Mississauga, On. L4Z 4G4  
Phone: (905) 890 8300  
Toll Free: 800.668.5324  
www.invacare.ca

### Australia:

Invacare Australia Pty. Ltd.  
1 Lenton Place, North Rocks NSW 2151  
Australia  
Phone: 1800 460 460  
Fax: 1800 814 367  
orders@invacare.com.au  
www.invacare.com.au

### New Zealand:

Invacare New Zealand Ltd  
4 Westfield Place, Mt Wellington 1060  
New Zealand  
Phone: 0800 468 222  
Fax: 0800 807 788  
sales@invacare.co.nz  
www.invacare.co.nz

### USA:

Invacare Corporation  
One Invacare Way  
Elyria, Ohio USA  
44035  
800-333-6900  
www.invacare.com

1639504-E 2020-12-17



**Making Life's Experiences Possible®**

**Yes, you can.®**