

SILLA DE RUEDAS
CADEIRA DE RODAS
WOZEK INWALIDZKI
CARROZZINA



Life

MANUAL DE USUARIO
MANUAL DO UTILIZADOR
INSTRUKCJA UŻYTKOWANIA
MANUALE D'USO

QUICKIE®

000690649.02

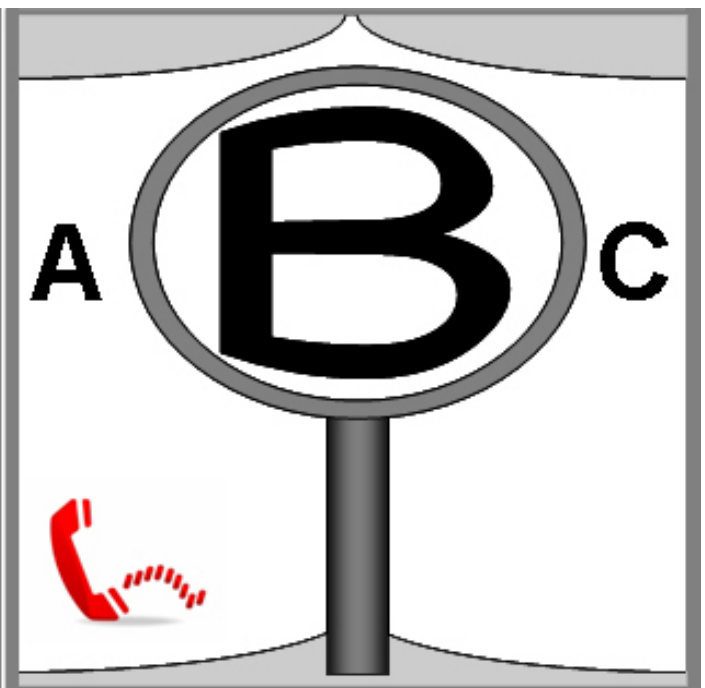

SI TIENE DIFICULTADES VISUALES, PUEDE ENCONTRAR ESTE DOCUMENTO EN FORMATO PDF VISITANDO WWW.SUNRISEMEDICAL.ES

SE TIVER PROBLEMAS VISUAIS, ESTE DOCUMENTO PODE SER VISUALIZADO EM FORMATO NA WWW.SUNRISEMEDICAL.COM OU, ALTERNATIVAMENTE, ESTÁ DISPONÍVEL, MEDIANTE PEDIDO, EM TEXTO GRANDE.

OSOBY NIEDOWIDZĄCE MOGĄ OBEJRZEĆ NINIEJSZY DOKUMENT W FORMACIE PDF NA STRONIE WWW.SUNRISEMEDICAL.COM. NA ŻYCZENIE JEST ON RÓWNIEŻ DOSTĘPNY W FORMIE TEKSTU Z POWIĘKSZONĄ CZCIONKĄ.

QUESTO DOCUMENTO È PRESENTE IN FORMATO PDF PER GLI IPOVEDENTI SUL SITO WEB ALL'INDIRIZZO WWW.SUNRISEMEDICAL.IT.

Componentes de la silla

ES



SUNRISE MEDICAL ha obtenido el certificado de calidad ISO 9001, el cual confirma la calidad de sus productos en todo momento, desde el inicio del proceso de desarrollo del producto, hasta su posterior producción. Este producto cumple con los requisitos marcados por la CE. Los accesorios y equipamiento opcionales se encuentran disponibles con un coste adicional.

Componentes da Cadeira de Rodas

PT



A SUNRISE MEDICAL, obteve o Certificado ISO 9001, que confirma a qualidade dos nossos produtos em todas as fases desde a pesquisa e desenvolvimento até ao fabrico. Estes produtos satisfazem os requisitos de acordo com as directrizes da CE. As opções e acessórios estão disponíveis sem custo extra.

Elementy wózka inwalidzkiego

PL



Firma SUNRISE MEDICAL posiada certyfikat ISO 9001, który potwierdza wysoką jakość naszych produktów na każdym etapie ich powstawania, od opracowywania rozwiązań konstrukcyjnych po fazę produkcji. Produkty te spełniają wymagania zgodne z wytycznymi UE. Dodatkowe wyposażenie i akcesoria dostępne za dodatkową opłatą.

Componenti della carrozzina

IT



SUNRISE MEDICAL è certificata ISO 9001 a garanzia della qualità di tutti i suoi prodotti in ogni fase del processo, dalla ricerca e sviluppo sino alla produzione. Questo prodotto è conforme ai requisiti delle linee guida CE. Gli optional e gli accessori sono disponibili pagando un sovrapprezzo.



Sillas de ruedas:

1. Empuñaduras
2. Tapicería del respaldo
3. Protector lateral
4. Tapicería del asiento
5. Reposapiés
6. Ruedas delanteras
7. Plataforma reposapiés
8. Horquilla
9. Eje de desmontaje rápido
10. Frenos
11. Aro
12. Rueda trasera



Cadeiras de Rodas:

1. Manípulos de Pressão
2. Estofa do Encosto
3. Proteções Laterais
4. Correia do Assento
5. Apoio de Pés
6. Rodas Giratórias
7. Plataforma para os Pés
8. Forqueta
9. Eixos de extração rápida
10. Dispositivos de bloqueio das rodas
11. Aro da roda
12. Roda traseira



Części wózka:

1. Uchwyty do popychania
2. Tapicerka oparcia
3. Osłona boczna
4. Zawieszanie siedziska
5. Podnózek
6. Kółka przednie
7. Płyta podnóżka
8. Widelki
9. Półś szybkiego montażu
10. Blokady kół
11. Obręcz napędowa
12. Tylne koło



Carrozzina:

1. Maniglie di spinta
2. Telo schienale
3. Spondina
4. Telo seduta
5. Pedana
6. Ruote anteriori
7. Appoggiapiedi
8. Forcella
9. Asse ad estrazione rapida
10. Freni
11. Corrimano
12. Ruota posteriore



Índice

7



Índice

25



Spis treści









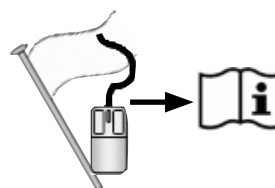



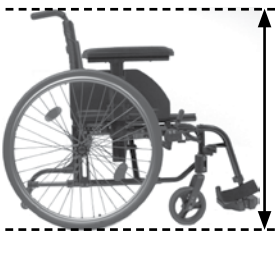
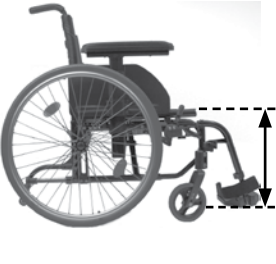

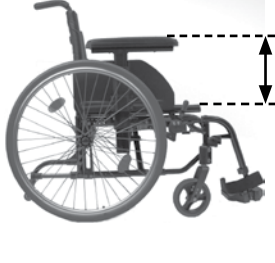
43



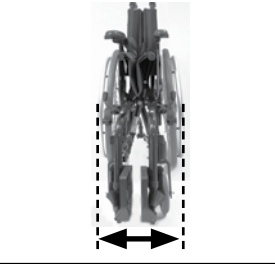
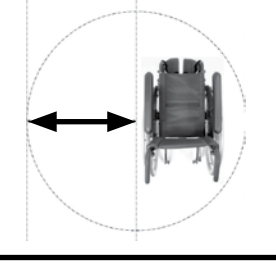
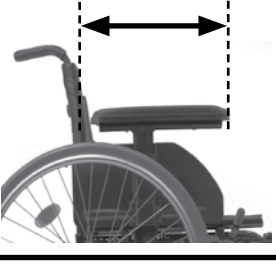

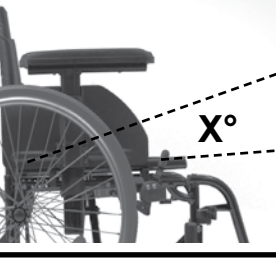
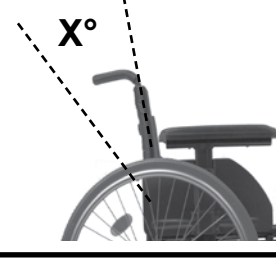
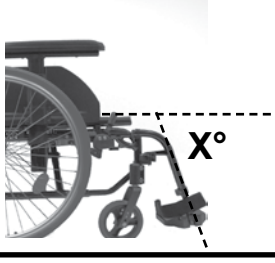
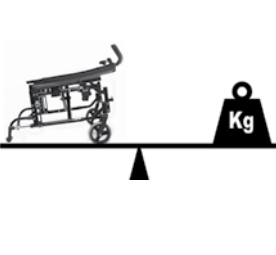
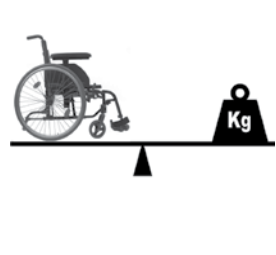

Índice

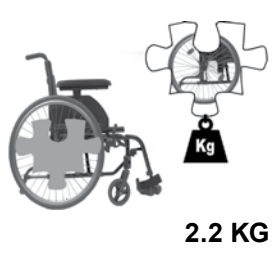
65

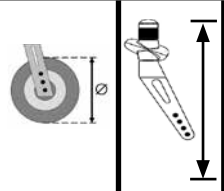

	1075 ↕ 935		720 ↕ 540		970 ↕ 970		470 ↕ 340
	520 ↕ 430		500 ↕ 360		320 ↕ 230		540 ↕ 535
	475 ↕ 250		500 ↕ 360		300 ↕		
	860 ↕ 830		360 ↕ 250		830 ↕ 230		MAX mm ↕ MIN mm
	10° ↕ 10°		10° ↕ 10°		10° ↕ 10°		MAX ↕ MIN
	12° ↕ 0°		12° ↕ 12°		120° ↕ 110°		MAX ↕ MIN
	7.0 ↕		18.0 ↕ 11.0		125 ↕ ---		MAX kg ↕ MIN kg 2.2 KG

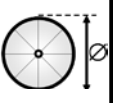
		 (cm)												
"	mm	40	42	43	44	45	46	47	48	49	50	51	52	53
4"	Hemi	√	√											
	143			√		√	√		√					
	168							√	√	√	√			
5"	Hemi		√		√									
	143				√	√	√	√	√					
	168							√	√	√	√			
6"	Hemi				√	√	√							
	143							√	√	√	√	√	√	
	168							√	√	√	√	√	√	
7"	168								√	√	√	√	√	

		 (cm)										
		40	41	42	43	44	45	46	47	48	49	50
22"		√	√		√	√		√	√	√		
24"					√	√		√	√	√	√	√

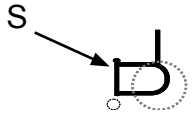
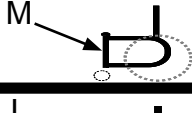
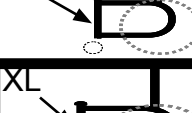
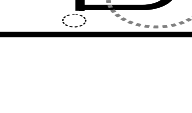
	36	38	40	42	44	46	48	50	S 
36	√	√	√	√	√	√	√	√	
38	√	√	√	√	√	√	√	√	
40	√	√	√	√	√	√	√	√	
42	√	√	√	√	√	√	√	√	
44	√	√	√	√	√	√	√	√	
46	√	√	√	√	√	√	√	√	
48	√	√	√	√	√	√	√	√	
50	√	√	√	√	√	√	√	√	

Presión

ES



A menos que se especifique lo contrario, la presión para los tornillos M6 es de 7 Nm.

Coppia di serraggio



La coppia di serraggio per le viti M6 è 7 Nm, se non indicato diversamente.

Força de Torção

PT



Excepto quando aconselhado de outra maneira, a força de aperto dos parafusos M6 é 7 Nm.

Momenty dokręcające

PL





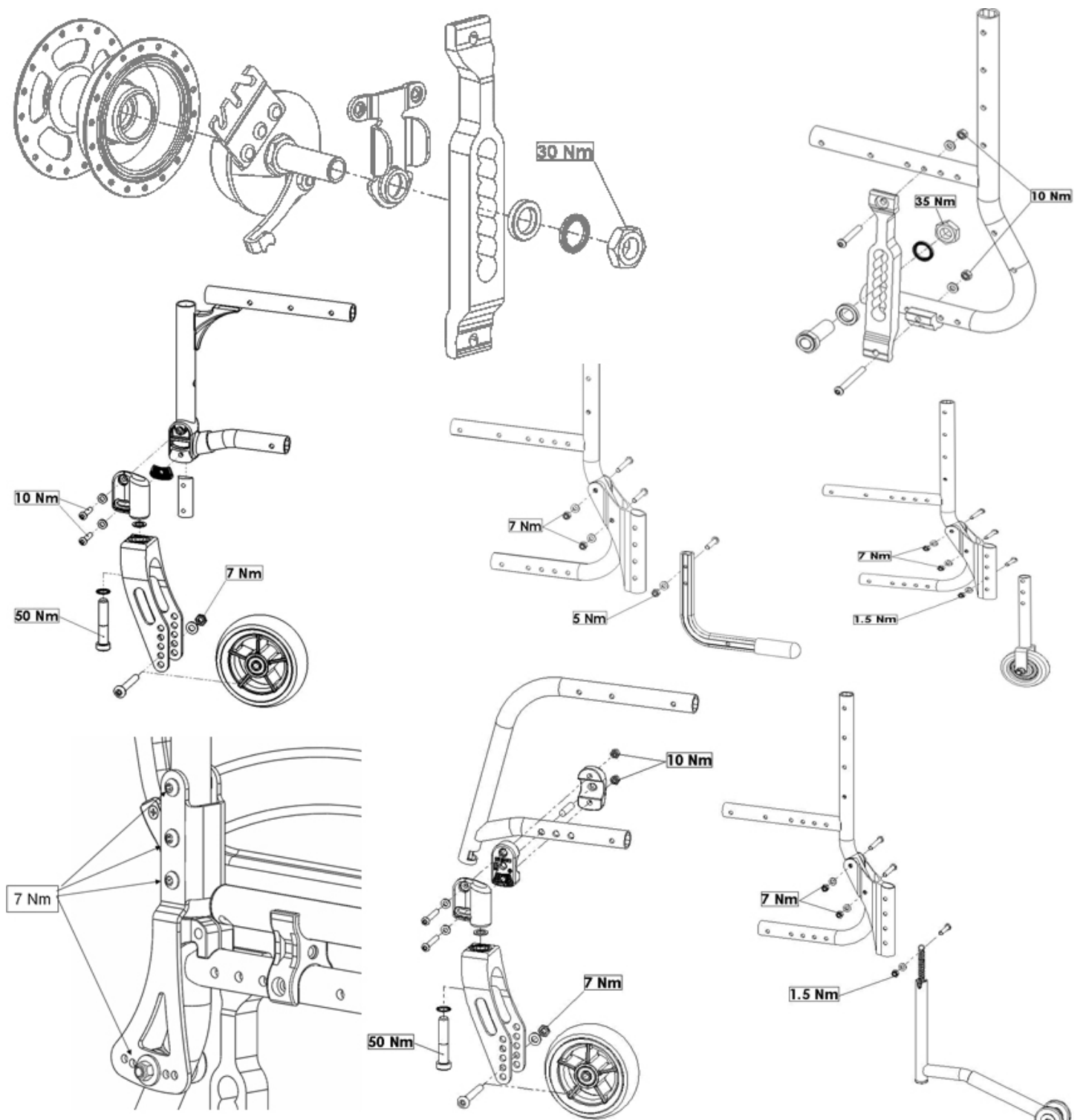

Jeżeli nie podano inaczej, moment dokręcający dla wkrętów M6 wynosi 7 Nm.



Índice	
Definiciones	7
Introducción	8
Uso	8
Área de aplicación	8
1.0 Instrucciones generales de seguridad y restricciones de conducción	9
2.0 Garantía	10
3.0 Transporte	11
4.0 Utilización	13
5.0 Transporte de la silla de ruedas	13
6.0 Opciones	14
Frenos	14
Tubos de cola	15
Plataformas reposapiés	15
Rueda delantera	17
Pletina del eje	17
Cámbor	17
Respaldo	17
Barra rigidizadora	18
Protectores laterales	18
Protectores laterales	19
Empuñaduras	20
Empuñadura	20
Ruedas anti-vuelco	20
Soporte de bastones	20
Cinturón de sujeción pélvico anterior	21
Ruedas de tránsito	22
7.0 Cubiertas y montaje	22
8.0 Placa de Identificación	22
9.0 Mantenimiento y cuidado	23
10.0 Posibles Problemas	23
11.0 Deshecho / reciclaje de los materiales	23
12.0 Especificaciones Técnicas	24

Definiciones

3.1 Definiciones de términos utilizados en este manual

Palabra	Definición
 ¡PELIGRO!	Advierte al usuario acerca de un riesgo potencial de padecer lesiones severas o hasta la muerte si no se siguen las instrucciones de uso.
 ¡ADVERTENCIA!	Advierte al usuario acerca de un riesgo eventual si no se sigue las instrucciones de uso
 ¡PRECAUCIÓN!	Advierte al usuario acerca de la posibilidad de producirse un daño eventual en el equipo de no seguir esta precaución
NOTA:	Consejos generales sobre el buen uso.
	Referencia a documentación adicional

NOTA:

Es posible que las sillas de ruedas mostradas y descritas en este manual no sean exactamente iguales al modelo que usted posee. No obstante, todas las instrucciones aquí proporcionadas pueden aplicarse perfectamente más allá de las diferencias en los detalles.

El fabricante se reserva el derecho de modificar, sin previo aviso, los pesos, medidas y otros datos técnicos descritos en este manual. Todas las figuras, medidas y capacidades aquí mostradas son aproximadas y no constituyen especificaciones.

NOTA:

Anote la dirección y el teléfono del servicio de asistencia local en el recuadro que aparece a continuación. En caso de avería, contacte con el agente local e intente proporcionarle toda la información pertinente de forma que le puedan ayudar lo antes posible.

Firma y sello del distribuidor

Introducción

Estimado cliente,

Gracias por haber escogido una silla de ruedas de SUNRISE MEDICAL.

Este manual de instrucciones le proporcionará soluciones e ideas para que pueda obtener el mejor rendimiento de su nueva silla de ruedas.

Para Sunrise Medical, es muy importante mantener una buena relación con nuestros clientes. Por eso queremos mantenerle informado de nuestros nuevos productos. Un contacto cercano con nuestros clientes es sinónimo de: servicio rápido, papeleo simplificado y comunicación permanente. Cuando necesite repuestos o accesorios, o simplemente si tiene una duda con respecto a su silla de ruedas, estamos aquí para ayudarle.

Queremos que se sienta satisfecho con nuestros productos y nuestro servicio. En Sunrise Medical estamos trabajando permanentemente para desarrollar nuestros productos más aún. Por esta razón pueden producirse cambios en la forma, tecnología o equipamientos de nuestros productos. Por consiguiente, no se aceptarán reclamaciones por la información o las imágenes recogidas en este manual.

El sistema de gestión de SUNRISE MEDICAL cuenta con las certificaciones EN ISO 9001, ISO 13485.



Como fabricante, **SUNRISE MEDICAL** declara que sus sillas de ruedas ligeras siguen la directriz 93/42/EWG / 2007/47/EWG.

Comuníquese con su distribuidor local autorizado de SUNRISE MEDICAL si tiene alguna pregunta acerca del uso, mantenimiento o seguridad de su silla de ruedas.

En caso de que no hubiese un distribuidor autorizado en su región, o si tuviese alguna pregunta, puede comunicarse con Sunrise Medical por escrito o por teléfono:

Sunrise Medical
Polígono Bakiola, 41
48498 Arrankudiaga
Vizcaya
España
marketing@sunrisemedical.es
Teléfono 902 14 24 34
www.SunriseMedical.es



NO UTILICE ESTA SILLA DE RUEDAS HASTA HABER LEÍDO Y COMPRENDIDO ESTE MANUAL.

Uso

Las sillas de ruedas están diseñadas exclusivamente para la utilización personal de un usuario incapaz de caminar o con movilidad reducida, tanto para el exterior como para el interior.

El límite de peso máximo (que incluye el peso del usuario más el peso de cualquier otro accesorio instalado en la silla de ruedas) está indicado en la etiqueta con el número de serie, ubicada en el tubo de la cruceta o barra estabilizadora, debajo del asiento.

El producto debe ser utilizado bajo las condiciones especificadas y con los fines indicados; de lo contrario, la garantía quedará anulada.

La vida útil estimada de una silla de ruedas es de 5 años. Por favor NO utilice ni instale en la silla de ruedas componentes fabricados por terceros a menos que hayan sido aprobados de manera oficial por Sunrise Medical.

PELIGRO!

- No instale ningún dispositivo electrónico no autorizado.
- No instale ningún dispositivo de movilidad eléctrico o mecánico, controladores, bicicleta de mano ni ningún otro aparato que pudiese alterar el uso indicado o la estructura de la silla de ruedas.
- Cualquier combinación con otro dispositivo médico requiere la aprobación directa de Sunrise Medical.

Área de aplicación

La variedad de opciones disponibles así como el diseño modular de la silla permiten que ésta puede ser usada por personas que no pueden caminar o con movilidad reducida debido a:

- Parálisis
- Pérdida de extremidades (amputación)
- Defecto o deformidad en extremidades
- Contracturas o lesiones en articulaciones
- Enfermedades tales como deficiencia circulatoria o cardíaca, alteración de equilibrio o caquexia, o ancianos que todavía conservan fuerza en la parte superior del cuerpo.

Al solicitar una silla de ruedas, tenga en cuenta el tamaño corporal, peso, constitución física y fisiológica, edad, condiciones de vida y entorno del usuario.

Recomendaciones de uso

La silla de ruedas puede utilizarse tanto en interiores como en exteriores en modos de autopropulsión o mediante asistente (acompañante), sobre superficies relativamente llanas, firmes y secas. No se recomienda el uso en situaciones de tormenta, lluvia torrencial, nieve, hielo u otras condiciones climáticas extremas.

1.0 Instrucciones generales de seguridad y restricciones de conducción

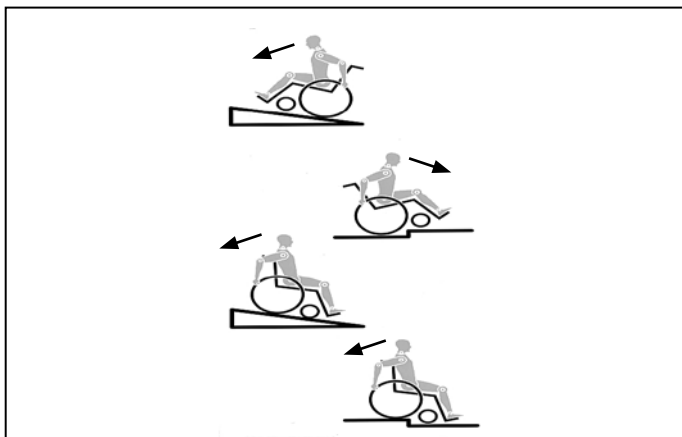

El diseño y construcción de esta silla de ruedas han sido realizados de forma que se garantiza la máxima seguridad. Se ha cumplido con las normativas internacionales de seguridad actualmente en vigor. Sin embargo, los usuarios pueden ponerse a sí mismos en peligro si las sillas de ruedas son utilizadas de forma inapropiada. Por su propia seguridad, siga estrictamente las siguientes recomendaciones:

La adaptación o ajuste no profesional o inapropiado puede aumentar el riesgo de accidente. Como usuario de silla de ruedas, usted forma parte del tránsito diario en las calles y aceras, igual que cualquier otra persona. Por lo que le recordamos que usted debe cumplir con las normas de tránsito.

Tenga cuidado cuando utilice la silla de ruedas por primera vez. Conozca todos sus mandos y funciones.

Antes de cada uso, debe comprobar lo siguiente:

- Ejes de desmontaje rápido de las ruedas traseras
- Velcro de asientos y respaldos
- Cubiertas, presión de las cubiertas y frenos de las ruedas.

Antes de cambiar cualquiera de los ajustes de esta silla de ruedas, es importante que lea la sección correspondiente del manual del usuario.

Es posible que si existen baches, o el suelo no es uniforme la silla vuelque, especialmente cuando se desplaza cuesta arriba o cuesta abajo. Cuando sube un escalón o sube por una pendiente, el cuerpo debe ir inclinado hacia delante.

⚠ ¡PELIGRO!

- NUNCA exceda la carga máxima de 125 kg (100 kg con eje adicional para handbike); esto incluye el peso del usuario más cualquier otro objeto que se lleve en la silla de ruedas. Si se excede la carga máxima, el rendimiento de la silla de ruedas se verá afectado, o bien podría provocarse una caída, vuelco o pérdida del control y ocasionar lesiones severas en el usuario u otra persona.
- Si conduce en la oscuridad, utilice ropa de colores claros o que contenga reflectores, para ser visto más fácilmente. Compruebe que los reflectores laterales y traseros de la silla de ruedas se vean claramente. Recomendamos también que haga instalar una luz activa.
- A fin de evitar caídas y situaciones peligrosas, se aconseja comenzar a utilizar su nueva silla de ruedas en una superficie llana con condiciones de buena visibilidad.
- Al subir o bajar de la silla de ruedas, no utilice las plataformas reposapiés. Antes deben girarse hacia arriba y abrirse hacia afuera al máximo ángulo posible. Siempre ubíquese en el lugar más cercano posible al que desea sentarse.
- Solo use la silla de ruedas correctamente. Por ejemplo, evite sortear un obstáculo sin antes frenar (escalones, bordillos) o pasar por encima de un bache.
- Los sistemas de bloqueo de las ruedas no tienen como fin ser utilizados como freno de su silla de ruedas. Solamente han sido instalados para asegurar que su silla de ruedas no empiece a rodar de forma imprevista. Cuando se detenga sobre una superficie irregular, debe accionar siempre los frenos para impedir que la silla de desplace de forma imprevista. Accione siempre los dos frenos, ya que de lo contrario su silla podría volcar.
- Explore los efectos del cambio del centro de gravedad en el comportamiento de la silla de ruedas; por ejemplo, en pendientes, cuestas, todo tipo de gradientes o al sortear obstáculos. Realice estas pruebas si cuenta con la seguridad de un asistente.
- Si se utilizan los puntos extremos de fijación (por ejemplo, las ruedas traseras en la posición más adelantada) y la postura no es la adecuada, la silla de ruedas podría volcar, incluso hasta sobre una superficie llana.
- Incline la parte superior de su cuerpo hacia delante al subir pendientes y escalones.
- Incline la parte superior de su cuerpo hacia atrás al bajar pendientes y escalones. Nunca intente subir o bajar una pendiente si usted se encuentra ubicado de manera diagonal.
- Evite el uso de escaleras mecánicas, ya que podrían producir graves lesiones en caso de que el usuario se caiga de la silla o scooter.
- No utilice la silla de ruedas en pendientes superiores a 10°. El tomar una pendiente de forma dinámica y segura depende de la configuración de la silla, de la habilidad de conducción del usuario y del estilo de montaje. Debido a que la habilidad de conducción y el estilo de montaje del usuario no son factores predeterminados, la pendiente segura máxima no puede determinarse tampoco. Por lo tanto, el usuario y un asistente deberán determinar estos factores a fin de evitar vuelcos inadvertidos. Por lo tanto, el usuario y un asistente deberán determinar estos factores a fin de evitar vuelcos inadvertidos.
- Es posible que si existen baches, o el suelo no es uniforme la silla vuelque, especialmente cuando se desplaza cuesta arriba o cuesta abajo.
- No utilice la silla de ruedas en terrenos cubiertos de barro o de hielo. No utilice la silla de ruedas en sitios donde no están permitidos los peatones.
- Para evitar lesiones en las manos, no sujete por entre los radios o entre la rueda trasera y el sistema de bloqueo cuando conduce la silla.
- Cuando utilice aros de empuje de metal ligero, tenga en cuenta que la temperatura de los dedos puede subir al frenar de una velocidad alta o en pendientes largas.
- Solo intente subir o bajar escaleras con la ayuda de un asistente. Si hay equipamiento disponible para tales fines; por ejemplo, rampas o ascensores, por favor úselos. Si, en cambio, no cuenta con tal equipamiento, se precisarán dos asistentes para inclinar y empujar la silla, que nunca debe ser cargada. Recomendamos que los usuarios de peso mayor a 100 kg no realicen maniobras ni intenten subir o bajar escaleras.
- En general, los tubos antivuelco deben acomodarse de antemano para evitar el contacto con los escalones; de lo contrario, podría ocasionarse una caída grave. Inmediatamente después, los tubos de las ruedas antivuelco deben volver a colocarse en su posición correcta.
- Asegúrese de que el asistente solo sostiene la silla de ruedas por piezas montadas de manera segura (y no la toma de los reposapiés ni de los protectores laterales).
- Al hacer uso de la rampa de elevación, compruebe que las ruedas antivuelco instaladas estén en una posición alejada del área de peligro.
- Asegure la silla utilizando los frenos cuando conduzca por una superficie irregular o cuando realice transferencias (por ejemplo, hacia un auto).
- Si se realiza un trayecto en un vehículo adaptado, los ocupantes del vehículo deben utilizar, en la medida de lo posible, los asientos del vehículo y el sistema de sujeción apropiado. Esta es la única manera de garantizar la máxima protección de los usuarios en caso de accidente. Si se utilizan el equipamiento de seguridad que brinda SUNRISE MEDICAL y se cuenta con un sistema de seguridad especialmente diseñado. Las sillas de ruedas de peso ligero pueden usarse como asiento cuando se las transporta en un vehículo especialmente preparado para este fin. (Consulte la sección de "Transporte").

- Dependiendo del diámetro y la instalación de las ruedas delanteras pivotantes, como también del centro de gravedad de la silla, las ruedas delanteras pueden oscilar a velocidades altas. Si esto ocurre, las ruedas delanteras podrían bloquearse y, como resultado, la silla podría volcar. Por lo tanto, asegúrese de que las ruedas delanteras estén ajustadas correctamente (consulte la sección "Ruedas delanteras"). Especialmente, no conduzca sin frenos en una pendiente; viaje a una velocidad reducida. Recomendamos el uso de ruedas antivuelco para los usuarios sin experiencia.
- El único propósito de las ruedas antivuelco es evitar que la silla vuelque hacia atrás involuntariamente. No están para reemplazar a las ruedas de tránsito ni ser utilizadas para transportar una persona en una silla de ruedas que no tenga las ruedas traseras instaladas.
- Si desea alcanzar un objeto (que se encuentre enfrente, de lado o detrás de la silla de ruedas) no se incline demasiado ni se aleje del respaldo, ya que si modifica el centro de gravedad, corre el riesgo de desestabilizarse o resbalarse y caer. Si cuelga cargas adicionales (mochilas o elementos similares) sobre los postes del respaldo de la silla, la estabilidad trasera se verá afectada, en especial cuando se cuenta con respaldos reclinables. En este caso, la silla podría volcar hacia atrás y causar lesiones.
- Los usuarios con amputación a nivel de los muslos deben utilizar ruedas antivuelco.
- Antes de conducir su silla, compruebe que la presión de los neumáticos sea la correcta. Para las ruedas traseras, debe ser de 3,5 bar (350 kPa), como mínimo. La presión máxima está indicada en el neumático. Los frenos de rodilla solo funcionarán si hay suficiente presión en los neumáticos y si se ha establecido la configuración correcta (consulte la sección de Frenos).
- Si las tapicerías del respaldo y el asiento presentan daños, debe reemplazarlas de inmediato.
- Evite el contacto con el fuego, en especial con cigarrillos encendidos. Las tapicerías del asiento y respaldo podrían prenderse fuego.
- Si se somete a la silla a una fuente directa de luz solar durante un periodo largo de tiempo, las piezas de la silla de ruedas (armazón, reposapiés, frenos y protectores laterales) pueden subir de temperatura (>41°C).
- Siempre compruebe que los ejes de desmontaje rápido de las ruedas traseras estén correctamente instalados y fijos en posición. Si el botón del eje de desmontaje rápido no está pulsado, la rueda trasera no podrá extraerse.

¡ADVERTENCIA!

- El rendimiento de los frenos de rodilla y las características generales de conducción dependen esencialmente de la presión de los neumáticos. La silla de ruedas resulta mucho más ligera y fácil de maniobrar cuando las ruedas traseras están hinchadas correctamente y ambas ruedas tienen la misma presión.
- Compruebe que las cubiertas de las ruedas tengan suficiente profundidad en los ribetes. Tenga en cuenta que, como usuario de la silla de ruedas, está sujeto a todas y cada una de las leyes de tránsito cuando conduce en lugares públicos.
- Siempre procure no atraparse los dedos cuando trabaja o hace ajustes en la silla de ruedas.

Es posible que los productos mostrados y descritos en este manual no sean exactamente iguales, hasta el último detalle, al modelo que usted posee. No obstante, todas las instrucciones aquí proporcionadas pueden aplicarse perfectamente más allá de las diferencias en los detalles.

El fabricante se reserva el derecho de modificar, sin previo aviso, los pesos, medidas y otros datos técnicos descritos en este manual. Todas las figuras, medidas y capacidades aquí mostradas son aproximadas y no constituyen especificaciones.

¡ADVERTENCIA!

PELIGRO DE ASFIXIA: Este dispositivo de ayuda para la movilidad utiliza piezas pequeñas que, en determinadas circunstancias, pueden presentar un peligro de asfixia para los niños pequeños.

2.0 Garantía

Garantía

ESTO NO AFECTARÁ DE FORMA ALGUNA SUS DERECHOS LEGALES.

Condiciones de la garantía

1) La reparación o sustitución será efectuada por un Distribuidor o Servicio de Mantenimiento de Sunrise Medical.

2) Para aplicar las condiciones de garantía en el caso de que su producto exija atención según este procedimiento, notifíquelo inmediatamente al Distribuidor de Sunrise Medical proporcionándole información completa sobre la naturaleza de la dificultad. Si está utilizando su silla fuera de la localidad en la que se encuentra el Distribuidor designado por Sunrise Medical, los trabajos a realizar bajo las "Condiciones de Garantía" serán efectuados por otro servicio de mantenimiento designado por el fabricante.

3) Si algún componente de este producto necesita ser reparado o reemplazado a consecuencia de un determinado defecto de fabricación o en los materiales que se observe dentro de los primeros 24 meses (5 años para el armazón y la cruceta) a contar a partir de la fecha en la que el comprador original adquirió la silla de ruedas, y siempre que la misma siga siendo propiedad de dicho comprador original, el componente o componentes serán reparados o reemplazados, sin coste alguno para el propietario, por el agente de mantenimiento/ reparación autorizado por Sunrise Medical.

NOTA: esta garantía no es transferible.

4) Cualquier parte reparada o reemplazada se beneficiará con este acuerdo por el período restante de la garantía correspondiente a la silla de ruedas.

5) Las piezas sustituidas después de haber expirado el plazo de garantía original tendrán una garantía de 12 meses.

6) Los elementos de naturaleza fungible no estarán generalmente cubiertos por esta garantía a no ser que dichos elementos hayan sufrido un desgaste indebido debido directamente a un defecto de fabricación original. Entre estos elementos se cuentan la tapicería, los neumáticos, los tubos interiores y piezas similares

7) Las condiciones de garantía anteriores se aplican a todas las piezas del producto, para modelos comprados al precio de venta al público.

8) En circunstancias normales, no se aceptará responsabilidad alguna cuando el producto haya sido reparado o haya sido necesario sustituir piezas debido a:

a) Que el producto o pieza no han sido mantenidos o reparados de acuerdo con las recomendaciones del fabricante, según lo estipulado en el Manual del usuario y/o el Manual de mantenimiento. Cuando no se han utilizado sólo piezas originales específicas.

b) Que el producto o sus partes han sido dañadas por negligencia, accidente o uso inapropiado.

c) Que se ha alterado el producto o alguno de sus componentes respecto a las especificaciones del fabricante, o se han efectuado o intentado efectuar reparaciones antes de notificar del problema o problemas al distribuidor autorizado.

d) Que el producto presenta corrosión a causa de un mantenimiento incorrecto

3.0 Transporte

⚠ ¡PELIGRO!

Existe un alto riesgo de producirse lesiones graves e incluso la muerte si no se toman en cuenta estos consejos.

Transporte de la silla de ruedas en un vehículo:

Una silla de ruedas sujeta en un vehículo nunca proporciona el mismo nivel de seguridad que el sistema de asiento propio del vehículo. Siempre es recomendable que, en la medida de lo posible, el usuario se transfiera al asiento del vehículo. Reconocemos, en cambio, que no siempre es práctico para el usuario ser transferido y, en esas circunstancias en las que el usuario debe ser transportado en la propia silla de ruedas, se deberían seguir los siguientes consejos:

1. Confirme que el vehículo esté correctamente equipado para transportar un pasajero en silla de ruedas y verifique que tenga el método de acceso/egreso adecuado para su modelo de silla. El vehículo debe tener la resistencia suficiente en el piso como para mantener el peso combinado del usuario, la silla y los accesorios.

2. Se debe contar con suficiente espacio disponible alrededor de la silla de ruedas para poder amarrar, ajustar y soltar las correas de sujeción y los cinturones de seguridad de la silla y del ocupante.

3. La silla de ruedas ocupada debe acomodarse en posición hacia el frente y debe asegurarse mediante los puntos de sujeción de la misma más los cinturones de seguridad del ocupante (sistema de sujeción de seguridad en vehículos de transporte, WTORS, que cumpla con las normas ISO 10542 o SAE J2249) según las instrucciones sobre WTORS del fabricante.

4. El uso de la silla de ruedas en otras posiciones dentro del vehículo no ha sido evaluado; por lo tanto, no debe transportarse la silla mirando hacia un lado bajo ninguna circunstancia (Fig. A).

5. La silla de ruedas deberá estar sujeta por un sistema de Retención, conforme a las normas ISO 10542 o SAE J2249, con correas anteriores no ajustables y correas posteriores ajustables, que utilicen generalmente mosquetones, ganchos en S y sistema de acoplamiento de lengüeta y hebilla. Estos anclajes generalmente constan de cuatro correas individuales acopladas a cada esquina de la silla.

6. Los cinturones de seguridad deberán estar instalados en el armazón principal de la silla de ruedas, tal como se indica en el diagrama de la página siguiente, y no en los accesorios, como los rayos de las ruedas, frenos o reposapiés.

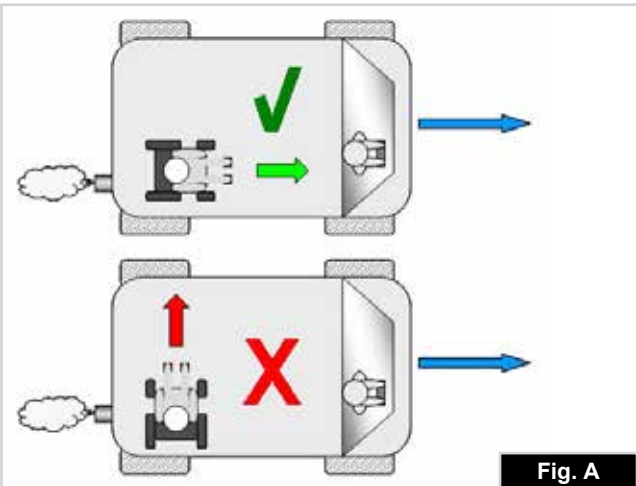

Fig. A

7. Las correas de sujeción de seguridad deberán estar sujetadas lo más cerca posible a un ángulo de 45° y estar firmemente ajustadas de acuerdo con las instrucciones del fabricante del sistema de sujeción.

8. No se deben llevar a cabo alteraciones ni sustituciones en los puntos de sujeción de la silla de ruedas ni en el armazón, estructura o demás componentes sin antes consultar con el fabricante. De lo contrario, la silla de ruedas Sunrise Medical no podrá ser transportada en un vehículo.

9. Los cinturones de sujeción pélvico y troncal deben utilizarse para sujetar al ocupante, reducir la posibilidad de impacto en el pecho y la cabeza con los componentes del vehículo y evitar lesiones severas en el usuario u otro ocupante del vehículo. (Fig. B) El cinturón de seguridad troncal debe ir montado al pilar "B" del vehículo; de lo contrario, aumenta el riesgo de producirse lesiones abdominales severas al usuario.

10. Se debe contar con un sistema de sujeción de cabeza apropiado para el transporte (ver etiqueta del reposacabezas) instalado y colocado correctamente en todo momento durante el traslado.

11. No se deben utilizar los soportes posturales (cinturones de posicionamiento, cinturones pélvicos) para la sujeción del ocupante en un vehículo en movimiento, a menos que lleven la etiqueta de conformidad con los requisitos especificados en las normas ISO 7176-19:2001 o SAE J2249.

12. La seguridad del usuario durante el transporte depende del cuidado de la persona que ajuste los cinturones de seguridad, quien deberá haber recibido instrucciones o entrenamiento pertinentes para el uso de los mismos.

13. En la medida de lo posible, aleje de la silla de ruedas de todo el equipamiento auxiliar que lleve, por ejemplo: Bastones, Cojines sueltos y Mesas

14. Los reposapiés elevables no deben usarse en posición elevada cuando la silla de ruedas y el usuario están siendo transportados y la silla de ruedas está amarrada con el sistema de sujeción de seguridad en vehículos de transporte.

15. Los respaldos reclinables deben colocarse en posición vertical.

16. Los frenos de mano deberán estar firmemente accionados.

17. El cinturón de sujeción debe ir montada en el pilar "B" del vehículo y no debe quedar alejada del cuerpo debido a los componentes de la silla de ruedas, tales como reposabrazos o ruedas.

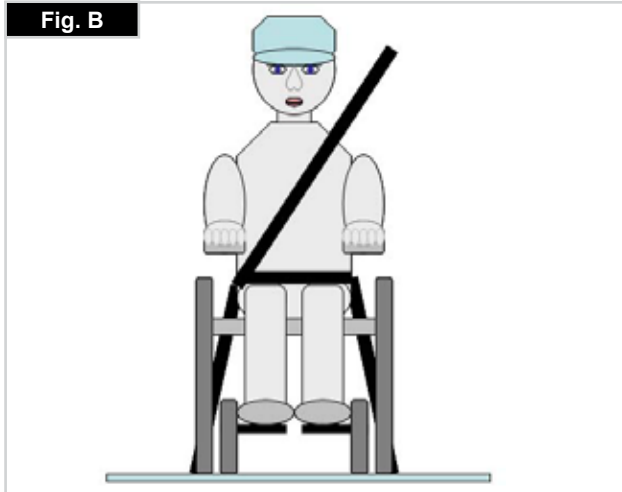

Fig. B

Transporte

Instrucciones para utilizar el sistema de sujeción:

1. El cinturón de seguridad pélvico debe usarse por delante de la pelvis, de manera que el ángulo del cinturón quede dentro de la zona de preferencia (entre 30 y 75 grados respecto del suelo).
Siempre es mejor un ángulo más pronunciado (o mayor) dentro de la zona de preferencia, o sea, más cercano a los 75°, pero nunca excediéndolos. (Fig. C)
2. El cinturón de seguridad troncal debe colocarse por encima del hombro y debe atravesar el pecho, tal como se muestra en la ilustración Fig. D y E.
Los cinturones de sujeción deben quedar ajustados en su punto más ceñido, siempre que resulte cómodo para el usuario.
Los cinturones de sujeción no deben estar retorcidos cuando se los utiliza.
El cinturón de seguridad troncal debe colocarse por encima del hombro y debe cruzar por el hombro y el pecho, tal como se muestra en la ilustración Fig. D y Fig. E.
3. Los puntos de anclaje a la silla son: el lado delantero interior del armazón (justo arriba de la rueda delantera) y el lado posterior del armazón. Las correas están instaladas alrededor de los armazones laterales en la intersección de los tubos vertical y horizontal. (Vea Fig. G - I).
4. El símbolo del cinturón de seguridad en el armazón (Fig. F) de la silla de ruedas indica la posición de la correa de sujeción de la silla. Las correas se tensionan después de que las correas delanteras se han fijado para asegurar la silla.
Ubicación de los cinturones de seguridad en la silla de ruedas

Peso mínimo de usuario 22 kg:

Cuando el usuario transportado es un niño, de menos de 22 kg de masa, y el vehículo en cuestión lleva menos de ocho (8) personas sentadas, se recomienda realizar una transferencia a un sistema de anclaje infantil (CRS) compatible con la regulación 44 de UNCE.
Este tipo de piezas de anclaje proporciona un sistema de sujeción más eficaz para el ocupante que los sistemas convencionales de sujeción de 3 puntos y algunos sistemas CRS también incluyen soportes posturales para ayudar a mantener la posición del niño cuando está sentado.
En algunos casos, los padres, o los proveedores de cuidados, pueden considerar la opción de que el niño permanezca en su silla de ruedas mientras está en el vehículo de transporte debido a su nivel de comodidad y control postural de los ajustes de la silla de ruedas.
En esos casos le recomendamos que tanto un profesional de la salud u otra persona competente en la materia lleve a cabo una evaluación de riesgos.

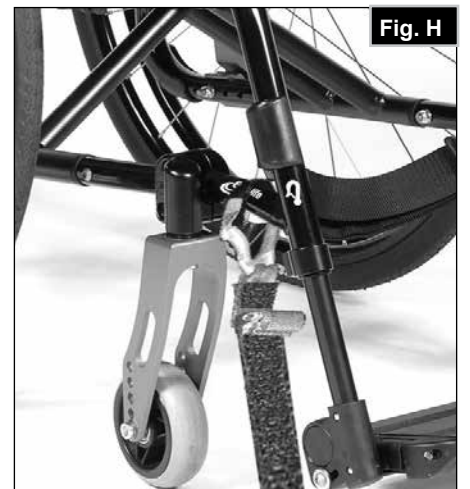
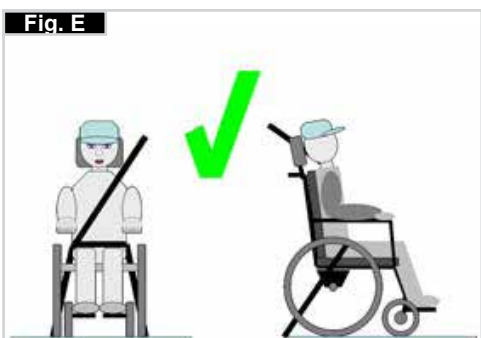
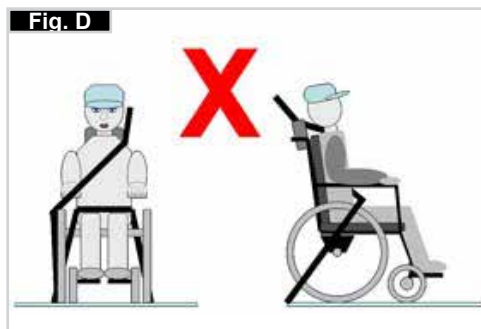
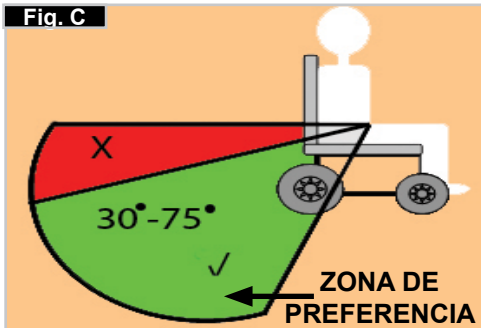

4.0 Utilización

Para plegar la silla de ruedas (Fig. 4.0)

En primer lugar, retire el cojín del asiento de la silla de ruedas, y gire y levante la plataforma de reposapiés o las dos plataformas de reposapiés individuales. Sujete la tapicería por debajo, en la parte central, y tire hacia arriba, hasta que el sistema de bloqueo del plegado quede encajado correctamente; se escuchará un clic (Fig. 4.0 - 4.1). Para plegar la silla hasta su menor tamaño posible, para guardarla en un coche, por ejemplo, puede quitarle los reposapiés (dependiendo siempre del modelo). Para ello, abra la traba de afuera y gire el reposapiés hacia el costado, (Fig. 4.2 - 4.3). Luego sólo queda extraer el reposapiés del armazón de tubos.

Transporte (Fig. 4.1).

Para moverla, debe levantar la silla de ruedas plegada sujetando la parte delantera de la cruceta y las empuñaduras.

Para desplegar la silla de ruedas

Empuje hacia abajo la palanca del sistema de bloqueo (Fig. 4.4) del plegado y empuje para separar ambas partes del armazón. A continuación, haga presión en el tubo del asiento (Fig. 4.5). La silla queda así abierta por completo. Ahora, abra los tubos del asiento con un movimiento rápido hasta que vuelvan a su posición original. Este proceso puede resultar más fácil si se inclina levemente la silla hacia un lado. De esta forma, quita el peso de una de las ruedas traseras. Procure no atraparse los dedos con la parte transversal del armazón. Coloque el cojín del asiento.

⚠ ¡ADVERTENCIA!

Riesgo de atrapamiento de dedos.

Cómo subir a la silla de ruedas de manera independiente

- Apoye la silla de ruedas contra un muro o mueble sólido;
- Accione los frenos;
- El usuario puede trasladarse a la silla;
- A continuación, coloque los pies por delante de las correas taloneras (Fig. 4.6).

Cómo bajar de la silla de ruedas de manera independiente

- Accione los frenos;
- Con una mano sobre la rueda o protector lateral, la persona debe inclinarse levemente hacia delante, a fin de transferir el peso corporal al borde anterior del asiento y luego incorporarse con ambos pies apoyados, firmes, en el suelo, un pie detrás del otro (Fig. 4.7).

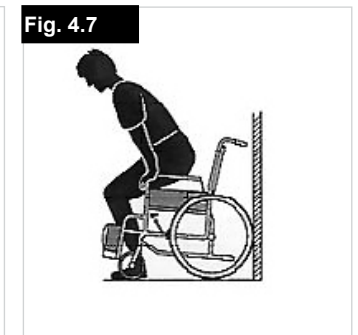
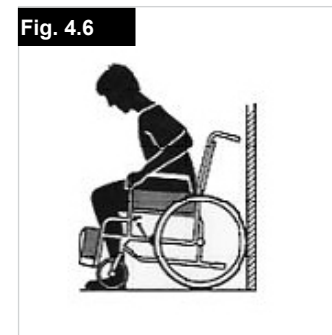
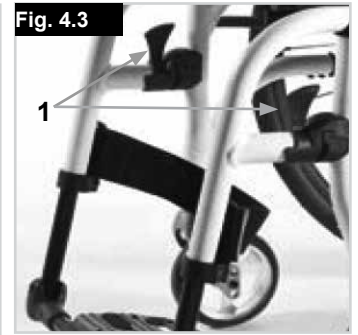
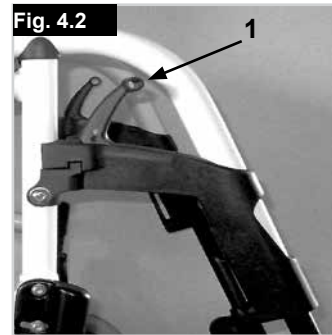

5.0 Transporte de la silla de ruedas

Ejes de desmontaje rápido para ruedas traseras (Fig. 5.0)

Para hacer la silla lo más compacta posible, retire las ruedas traseras.

Las ruedas traseras están equipadas con ejes de desmontaje rápido. Así las ruedas pueden montarse y desmontarse sin necesidad de ninguna herramienta. Para desmontar la rueda, simplemente presione el botón del eje (1) y tire de la rueda hacia fuera.

⚠ ¡PRECAUCIÓN!

Para montar las ruedas traseras, mantenga presionado el botón del eje de desmontaje rápido mientras inserta el eje en la estructura. Suelte el botón para que la rueda quede fijada. El botón debe volver a su posición original al soltarlo.



6.0 Opciones

Frenos

Frenos (Fig. 6.0 - 6.1)

Su silla de ruedas dispone de dos frenos que se aplican directamente sobre las ruedas. Para accionarlos, presione las dos palancas de los frenos hacia delante hasta su tope. Para quitarlos, tire de las palancas hacia atrás hasta su posición inicial.

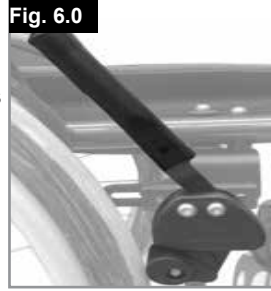

Freno de hemiplejía (Fig. 6.1.1)

Su silla de ruedas dispone de dos frenos, que se activan desde la izquierda a la derecha que se aplican directamente sobre las ruedas. Para accionarlos, presione la palancas de freno hacia delante hasta su tope. Para quitarlos, tire de la palanca hacia atrás hasta su posición inicial.

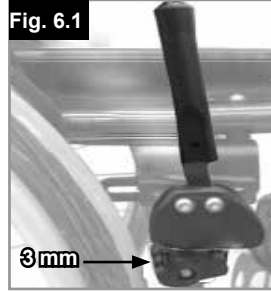

⚠ ¡ADVERTENCIA!

La eficacia del frenado puede verse disminuida por:

- Ajuste y colocación incorrecta de los frenos.
- Presión neumática demasiado baja.
- Cubiertas desgastadas
- Cubiertas mojadas
- Frenos mal ajustados.
- Los frenos no han sido diseñados para detener de golpe o reducir la velocidad de la silla.
- Por lo tanto no deben usarse nunca para frenar una silla en movimiento.
- Utilice siempre los aros de empuje para reducir la velocidad.

Asegúrese de que la distancia entre los frenos y la rueda es la indicada en las especificaciones dadas. Para reajustarlos, suelte el tornillo y coloque el freno a la posición correcta. Vuelva a ajustar el tornillo (Fig. 6.0, 6.1, 6.1.1). Después de cada ajuste de las ruedas traseras, compruebe la distancia entre la rueda y el freno, y reajústelo si es necesario.

Frenos de tambor

Los frenos de tambor permiten una detención segura y conveniente para el asistente. Pueden instalarse también con la ayuda de una palanca de bloqueo (1) para evitar que la silla empiece a rodar. Este gatillo encaja en su sitio haciendo un ruido rápido y seco. La efectividad de los frenos de tambor no depende de la presión de aire que haya en las cubiertas (Fig.6.2).

⚠ ¡ADVERTENCIA!

Los frenos de tambor sólo deben ser instalados por un representante autorizado. Active siempre los dos frenos a la vez para garantizar el control de la dirección. Los frenos de tambor solo se pueden utilizar como frenos dinámicos para detener la silla de ruedas mientras conduce. Active siempre el freno para asegurar la silla de ruedas durante un período corto o largo de tiempo, o para realizar transferencias.



Extensión de freno

Cuanto más larga es la palanca de freno, menor es el esfuerzo necesario para accionar los frenos. La extensión de la palanca de freno está atornillada a los frenos. Al levantarla, quitará el freno y la silla podrá desplazarse (Fig. 6.3).

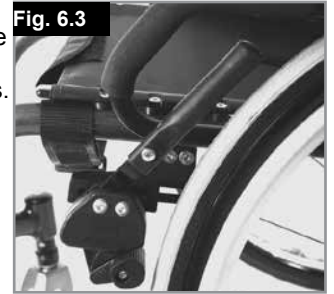

⚠ ¡PRECAUCIÓN!

La instalación del freno demasiado cerca de la rueda dificultará su operación. Además, ¡la palanca de freno podría bloquearse!

Apoyarse en la extensión de la palanca de freno al realizar una transferencia causará el bloqueo de la palanca. El agua que se salpica de las ruedas puede provocar una deficiente función del freno.

⚠ ¡PRECAUCIÓN!

Montar el freno demasiado cerca de la rueda puede provocar una mayor dificultad para activar el freno por lo que la palanca del freno puede incluso llegar a romperse.



Frenos compactos

Los frenos compactos se encuentran ubicados debajo de la tapicería del asiento y se operan tirando de los frenos hacia atrás, en la dirección del neumático. Para que los frenos funcionen correctamente, deben tirar de ellos hasta que hagan tope, (Fig. 6.4).

Freno de hemiplejía

Su silla de ruedas dispone de dos frenos, que se activan desde la izquierda a la derecha que se aplican directamente sobre las ruedas. Para accionarlos, presione la palanca de freno hacia adelante, contra el tope (Fig. 6.4.1). Para quitarlos, tire de la palanca hacia atrás hasta su posición inicial.

La eficacia del frenado puede verse disminuida por:

- Neumáticos desgastados
- Neumáticos poco inflados
- Neumáticos mojados
- Frenos mal ajustados.

Los frenos no han sido diseñados para detener de golpe o reducir la velocidad de la silla. Por lo tanto no deben usarse nunca para frenar una silla en movimiento. Utilice siempre los aros de empuje para reducir la velocidad. Asegúrese de que la distancia entre el freno y la rueda es la indicada en las especificaciones dadas. Para volver a ajustarlos, afloje los tornillos (1), y establezca el intervalo apropiado (Fig. 6.4.2). Apriete nuevamente el tornillo (vea la página de Presiones).

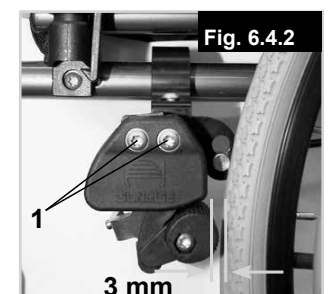

Tubos de cola

Los tubos de cola son para ayudar al acompañante a superar obstáculos con la silla. Simplemente basta con pararse sobre el tubo para empujar una silla de ruedas, por ejemplo, si se desea subir un bordillo o un escalón, (Fig. 6.5).

⚠ ¡PRECAUCIÓN!

Sunrise Medical recomienda encarecidamente el uso del tubo de cola cuando la silla va a ser principalmente propulsada por un asistente. Podría producirse daños en los tubos del respaldo si los utiliza de manera constante al no llevar tubo de cola, como palanca para bascular la silla de ruedas hacia atrás.

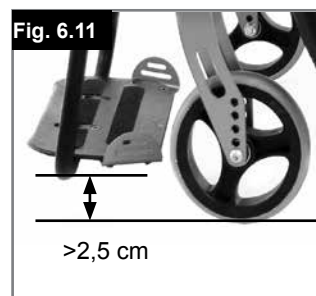

Plataformas reposapiés

Plataformas reposapiés (Fig. 6.6) Hay dos tipos de plataformas de reposapiés: una plataforma entera o separados en dos piezas. Estos pueden girarse hacia arriba para facilitar la entrada y salida de la silla.



Largo de la pierna (rodilla a tobillo)

Si se quita el tornillo (1), se podrá ajustar la plataforma de acuerdo con la altura de la mitad inferior de la pierna. Retire los tornillos de fijación, coloque los tubos con el reposapiés en la posición deseada, y vuelva a insertar y a ajustar los tornillos de fijación (ver sección Presión). Compruebe que la almohadilla plástica quede en posición correcta, bajo el tornillo de fijación. Siempre se debe mantener un intervalo mínimo de 2,5 cm del suelo

Ajuste de la anchura de los reposapiés de aluminio

Si necesita ajustar la anchura de la plataforma reposapiés, afloje el tornillo (1), establezca la anchura deseada, colocando 1, 2 ó 3 espaciadores (2) desde el lado de fuera hacia dentro y vuelva a insertar los tornillos, (Fig. 6.7).



Ajuste del ángulo de la plataforma reposapiés de aluminio

La plataforma reposapiés se puede abatir hacia arriba para facilitar las transferencias, (Fig. 6.8 - 6.11). Puede ajustarse para modificar el ángulo con el suelo. Ajuste el tornillo (1) del lado de afuera. Al aflojar las grapas (2), puede desplazar la plataforma reposapiés a tres posiciones hacia delante o atrás. Al ajustar el tornillo de fijación (3), puede cambiar la plataforma reposapiés a una posición horizontal. Para ello, debe abatir la plataforma reposapiés. Una vez finalizado el ajuste, compruebe que todos los tornillos estén ajustados correctamente (consulte la sección Presión). Compruebe que mantiene el espacio mínimo necesario entre la plataforma y el suelo (2,5 cm).

Ajuste del ángulo de la plataforma de composite (Fig. 6.12).

Puede ajustarse para modificar el ángulo con el suelo. Retire el tornillo, tírelo hacia dentro, establezca el ángulo deseado y luego empujelo. Tras realizar la modificación, vuelva a ajustar el tornillo. Una vez finalizado el ajuste, compruebe que todos los tornillos estén ajustados correctamente (consulte la sección Presión). Compruebe que mantiene el espacio mínimo necesario entre la plataforma y el suelo (2,5 cm) (Fig. 6.11).



Reposapiés y desenclavador

El reposapiés puede girarse y plegarse hacia el interior, o hacia fuera.

Al instalar el reposapiés, las plataformas deben apuntar hacia dentro o fuera. Luego debe girar el reposapiés hacia el medio hasta que se traben en posición. Para extraerlo, tire de la palanca (1), gire el reposapiés hacia dentro o hacia fuera y, a continuación, levante y retire el reposapiés. Asegúrese de que el reposapiés esté bien trabado en posición, (Fig. 6.13 - 6.14).

⚠ ¡ADVERTENCIA!

- Los reposapiés no deben utilizarse para levantar la silla de ruedas.
- Al subir o bajar de la silla de ruedas, no utilice las plataformas reposapiés. Antes deben girarse hacia arriba y abrirse hacia afuera al máximo ángulo posible.

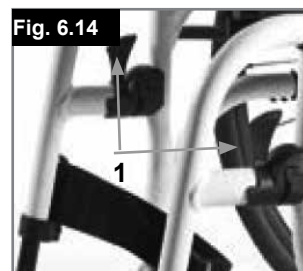
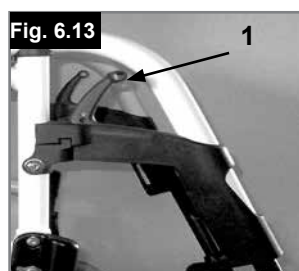

Plataforma reposapiés ligera

Puede ajustar el ángulo de la plataforma reposapiés aflojando los tornillos (2). Puede añadir posicionadores para el pie laterales utilizando los orificios de montaje (3). Estos ayudan a evitar que los pies se resbalen por accidente (Fig. 6.15). Una vez finalizado el ajuste, compruebe que todos los tornillos estén ajustados correctamente (consulte la sección Presión).

Fig. 6.15



Reposapiés elevables (opcional)

(Fig. 6.17 - 6.19)

Para extraerlo, tire de la palanca (1), gire el reposapiés hacia fuera y, a continuación, levante y retire el reposapiés.

Ajuste de la altura:

Puede ajustar el largo de la parte inferior de la pierna indefinidamente aflojando el tornillo (2) Una vez alcanzada la altura adecuada, vuelva a ajustar el tornillo.

⚠ ¡PRECAUCIÓN!

La distancia entre la plataforma reposapiés y el suelo debe ser de 40 mm como mínimo.

Ajuste de ángulo:

Presione la palanca (3) hacia abajo con una mano mientras sostiene el reposapiés con la otra para quitar peso. Al lograr el ángulo deseado, suelte la palanca y el reposapiés quedará trabado en una de las posiciones predeterminadas.

⚠ ¡ADVERTENCIA!

- Mientras esté elevando o bajando el reposapiés mantenga las manos lejos del mecanismo de ajuste entre el armazón y las partes móviles del reposapiés.
- Los reposapiés no deberán utilizarse para levantar o cargar la silla de ruedas.
- ¡Los dedos pueden quedar atrapados!
- Al girar la plataforma del reposapiés hacia arriba o abajo, no coloque los dedos en el mecanismo de ajuste entre las partes móviles de la plataforma.

Largo de la pierna (rodilla a tobillo) (Fig. 6.16)

Al aflojar el tornillo de la abrazadera (1), puede ajustar el largo de la pierna inferior. Afloje el tornillo de la abrazadera, ajuste el tubo con la plataforma reposapiés hasta la posición deseada. Vuelva a apretar los tornillos de sujeción (ver sección Presión). Asegúrese de que la clavija a presión plástica quede ubicada bajo el tornillo de la abrazadera en la posición correcta. Asegúrese de que la clavija a presión plástica quede ubicada bajo el tornillo de la abrazadera en la posición correcta.

⚠ ¡ADVERTENCIA!

- Acompañante: ¡No se ponga de pie sobre la plataforma del reposapiés! Aun si el usuario está sentado en la silla, corre el riesgo de volcar y provocar lesiones.
- Usuario: Cuando esté acomodándose o saliendo de la silla, no se pare sobre la plataforma del reposapiés; corre el riesgo de volcar y provocar lesiones.

Fig. 6.16

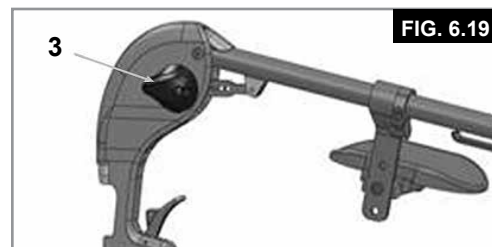
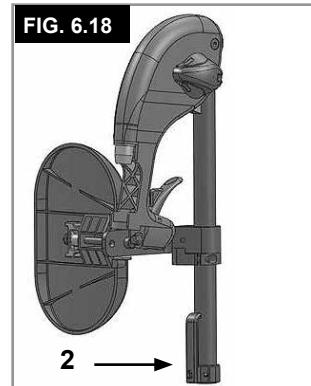
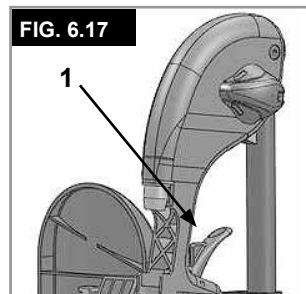

Rueda delantera

Rueda delantera, adaptador, horquilla (Fig. 6.20)

Si, con el tiempo, su silla se va ligeramente hacia la derecha o hacia la izquierda, las causas pueden ser:

El juego de la rueda delantera no ha sido ajustado correctamente.

El ángulo de la rueda delantera no ha sido ajustado correctamente.

La presión de la rueda delantera y/o trasera no es correcta; las ruedas no giran de manera fluida.

La silla de ruedas no avanzará en línea recta si las ruedas delanteras no están correctamente ajustadas. El ajuste de las ruedas debería ser siempre realizado por un distribuidor autorizado.

Las ruedas delanteras y los frenos deben reajustarse cada vez que se modifique la posición de las ruedas traseras. Verifique la configuración del adaptador de la rueda delantera (1) colocando una escuadra al lado y observándolo desde delante. Compruebe que el adaptador esté en ángulo recto con el piso. Al aflojar los tornillos (2) y desplazar el adaptador, puede volver a ajustar las ruedas a la posición más óptima, en correspondencia con los segmentos dentados. Una vez finalizado el ajuste, compruebe que todos los tornillos estén ajustados correctamente (consulte la sección Presión).

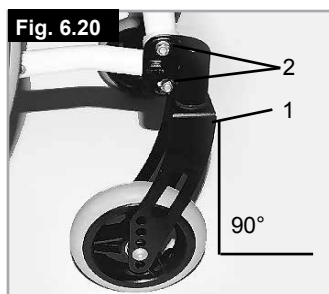

Pletina del eje

Pletina del eje (Fig. 6.21)

La posición del centro de gravedad en relación con la rueda trasera es un factor importante para agilizar y hacer más cómodo el recorrido. Se pueden adoptar varias posiciones. Si desplaza la pletina del eje hacia la parte posterior (1) en los orificios del armazón (2), la silla estará en posición segura, aunque perderá la maniobrabilidad que tiene cuando la pletina esté ubicada más adelante.

Al desplazar el adaptador del eje (3) en la pletina, podrá ajustar la altura del asiento de la silla. Una vez finalizado el ajuste, compruebe que todos los tornillos estén ajustados correctamente (consulte la sección Presión).

⚠️ ¡PRECAUCIÓN!

De ser necesario, puede volver a ajustar los frenos y las ruedas delanteras.

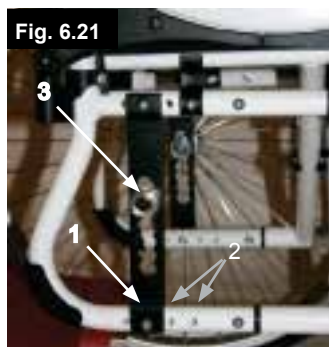

Cámber

Cámber (Fig. 6.22 - 6.23)

Puede ajustar el cámbler de la silla entre 1° y 4°.

Al hacer esto, ganará más estabilidad, evitará que la silla caiga de lado, y mejorará la maniobrabilidad.

Afloje los tornillos de la pletina del eje (1). A continuación, ajuste el adaptador (2) al ángulo deseado. Vuelva a apretar los tornillos (ver sección sobre Presión).

Al configurar el cámbler de la rueda, aumenta el ancho de la silla (por cada grado, añadida aprox. 1 cm).

⚠️ ¡PRECAUCIÓN!

De ser necesario, puede volver a ajustar los frenos y las ruedas delanteras.

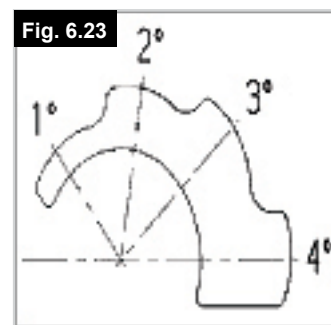
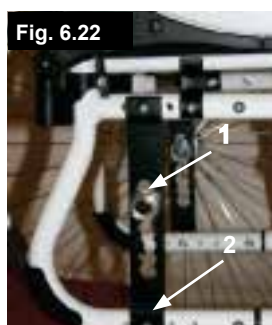

Respaldo

Respaldo fijo ajustable en ángulo, (Fig. 6.24)

Puede establecer el ángulo del respaldo ajustable en ángulo en varias posiciones (12° hacia delante como máximo, y hacia atrás, en pasos de a 4°).

Al aflojar y retirar el tornillo (1), puede ajustar el ángulo en pasos de a 4°.

Para su seguridad, sólo deje que el distribuidor autorizado realice tareas de ajuste.

Tapicería ajustable del respaldo, (Fig. 6.25)

La tensión de la tapicería del respaldo ajustable puede ajustarse abriendo las cinchas de Velcro® y desplazándolas por las hebillas (1). Una vez conseguida la tensión deseada, vuelva a adherir las cinchas de Velcro y presiónelas.

Repita el mismo proceso para cada cincha.

Se puede acceder a la tapicería del respaldo a través de una abertura, y así almohadillarse a gusto de cada persona.

⚠️ ¡ADVERTENCIA!

Compruebe que cada cincha esté firme antes de usar la silla de ruedas.

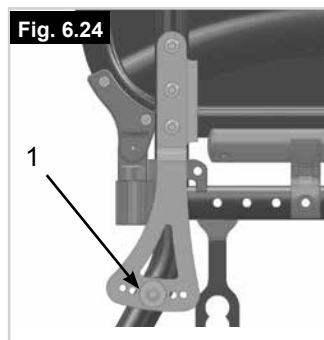

Barra rigidizadora

Barra rigidizadora plegable

Esta barra se utiliza para dar mayor estabilidad al respaldo. A fin de poder plegar la silla de ruedas, debe empujarse la palanca de desenclavamiento hacia dentro (Fig. 6.26) o la barra rigidizadora debe abatirse hacia abajo. Cuando esté desplegando la silla de ruedas, asegúrese de que la barra estabilizadora quede trabada en posición correcta.

Fig. 6.26



Protectores laterales

Protector lateral de escritorio Abatible, Desmontable, con reposabrazos cortos o largos, de altura ajustable (Fig. 6.27 - 6.28)

Ajuste la altura del reposabrazos como sigue: Deslice el pomo (1) hacia delante, hasta el tope. Ajuste el reposabrazos (2) a la altura deseada. Deslice el pomo hacia atrás y empuje el reposabrazos (2) para abajo hasta escuchar un clic. Eso significa que ha quedado fijo y seguro en posición. Compruebe siempre que los protectores laterales hayan quedado correctamente insertados. Para abatir el reposabrazos, levante el asa (3) para desbloquear el protector lateral.

⚠ ¡ADVERTENCIA!

No deben usarse ni los protectores laterales ni los reposabrazos para levantar o cargar la silla de ruedas.

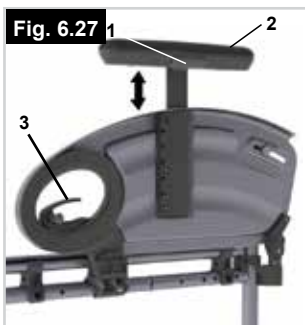

Reposabrazos ajustable en altura mediante herramientas

Instalación: Deslice e inserte el tubo del reposabrazos en el receptor, ubicado en el armazón de la silla de ruedas, hasta que haga tope

Ajuste de la altura:

Deslice y extraiga el tubo del reposabrazos del receptor. Ajuste la posición del soporte de ajuste de altura (1) extrayendo el tornillo (2) y colóquelo en la posición deseada. Vuelva a ajustar el tornillo y ajústelo. Vuelva a insertar el tubo del reposabrazos en el receptor (Fig. 6.29).

Posición del almohadillado:

Puede ajustar la posición del almohadillado aflojando los tornillos (3) y, a continuación, desplazando el almohadillado hasta la posición deseada. Vuelva a ajustar los tornillos (Fig. 6.24).

Ajuste del receptor del reposabrazos

Puede ajustar la presión del receptor del reposabrazos (más o menos apretado) mediante los dos tornillos (1) - (Fig. 6.30).

Protector lateral con protector de ropa (Fig. 6.31)

El protector de ropa evita que la ropa se ensucie cuando salpica el agua. Puede establecer la posición en relación con la rueda trasera, desplazando el protector lateral. Para hacerlo, retire los tornillos de fijación (1 y 2). Tras conseguir la posición deseada, vuelva a ajustar los tornillos (ver sección Presión).

⚠ ¡ADVERTENCIA!

No deben usarse ni los protectores laterales ni los reposabrazos para levantar la silla de ruedas

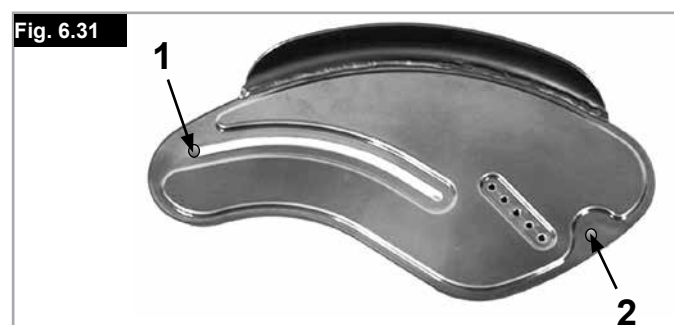
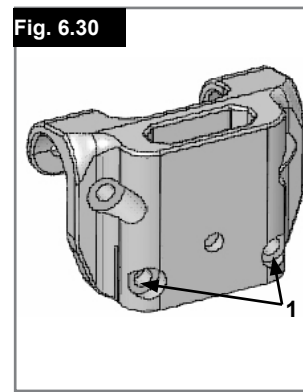
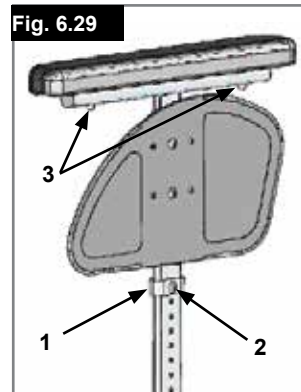

Protectores laterales

Reposabrazos tubular regulable en altura, (Fig. 6.32 - 6.35).

⚠️ ADVERTENCIA!

No deben usarse ni los protectores laterales ni los reposabrazos para levantar o cargar la silla de ruedas.

1. Instalación

- Empuje el reposabrazos hacia el receptor, que está montado sobre el armazón de la silla de ruedas.
- El reposabrazos quedará fijado automáticamente en posición.

2. Ajuste de la altura

- Gire la palanca de desenclavamiento para ajustar la altura (2) hacia el segundo punto de detención.
- Empuje la almohadilla del reposabrazos hacia arriba o abajo para alcanzar la altura deseada.
- Vuelva a anclar la palanca para fijarla en posición.
- Empuje la almohadilla del reposabrazos (4) hasta escuchar un clic. Eso significa que el reposabrazos ha quedado fijo y seguro en posición.

3. Extracción del reposabrazos

- Accione la palanca (3) y levante todo el reposabrazos.

4. Inserción del reposabrazos

- Vuelva a colocar el reposabrazos en el receptor, hasta que oiga un clic. Eso significa que ha quedado fijo y en posición.

Componentes de montaje para el receptor del reposabrazos

Ajuste del receptor del reposabrazos

Para apretar o aflojar el tubo del reposabrazos en el receptor:

- Afloje los cuatro tornillos de fijación del receptor (D) ubicados a los lados.
- Deje el reposabrazos en el receptor (E) y empuje todo el receptor, hasta alcanzar el ajuste deseado.
- Ajuste los cuatro tornillos (D). (144 pulg-lbs, 16,3 Nm)

Ajuste de posición

- Afloje los dos tornillos de fijación (10) hasta que la abrazadera se suelte.
- Coloque el receptor del reposabrazos en la posición deseada.
- Ajuste.

1. Tubo del reposabrazos

2. Palanca para ajuste en altura

3. Palanca de bloqueo

4. Almohadillado del reposabrazos

5. Barra de transferencia

6. Protector lateral

7. Receptor

8. Abrazadera de ajuste

9. Piezas de ajuste del receptor

10. Tornillos de la abrazadera

Fig. 6.32

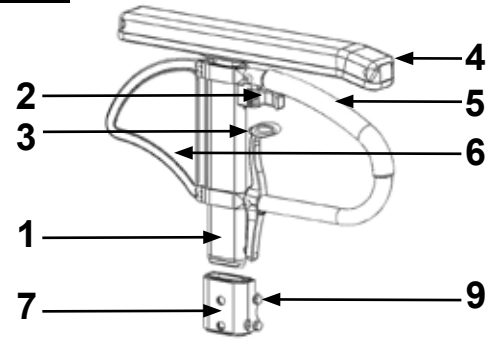

Fig. 6.33

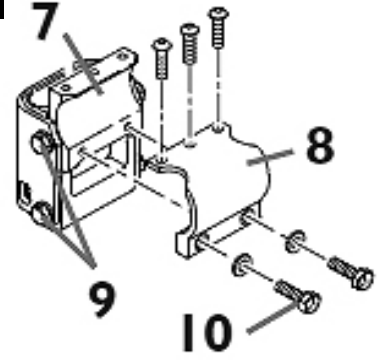

Fig. 6.34

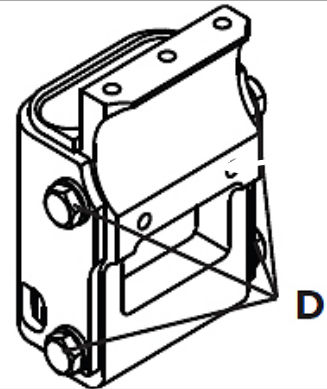
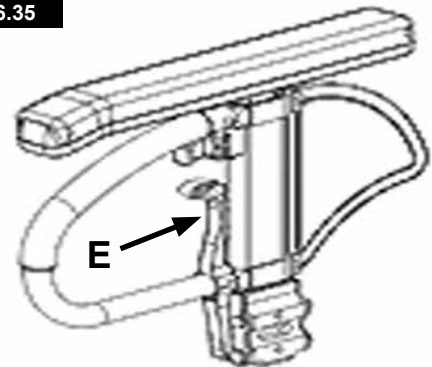

Fig. 6.35



Empuñaduras

Empuñaduras ajustables en altura (Fig. 6.36)

Estas empuñaduras tienen una clavija de seguridad para evitar que se salgan accidentalmente. Soltando la manivela la altura de las empuñaduras se puede ajustar acorde a las necesidades individuales. Al mover la palanca, se oye un mecanismo de bloqueo; ahora puede ubicar la empuñadura en la posición deseada. La tuerca determina la fuerza a la que se bloquea la posición de la empuñadura. Si la tuerca está floja después de haber ajustado la manivela, la empuñadura también estará muy floja. Mueva la empuñadura de un lado a otro para asegurarse de que está anclada en posición firmemente. Después de ajustar la altura de la empuñadura, bloquee la palanca en una posición segura. Si la palanca no está segura, pueden provocarse accidentes al subir escaleras.

Fig. 6.36



Empuñadura

Empuñaduras Plegables (Fig. 6.37)

Si las empuñaduras no van a ser utilizadas, pueden plegarse hacia abajo pulsando el botón (1). Cuando vayan a necesitarse de nuevo pueden ser levantadas hasta que queden firmemente sujetas, oyéndose un clic.

Fig. 6.37

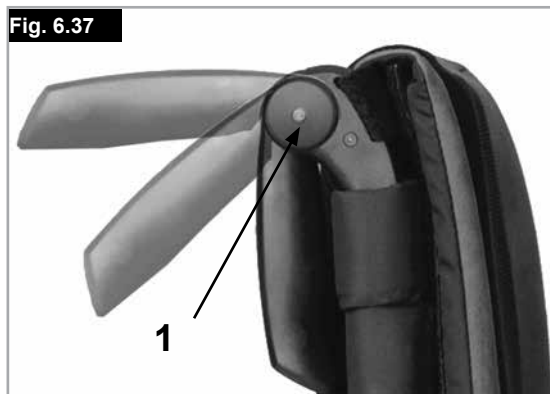

Ruedas anti-vuelco

Ruedas anti-vuelco (Fig. 6.38)

Las ruedas anti-vuelco (1) proporcionan seguridad adicional para los usuarios con poca experiencia, cuando todavía están aprendiendo a operar la silla de ruedas. Las ruedas anti vuelco (1) evitan que la silla de ruedas caiga o se vuelque hacia atrás. Puede bajar las ruedas anti-vuelco (1) empujándolas o rotándolas hacia delante. Tiene que haber un espacio de entre 3 y 5 cm hasta el suelo. Para subir o bajar un escalón (p. ej. un bordillo) las ruedas anti-vuelco deben estar plegadas hacia delante, para evitar que toquen el suelo.

⚠ ¡ADVERTENCIA!

La instalación incorrecta de las ruedas antivuelco aumenta el riesgo de una inclinación excesiva hacia atrás.

Fig. 6.38

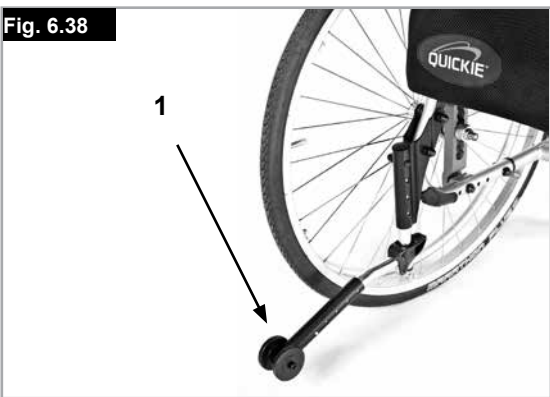
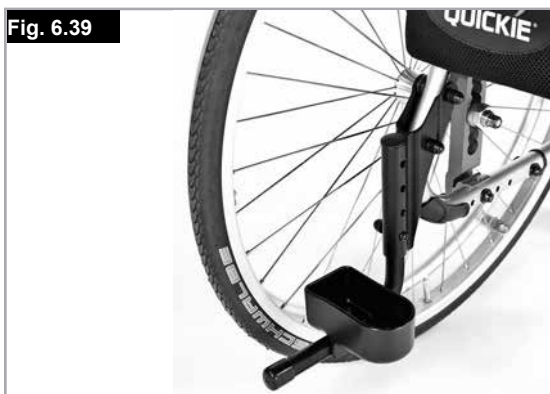

Fig. 6.39



Soporte de bastones

Soporte de bastones (Fig. 6.39)

Permite transportar los bastones directamente en la propia silla de ruedas. Tiene una cinta de Velcro (1) para sujetar los bastones o cualquier otra ayuda.

⚠ ¡PRECAUCIÓN!

No trate nunca de utilizar o mover los bastones mientras esté en movimiento.

Cinturón de sujeción pélvico anterior (Cinturón de Seguridad)

⚠ ¡ADVERTENCIA!

- Antes de utilizar su silla de ruedas, asegúrese de que el cinturón de sujeción pélvico esté puesto de manera correcta.
- El cinturón de seguridad pélvico debe revisarse a diario para comprobar que no presente signos de desgaste ni obstrucciones.
- Compruebe siempre que el cinturón de seguridad pélvico está instalado de manera segura y ajustado correctamente antes de utilizarlo.
- Si la correa está muy floja, el usuario de la silla de ruedas podría resbalar y correr el riesgo de asfixia o lesión severa.
- Si tiene dudas acerca del uso y funcionamiento del cinturón de seguridad, solicite ayuda al profesional sanitario, distribuidor autorizado de sillas de ruedas, cuidador o asistente.
- El cinturón de seguridad de falda debe ser instalado solamente por un distribuidor o representante autorizado de Sunrise Medical. El cinturón de seguridad de falda debe ser ajustado solamente por un profesional, o bien por un distribuidor o representante autorizado de Sunrise Medical.
- El cinturón de seguridad de falda debe revisarse a diario para comprobar que esté correctamente ajustado y no presente signos de desgaste ni obstrucciones.
- Sunrise Medical no fomenta el transporte de personas en vehículos utilizando este cinturón de seguridad de falda como método de sujeción. Consulte el manual de tránsito de Sunrise Medical a fin de obtener más información sobre el transporte.

El cinturón de seguridad pélvico está instalado en la silla de ruedas tal como se muestra en las ilustraciones. El cinturón de seguridad consta de dos mitades. Ambas partes se colocan pasando el pasador de retención del asiento a través del ojal del cinturón. El cinturón pasa por debajo de la parte trasera del panel lateral.

Ajuste la posición del cinturón de manera que las hebillas queden en la parte central del asiento. (Fig. 6.40 - 6.41)





Ajuste el cinturón de seguridad pélvico según las necesidades del usuario, tal como se indica:

Para reducir el largo del cinturón	Para aumentar la longitud del cinturón
	
Deslice de nuevo la correa a través de la pieza de regulación de la hebilla macho. Asegúrese de que la correa no presenta ningún doblez en la hebilla macho.	Deslice la correa a través de la pieza de regulación de la hebilla macho a fin de aumentar la longitud del cinturón.

Al ajustar, compruebe el espacio que queda entre el cinturón pélvico y el usuario. Un cinturón pélvico correctamente ajustado no deja insertar más que la mano plana entre el cinturón y el usuario. (Fig. 6.42).

El cinturón de seguridad debe estar instalado de manera tal que las correas queden ubicadas en un ángulo aproximado de 45 grados por encima de la pelvis del usuario. El usuario debe estar incorporado y ubicado lo más atrás posible en el asiento cuando el cinturón está ajustado de manera correcta. El cinturón de seguridad debe impedir que el usuario resbale hacia abajo por el asiento.

	
Para abrochar la hebilla: Empuje firmemente la hebilla macho dentro de la hebilla hembra.	Para liberar la hebilla: Presione las alas de la hebilla macho y empújelas hacia el centro mientras tira con suavidad.

Mantenimiento:

Revise el cinturón de seguridad y los componentes de sujeción regularmente para identificar signos de desgaste o daños. Cámbielo si es necesario.

NOTA:

El cinturón de seguridad debe ajustarse según las necesidades del usuario final, tal como se detalla anteriormente. Sunrise Medical recomienda verificar la extensión y ajuste del cinturón a diario a fin de evitar que se haya alargado demasiado inconscientemente durante su uso continuado.

Ruedas de tránsito

Ruedas de tránsito (Fig. 6.43)

Las ruedas de tránsito son para utilizar en espacios donde su silla de ruedas resulte demasiado ancha con las ruedas traseras. Al retirar las ruedas traseras mediante el desmontaje rápido, las ruedas de tránsito se pueden utilizar inmediatamente. Cuando no se utilizan, las ruedas de tránsito deben quedar a unos 3 cm. por encima del suelo. De esta manera no estorbarán al propulsarse, o al subir obstáculos.

¡PRECAUCIÓN!

Cuando está utilizando las ruedas de tránsito, su silla no lleva frenos.

Fig. 6.43



7.0 Cubiertas y montaje

Las ruedas macizas son estándar.

Con ruedas neumáticas, asegúrese siempre de que las cubiertas tengan la presión correcta, ya que esto puede influir en el desempeño correcto de la silla. Si la presión de las cubiertas es muy baja, aumentará la resistencia al rodar, por lo que se necesitará de mayor esfuerzo para impulsar la silla hacia delante. También perjudica la maniobrabilidad. Si la presión es muy alta, la cubierta podría estallar. La presión correcta aparece impresa en la misma superficie de la cubierta.

Las cubiertas se montan igual que las cubiertas de una bicicleta. Antes de instalar la cámara, debe asegurarse siempre de que la base de la llanta y el interior de la cubierta están libres de objetos extraños. Compruebe la presión después de instalar o reparar la cubierta. Es vital para su seguridad y para la correcta utilización de la silla mantener la presión adecuada y las cubiertas en buen estado.

8.0 Placa de Identificación

Placa de Identificación

La placa de identificación del modelo está situada en la parte superior de la cruceta, y también en una etiqueta en el manual del usuario. La placa de identificación indica la designación exacta del modelo, además de otros datos técnicos. Al solicitar repuestos, o en caso de reclamos, indique los siguientes datos:

EJEMPLO

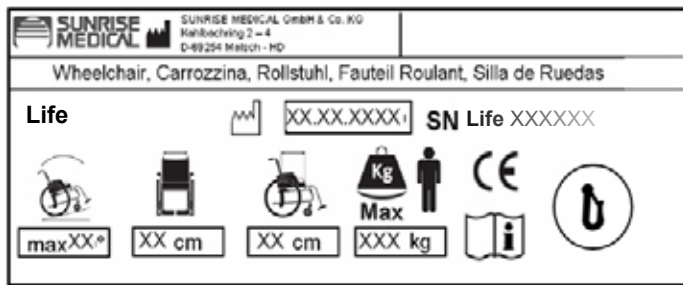

Life XXXXX-XXX	Nombre del producto, número de referencia (SKU)
	La pendiente máxima segura con ruedas anti-vuelco depende de la configuración de la silla de ruedas, la postura y las capacidades físicas del usuario
	Símbolo del fabricante
	Ancho del asiento.
	Máx. profundidad.
	Carga máxima.
	Marca CE.
	Manual de usuario.
	Crash Test (evaluado según Prueba de colisión).
	Fecha de fabricación.
SN Life XXXXXX	Número de serie.

Debido a nuestra política de continua mejora del diseño de las sillas de ruedas que desarrollamos, las especificaciones de cada producto pueden variar levemente de los ejemplos aquí ilustrados. Todos los datos de peso, dimensiones y rendimiento son aproximados y constituyen una guía solamente. Sunrise Medical cumple con la Directiva de la UE sobre Dispositivos Médicos, 93/42/CEE

CE Todas las sillas de ruedas deben utilizarse según lo estipulado en los manuales de instrucciones del fabricante.

Sunrise Medical GmbH & Co. KG
 Kahlbachring 2-4
 69254 Malsch/Heidelberg
 Deutschland
 Tel.: +49 (0) 7253/980-400
 Fax: +49 (0) 7253/980-111
 www.SunriseMedical.de

9.0 Mantenimiento y cuidado

Inspección de seguridad:

El usuario será el primero en notar cualquier posible defecto. Por lo tanto, recomendamos llevar a cabo las verificaciones siguientes cada vez que vaya a usar el producto:

- Que la presión de los neumáticos sea la correcta.
- Que los frenos funcionen correctamente.
- Que todos los componentes extraíbles estén correctamente instalados (p. ej., reposabrazos, hangers, ejes de desmontaje rápido, etc.).
- En caso de detectar daños o defectos, tenga a bien contactar con su representante autorizado.

Mantenimiento:

Verifique con regularidad la presión de los neumáticos.

Verifique con regularidad (al menos una vez al año) si los neumáticos están desgastados o dañados. Cambie los neumáticos no bien detecte signos de desgaste o daño.

Verifique con regularidad (al menos una vez al año) si las tapicerías del respaldo y asiento presentan daños o desgaste. Cambie estas piezas no bien detecte signos de desgaste o daño.

Verifique con regularidad (al menos una vez al año) si los componentes del armazón general y del respaldo presentan daños o desgaste. Cambie estas piezas no bien detecte signos de desgaste o daño.

Verifique con regularidad (al menos una vez al año) si los frenos están desgastados o dañados. Compruebe que funcionen correctamente y puedan usarse con facilidad. Cambie los frenos no bien detecte signos de desgaste o daño.

Compruebe con regularidad (al menos una vez al año) que todos los tornillos están seguros (ver sección sobre Presión). Todos los tornillos que son fundamentales para un uso seguro de la silla de ruedas llevan tuercas de seguridad. Las tuercas de seguridad deberían ser utilizadas solamente una vez, y ser reemplazadas después de muchos usos.

NOTA: Si se proporcionan las medidas de torsión, recomendamos enfáticamente que utilice un dispositivo medidor para comprobar que el ajuste a la medida de torsión sea correcto.

Use únicamente detergentes suaves para limpiar su silla. Utilice solo jabón y agua para limpiar la tapicería del asiento y el cinturón de falda.

Teniendo en cuenta la frecuencia y el tipo de uso de la silla, es recomendable que lleve la silla de ruedas a un distribuidor autorizado con regularidad (al menos una vez al año) para que personal autorizado lleve a cabo una inspección general y las tareas de mantenimiento necesarias.

¡PRECAUCIÓN!

La arena, la sal y el agua del mar pueden afectar los cojinetes delanteros de las ruedas delanteras y traseras. Limpie y seque la silla de ruedas con cuidado tras haberla expuesto a estos elementos.

Higiene al reiterar el uso:

Cuando la silla vaya a ser usada nuevamente, debe prepararse minuciosamente y debe limpiarse con algún tipo de desinfectante sobre todas las superficies que entraron en contacto con el usuario anterior.

Si necesita hacerlo de manera urgente, debe usar un desinfectante líquido a base de alcohol, adecuado para productos y aparatos médicos.

Lea atentamente las instrucciones del fabricante del desinfectante que vaya a usar.

10.0 Posibles Problemas

La silla de ruedas se desplaza hacia un lado

- Compruebe la presión de los neumáticos
- Compruebe que las ruedas giran libremente (rodamientos, ejes, etc.)
- Compruebe el ángulo de las ruedas delanteras
- Compruebe que ambas ruedas delanteras se apoyan en el suelo

Las ruedas delanteras oscilan

- Compruebe el ángulo de las ruedas delanteras
- Compruebe que todos los tornillos están seguros; ajústelos de ser necesario (ver sección Presión).
- Compruebe que ambas ruedas delanteras se apoyan en el suelo

La silla de ruedas se mueve y cruje

- Compruebe que todos los tornillos están seguros; ajústelos de ser necesario (ver sección Presión).
- Lubrique los puntos donde las partes movibles rozan con otras

La silla de ruedas oscila

- Compruebe el ángulo de las ruedas delanteras
- Compruebe la presión de los neumáticos
- Compruebe si las ruedas traseras están ajustadas de manera diferente.

11.0 Deshecho / reciclaje de los materiales

NOTA: Si esta silla le fue entregada libre de coste, es posible que no le pertenezca. Si ya no la necesita, siga las instrucciones de la institución que le proporcionara la silla de ruedas para devolvérsela.

La información que sigue describe los materiales utilizados en la silla de ruedas con relación al deshecho o reciclaje de la silla y su embalaje.

Es posible que en el área que usted se encuentra rijan leyes específicas sobre materiales de desecho y reciclaje, las cuales deben tomarse en cuenta al momento de organizar la disposición de la silla. (Quizá esto incluya la limpieza o descontaminación de la silla de ruedas antes de deshacerse de ella).

Aluminio: Horquillas de ruedas delanteras, ruedas, armazón lateral, armazón de reposabrazos, reposapiés, empuñaduras

Acero: Anclajes, abrazaderas, eje desm. rápido (QR)

Plástico: Cubiertas de empuñaduras, tapones de tubos, ruedas pivotantes, plataformas de reposapiés, almohadillas para brazos y rueda/neumático de 12"

Embalaje: Bolsa de polietileno de baja densidad, caja de cartón

Tapicería: Trama de poliéster con cobertura de PVC y espuma expandida de combustión modificada.

El descarte o reciclaje debe ser llevado a cabo por un agente o sitio autorizado de desechos. Otra posibilidad es devolver la silla a su representante autorizado para que disponga de ella.



12.0 Especificaciones Técnicas

Especificaciones Técnicas

Ancho total:

Con ruedas estándar incluyendo aros de empuje, montaje cerrado:

- combinadas con el reposabrazos de escritorio: AA + 20 cm
- combinadas con el protector lateral de aluminio: AA + 18 cm
- combinadas con el protector de ropa de plástico: AA + 19 cm
- Con montaje del aro muy estrecho el ancho total se reduce 2 cm

Dimensiones plegada:

- con ruedas traseras, aprox. 30 cm
- sin ruedas traseras, aprox. 25 cm

Peso en kilos:

- Transporte (sin plataforma reposapiés, ruedas, protectores laterales) 7 kg
- Reposapiés (unidad) 0,8 kg
- Protector lateral (unidad) 1,3 kg
- Ruedas (unidad) 2,2 kg

Peso máximo del usuario:

- Easy Life soporta una carga de hasta 125 kg

NOTAS ADICIONALES

Según lo establecido en EN12183: 2009, todas estas piezas enunciadas (asiento - tela de respaldo, almohadilla del reposabrazos, protector lateral, etc.) son resistentes al fuego, de conformidad con la norma EN1021-2.

⚠ ¡ADVERTENCIA!

El tomar una pendiente de forma dinámica y segura depende de la configuración de la silla, de la habilidad de conducción del usuario y del estilo de montaje. Debido a que la habilidad de conducción y el estilo de montaje del usuario no son factores predeterminados, la pendiente segura máxima no puede determinarse tampoco. Por lo tanto, el usuario y un asistente deberán determinar estos factores a fin de evitar vuelcos inadvertidos.

Por lo tanto, el usuario y un asistente deberán determinar estos factores a fin de evitar vuelcos inadvertidos.

La silla de ruedas responde a las siguientes normativas:

- Requisitos y métodos de prueba de resistencia estática, impacto y fatiga (ISO 7176-8)
- Requisitos para resistencia al encendido de conformidad con ISO 7176-16 (EN 1021-2)

Fig. 35

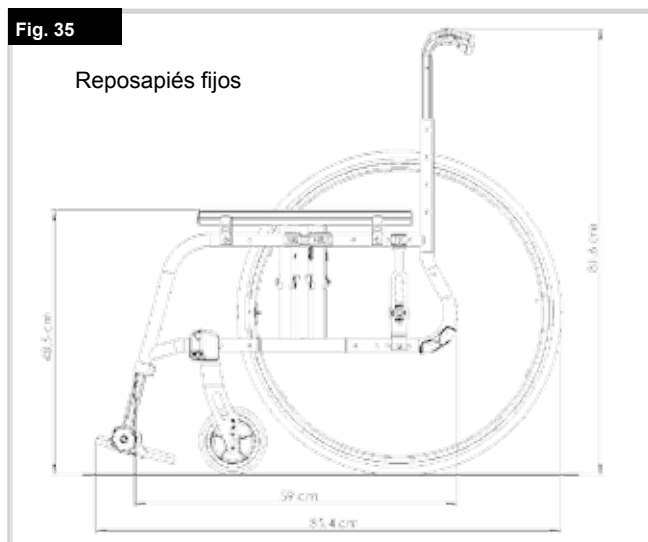
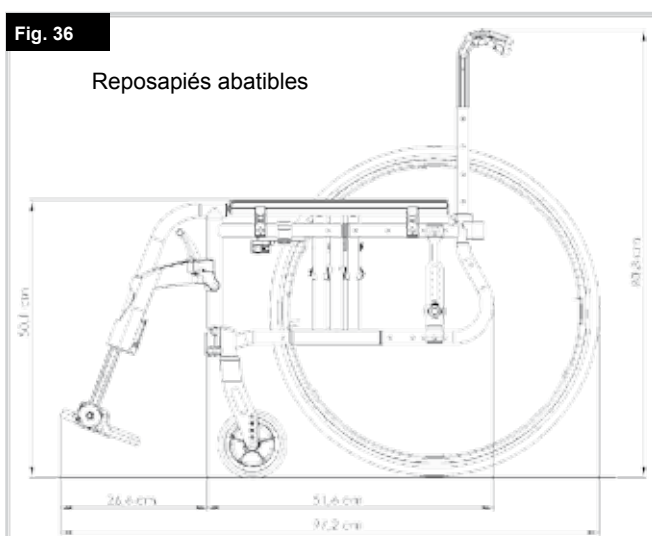

Fig. 36







Índice	
Definições	25
Prefácio	26
Utilização	26
Área de aplicação	26
1.0 Notas gerais sobre segurança e restrições de condução	27
2.0 Garantia	28
3.0 Transporte	29
4.0 Manuseamento	31
5.0 Transporte da cadeira de rodas	31
6.0 Opções	32
Travões	32
Tubos de Apoio	33
Apoios para pés	33
Roda giratória	35
Placa do Eixo	35
Curvatura	35
Encosto	35
Barra Estabilizadora	36
Proteções Laterais	36
Proteções Laterais	37
Manípulos de Pressão	38
Manípulo de Empurrar	38
Tubos Anti-Queda	38
Suporte da Canadiana	38
Cinto pélvico anterior (Cinto de Segurança)	39
Rodas de Trânsito	40
7.0 Pneus e Montagem	40
8.0 Placa de identificação	40
9.0 Manutenção e Cuidado	41
11.0 Eliminação / Reciclagem de materiais	41
12.0 Especificações técnicas	42

NOTA:

A cadeira de rodas representada e descrita neste manual pode não ser exactamente igual à sua. No entanto, todas as instruções são perfeitamente aplicáveis, independentemente dessas pequenas diferenças. O fabricante reserva-se no direito de modificar, sem aviso prévio, os pesos, dimensões e outros dados indicados neste manual. Todos os valores, medidas e capacidades incluídos neste manual são aproximados e não representam especificações.

Definições

3.1 Definições das palavras usadas neste manual

Palavra	Definição
 PERIGO!	Alertar o utilizador para um potencial risco de ferimentos graves ou fatais se o aviso não for respeitado
 AVISO!	Alerta o utilizador para um potencial risco da sua integridade física se a sugestão não for respeitada
 CUIDADO!	Alertar o utilizador para os danos potenciais para o equipamento se o aviso não for respeitado
NOTA:	Sugestão geral ou melhor prática
	Referência a documentação adicional

NOTA:

Anote a morada e telefone do serviço de assistência local no quadro incluído a seguir. Em caso de avaria, entre em contacto com o mesmo e tente dar todos os detalhes pertinentes para poder receber uma ajuda rápida.

Assinatura e carimbo do agente:

Prefácio

Caro Cliente,

Estamos contentes por ter decidido comprar um produto de elevada qualidade da SUNRISE MEDICAL.

Este Manual do Utilizador contém várias sugestões e ideias para que a sua cadeira de rodas seja um parceiro de confiança e fiável na sua vida.

Para a Sunrise Medical, é muito importante que tenhamos uma boa relação com os nossos clientes. Assim, gostaríamos de o manter actualizado quanto às nossas criações atuais e mais recentes. Manter a proximidade com os nossos clientes significa: serviço mais rápido, com o mínimo de burocracia, colaborando com os clientes. Quando necessitar de peças de substituição ou acessórios, ou se tiver qualquer dúvida quanto a cadeira de rodas – estamos cá para o ajudar.

Queremos que fique satisfeito com os nossos produtos e serviços. Na Sunrise Medical trabalhamos constantemente para desenvolver ainda mais os nossos produtos. Por esta razão, podem ocorrer alterações nas nossas linhas de produtos no que diz respeito à forma, tecnologia e acessórios. Por conseguinte, não podem ser feitas reclamações com base nos dados e imagens contidas neste manual técnico.

O sistema de gestão da SUNRISE MEDICAL está certificado segundo EN ISO 9001, ISO 13485 e ISO 14001.



Como fabricante, a **SUNRISE MEDICAL**, declara que as cadeiras de rodas leves respeitam a directriz 93/42/EEC / 2007/47/EEC.

Contacte o nosso fornecedor local e autorizado SUNRISE MEDICAL se tiver questões sobre a utilização, manutenção ou segurança da sua cadeira de rodas.

No caso de não existir fornecedor autorizado na sua área ou se tiver quaisquer questões, pode contactar a Sunrise Medical por escrito ou por telefone.

Sunrise Medical S.L.
Polígono Bakiola, 41
48498 Arrankudiaga – Vizcaya
España
Tel.: +34 (0) 902142434
Fax: +34 (0) 946481575
www.SunriseMedical.es



NÃO USE A SUA CADEIRA DE RODAS ANTES DE TER LIDO E COMPREENDIDO O MANUAL.

Utilização

As cadeiras de rodas são exclusivamente para um utilizador incapaz de andar ou com mobilidade limitada, para seu uso pessoal em interiores e exteriores.

O limite máximo de peso (inclui o utilizador e o peso de acessórios instalados na cadeira de rodas) está assinalado na etiqueta com o número de série, fixada na barra transversal ou barra estabilizadora sob o assento.

A garantia aplica-se apenas se o produto for usado nas condições especificadas e para os objectivos a que se destina. A vida útil estimada da cadeira de rodas é 5 anos. Por favor, **NÃO** use ou instale componentes de terceiros na cadeira de rodas exceto quando oficialmente autorizado pela Sunrise Medical.

PERIGO!

- Não instale qualquer tipo de equipamento electrónico não autorizado.
- Não instale dispositivos de mobilidade eléctrica ou mecânica, bicicletas ou qualquer outro dispositivo que altere o propósito ou a estrutura da cadeira de rodas.
- Qualquer combinação com outros dispositivos médicos exige a autorização direta da Sunrise Medical.

Área de aplicação

A variedade de acessórios assim como o desenho modular significam que pode ser usada por pessoas que não podem andar ou com mobilidade limitada por causa de:

- Paralisia
- Perda de membros (amputação da perna)
- Defeito/deformação dos membros
- Contractura das articulações/lesões nas articulações
- Doenças como deficiências cardíacas e circulatórias, distúrbios de equilíbrio ou caquexia assim como idosos que ainda tenham força no tronco.

Quando considerar uma provisão, tenha em conta o tamanho e peso do corpo, a constituição física e psicológica, a idade da pessoa, condições de vida e ambiente.

Condições de operação:

A cadeira de rodas pode ser usada no interior e no exterior em configuração de movimento autónomo ou com assistente, em superfícies secas, firmes e relativamente planas. Não se aconselha a sua utilização durante tempestades, chuvas torrenciais, neve e gelo ou outras condições climáticas extremas.

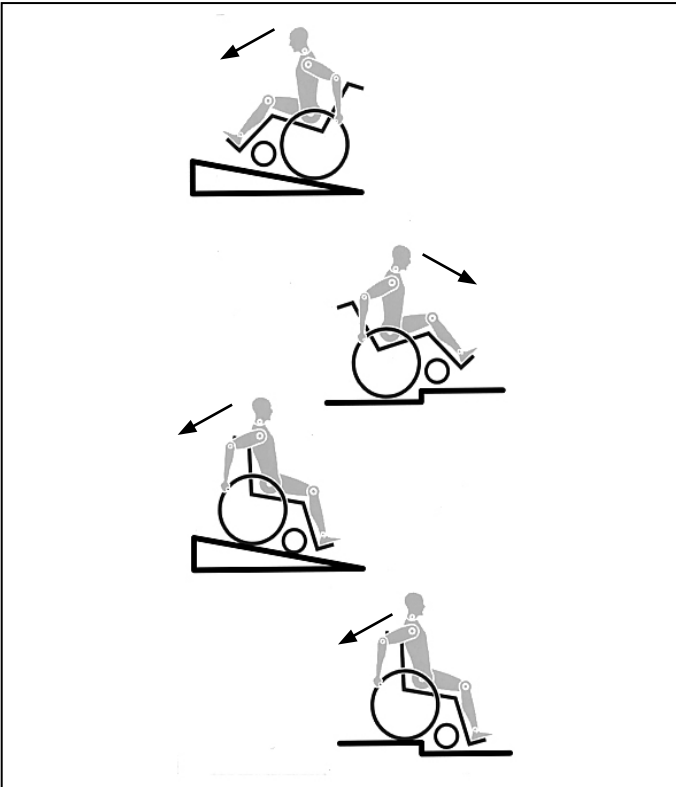

A engenharia e construção desta cadeira de rodas destinam-se a oferecer a maior segurança. As normas de segurança internacionais actualmente em vigor foram cumpridas ou excedidas. No entanto, existe o risco de perigo se os utilizadores manusearem incorretamente a cadeira de rodas. Para sua própria segurança, deve respeitar completamente as seguintes regras.

A adaptação ou ajustamento não profissional ou errado pode aumentar o risco de acidentes. Como utilizador da cadeira de rodas, faz também parte do tráfego diário nas ruas e passeios, como tudo o resto. Gostaríamos de lhe chamar a atenção que, deste modo, está também sujeito a qualquer regra do Código de Estrada.

Tenha cuidado durante a sua primeira viagem na cadeira de rodas. Familiarize-se com a sua Cadeira de Rodas.

Antes de cada utilização, deve inspecionar o seguinte:

- Eixos de extração rápida nas rodas traseiras
- Velcro dos assentos e encostos
- Pneus, pressão dos pneus e dispositivos de bloqueio das rodas.

Antes de alterar qualquer um dos ajustamentos desta cadeira de rodas, é importante ler a seção correspondente do Manual de Utilizador.

É possível que a cadeira caia se passar por cima de buracos ou conduzir em solo desnivelado, especialmente quando subir ou descer solo inclinado. Quando subir um degrau ou uma inclinação de frente, deve inclinar o corpo para a frente.

PERIGO!

- NUNCA exceda a carga máxima de 125 kg (100 kg com eixo do guiador de bicicleta) para o condutor mais quaisquer objetos transportados na cadeira. Se exceder a carga máxima, pode danificar a cadeira ou pode cair ou capotar, perder controlo ou causar ferimentos graves no utilizador e outras pessoas.
- Quando estiver escuro, vista roupas de cores claras ou roupas com refletores, para ser mais facilmente visível. Verifique se os refletores no lado e na traseira da cadeira de rodas são claramente visíveis. Recomendamos também que instale uma luz activa.

- Para evitar quedas e situações perigosas, pratique primeiro a condução da sua nova cadeira de rodas em solo nivelado e com boa visibilidade.
- Quando se sentar ou sair da cadeira de rodas, não se apoie nos apoios de pés. Deve dobrá-los para cima antes e movê-los para o exterior tanto quanto possível. Posicione-se sempre tão próximo quanto possível da posição onde se pretende sentar.
- Utilize apenas a sua cadeira de rodas corretamente. Por exemplo, evitar transportar obstáculos sem travar (degraus, lançis) ou descer desnivelamentos de solo.
- Os dispositivos de bloqueio das rodas não se destinam a travar a cadeira de rodas. Existem apenas para garantir que a sua cadeira de rodas não se move por acidente. Quando parar em solo desnivelado, deve usar sempre os dispositivos de bloqueio das rodas para evitar que a cadeira se mova. Active sempre ambos os dispositivos. Caso contrário, a sua cadeira de rodas pode inclinar-se.
- Explore os efeitos da mudança do centro de gravidade no comportamento da cadeira de rodas, por exemplo, em inclinações, declives, todos os desnivelamentos ou quando transportar obstáculos. Faça-o com a assistência de alguém.
- Em condições extremas (p.ex. com as rodas traseiras na posição mais dianteira) e com uma postura menos perfeita, a cadeira de rodas pode tombar mesmo numa superfície plana.
- Incline o seu tronco para a frente quando subir declives e degraus.
- Incline o seu tronco ainda mais para trás quando descer declives e degraus. Nunca tente subir e descer um declive na diagonal.
- Evite utilizar um elevador que pode causar ferimentos graves em caso de queda.
- Não conduza a cadeira de rodas em inclinações > 10°. O declive seguro dinâmico depende da configuração da cadeira, das capacidades do utilizador e do estilo de condução. Uma vez que as capacidades do utilizador e estilo de condução não podem ser pré-determinados então o desnivelamento máximo seguro não pode ser pré-determinado. Assim, deve ser determinado pelo utilizador com a ajuda de um assistente para evitar cair. Aconselhamos vivamente a instalação de dispositivos anti-queda.
- É possível que a cadeira caia se passar por cima de buracos ou conduzir em solo desnivelado, especialmente quando subir ou descer solo inclinado.
- Não conduza a cadeira de rodas em solo lamacento e com gelo. Não utilize a sua cadeira de rodas onde os pedestres não podem circular.
- Para evitar ferimentos nas mãos, não coloque as mãos nos raios ou entre a roda traseira e o dispositivo de bloqueio das rodas quando conduzir a cadeira de rodas.
- Em especial, quando usar aros de rodas leves, os dedos podem facilmente aquecer quando travar a altas velocidades ou em inclinações longas.
- Só deve tentar subir escadas com a ajuda de um assistente. Existe equipamento para o auxiliar, p.ex. subir rampas ou utilizar elevadores. Utilize-o. Se não existir equipamento para uma determinada função, então a cadeira de rodas deve ser inclinada e empurrada e nunca transportada em degraus (2 assistentes). No caso de utilizadores com mais de 100 kg de peso, aconselhamos vivamente a não utilizar a manobra de escadas!
- Regra geral, deve instalar previamente tubos anti-queda, para não tocarmos nos degraus, porque de outro modo poderá sofrer uma queda grave. Depois, os tubos anti-queda deve ser colocados na posição correta.
- Certifique-se que o assistente só segura na cadeira de rodas utilizando as peças instaladas firmemente (p.ex. evitando os apoios de pés ou proteções laterais).
- Quando utilizar uma rampa de suspensão, certifique-se que os tubos anti-queda instalados estão posicionados fora da área de perigo.
- Imobilize a cadeira de rodas em solo irregular ou quando a transportar (p.ex. num carro) usando os travões.

- Se, e sempre que possível, durante uma viagem num veículo equipado para transportar pessoas com deficiências motoras, os ocupantes do veículo devem usar os assentos do veículo e o sistema de segurança apropriado. Esta é a única maneira de garantir que os ocupantes recebem a proteção máxima em caso de acidente. Quando utilizar os elementos fornecidos pela SUNRISE MEDICAL e utilizar um sistema de segurança personalizado, as cadeiras de rodas mais leves podem ser utilizadas como assento durante o transporte num veículo preparado para o efeito. (Consulte o capítulo sobre "Transporte").
- Dependendo do diâmetro e configuração das rodas giratórias assim como da configuração do centro de gravidade da cadeira de rodas, as rodas giratórias podem começar a vibrar em velocidades mais elevadas. Isto pode causar o bloqueio da rodas giratórias e a cadeira de rodas pode tombar. Assim, certifique-se que as rodas giratórias estão ajustadas corretamente (consulte o capítulo "Rodas giratórias"). Em particular, não conduza sem travões em inclinações, mova-se a uma velocidade reduzida. Aconselhamos os utilizadores mais inexperientes a utilizarem tubos anti-queda.
- Os tubos anti-queda devem evitar a queda da cadeira para trás por acidente. Em circunstância alguma devem ser utilizados em vez das rodas normais e devem ser utilizados para transportar uma pessoa numa cadeira de rodas com as rodas traseiras removidas.
- Quando pegar em objectos (à frente da, ao lado da ou por detrás da cadeira de rodas) certifique-se que não se inclina demasiado para longe da cadeira de rodas, porque se alterar o centro de gravidade existe o risco de cair ou capotar. Se pendurar pesos adicionais (mochilas ou outros objectos semelhantes) nas barras da sua cadeira de rodas pode afectar a estabilidade traseira, especialmente quando utilizada em combinação com encostos reclináveis. Deste modo, a cadeira pode inclinar-se para trás causando ferimentos.
- Para amputados ao nível das coxas, os tubos anti-queda devem ser utilizados.
- Antes de conduzir, verifique se a pressão dos pneus está correta. Para as rodas traseiras, deve ser, pelo menos, 3,5 bares (350 kPa). A pressão máx. é indicada no pneu. Os travões com manípulo de joelho apenas funcionam se a pressão dos pneus for suficiente e se foi efectuada a configuração correta (ver Capítulo sobre "Travões").
- Se o assento ou a correia traseira ficarem danificados, deve substituí-los imediatamente.
- Cuidado com o fogo, especialmente cigarros acesos. As correias do assento e traseiras podem incendiar-se.
- Se a cadeira de rodas ficar exposta à luz do sol durante um longo período de tempo, partes da mesma (p.ex. estrutura, apoios de pernas, travões e proteção lateral) podem aquecer muito (>41 °C).
- Certifique-se sempre que os eixos de extração rápida nas rodas traseiras estão configurados corretamente e bloqueados. Se não premir o botão no eixo de extração rápida, não pode remover a roda traseira.

AVISO!

- O efeito do travão com manípulo de joelho assim como as características gerais de condução dependem da pressão dos pneus. A cadeira de rodas é significativamente mais leve e mais fácil de manobrar quando as rodas traseiras estiverem cheias e a pressão de ambas as rodas for igual.
- Verifique se os seus pneus têm piso suficiente! Tenha em conta que fica sujeito a toda e qualquer regra de trânsito quando conduzir no trânsito normal.
- Tenha sempre cuidado com os seus dedos quando utilizar ou ajustar a cadeira de rodas!

Os produtos apresentados e descritos neste manual podem não ser exactamente iguais em todos os detalhes ao seu próprio modelo. No entanto, todas as instruções que se indicam, são perfeitamente aplicáveis, independentemente dessas pequenas diferenças.

O fabricante reserva-se no direito de modificar, sem aviso prévio, os pesos, dimensões e outros dados indicados neste manual. Todos os valores, medidas e capacidades incluídos neste manual são aproximados e não representam especificações.

AVISO!

PERIGO DE ASFIXIA – Este acessório de mobilidade contém peças pequenas que, em determinadas circunstâncias, podem representar perigo de asfixia para crianças pequenas.

2.0 Garantia

Garantia

ISTO NÃO AFECTARÁ DE NENHUMA MANEIRA OS SEUS DIREITOS LEGAIS.

Condições de Garantia

1) A reparação ou substituição deve ser efectuada por um Fornecedor ou Serviço de Manutenção da Sunrise Medical.

2) Para aplicar as condições da garantia, se a sua cadeira de rodas precisar de assistência ao abrigo das respectivas condições, notifique imediatamente o agente de serviço pós-venda designado pela Sunrise Medical, dando-lhe todas as informações sobre a natureza do problema. Se estiver a utilizar a cadeira de rodas fora da localidade do agente de serviço pós-venda designado pela Sunrise Medical, os trabalhos ao abrigo das "Condições de Garantia" será realizado por qualquer outro agente designado pelo fabricante.

3) Se algum componente da cadeira de rodas precisar de reparação ou substituição devido a um defeito de fabrico ou de material no prazo de 24 meses (5 anos no caso da estrutura e estrutura cruzada) após a data de transferência de propriedade da cadeira de rodas para o primeiro comprador, e sujeito ao que resta do período dessa propriedade, a peça ou peças serão totalmente reparadas ou substituídas, sem quaisquer encargos, se forem enviadas ao agente de serviço pós-venda autorizado.

NOTA: Esta garantia não é transferível.

4) Qualquer peça reparada ou substituída beneficiará das condições de garantia durante o prazo remanescente do período de garantia aplicável à cadeira de rodas.

5) As peças substituídas depois de ter expirado o prazo de garantia original terão uma garantia de 12 meses.

6) Os elementos de natureza fungível não estarão geralmente cobertos por esta garantia a não ser que estes elementos tenham sofrido um desgaste indevido por causa direta de um defeito de fabrico original. Estes itens incluem, entre outros, os estofos, pneus, câmaras de ar e peças similares.

7) As condições de garantia acima descritas aplicam-se a todas as peças do produto, para modelos adquiridos a um preço de venda ao público sem descontos.

8) Em circunstâncias normais, não será aceite qualquer responsabilidade no caso da cadeira de rodas necessitar de reparação ou substituição em resultado de:

- Do produto ou peça não ter sido mantida ou reparada de acordo com as recomendações do fabricante, como descritas no Manual Técnico e/ou Manual de Assistência. Ou quando não se tiverem só utilizado peças originais específicas.
- Danos apresentados pela cadeira de rodas ou peça como resultado de negligência, acidente ou utilização imprópria.
- O produto ou peça ter sido alterado a partir das especificações do fabricante ou reparações terem sido realizadas sem aviso prévio ao agente.
- Se o produto apresentar corrosão devido a manutenção incorreta

3.0 Transporte

⚠️ PERIGO!

Existe o risco de ferimentos graves ou morte se esta sugestão for ignorada!

Transporte da cadeira de rodas num veículo:

Uma cadeira de rodas fixa num veículo não apresenta o nível de segurança equivalente ao do sistema de segurança do veículo. É sempre aconselhável transferir o utilizador para o assento do veículo. A Sunrise Medical reconhece que nem sempre é prático para o utilizador ser transferido e, nestas circunstâncias, quando for necessário transportar o utilizador na cadeira de rodas, os seguintes conselhos devem ser respeitados:

1. Confirme se o veículo está equipado para transportar um passageiro numa cadeira de rodas e se tem acesso ao método de acesso/entrada para o seu tipo de cadeira de rodas. A resistência do piso do veículo deve ser suficiente para suportar o conjunto do peso do utilizador, da cadeira de rodas e acessórios.

2. Deve existir espaço suficiente à volta da cadeira de rodas para permitir fixar, apertar e libertar a cadeira de rodas e os cintos de segurança e dispositivos de fixação do ocupante.

3. A cadeira de rodas ocupada deve ser posicionada virada para a frente e fixada com as correias de fixação da cadeira de rodas e do ocupante (correias WTORS que cumpram os requisitos de ISO 10542 ou SAE J2249) de acordo com as instruções do fabricante WTORS.

4. A utilização da cadeira de rodas noutras posições dentro de um veículo ainda não foi testada, p.ex. o transporte da cadeira virada para o lado não deve ser feito em circunstância alguma (Fig. A).

5. A cadeira de rodas deve ser fixa por uma sistema de fixação, conforme ISO 10542 ou SAE J2249 com correias dianteiras não ajustáveis e correias traseiras ajustáveis, normalmente com ganchos em S e fixações de fivela. Estes dispositivos de fixação são normalmente constituídos por 4 correias individuais fixadas a cada canto da cadeira de rodas.

6. Deve instalar as correias de fixação na estrutura principal da cadeira de rodas como indicado nos diagramas da página seguinte e não em quaisquer acessórios ou peças, p.ex. não à volta dos raios das rodas, dos travões ou apoios de pés.

7. As correias de fixação devem ser presas tão próximo quanto possível, a um ângulo de 45 graus, e apertadas com firmeza de acordo com as instruções do fabricante.

8. Os pontos de fixação da cadeira de rodas ou a estrutura ou componentes não devem ser alterados ou substituídos sem consultar o fabricante. Se não o fizer, coloca em risco a capacidade de transportar a cadeira de rodas Sunrise Medical num veículo.

9. Tanto o cinto de segurança pélvico e superior do tronco devem ser usados para segurar o ocupante para reduzir o risco de impactos na cabeça e peito com os componentes do veículo e reduzir o risco de ferimentos graves no utilizador e outros ocupantes do veículo. (Fig. B) O cinto de segurança superior do tronco deve ser instalada no pilar "B" do veículo - se não o fizer aumenta o risco de ferimentos abdominais graves no utilizador.

10. Deve instalar e posicionar sempre um sistema de encosto de cabeça durante o transporte (ver etiqueta do encosto da cabeça).

11. Os suportes da postura (os cintos pélvicos, cintos de segurança) não devem ser usados para segurar o ocupante num veículo em movimento a não ser que indiquem que cumprem os requisitos especificados em ISO 7176-19:2001 ou SAE J2249.

12. A segurança do utilizador durante o transporte depende das diligências da pessoa que fixou as correias de fixação e para as quais deve ter recebido instruções e/ou formação adequada.

13. Sempre que possível, remova e guarde a cadeira de rodas e todo o equipamento auxiliar em local seguro. Por exemplo: Canadianas, almofadas soltas e tabuleiros.

14. O apoio de pés articulado/de elevação não deve ser usado na posição elevada quando a cadeira de rodas e o utilizador forem transportados e a cadeira de rodas for fixa usando os Dispositivos de Fixação de Transporte da Cadeira de Rodas e do Ocupante.

15. Os encostos reclináveis devem ser colocados na posição superior.

16. Deve acionar firmemente os travões manuais.

17. As correias de fixação devem ser instaladas no pilar "B" do veículo e devem ser mantidas afastadas do corpo pelos componentes da cadeira de rodas, como os apoios de braços ou as rodas.

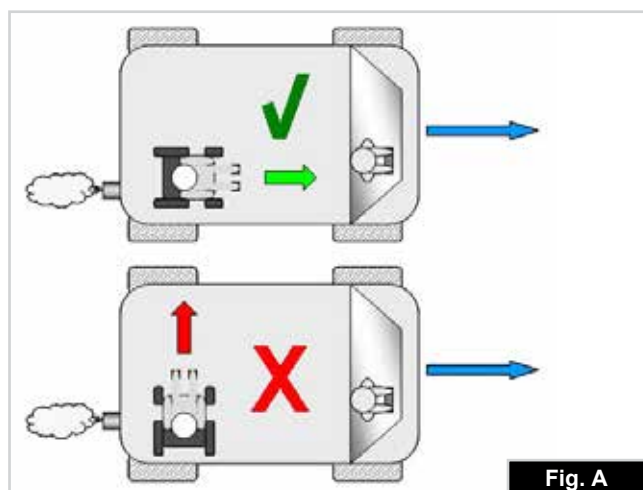

Fig. A

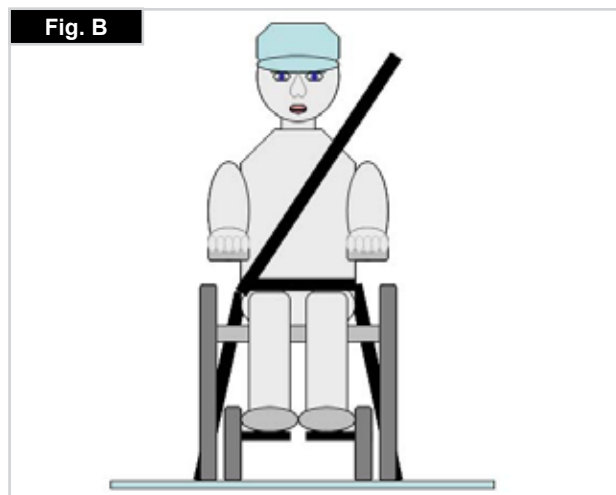

Fig. B

Transporte

Instruções para segurança do ocupante

1. O cinto de segurança pélvico deve ser usado em baixo à frente da pélvis de modo a que o ângulo do cinto pélvico fique dentro da zona confortável de 30 a 75 graus na horizontal. Um ângulo mais acentuado (maior) na zona preferencial é desejável, ou seja próximo de, mas sem ultrapassar, 75°. (Fig. C)

2. O cinto de segurança superior do tronco deve ser instalado sobre o ombro e o peito como ilustrado na Fig. D e E. Deve ajustar os cintos de segurança com o maior aperto possível sem os tornar incómodos para o utilizador. Não deve torcer o sistema de fixação do cinto de segurança quando o usar.

O cinto de segurança superior do tronco deve ser instalado sobre o ombro e ao longo do ombro como ilustrado na Fig. D e E.

3. Os pontos de fixação da cadeira são a estrutura lateral dianteira interna sob a roda giratória e a estrutura lateral traseira. As correias são fixas à volta das estruturas laterais na interseção dos tubos da estrutura horizontal e vertical. (Ver Fig. G - I).

4. O símbolo de fixação (Fig. F) na estrutura da cadeira de rodas indica a posição das correias de fixação da cadeira de rodas. As correias são esticadas depois das correias dianteiras serem instaladas para segurar a cadeira de rodas. A posição das correias de fixação na cadeira de rodas

1. Localização das etiquetas dos pontos de fixação dianteiro e traseiro (Fig. G - I).

Peso Mínimo do Utilizador 22 kg:

Quando a pessoa transportada for uma criança, com massa inferior a 22 kg e o veículo envolvido tiver menos de oito (8) bancos, recomendamos que a criança seja transferida para um sistema de segurança para crianças (CRS) compatível com UNECE Regulamento 44.

Este tipo de sistema de segurança é um sistema de segurança mais eficaz para o ocupante do que um sistema de segurança convencional de 3 pontos. Alguns sistemas CRS também incluem suportes de postura adicionais para ajudar a manter a postura da criança enquanto sentada.

Os pais ou profissionais de saúde poderão considerar a opção de, em algumas circunstâncias, a criança permanecer na cadeira de rodas durante o transporte devido ao nível de controlo da postura e conforto providenciados pelo sistema na cadeira de rodas.

Nestas circunstâncias, recomendamos que o profissional de saúde e pessoas competentes relevantes efetuem uma avaliação dos riscos.

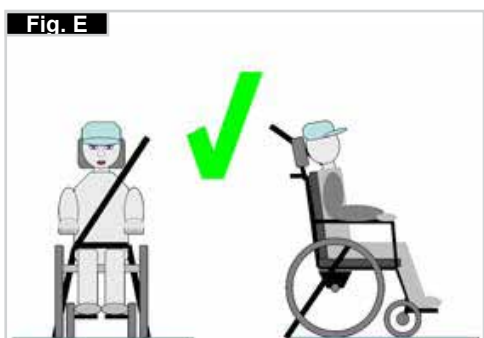
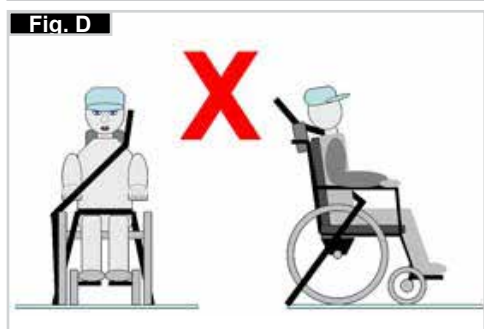
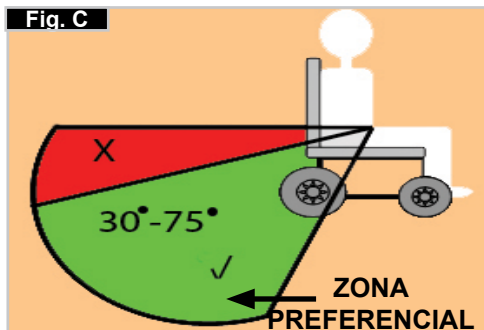

4.0 Manuseamento

Dobrar (Fig. 4.0)

Primeiro, remova a almofada do assento da cadeira de rodas e levante o apoio de pés (plataforma) ou as placas de pés individuais. Segure na correia por debaixo pelo meio e puxe para cima, até o suporte dobrável encaixar na posição, (Fig. 4.0 - 4.1). Para dobrar a sua cadeira até que fique tão pequena quanto possível, por exemplo, para guardar num carro, pode remover os apoios de pés (dependendo do modelo). Para este efeito, abra a lingueta da parte de fora e rode o apoio de pés para o lado, (Fig. 4.2 - 4.3). Depois, só tem que remover o apoios de pés dos tubos da estrutura

Transporte (Fig. 4.1).

Para mover o dispositivo de mobilidade, a cadeira de rodas dobrada deve ser levantada pela parte frontal da barra transversal e pelas asas.

Desdobrar

Empurre a alavanca de desbloqueio do suporte dobradiço (Fig. 4.4) para baixo e afaste as metades da estrutura. Depois, pressione o tubo do assento (Fig. 4.5). A cadeira de rodas é desdobrada. Agora, encaixe os tubos do assento na posição na tela do assento. Pode facilitar esta operação inclinando ligeiramente a sua cadeira de rodas para o lado, aliviando assim o peso das rodas traseiras. Cuidado para não prender os dedos na estrutura da barra transversal. Instale a almofada do assento.

⚠ AVISO!

Risco de entalar dedos.

Sentar-se na cadeira de rodas sem assistência

- Encoste a cadeira de rodas a uma parede ou peça de mobília sólida;
- Acione os travões;
- O utilizador pode descer sem assistência na cadeira de rodas;
- Depois, posicione os pés na parte dianteira das correias do calcanhar (Fig. 4.6).

Sair da cadeira de rodas sem assistência

- Acione os travões;
- Com uma mão na roda ou proteção lateral, a pessoa deve inclinar-se ligeiramente para a frente, para transferir o peso do corpo para a parte dianteira do assento e depois coloque-se em posição vertical com ambos os pés firmemente plantados no chão e um pé atrás do outro. (Fig. 4.7).

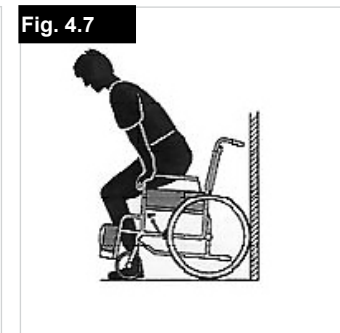
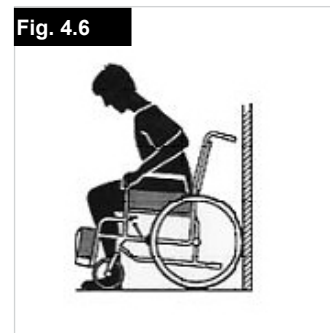
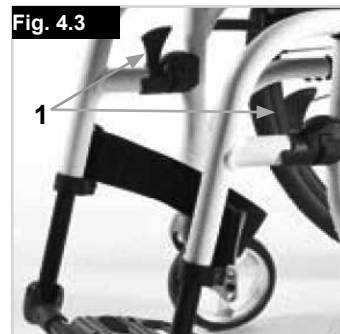
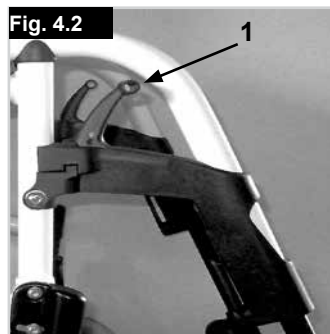

5.0 Transporte da cadeira de rodas

Eixos de extração rápida das rodas traseiras (Fig. 5.0)

A remoção das rodas traseiras mantém a cadeira tão compacta quanto possível.

As rodas traseiras estão equipadas com eixos de extração rápida. As rodas podem, assim, ser instaladas ou removidas sem usar ferramentas. Para remover uma roda, basta premir o botão de extração rápida no eixo (1) e puxá-lo para fora.

⚠ CUIDADO!

Mantenha premindo o botão de extração rápida no eixo quando inserir o eixo na armação para montar as rodas traseiras. Liberte o botão para fixar a roda na sua posição. O botão de extração rápida deverá encaixar na sua posição original.

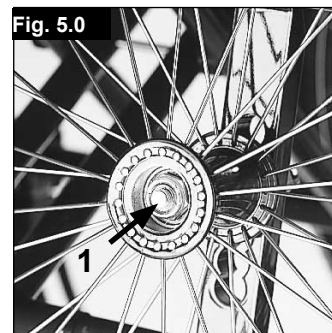

6.0 Opções

Travões

Dispositivos de bloqueio das rodas (Fig. 6.0 - 6.1)

A sua cadeira de rodas está equipada com dois dispositivos de bloqueio de rodas. São aplicados diretamente sobre os pneus. Para activar os dispositivos, empurre ambos os manípulos de bloqueio contra as peças de travagem. Para desbloquear a roda, puxe os manípulos para trás para a sua posição original.

Fig. 6.0



Fig. 6.1

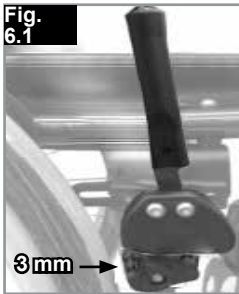

Fig. 6.1.1



Dispositivos de bloqueio de roda de uma mão (Fig. 6.1.1)

A sua cadeira de rodas está equipada com dois conjuntos de dispositivos de bloqueio das rodas que operam do lado esquerdo ou do lado direito. São aplicados diretamente sobre os pneus. Para activar os dispositivos, empurre o manípulo do dispositivo de bloqueio das rodas para a frente contra o batente. Para desbloquear as rodas, puxe o manípulo para trás para a sua posição original.

AVISO!

A capacidade de travagem diminui com:

- A instalação e o ajustamento incorreto dos travões.
- Pressão dos pneus demasiado baixa.
- Piso desgastado dos Pneus
- Pneus húmidos
- Dispositivos de bloqueio das rodas incorretamente ajustado.
- Os dispositivos de bloqueio das rodas não foram concebidos para serem usados como travões de uma cadeira em movimento.
- Assim, os dispositivos de bloqueio das rodas nunca devem ser usados para travar uma cadeira de rodas em movimento.
- Use sempre os aros das rodas para travar.

Certifique-se que o intervalo entre os pneus e dispositivos de bloqueio das rodas respeita as especificações apresentadas. Para reajustar, desaperte o parafuso e ajuste o intervalo apropriado. Depois, aperte de novo os parafusos (Fig. 6.0, 6.1, 6.1.1). Após cada ajustamento das rodas traseiras, inspecione o intervalo dos dispositivos de bloqueio das rodas e reajuste se necessário.

Travões de tambor

Os travões de tambor permitem a um auxiliar travar convenientemente e em segurança. Também podem ser accionados com a alavanca de bloqueio (1) para evitar o movimento da cadeira. A alavanca ao encaixar correctamente emite um som. Os travões de tambor não são influenciados pela pressão de ar dos pneus (Fig.6.2).

AVISO!

Os travões de tambor apenas podem ser ajustados por distribuidores autorizados. Accione sempre os 2 travões simultaneamente para garantir o controlo da direcção de condução! Os travões de tambor só podem ser utilizados como travão dinâmico para parar a cadeira de rodas durante a condução. Accione sempre a unidade bloqueio das rodas para prender a cadeira de rodas durante uma paragem breve ou longa ou durante uma transferência.

Fig. 6.2



Extensão do manípulo do travão

O manípulo mais longo ajuda a minimizar o esforço necessário para aplicar os dispositivos de bloqueio das rodas. A extensão do manípulo do travão está aparafusada aos travões. Ao levantá-la, pode encostá-la para trás. (Fig. 6.3).

Fig. 6.3

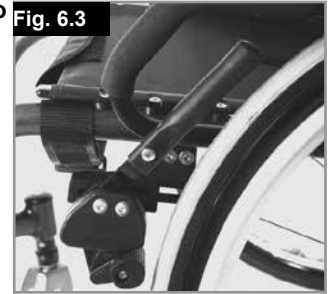

CAUIDADO!

Se montar o dispositivo de bloqueio das rodas demasiado próximo da roda, será necessário um maior esforço para o activar. Isso pode causar com que a extensão da alavanca do travão parta!

Se inclinar-se sobre o manípulo de extensão do dispositivo de bloqueio das rodas durante a transferência, poderá parti-lo! Água salpicada pelos pneus poderá causar o funcionamento incorreto do dispositivo de bloqueio das rodas.

CAUIDADO!

A montagem incorreta do bloqueio da roda exige um maior esforço de operação. Isto pode partir o manípulo de extensão do dispositivo de bloqueio das rodas.

Fig. 6.4



Travões compactos

Os travões compactos ficam por debaixo da correia do assento e são accionados puxando os travões para trás, na direcção do pneu. Para que os travões funcionem correctamente, deve puxar até atingir as peças de arresto (Fig. 6.4).

Dispositivos de bloqueio de roda de uma mão

A sua cadeira de rodas está equipada com dois conjuntos de dispositivos de bloqueio das rodas que operam do lado esquerdo ou do lado direito. São aplicados diretamente sobre os pneus. Para activar os dispositivos, empurre o manípulo do dispositivo de bloqueio das rodas para a frente contra o batente (Fig. 6.4.1). Para desbloquear as rodas, puxe o manípulo para trás para a sua posição original.

A capacidade de travagem diminui com:

- Piso desgastado dos Pneus
- Pressão dos Pneus demasiado baixa
- Pneus húmidos
- Dispositivos de bloqueio das rodas incorretamente ajustado.

Os dispositivos de bloqueio das rodas não foram concebidos para serem usados como travões de uma cadeira em movimento. Assim, os dispositivos de bloqueio das rodas nunca devem ser usados para travar uma cadeira de rodas em movimento. Use sempre os aros das rodas para travar. Certifique-se que o intervalo entre os pneus e dispositivos de bloqueio das rodas respeita as especificações apresentadas. Para reajustar, desaperte os parafusos (1) e ajuste o intervalo apropriado (Fig. 6.4.2). Aperte o parafuso (veja a página sobre o binário).

Fig. 6.4.1



Fig. 6.4.2

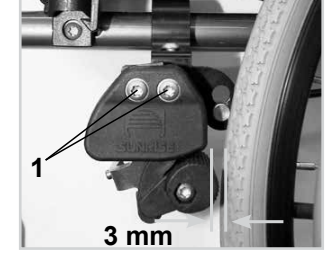

Tubos de Apoio

Os tubos de apoio são usados pelos assistentes para empurrar uma cadeira de rodas sobre um obstáculo. Basta empurrar o tubo com o pé para empurrar a cadeira de rodas, por exemplo, sobre um lancil ou degrau, (Fig. 6.5).

⚠ CUIDADO!

A Sunrise Medical recomenda vivamente a utilização de um tubo de apoio em qualquer modelo onde se recorra principalmente à ajuda de um assistente. As barras traseiras podem ficar danificadas se as usar constantemente sem um tubo de apoio, como suporte para inclinar a cadeira de rodas.

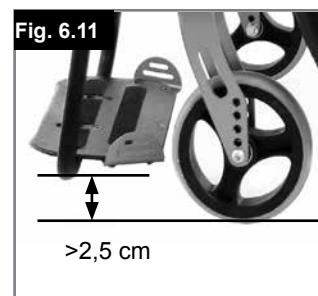

Apoios para pés

Apoios para pés (Fig. 6.6) Existem dois tipos de placas de pés: plataforma e dividida. Podem ser retraídas para que seja mais fácil sentar-se e levantar-se da cadeira de rodas.



Comprimento da perna

Se remover os parafusos de fixação (1), o apoio de pés pode ser ajustado para se adaptar a qualquer comprimento da parte inferior da perna. Remova os parafusos de fixação, ajuste a tubagem com o apoio de pés para a posição desejada e insira de novo e aperte os parafusos de fixação (ver a página sobre o binário). Certifique-se que a almofada de plástico composto está na posição correta sob o parafuso de fixação. Deve manter sempre um intervalo mínimo de 2,5 centímetros do chão.

Ajustamento da largura dos apoios de pés de alumínio

Se for necessário ajustar a largura do apoio de pés, desaperte os parafusos (1), ajuste para a largura pretendida, posicionando os espaçadores 1, 2 ou 3 (2) do exterior para o interior e depois aperte de novo os parafusos, (Fig. 6.7).



Ajustamento do ângulo do apoio de pés composto

(Fig. 6.12). Isto pode ser ajustado para alterar o ângulo em relação ao chão. Desaperte o parafuso, empurre para dentro, ajuste o ângulo e depois empurre para fora. Depois do ajustamento, aperte de novo o parafuso. Certifique-se que em qualquer ajustamento, os parafusos são apertados corretamente (consulte a página de forças de torção). Certifique-se que mantém a distância mínima em relação ao chão (2.5 cm) (Fig. 6.11).



Hanger e lingueta

Os apoios de pernas podem ser dobrados para dentro sob a correia do assento ou para fora. Quando instalar os apoios de pés, os apoios devem estar virados para dentro ou para fora. Depois, rode os apoios das pernas para dentro, até ficarem fixos. Para remover, puxe a alavanca (1), rode o hanger para dentro ou para fora e, depois, levante o apoio de pernas para fora. Certifique-se que o apoio de pernas está fixado corretamente (Fig. 6.13 - 6.14).

⚠ AVISO!

- Os apoios de pernas não devem ser utilizados para levantar ou transportar a cadeira de rodas.
- Quando se sentar ou sair da cadeira de rodas, não se apoie nos apoios de pés. Deve dobrá-los para cima antes e movê-los para o exterior tanto quanto possível.

Ajustamento do ângulo da plataforma de alumínio para os pés

A plataforma para os pés pode ser levantada para que o utilizador se levante ou sente mais facilmente na cadeira, (Fig. 6.8 - 6.11).

Isto pode ser ajustado para alterar o ângulo em relação ao chão.

Aperte o parafuso (1) no exterior. Soltando os ganchos (2), pode ajustar a plataforma de pés para três posições para a frente e para trás. Ajustando o parafuso de fixação (3), pode alterar a posição horizontal da plataforma de pés. Para tal, a plataforma de pés deve ser dobrada para cima. Certifique-se que em qualquer ajustamento, os parafusos são apertados corretamente (consulte a página de forças de torção).

Certifique-se que mantém a distância mínima em relação ao chão (2.5 cm)

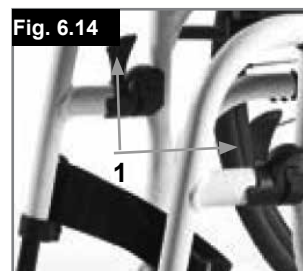
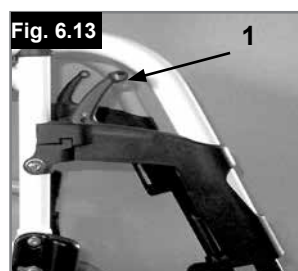

Apoio de pés leve

O ângulo do apoio de pés pode ser ajustado desapertando os parafusos (2). Podem ser instalados painéis laterais de proteção nos apoios de pés usando os orifícios de montagem (3). Estes impedem que os pés escorreguem acidentalmente, (Fig. 6.15). Certifique-se que em qualquer ajustamento, os parafusos são apertados corretamente (consulte a página de forças de torção).

Fig. 6.15



Apoio de pernas elevatório opcional

(Fig. 6.17 - 6.19)

Para remover, puxe a alavanca (1), rode o apoio de pés para fora e depois levante o apoio de pernas para fora.

Ajustamento da altura:

O comprimento da perna inferior pode ser ajustado infinitamente, desapertando o parafuso (2). Ajuste uma altura adequada e aperte de novo o parafuso.

⚠️ CUIDADO!

A distância entre a placa de pés e o chão deve estar a, pelo menos, 40 mm.

Ajustamento do ângulo:

Empurre a alavanca (3) para baixo com uma mão enquanto suporta o apoio de pernas com a outra mão para aliviar a carga. Quando atingir um ângulo adequado, largue a alavanca e o apoio de pernas fixa numa das posições pré-definidas.

⚠️ AVISO!

- Mantenha as mãos afastadas do mecanismo de ajuste enquanto subir ou baixar o apoio de pés.
- Os apoios de pés não devem ser utilizados para levantar ou transportar a cadeira de rodas.
- Risco de entalar dedos.
- Quando mover o apoio de pés para cima ou para baixo, não coloque os dedos no mecanismo de ajuste entre as peças móveis do apoio de pés.

Comprimento da perna (Fig. 6.16)

Ao soltar o parafuso de aperto (1), pode ajustar o comprimento inferior da perna. Desaperte o parafuso de aperto, ajuste o tubo com a plataforma de pés na posição pretendida.

Aperte de novo os parafusos de fixação (veja a página sobre a força de torção). Certifique-se que a junta de botão de plástico está posicionada sob o parafuso de aperto na posição correta. Certifique-se que a junta de botão de plástico está posicionada sob o parafuso de aperto na posição correta.

⚠️ AVISO!

- Assistente: Não se apoie com os pés no apoio de pés! Mesmo que o utilizador esteja sentado na cadeira, existe o risco de queda e ferimento.
- Utilizador: Durante a transferência, não se apoie com os pés no apoio de pés. Existe o risco de queda e ferimento.

Fig. 6.16

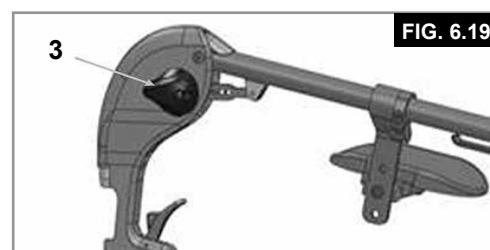
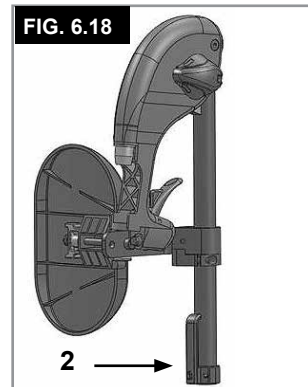
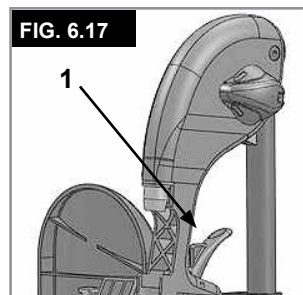

Roda giratória

Roda giratória, Adaptador da roda giratória, Forqueta da roda giratória (Fig. 6.20)

De vez em quando, a cadeira de rodas pode "fugir" ligeiramente para a direita ou esquerda ou as rodas giratórias podem vibrar. As razões podem ser as seguintes:

O movimento frontal ou inverso da roda não foi ajustado corretamente.

O ângulo da roda giratória não foi ajustado corretamente.

A pressão do ar da roda giratória e/ou roda traseira é incorreta; as rodas não viram suavemente.

O ajustamento óptimo das rodas giratórias é necessário para a cadeira de rodas se mover em linha recta. As rodas giratórias devem ser sempre ajustadas por um fornecedor autorizado. As placas das rodas giratórias devem ser reajustadas e os dispositivos de bloqueio das rodas devem ser inspecionados sempre que a posição da roda traseira for alterada. Verifique o ajustamento do adaptador da roda giratória (1) colocando um esquadro próximo do adaptador e observando-o pela frente. Certifique-se que o adaptador está num ângulo recto em relação ao chão. Desapertando os parafusos (2) e movendo o adaptador, pode reajustar as rodas para a posição otimizada, ajustando os segmentos de dentes correspondentes. Certifique-se que em qualquer ajustamento, os parafusos são apertados corretamente (consulte a página de forças de torção).

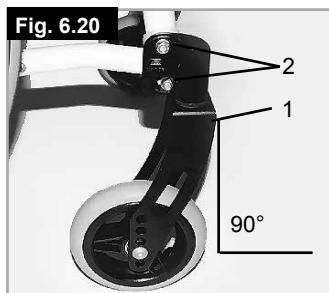

Curvatura

Curvatura (Fig. 6.22 - 6.23)

A curvatura da cadeira pode ser ajustada de 1° a 4°.

Ao fazê-lo reduz os riscos da cadeira de rodas tombar para o lado e melhora a capacidade de manobra da cadeira de rodas. Desaperte os parafusos da placa perfurada (1). Depois, ajuste o adaptador (2) para a posição de ângulo pretendida. Aperte de novo os parafusos (veja a página sobre a força de torção). Ajustar a curvatura da roda aumenta a largura geral da cadeira de rodas (cada grau equivale a aprox. 1 cm).

⚠ CUIDADO!

Se necessário, pode reajustar os travões e rodas giratórias.

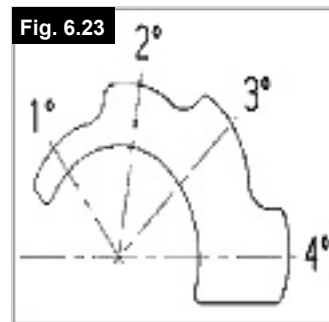
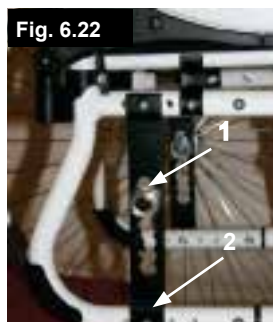

Encosto

Ângulo-encosto fixo ajustável, (Fig. 6.24)

O encosto de ângulo ajustável pode ser configurado em várias posições (12° para a frente, no máximo, depois para trás em incrementos de 4°).

Desapertando e removendo o parafuso (1), pode ajustar o ângulo em incrementos de 4°

Para sua própria segurança, o trabalho de ajustamento deve ser sempre efectuado pelo seu fornecedor.

Correia traseira ajustável, (Fig. 6.25)

A pressão da correia traseira ajustável pode ser ajustada com as correias de Velcro® e movendo-as através das fivelas (1). Quando obtiver a pressão pretendida, pressione o Velcro entre si.

Repita o processo para cada correia.

Pode aceder ao estofado da correia traseira a partir do interior através de uma abertura e pode ser ajustado em função dos gostos individuais.

⚠ AVISO!

Certifique-se de que cada correia está firmemente segura antes de usar a cadeira de rodas.

Placa do Eixo

Placa do eixo (Fig. 6.21)

A posição do centro de gravidade em relação à roda traseira é um factor importante para uma condução fácil e confortável. São possíveis várias posições. Se mover a placa perfurada para a traseira (1) nos orifícios da estrutura (2), a cadeira fica numa posição segura mas, ao mesmo tempo, não é tão manobrável do que quando posicionar a placa perfurada mais para a frente. Movendo o adaptador do eixo (3) na placa perfurada, pode ajustar a altura do assento. Certifique-se que em qualquer ajustamento, os parafusos são apertados corretamente (consulte a página de forças de torção).

⚠ CUIDADO!

Se necessário, pode reajustar os travões e rodas giratórias.

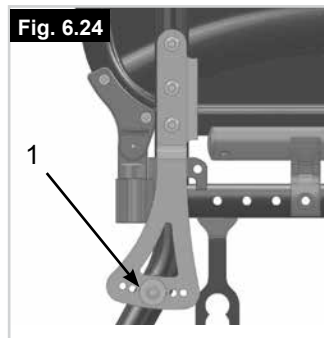
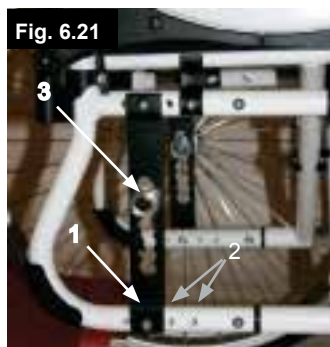

Barra Estabilizadora

Dobrar a barra estabilizadora

Esta barra é utilizada para estabilizar o encosto. Para dobrar a cadeira de rodas, a alavanca de desbloqueio deve ser empurrada para dentro, Fig. 6.26, ou libertada e a barra estabilizadora deve ser virada para baixo. Quando desdobrar a cadeira de rodas, verifique se a barra estabilizadora está fixada na sua posição.



Proteções Laterais

Proteção lateral de secretária, Retráctil, Removível com apoios de braços curtos ou longos, Altura ajustável (Fig. 6.27 - 6.28)

Ajuste a altura do apoio de braços da seguinte maneira: faça deslizar o botão (1) para a frente até parar. Ajuste o apoio de braços (2) para a altura pretendida. Faça deslizar o botão para trás e empurre o apoio de braços (2) para baixo até ouvir encaixar na posição. Certifique-se sempre de que as proteções laterais ficaram corretamente fixadas em posição. Para levantar o apoio de braços, levante a alavanca (1) para desbloquear a proteção lateral.

⚠️ AVISO!

Nem as proteções laterais, nem os apoios de braços devem ser utilizados para levantar ou transportar a cadeira de rodas.



Apoio de braços de altura ajustável com ferramenta

Instalação: Faça deslizar a barra do braço para a base, na estrutura da cadeira de rodas, até parar

Ajustamento da altura:

Faça deslizar o apoio do braço para fora da base. Ajuste a posição do suporte de ajustamento elevado (1) removendo o parafuso (2) e movendo-o para a posição pretendida. Volte a instalar o parafuso e aperte-o. Faça deslizar a barra do apoio do braço para a base (Fig. 6.29).

Posição da almofada do braço:

A posição da almofada do braço pode ser ajustada desapertando os parafusos (3), depois movendo a almofada do braço para a posição pretendida. Aperte de novo os parafusos, (Fig. 6.24).

Ajustamento da Base do Apoio de Braço

O binário da base do apoio de braço pode ser ajustado (apertado/desapertado) com 2 parafusos (1) - (Fig. 6.30).

Proteção lateral com proteção para as roupas (Fig. 6.31)

O protector das roupas impede que as roupas fiquem sujas de salpicos de água. Pode ajustar a posição em relação à roda traseira movendo a proteção lateral.

Para tal, remova os parafusos de fixação (1 e 2).

Depois de ajustar para a posição pretendida, aperte de novo os parafusos (veja a página sobre binário).

⚠️ AVISO!

Nem as proteções laterais, nem os apoios de braços devem ser utilizados para levantar ou transportar a cadeira de rodas

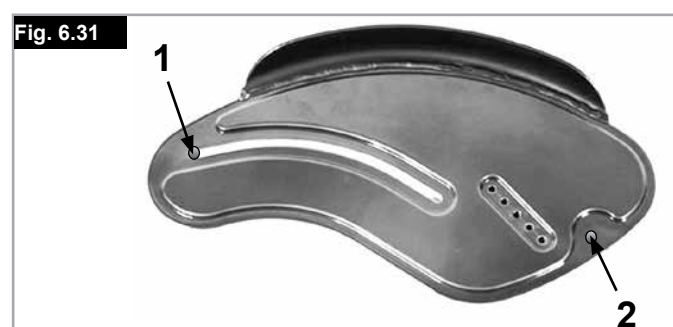
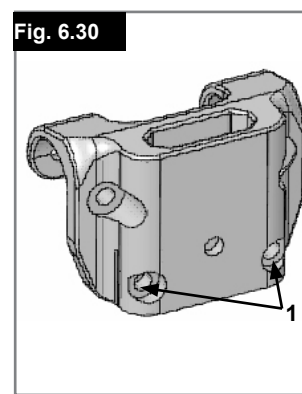
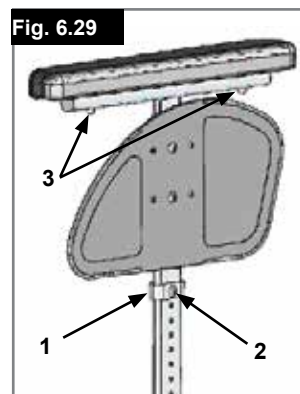

Proteções Laterais

Apoio de braços de altura ajustável de base única, (Fig. 6.32 - 6.35).

⚠ AVISO!

Nem as proteções laterais, nem os apoios de braços devem ser utilizados para levantar ou transportar a cadeira de rodas.

1. Instalação

- a. Empurre as guias exteriores do apoio de braços para baixo para o receptor montado na estrutura da cadeira de rodas.
- b. O apoio de braços fixa-se automaticamente na posição.

2. Ajustamento da altura

- a. Roda a alavanca de desbloqueio para ajustar a altura (2) até ao segundo ponto de fixação.
- b. Empurre a almofada do braço para cima ou para baixo até atingir a altura pretendida.
- c. Coloque a alavanca de novo na posição de bloqueio contra as guias do apoio de braços.
- d. Empurre a almofada do braço (4) até as guias encaixarem firmemente na posição.

3. Remova o apoio do braço

- a. Opere a alavanca 3 e levante todo o braço.

4. Insira o apoio do braço

- a. Coloque o apoio do braço de novo no receptor, até o braço encaixar na posição.

Instalação dos componentes para o receptor do apoio de braços

Ajustamento do receptor do apoio de braços

Para apertar ou desapertar as guias exteriores do apoio de braços no receptor:

1. Desaperte os quatro parafusos do receptor (D) nos lados do receptor.
2. Deixe o apoio de braços no receptor (E) e empurre o receptor juntamente, até atingir a configuração pretendida.
3. Aperte os quatro parafusos (D). (144 in-lbs, 16,3 Nm)

Ajustamento da posição

1. Desaperte os dois parafusos de fixação (10) até o grampo ficar solto.
2. Empurre o receptor do apoio de braços para a posição pretendida.
3. Aperte

1. Guias exteriores do apoio de braços

2. Ajustamento da altura da alavanca de bloqueio

3. Alavanca de bloqueio

4. Almofada de apoio para braços

5. Barra de transferência

6. Proteções Laterais

7. Receptor

8. Grampo de ajustamento

9. Peças para ajustar o receptor

10. Parafusos de fixação

Fig. 6.32

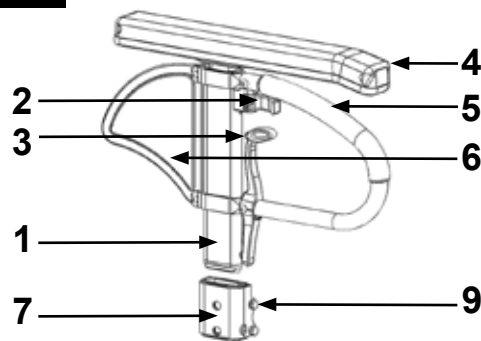

Fig. 6.33

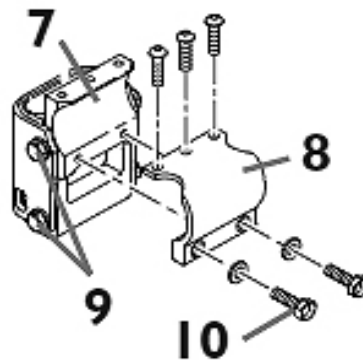

Fig. 6.34

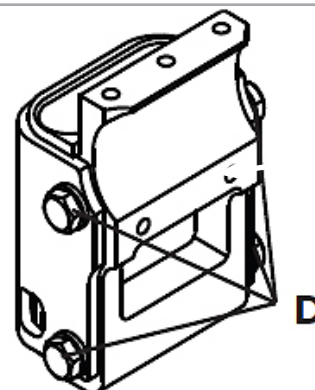
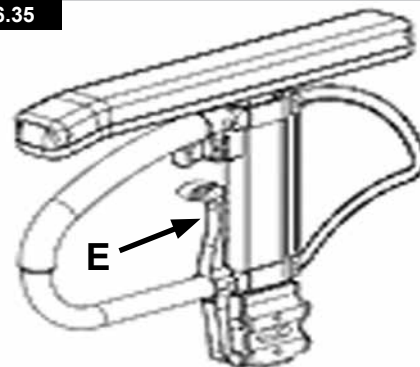

Fig. 6.35



Manípulos de Pressão

Pegas para empurrar de altura ajustável (Fig. 6.36)

Estes punhos são fixados por pinos que impedem que descaiam acidentalmente. A abertura do manípulo de libertação rápida

torna possível ajustar as asas em função das suas necessidades específicas. À medida que move o manípulo, ouvirá um mecanismo de engate; agora pode facilmente posicionar as pegas como pretendido. A porca no manípulo de tensão

determina a rigidez de fixação das pegas. Se a porca estiver solta depois de ajustar o manípulo de tensão, a pega também estará solta. Empurre a pega para um lado e para o outro antes de a usar para ter a certeza que está corretamente fixa na sua posição. Depois de ajustar a altura da pega, fixe sempre o manípulo de tensão na sua posição. Se o manípulo não estiver fixo, podem sofrer ferimentos quando subir escadas.

Fig. 6.36



Manípulo de Empurrar

Pegas retracteis (Fig. 6.37)

Se não usar as asas, pode dobrá-las para baixo, premindo o botão (1). Quando for necessário usá-las de novo, basta abri-las até se fixarem.

Fig. 6.37

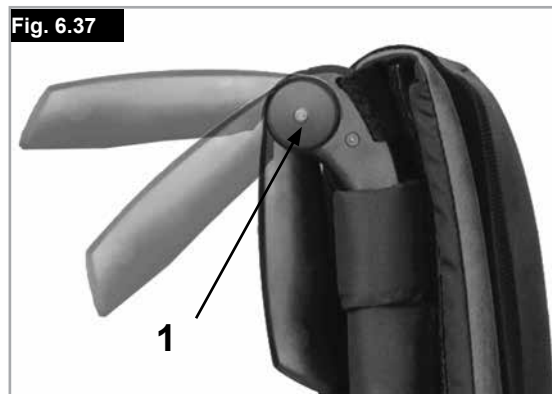

Tubos Anti-Queda

Tubos Anti-Queda (Fig. 6.38)

Os tubos anti-queda (1) oferecem segurança adicional para utilizadores inexperientes quando ainda estão a aprender a utilizar a cadeira de rodas. Os tubos anti-queda (1) impedem que a cadeira de rodas caia para trás. O tubo anti-queda (1) pode ser girado para baixo, empurrando-o ou rodando para a frente. Deverá existir um espaço de 3 a 5 cm em relação ao chão. Para subir ou descer um degrau (por exemplo, lancil), deve rodar para a frente os tubos anti-queda, para evitar que toquem no chão.

⚠ AVISO!

O ajustamento incorreto dos tubos anti-queda aumenta o risco da cadeira se inclinar para trás.

Fig. 6.38

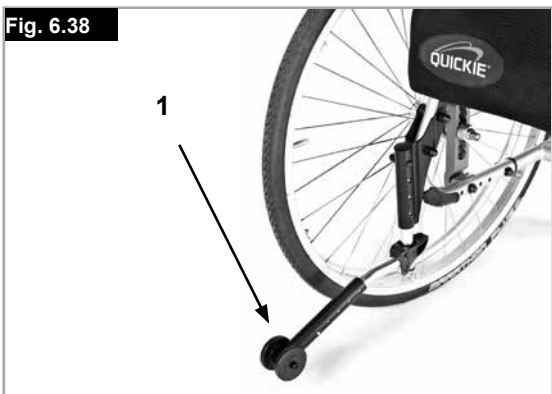

Fig. 6.39



Suporte da Canadiana

Suporte da Canadiana (Fig. 6.39)

Este dispositivo permite o transporte de canadianas diretamente na cadeira de rodas. Possui uma correia de Velcro para segurar as canadianas ou outros acessórios.

⚠ CUIDADO!

Nunca tente usar / remover as canadianas ou outros acessórios enquanto conduz.

Cinto pélvico anterior (Cinto de Segurança)

⚠️ AVISO!

- Antes de usar a cadeira de rodas, certifique-se de que o cinto de segurança pélvico está corretamente instalado.
- Deve inspecionar diariamente o cinto de segurança pélvico para garantir que não está obstruído ou desgastado.
- Verifique sempre se o cinto de segurança pélvico está corretamente instalado e ajustado antes de usar.
- Se a correia estiver demasiado folgada, o utilizador poderá escorregar e cair da cadeira de rodas e ficar sufocado ou sofrer ferimentos graves.
- Em caso de dúvida sobre a utilização e operação do cinto de segurança fale com o seu médico, fornecedor da cadeira de rodas, enfermeira ou assistente para obter ajuda.
- O cinto de segurança apenas deve ser instalado por um fornecedor / agente autorizado da Sunrise Medical. O cinto de segurança apenas deve ser ajustado por um profissional ou fornecedor / agente autorizado da Sunrise Medical.
- O cinto de segurança deve ser inspecionado diariamente para garantir que esteja corretamente ajustado e livre de obstruções ou desgaste prejudicial.
- A Sunrise Medical não recomenda o transporte de uma pessoa num veículo usando este cinto de segurança como método de fixação. Consulte o folheto de transporte da Sunrise Medical para mais conselhos sobre transporte.

O cinto de segurança pélvico está fixo à cadeira de rodas como indicado nas imagens. O cinto de segurança é constituído por 2 metades. São instaladas usando o parafuso de fixação de suspensão do assento instalado através do ilhó do cinto. O cinto é conduzido sob a parte de trás do painel lateral.

Ajuste a posição do cinto de modo a que as fivelas fiquem no centro do assento. (Fig. 6.40 - 6.41)

Fig. 6.40



Fig. 6.41



Fig. 6.42



Ajuste o cinto de segurança pélvico de acordo com as necessidades do utilizador da seguinte maneira:

Para reduzir o comprimento do cinto	Para aumentar o comprimento do cinto
	
Conduza o cinto através da fivela macho e ajustadores. Verifique se o cinto não está enrolado na fivela macho.	Conduza o cinto através dos ajustadores e da fivela macho para que o comprimento seja maior.

Quando apertado, verifique o espaço entre o cinto de segurança pélvico e o utilizador. Quando corretamente ajustado deverá ser possível enfiar a palma da mão entre o cinto de segurança pélvico e o utilizador. (Fig. 6.42).

O cinto de segurança deve ser fixado de modo a que o cinto fique num ângulo de 45 graus ao longo da pélvis do utilizador. O utilizador deve estar sentado direito e afastado o quanto possível do assento durante o ajustamento. O cinto de segurança não deve deixar o utilizador escorregar no assento.



Para apertar a fivela:
Empurre firmemente a fivela macho para a fivela fêmea.



Para abrir o cinto:
Prima os lados expostos da fivela macho e empurre para o centro enquanto as afasta sem forçar.

Manutenção:

Verifique o cinto pélvico e os componentes de fixação regularmente para detetar quaisquer sinais de desgaste ou danos. Substitua se necessário.

NOTA:

O cinto de segurança deve ser ajustado para acomodar o utilizador como descrito em cima. A Sunrise Medical recomenda que o comprimento e posição do cinto sejam inspecionados diariamente para reduzir o risco do utilizador reajustar inadvertidamente o cinto para um comprimento excessivo.

Rodas de Trânsito

Rodas de trânsito (Fig. 6.43)

As rodas de trânsito devem ser usadas sempre que a sua cadeira de rodas for demasiado larga quando usar as rodas traseiras. Depois de remover as rodas traseiras com a ajuda dos eixos de extração rápida, as rodas de viagem podem ser imediatamente usadas para continuar a mover-se. As rodas de viagem estão montadas de modo a ficarem aprox. 3 cm do chão quando não usadas. Assim, não dificultam o movimento quando conduzir, transportar ou inclinar a cadeira para ultrapassar obstáculos.

⚠ CUIDADO!

Sem rodas traseiras, a sua cadeira não possui bloqueio das rodas.

Fig. 6.43



7.0 Pneus e Montagem

Os pneus de borracha sólidos são o padrão.

Com pneus pneumáticos certifique-se sempre de que a pressão do ar é a correta. Caso contrário, o desempenho da cadeira de rodas pode ser afectado. Se a pressão for demasiado baixa, a resistência de movimento aumenta, sendo necessário mais esforço para que a cadeira se mova para a frente. Pressão demasiado baixa também afeta negativamente a capacidade de manobra. Se a pressão for demasiado alta, o pneu pode rebentar. A pressão correta para um determinado pneu está impressa na superfície do próprio pneu.

Os pneus podem ser montados do mesmo modo que um pneu normal de bicicleta. Antes de instalar um novo tubo interno, deve sempre certificar-se que a base da jante e o interior do pneu não contêm objectos estranhos. Verifique a pressão depois de montar ou reparar um pneu. É vital para a sua segurança e para o desempenho da cadeira de rodas que a pressão de ar seja mantida e que os pneus estejam em boas condições.

8.0 Placa de identificação

Placa de identificação

A placa de identificação encontra-se na estrutura do tubo em T ou no tubo da estrutura transversal. A placa de nome indica a designação exacta do modelo e outras especificações técnicas. Apresente a seguinte informação sempre que encomendar peças de substituição ou uma reclamação:

EXEMPLO

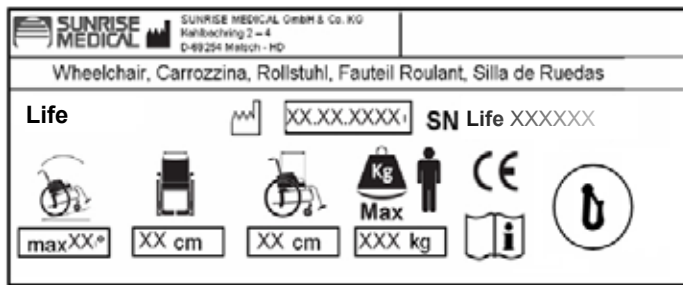

Life XXXXX-XXX	Nome do produto/Número SKU.
	A inclinação máxima segura com tubos anti-queda depende das configurações da cadeira de rodas, postura e capacidades físicas do utilizador.
	Símbolo do fabricante
	Largura do assento.
	Profundidade Máxima.
	Carga Máxima.
	Símbolo CE.
	Guia do Utilizador.
	Testado para colisões.
	Data de fabrico.
SN Life XXXXXX	Número de Série.

Devido à nossa política de melhoria contínua na criação das nossas cadeiras de rodas, as especificações dos produtos podem variar ligeiramente dos exemplos ilustrados. Todos os pesos/dimensões e dados de desempenho são aproximados e apresentados apenas para orientação. A Sunrise Medical respeita a Directiva de Dispositivos Médicos da UE 93/42/CEE

CE Todas as cadeiras de rodas devem ser usadas de acordo com a instruções do fabricante.

Sunrise Medical GmbH & Co. KG
Kahlbachring 2-4
69254 Malsch/Heidelberg
Deutschland
Tel.: +49 (0) 7253/980-400
Fax: +49 (0) 7253/980-111
www.SunriseMedical.de

9.0 Manutenção e Cuidado

Inspeção de Segurança:

Como utilizador, será o primeiro a detetar possíveis defeitos. Assim, recomendamos que, antes de cada utilização, inspecione se:

- a pressão dos pneus está correta.
- os travões funcionam corretamente.
- Todas as peças removíveis estão apertadas em segurança (por exemplo, apoios de braços, hanger do apoio de pés, eixos de extração rápida...).
- Se existir qualquer dano/defeito/ contacte o seu agente autorizado.

Manutenção:

Inspeccione a pressão dos pneus periodicamente.

Verifique periodicamente se os pneus estão desgastados e danificados, pelo menos uma vez por ano. Mude os pneus assim que detetar qualquer tipo de dano ou desgaste.

Verifique periodicamente se a correia do assento e traseira está desgastada e danificada, pelo menos uma vez por ano. Mude estas peças assim que detetar qualquer tipo de dano ou desgaste.

Verifique periodicamente se os componentes da estrutura e do encosto estão desgastados e danificados, pelo menos uma vez por ano. Mude estas peças assim que detetar qualquer tipo de dano ou desgaste.

Verifique periodicamente se os travões estão desgastados e danificados, pelo menos uma vez por ano. Verifique se estão a funcionar corretamente e se são fáceis de usar. Mude os travões assim que detetar qualquer tipo de dano ou desgaste.

Verifique periodicamente se todos os parafusos estão apertados (ver a seção sobre força de torção), pelo menos uma vez por ano. Todos os parafusos vitais para usar a cadeira de rodas em segurança têm porcas de segurança. As porcas de segurança devem ser usadas apenas uma vez e substituídas depois de usadas.

NOTA: Se forem apresentadas definições das forças de torção, recomendamos vivamente a usar um dispositivo de medição do binário, para confirmar se apertou com a força correta.

Use apenas produtos de limpeza domésticos suaves ao limpar a cadeira de rodas. Use apenas sabão e água quando limpar o estofado do assento e o cinto de segurança.

Consoante a frequência e tipo de utilização, recomendamos que leve a sua cadeira de rodas a um agente autorizado, pelo menos uma vez por ano, para que seja inspecionada por pessoal qualificado.

CUIDADO!

Areia, sal e água do mar podem danificar os rolamentos das rodas dianteiras e traseiras. Limpe e seque a cadeira de rodas cuidadosamente, depois de ter estado exposta a estes elementos.

Higiene para Reutilização:

Quando a sua cadeira for reutilizada, deve ser cuidadosamente preparada limpa e tratada com desinfetante, em todas as superfícies que entrem em contacto com o utilizador.

Se precisar de o fazer rapidamente, deve usar um desinfetante líquido, à base de álcool, adequado para produtos e equipamento médico.

Preste atenção às instruções do fabricante do desinfetante que usar.

10.0 Resolução de Problemas

A cadeira de rodas guina para um dos lados

- Verifique a pressão dos pneus
- Verifique se a roda vira facilmente (rolamentos, eixo)
- Verifique o ângulo da roda giratória
- Verifique se ambas as rodas giratórias estão em contacto com o chão

As rodas giratórias começam a vibrar

- Verifique o ângulo da roda giratória
- Verifique se todos os parafusos estão apertados; aperte se necessário (Ver a seção sobre força de torção)
- Verifique se ambas as rodas giratórias estão em contacto com o chão

A cadeira de rodas chia e vibra

- Verifique se todos os parafusos estão apertados; aperte se necessário (Ver a seção sobre força de torção)
- Aplique uma pequena quantidade de óleo lubrificante nas zonas onde as peças móveis entram em contacto.

A cadeira de rodas move-se irregularmente

- Verifique o ângulo das rodas giratórias
- Verifique a pressão dos pneus
- Verifique se as rodas traseiras estão ajustadas de maneira diferente

11.0 Eliminação / Reciclagem de materiais

NOTA: Se receber a cadeira de rodas sem encargos, ela não lhe pertence. Se já não for necessário respeitar quaisquer instruções emitidas pela organização que forneceu a cadeira de rodas para que a possa devolver.

A seguinte informação descreve os materiais usados na cadeira de rodas em relação à eliminação ou reciclagem da cadeira de rodas e da respetiva caixa.

Normas específicas de eliminação de desperdícios ou de reciclagem podem ser aplicáveis a nível local e estas devem ser tidas em conta quando fizer os preparativos para eliminação. (Isto pode incluir a limpeza ou descontaminação da cadeira de rodas antes de eliminar).

Alumínio: Forquetas da roda giratória, rodas, estruturas laterais, apoios de braços, estrutura, apoios de pernas, manípulos de pressão

Aço: Dispositivos de fixação, Eixo QR

Plástico: Pegas, tampões dos tubos, rodas giratórias, Apoios para pés, almofadas de braços e rodas/pneus de 12"

Caixa: Saco de polietileno de baixa densidade, caixa de cartão

Estofado: Poliéster tecido com cobertura PVC e espuma modificação de combustão expandida.

A eliminação ou reciclagem deve ser feita através de um fornecedor autorizado ou local adequado próprio. Alternativamente, a sua cadeira de rodas pode ser devolvida ao fornecedor para eliminação.



12.0 Especificações técnicas

Especificações técnicas

Largura geral:

Com as rodas normais, incluindo aros, montagem fechada:

- em combinação com a proteção lateral de secretária: LA + 20 cm
- em combinação com a proteção lateral de alumínio: LA + 18 cm
- em combinação com a proteção de plástico das roupas: LA + 19 cm
- Com aros de rodas extra-finos, a largura geral é reduzida em 2 cm

Dimensões quando fechada:

- com rodas traseiras aprox. 30 cm
- sem rodas traseiras aprox. 25 cm

Peso em kg:

- Transporte (sem apoios de pés, rodas, proteções laterais) 7 kg
- Apoio de pés (unidade) 0,8 kg
- Proteção lateral (unidade) 1,3 kg
- Rodas (unidade) 2,2 kg

Peso Máximo do Utilizador:

- Easy Life até um peso de 125 kg

NOTAS ADICIONAIS

De acordo com EN12183: 2009 todas as peças listadas (assento - estofado do encosto, painel lateral, almofada do braço...) são à prova de fogo de acordo com EN 1021-2.

⚠️ AVISO!

O declive seguro dinâmico depende da configuração da cadeira, das capacidades do utilizador e do estilo de condução. Uma vez que as capacidades do utilizador e estilo de condução não podem ser pré-determinados então o desnivelamento máximo seguro não pode ser pré-determinado. Assim, deve ser determinado pelo utilizador com a ajuda de um assistente para evitar cair. Aconselhamos vivamente a instalação de dispositivos anti-queda.

A cadeira de rodas é compatível com as seguintes normas:

- Requisitos e métodos de teste para forças estáticas, de impacto e de fadiga (ISO 7176-8)
- Requisitos para resistência de acordo com ISO 7176-16 (EN 1021-1)

Fig. 35

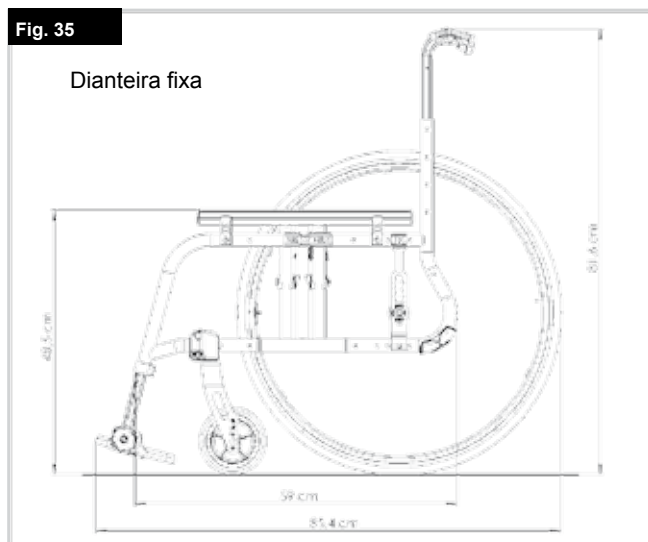
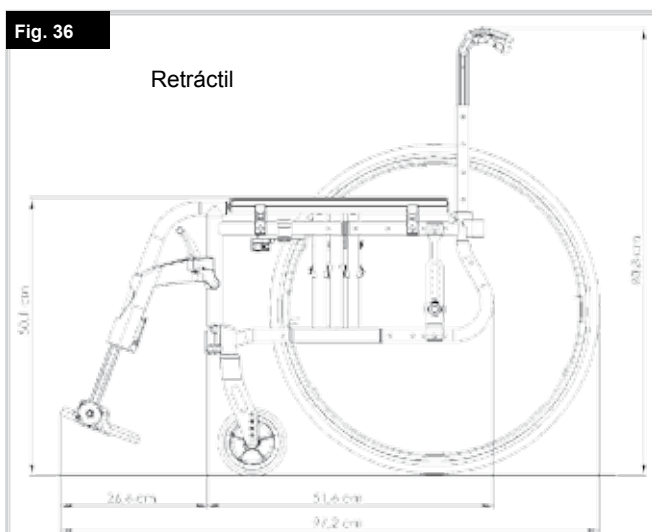

Fig. 36



Spis treści

Wstęp	44
Przeznaczenie	44
Zakres stosowania	44
1.0 Ogólne zalecenia bezpieczeństwa i ograniczenia jazdy	45
2.0 Gwarancja	46
3.0 Transport	47
4.0 Posługiwanie się wózkiem	49
5.0 Transport wózka	49
6.0 Możliwości dodatkowe	50
Hamulce	50
Zderzaki do pokonywania przeszkód	51
Podnóżki	51
Kółko samonastawne	53
Podpora osi	53
Pochylenie	53
Oparcie	53
Drażek stabilizujący	54
Ostony boczne	54
Ostony boczne	55
Uchwyty do popychania	56
Uchwyt do popychania	56
Kółka zabezpieczające	56
Uchwyt na kule	56
Biodrowy pas bezpieczeństwa	57
Kółka do transportu w wąskich przejściach	58
7.0 Opony i ich montaż	58
8.0 Tabliczki znamionowe	58
9.0 Konserwacja i utrzymanie	59
10.0 Usuwanie usterek	59
11.0 Usuwanie i recykling materiałów	59
12.0 Specyfikacje techniczne	60





UWAGA:

Wózki przedstawione i opisane w tej instrukcji mogą nie odpowiadać we wszystkich szczegółach danemu modelowi wózka. Jednakże wszystkie instrukcje obowiązują w całości, bez względu na różnice w szczegółach.

Producent zastrzega sobie prawo do zmian masy, wymiarów i innych parametrów technicznych zawartych w instrukcji, bez uprzedniego powiadomienia. Wszystkie wartości, wyniki pomiarów i wydajności zawarte w instrukcji są przybliżone i nie są częścią charakterystyki technicznej wózka.

Definicje

3.1 Definicje terminów stosowanych w niniejszym podręczniku

Termin	Definicja
 NIEBEZPIECZEŃSTWO!	Porada dla użytkownika dotycząca potencjalnego ryzyka odniesienia obrażeń lub śmierci w przypadku niezastosowania się do porady
 OSTRZEŻENIE!	Porada dla użytkownika dotycząca potencjalnego ryzyka odniesienia obrażeń w przypadku niezastosowania się do porady
 PRZESTROGA!	Porada dla użytkownika dotycząca potencjalnego ryzyka uszkodzenia sprzętu w przypadku niezastosowania się do porady
UWAGA:	Porada ogólna lub najlepsze zalecane działanie
	Odniesienie do dokumentacji dodatkowej

UWAGA:

W odpowiednim miejscu należy zanotować adres i numer telefonu lokalnego punktu serwisowego. W przypadku uszkodzenia należy skontaktować się z tym punktem i postarać się przedstawić wszystkie ważne szczegóły, co przyspieszy udzielenie pomocy.

Podpis i pieczęć dystrybutora

Wstęp

Szanowni Użytkownicy,

Cieszymy się bardzo, że Wybraliście Państwo produkt wysokiej jakości SUNRISE MEDICAL.

Niniejsza instrukcja użytkowania zawiera wskazówki i sugestie, które sprawią, że Wasz nowy wózek inwalidzki stanie się godnym zaufania i niezawodnym partnerem w życiu codziennym.

Dla Sunrise Medical bardzo ważne jest, aby utrzymywać dobre relacje z klientami. Chcielibyśmy informować Was na bieżąco o nowościach i pracach rozwojowych w naszej firmie. Bycie blisko z naszymi klientami oznacza: szybki serwis, jak najmniej papierkowej roboty oraz bliską współpracę z klientami. Gdy potrzebujesz części zamiennych czy akcesoriów, albo gdy masz jakieś pytania na temat swojego wózka inwalidzkiego - jesteśmy dla Ciebie.

Pragniemy, aby użytkownicy byli zadowoleni z naszych produktów i obsługi. W Sunrise Medical stale pracujemy nad tym, aby jeszcze bardziej ulepszyć nasze produkty. Dlatego też, w naszej ofercie mogą następować zmiany dotyczące wzornictwa, technologii i wyposażenia. W konsekwencji, zawarte w niniejszej instrukcji dane i ilustracje nie mogą stanowić podstawy do reklamacji.



SUNRISE MEDICAL posiada certyfikaty EN ISO 9001, ISO 13485 i ISO 14001 na stosowany system zarządzania.

Jako producent lekkich wózków inwalidzkich, SUNRISE MEDICAL deklaruje, że spełniają one wymagania dyrektywy 93/42/EEC / 2007/47/EEC.

W sprawie pytań dotyczących używania, konserwacji lub bezpieczeństwa wózków prosimy o kontakt z lokalnym autoryzowanym sprzedawcą SUNRISE MEDICAL.

Jeżeli w Twoim rejonie nie ma autoryzowanego sprzedawcy, prosimy kierować pytania pisemnie lub telefonicznie bezpośrednio do Sunrise Medical.

Sunrise Medical Poland Sp. z o.o.
ul. Elektronowa 6,
94-103 Łódź
Polska
Telefon: + 48 42 209 36 67
Fax: + 48 42 209 35 23
E-mail: pl@sunrisemedical.de
Sunrise-Medical.pl



ZABRANIA SIĘ UŻYTKOWANIA WÓZKA BEZ PRZECZYTANIA I ZROZUMIENIA NINIEJSZEJ INSTRUKCJI.

Przeznaczenie

Wózki inwalidzkie są przeznaczone wyłącznie dla użytkowników niemogących chodzić lub osób o ograniczonej zdolności ruchu, do użytku osobistego w pomieszczeniach i na zewnątrz.

Oznaczenie ograniczenia wagi (dotyczy użytkownika oraz akcesoriów przymocowanych do wózka łącznie) znajduje się na tabliczce z numerem seryjnym, przymocowanej do belki poprzecznej lub belki stabilizującej pod siedzeniem.

Gwarancja jest ważna wyłącznie wtedy, gdy produkt jest używany zgodnie z przeznaczeniem, we właściwych warunkach. Zakładany okres użytkowania wózka wynosi 5 lat. Proszę NIE używać ani nie montować do wózka części innych producentów, o ile nie zostały oficjalnie zaakceptowane przez Sunrise Medical.

⚠ NIEBEZPIECZEŃSTWO!

- Nie wolno montować niezatwierdzonego sprzętu elektronicznego.
- Nie wolno instalować napędów elektrycznych lub mechanicznych, napędów ręcznych lub innych urządzeń, które zmieniają przeznaczenie lub budowę wózka.
- Podłączenie jakichkolwiek innych urządzeń medycznych do wózka musi zostać zatwierdzone bezpośrednio przez Sunrise Medical.

Zakres stosowania

Wiele wariantów montażu i modułowa konstrukcja wózka, powoduje, że może być używany przez osoby niemogące chodzić lub o ograniczonej zdolności ruchu z powodu:

- Paraliżu
- Utraty lub amputacji kończyny (nogi)
- Wady lub deformacji kończyny,
- Przykurczu lub uszkodzenia stawów
- Chorób serca i układu krążenia, zaburzeń równowagi, kacheksji oraz z przyczyn geriatrycznych (u osób wciąż władających górną częścią ciała).

Przy rozważaniu zakupu wózka należy brać pod uwagę wymiary ciała, masę, konstrukcję fizyczną i psychiczną, wiek osoby oraz warunki życia i otoczenia.

Warunki pracy

Wózek można stosować we wnętrzach, jak i na zewnątrz, z pomocą osoby towarzyszącej lub bez niej, na powierzchniach suchych, stabilnych i stosunkowo gładkich. Nie zaleca się używania wózka w trakcie burz, silnych opadów deszczu, śniegu, przy oblodzeniu lub w innych skrajnych warunkach pogodowych.

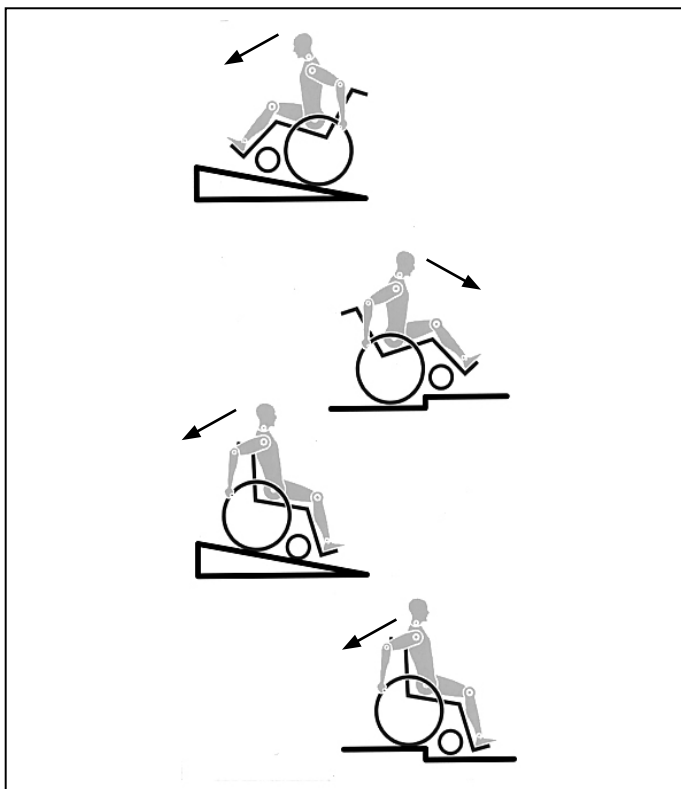

Konstrukcja i zastosowane rozwiązania techniczne wózka zapewniają maksymalne bezpieczeństwo jego użytkownika. Produkt spełnia obowiązujące międzynarodowe normy bezpieczeństwa. Użytkownik może narazić się na ryzyko poprzez nieprawidłowe użytkowanie wózka. Dla własnego bezpieczeństwa użytkownik musi bezwzględnie przestrzegać następujących zasad.

Nieprofesjonalne lub błędne zmiany i regulacje zwiększają ryzyko wypadku. Użytkownik wózka jest również uczestnikiem ruchu publicznego na ulicach i chodnikach. Obowiązują go wszystkie przepisy ruchu drogowego.

Podczas pierwszej jazdy wózkiem należy zachować szczególną ostrożność. Należy zapoznać się z użytkowanym sprzętem.

Przed każdym użyciem należy skontrolować:

- Półosie szybkiego montażu tylnych kół
- Rzępy na siedzisku i oparciu
- Opony i ciśnienie w nich oraz blokady kół.

Przed dokonaniem jakichkolwiek regulacji wózka należy przeczytać odpowiedni rozdział instrukcji.

Wyboje i nierówne podłoże może spowodować przewrócenie wózka, szczególnie podczas jazdy pod górę lub z góry. Podczas pokonywania stopni i pochyłości przodem, należy wychylić się ku przodowi.

⚠ NIEBEZPIECZEŃSTWO!

- NIGDY nie przekraczać dopuszczalnego łącznego obciążenia 125 kg (100 kg w przypadku osi do roweru z napędem ręcznym) dla osoby jadącej i wszystkich przewożonych elementów. Przekroczenie dopuszczalnego obciążenia może prowadzić do uszkodzenia siedziska, upadku lub przewrócenia, utraty kontroli i w konsekwencji, do poważnych obrażeń użytkownika i innych osób.
- Podczas jazdy o zmroku należy nosić jasną odzież lub odzież z odblaskami, aby użytkownik był łatwy do zauważenia przez innych. Upewnić się, że odblaski na bokach i z tyłu wózka są dobrze widoczne. Zaleca się również wyposażenie wózka w aktywne oświetlenie.
- Aby uniknąć upadków i niebezpiecznych sytuacji, należy przećwiczyć posługiwanie się wózkiem na poziomym podłożu i przy dobrej widoczności.

- Przy siadaniu i wstawaniu z wózka nie korzystać z podnóżków. Należy odchrzlić i odsunąć na bok tak daleko, jak to możliwe. Zawsze należy starać się zająć pozycję najbliższą miejsca, w którym zamierza się usiąść.
- Używać wózka tylko w odpowiedni sposób. Na przykład: unikać pokonywania przeszkód bez hamowania (schody, krawężniki), omijać szczeliny.
- Blokady kół nie są przeznaczone do hamowania wózka w trakcie jazdy. Służą one wyłącznie do zabezpieczenia przed przypadkowym jego toceniem się. Przy zatrzymywaniu na nierównym podłożu należy zawsze używać tych blokad aby zapobiec staczaniu się wózka. Zawsze zaciągać obie blokady kół; w przeciwnym wypadku wózek może przewrócić się.
- Zbadać wpływ zmiany środka ciężkości na zachowanie wózka, na przykład na pochyłościach, zboczach o różnym nachyleniu i podczas pokonywania przeszkód. Czynności te wykonywać w obecności osoby ubezpieczającej.
- Przy krańcowych ustawieniach (np. tylnych kołach przesuniętych maksymalnie do przodu) i niedbałej pozycji użytkownika może nastąpić przewrócenie wózka, nawet na równym podłożu.
- Przy wjeżdżaniu na zbocza i schody należy pochylić górną część ciała do przodu.
- Przy zjeżdżaniu ze zbocza i schodów należy pochylić górną część ciała do tyłu. Nigdy nie należy próbować wjeżdżać na pochyłość lub zjeżdżać z niej na skos.
- Należy unikać korzystania z ruchomych schodów, ponieważ może to prowadzić do poważnych obrażeń w przypadku awarii.
- Nie używać wózka na zboczach o nachyleniu większym niż 10°. Wartość bezpiecznego kąta nachylenia użytkownika wózka uzależniona jest od konfiguracji, umiejętności użytkownika oraz stylu jazdy. Maksymalna wartość kąta nachylenia nie może być określona, ponieważ umiejętności użytkownika oraz styl jazdy są niemożliwe do przewidzenia. Dlatego wartość musi zostać określona przez użytkownika przy obecności osoby towarzyszącej w celu uniknięcia przewrócenia wózka. Usilnie zaleca się, aby niedoświadczeni użytkownicy wyposażyli swój wózek w kółka zabezpieczające.
- Wyboje i nierówne podłoże może spowodować przewrócenie wózka, szczególnie podczas jazdy pod górę lub z góry.
- Nie używać wózka na błocie lub lodzie. Nie używać wózka tam, gdzie nie jest dozwolony ruch pieszych.
- Aby uniknąć obrażeń dłoni, podczas ruchu wózka, nie należy wkładać ich pomiędzy szprychy lub pomiędzy tylne koło i jego blokadę.
- W szczególności, przy lekkich metalowych obręczach napędowych, obręcze szybko stają się gorące podczas hamowania.
- Schody pokonywać wyłącznie z pomocą osoby towarzyszącej. Należy korzystać z takich udogodnień, jak specjalne podjazdy i windy. Jeśli takie udogodnienia nie są dostępne, wózek należy przechylić i popychać, nigdy nie przenosić (2 pomocników). Zaleca się użytkownikom o wadze powyżej 100 kg, by nie wykonywali tego manewru.
- Kółka zabezpieczające muszą być tak ustawione, aby nie mogły dotykać stopni. W przeciwnym wypadku może dojść do poważnego w skutkach przewrócenia wózka. Po przeniesieniu należy ponownie ustawić kółka zabezpieczające we właściwej pozycji.
- Upewnić się, że osoba towarzysząca podnosi wózek, trzymając za pewnie umocowane części (a nie, np. za podnóżek lub boczne osłony).
- Podczas korzystania z windy platformowej upewnić się, że kółka zabezpieczające są umieszczone poza strefą niebezpieczną.
- Podczas jazdy na nierównościach lub przenoszenia wózka (np. do samochodu) należy zaciągać hamulec.

- Jeżeli jest to możliwe, podczas jazdy autem przystosowanym dla osób niepełnosprawnych, użytkownicy powinni korzystać z siedzeń w samochodzie i odpowiednich pasów bezpieczeństwa. Jest to jedyny sposób prawidłowej ochrony użytkowników pojazdu podczas wypadku. Lekkie wózki inwalidzkie SUNRISE MEDICAL mogą być używane jako siedzenia podczas jazdy specjalnie przystosowanym pojazdem, jeżeli są stosowane elementy bezpieczeństwa oferowane przez naszą firmę i specjalnie zaprojektowany system zabezpieczeń. (szczegóły w rozdziale „Transport”).
- W zależności od średnicy i ustawienia kółek przednich, jak również położenia środka ciężkości wózka, kółka te mogą wpaść w szybkie drgania. Może to doprowadzić do blokady kółek i przewrócenia się wózka. Dlatego też należy upewnić się, że kółka przednie są prawidłowo wyregulowane (rozdział „Kółka przednie”). W szczególności, nie należy jechać bez hamowania po pochyłości; taki odcinek należy przebywać ze zmniejszoną prędkością. Niedoświadczonym użytkownikom zaleca się stosowanie kółek zabezpieczających.
- Kółka zabezpieczające powinny chronić wózek przed przypadkowym przewróceniem się do tyłu. Pod żadnym pozorem nie mogą one pełnić roli kółek do transportu w wąskich przejściach ani być używane do przewożenia osób wózkiem przy zdemontowanych tylnych kołach.
- Przy poszukiwaniu przedmiotów (z przodu, boku lub tyłu wózka) użytkownik powinien upewnić się, że nie wychyla się na tyle, aby zmienić położenie środka ciężkości, co grozi przewróceniem wózka lub wypadnięciem z niego. Zawieszanie dodatkowego obciążenia (plecaków i podobnych) na tylnym oparciu wózka może prowadzić do zaburzenia stabilności w kierunku tylnym, zwłaszcza w przypadku korzystania z odchylonego oparcia. Może to spowodować przewrócenie się wózka do tyłu i skutkować obrażeniami.
- W przypadku osób po amputacji na poziomie uda, należy stosować w wózku kółka zabezpieczające.
- Przed rozpoczęciem użytkowania sprawdzić ciśnienie w oponach. W tylnych kołach powinno ono wynosić przynajmniej 3,5 bara (350 kPa). Maksymalna wartość ciśnienia określona jest na oponie. Hamulce dźwigniowe działają prawidłowo tylko przy odpowiednim ciśnieniu w oponach i właściwym ustawieniu (szczegóły w rozdziale „Hamulce”).
- Uszkodzone siedzisko i oparcie, muszą być natychmiast wymienione.
- Podczas obchodzenia się z ogniem należy zachować ostrożność, a w szczególności podczas palenia papierosów. Tapicerka siedziska i oparcia, mogą się zapalić.
- Jeżeli wózek jest narażony przez dłuższy czas na bezpośrednie działanie światła słonecznego, jego części (np. rama, podnóżki, hamulce, osłony boczne) mogą rozgrzać się do temperatury powyżej 41°C).
- Należy zawsze upewnić się, czy półosie szybkiego montażu tylnych kół są prawidłowo ustawione i zablokowane. Tylnie koło może być odłączone dopiero po wciśnięciu przycisku półosi.

OSTRZEŻENIE!

- Skuteczność hamulca dźwigniowego i ogólne charakterystyki jazdy zależą od ciśnienia w oponach. Jest znacznie łatwiej manewrować wózkiem, gdy opony tylnych kół są odpowiednio napompowane, a wartość ciśnienia jest jednakowa w obu oponach.
- Upewnić się, że opony wózka mają odpowiedni bieżnik! Należy pamiętać, że podczas jazdy po drogach publicznych wózek podlega wszystkim prawom ruchu drogowego.
- Zawsze uważać na palce podczas używania i regulacji wózka!

Produkty przedstawione i opisane w instrukcji mogą nie odpowiadać we wszystkich szczegółach modelowi wózka użytkownika. Jednakże wszystkie instrukcje obowiązują w całości, bez względu na różnice w szczegółach.

Producent zastrzega sobie prawo do zmian masy, wymiarów i innych parametrów technicznych zawartych w instrukcji, bez uprzedniego powiadomienia. Wszystkie wartości, wyniki pomiarów i wydajności zawarte w instrukcji są przybliżone i nie są częścią charakterystyki technicznej wózka.

NIEBEZPIECZEŃSTWO!

NIEBEZPIECZEŃSTWO ZAKRZTUSZENIA – wózek zawiera drobne elementy, które w pewnych okolicznościach mogą grozić zakrztuszeniem się przez małe dzieci.

2.0 Gwarancja

Gwarancja GWARANCJA NIE OGRANICZA W ŻADNYM STOPNIU INNYCH PRAW KLIENTA.

Warunki gwarancji

1) Naprawy i wymiany mogą być wykonywane wyłącznie przez autoryzowanych sprzedawców i serwisantów Sunrise Medical.

2) Jeżeli produkt wymaga diagnostyki w ramach obsługi gwarancyjnej, należy bezzwłocznie powiadomić o tym wyznaczony punkt serwisowy Sunrise Medical i przekazać mu wszystkie informacje dotyczące natury zaistniałego problemu. Jeżeli produkt jest używany poza obszarem działania wyznaczonego serwisanta Sunrise Medical, prace w ramach obsługi gwarancyjnej wykona inny punkt serwisowy wyznaczony przez producenta.

3) Jeżeli jakkolwiek część wózka wymaga naprawy lub wymiany, w wyniku określonych wad fabrycznych lub materiałowych, w przeciągu 24 miesięcy (5 lat w przypadku ramy i wzmocnienia krzyżowego) od daty nabycia wózka przez pierwszego użytkownika i pod warunkiem, że wózek jest nadal w jego posiadaniu, część lub części zostaną naprawione lub wymienione całkowicie nieodpłatnie, pod warunkiem oddania wózka do autoryzowanego punktu serwisowego.

UWAGA: Prawa wynikające z gwarancji nie ulegają przeniesieniu.

4) Wszystkie wymienione lub naprawione części podlegają niniejszym postanowieniom przez okres gwarancji dla wózka.

5) Części wymienione po upływie gwarancji na wózek są objęte oddzielną gwarancją przez okres 12 miesięcy.

6) Elementy zużywalne nie są objęte gwarancją, poza przypadkami, gdy ich nadmierne zużycie jest bezpośrednim wynikiem wady fabrycznej. Do tych elementów zalicza się m.in. tapicerkę, opony, dętki oraz podobne części.

7) Powyższe warunki gwarancji dotyczą wszystkich części produktów dla modeli zakupionych za pełną cenę detaliczną.

8) W normalnych okolicznościach producent nie przyjmuje odpowiedzialności w przypadkach, gdy produkt wymaga naprawy lub wymiany, jeżeli:

- a) Produkt lub część nie były konserwowane lub obsługiwane zgodnie z zaleceniami producenta, jak określono w Podręczniku użytkownika i/lub Instrukcji obsługi. Nie stosowano wyłącznie wymaganych oryginalnych elementów wyposażenia.
- b) Produkt lub część uległy uszkodzeniu wskutek zaniedbania, wypadku lub niewłaściwego użycia.
- c) Produkt lub część miały własności niezgodne z charakterystykami producenta lub dokonano naprawy przed powiadomieniem punktu serwisowego.
- d) Produkt jest pokryty korozją spowodowaną nieodpowiednią konserwacją.

3.0 Transport

⚠ NIEBEZPIECZEŃSTWO!

Jeśli te warunki zostaną zignorowane, wystąpi ryzyko śmierci lub poważnych obrażeń!

Przewożenie wózka samochodem:

Wózek zamontowany w pojeździe nie zapewnia poziomu bezpieczeństwa takiego jak system zabezpieczenia siedzeń w samochodzie. Zaleca się, aby użytkownik wózka zawsze przeniósł się na siedzenie w samochodzie. Wiadomo, że nie zawsze możliwe jest przeniesienie się użytkownika wózka. W okolicznościach, kiedy użytkownik musi być przewieziony siedząc w wózku, poniższe warunki muszą zostać spełnione:

1. Samochód musi być odpowiednio przystosowany do przewozu pasażerów w wózkach inwalidzkich i możliwość wygodnego wjechania/wyjechania wózkiem z samochodu musi być zapewniona. Podłoga samochodu musi być wystarczająco mocna, aby przyjąć łączną wagę użytkownika, wózka i akcesoriów.
2. Wokół wózka należy zapewnić przestrzeń wystarczającą dla swobodnego ustawienia, umocowania i odpięcia elementów mocujących wózka i użytkownika oraz pasów bezpieczeństwa.
3. Wózek zajmowany przez użytkownika musi być zamocowany przodem do kierunku jazdy i zabezpieczony pasem własnym oraz samochodowym (mocowania systemu WTORS spełniające wymagania ISO 10542 lub SAE J2249) zgodnie z instrukcją producenta systemu WTORS.
4. Umieszczanie wózka w innych pozycjach nie było testowane; przewożenie w pozycji bocznej jest zabronione w każdych okolicznościach (Rys. A).
5. Wózek powinien być zabezpieczony systemem elementów mocujących zgodnym z ISO 10542 lub SAE J2249 składającym się z pasów przednich bez regulacji i pasów tylnych z regulacją wyposażonych w spinające haki karabinkowe/ haki typu S oraz zaczepy z językami. Cały system składa się zazwyczaj z 4 oddzielnych taśm przymocowanych do każdego rogu wózka.
6. Elementy mocujące powinny być mocowane do głównej ramy wózka tak, jak pokazano na rysunkach na następnej stronie, a nie opasane wokół elementów dodatkowych lub akcesoriów, np. szprych, hamulców lub podnóżków.
7. Elementy mocujące powinny być opasane tak ciasno, jak to możliwe, pod kątem ok. 45 stopni i zablokowane zgodnie z instrukcją producenta.
8. Nie wolno dokonywać żadnych zmian ani zastąpień w układzie punktów mocowania, konstrukcji, ramie i elementach bez konsultacji z producentem. Niespełnienie tego warunku może uniemożliwić transport wózka w pojeździe.
9. Do zabezpieczenia użytkownika wózka przed uderzeniem w głowę lub klatkę piersiową przez części samochodu, oba pasy bezpieczeństwa, biodrowy i piersiowy, muszą być użyte. Pozwala to także na uniknięcie ryzyka poważnych obrażeń użytkownika wózka i innych pasażerów samochodu. (Rys. B) Piersiowy pas bezpieczeństwa powinien być mocowany do słupka „B” samochodu - nie zastosowanie się do tego podnosi ryzyko odniesienia przez użytkownika poważnych obrażeń brzucha.
10. Podczas przewożenia zagłówek musi być zawsze ustawiony w pozycji odpowiedniej do transportu (etykieta na zagłówku), wygodnej dla użytkownika.
11. Środki korekcji postawy (pasy i taśmy biodrowe) lub oparte na nich mocowania nie powinny być używane jako zabezpieczenia użytkownika w jadącym pojeździe, o ile nie są wyraźnie oznaczone jako spełniające wymagania ISO 7176-19:2001 lub SAE J2249.
12. Bezpieczeństwo użytkownika wózka podczas transportu zależy od staranności osoby mocującej zabezpieczenia.
13. Jeżeli jest to możliwe, należy odłączyć od wózka i bezpiecznie rozmieścić cały sprzęt pomocniczy, na przykład: Kule, nieprzymocowane poduszki, stoliki.
14. Podczas przewożenia samochodem użytkownika na wózku zabezpieczonym systemem własnych pasów bezpieczeństwa podnóżek przegubowy/podnoszony nie może być podniesiony.
15. Rozłożone oparcia należy z powrotem złożyć do pozycji pionowej.
16. Hamulce ręczne wózka muszą być mocno zaciągnięte.
17. Pasy do transportu wózka należy zamocować do słupka „B” samochodu, nie należy mocować ich wokół części wózka, jak podłokietnik lub koła.

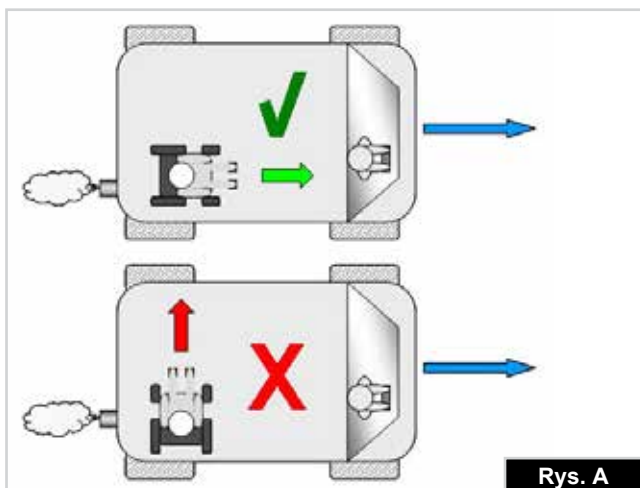

Rys. A

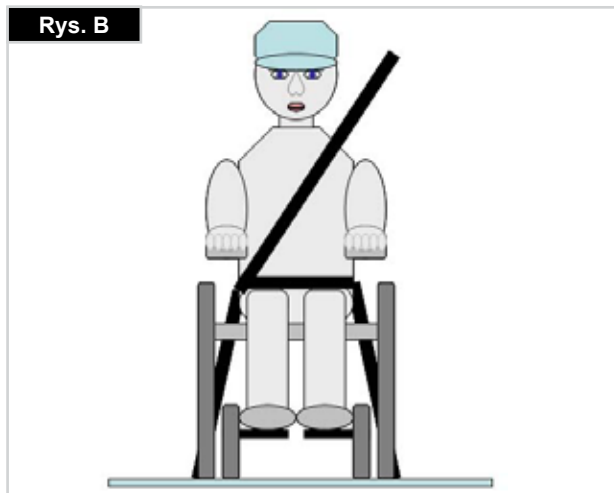

Rys. B

Instrukcja przygotowania użytkownika do jazdy

1. Pas biodrowy musi być założony nisko z przodu bioder tak, aby był prowadzony w preferowanym obszarze od 30 do 75 stopni względem poziomu.

Pożądane jest zachowanie większego kąta w ramach preferowanej strefy, tj. możliwie bliskiego, ale nie przekraczającego 75°. (Rys. C)

2. Piersiowy pas bezpieczeństwa należy założyć nad barkiem w poprzek klatki piersiowej jak pokazano na Rys. d i e

Pasy zabezpieczające muszą być założone tak ciasno, jak to możliwe, z uwzględnieniem komfortu użytkownika. Pas zabezpieczający nie może być skręcony podczas użycia. Piersiowy pas bezpieczeństwa należy założyć nad barkiem w poprzek klatki piersiowej jak pokazano na Rys. d i e.

3. Punktami mocowania zabezpieczeń do fotela są: wewnętrzna przednia rura boczna ramy, tuż nad kółkami przednimi, i tylna rura boczna ramy. Punktami mocowania zabezpieczeń do fotela są: wewnętrzna przednia rura boczna ramy, tuż nad kółkami przednimi, i tylna rura boczna ramy. (Zobacz Rys. G - I).

4. Taśmy są owinięte wokół (Rys. F) rur bocznych ramy, w miejscach łączenia rur poziomych i pionowych. Symbol mocowania na ramie wózka wskazuje pozycję pasów zabezpieczających. Po przytwierdzeniu pasów przednich są one naprężane w celu zamocowania wózka.

Pozycjonowanie pasów zabezpieczających na wózku

1. Położenie etykiet wskazujących punkty mocowania do transportu w przedniej i tylnej części wózka (Rys. G - I).

Minimalna masa użytkownika 22 kg:

Jeśli przewożony użytkownik jest dzieckiem o masie poniżej 22 kg, a w pojeździe znajduje się mniej niż ośmioro (8) siedzących pasażerów, zaleca się przesadzenie ich w foteliki dziecięce zgodne z rozporządzeniem 44 UNECE.

Tego typu foteliki zapewniają użytkownikom lepszą ochronę niż tradycyjne 3-punktowe pasy, a niektóre z nich są wyposażone także w podparcia, które pomagają dziecku utrzymać właściwą posturę w trakcie siedzenia.

Rodzice i opiekunowie powinni, w pewnych okolicznościach, rozważyć możliwość pozostawienia dziecka w wózku podczas przewozu ze względu na zakres wsparcia i wygodę, jakie zapewnia on dziecku.

W takiej sytuacji zalecamy przeprowadzenie oceny ryzyka przez lekarza lub inną kompetentną osobę.

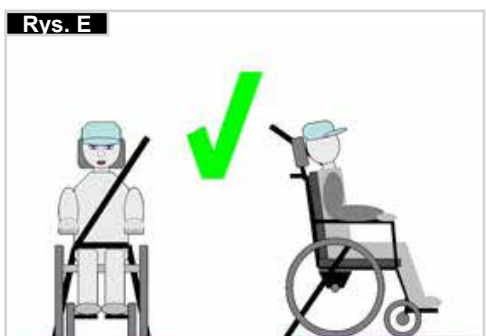
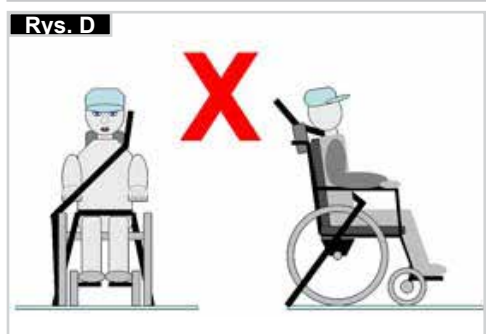
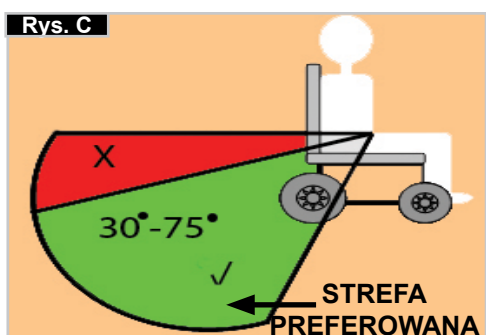

4.0 Posługiwanie się wózkiem

Składanie wózka (Rys. 4.0)

Najpierw zdjąć z wózka poduszkę siedziska i złożyć podnóżek (z platformą) lub podnóżki pojedyncze. Chwycić tapicerkę od spodu na środku i pociągnąć do góry, aż składany zaczep zatrzaśnie się we właściwym położeniu (Rys. 4.0 - 4.1). Aby złożyć wózek do minimalnych rozmiarów, np. w celu umieszczenia go w samochodzie, można odłączyć podnóżki (w zależności od modelu). W tym celu zwolnić zatrzask od zewnątrz i odchylić podnóżek na bok, (Rys. 4.2 - 4.3). Następnie wysunąć podnóżek z tulei gniazdowej.

Transport (Rys. 4.1).

Aby przenieść wózek, należy go uprzednio złożyć i podnieść, trzymając za przednią część krzyżaka lub uchwyt do popychania.

Rozkładanie wózka

Przesunąć dźwignię zwalniającą uchwytu składania (Rys. 4.4) w dół i rozsunąć obie połowy ramy. Następnie docisnąć rurkę siedziska (Rys. 4.5). Wózek zostanie rozłożony. Zatrzasnąć rury siedziska we właściwej pozycji w łożu siedziska. Można to wykonać poprzez lekkie przechylenie wózka na bok tak, aby odciążyć jedno z kół tylnych. Zachować ostrożność, aby nie włożyć palców w zespół krzyżaka. Założyć poduszkę siedziska.

⚠️ OSTRZEŻENIE!

Ryzyko przytraśnięcia palca.

Samodzielne siadanie na wózek

- Oprzeć wózek o ścianę lub solidny mebel;
- Zaciągnąć hamulce;
- Użytkownik może opuścić się na wózek;
- Następnie musi umieścić stopy przed pasami na pięty (Rys. 4.6).

Samodzielne zsiadanie z wózka

- Zaciągnąć hamulce;
- Trzymając jedną rękę na kole lub osłonie bocznej, należy nieco pochylić się do przodu, aby przenieść ciężar ciała na przód siedziska i następnie unieść się do pozycji pionowej, z dwoma stopami opartymi mocno o podłoże, w tym jedną cofniętą (Rys. 4.7).

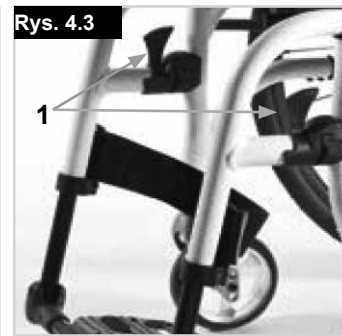
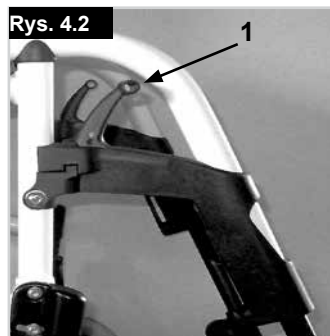

5.0 Transport wózka

Osie szybkozłączne na tylnych kołach (Rys. 5.0)

Po demontażu tylnych kół wózek stanie się mniejszy. Tylna koła wyposażono w szybkozłącza. Dzięki temu koła mogą być zamontowane i zdemontowane bez użycia narzędzi. Aby zdemontować koło, wystarczy nacisnąć przycisk półosi (1) i wyciągnąć.

⚠️ PRZESTROGA!

Podczas wsuwania półosi do gniazda ramy w celu zamontowania tylnych kół utrzymywać przycisk półosi wciśnięty. Aby zablokować koło we właściwej pozycji, zwolnić przycisk półosi. Przycisk powinien powrócić do swojego pierwotnego położenia.



6.0 Możliwości dodatkowe

Hamulce

Blokady kół (Rys. 6.0 - 6.1)

Wózek jest wyposażony w dwie blokady kół. Blokady działają bezpośrednio na opony. Aby włączyć blokadę, pchnąć do przodu obie dźwignie hamulców aż do oporu. Aby zwolnić blokady, wycofać dźwignie do pierwotnych pozycji.

Blokada koła obsługiwana jedną ręką (Rys. 6.1.1)

Wózek jest wyposażony w dwa komplety blokad kół, którymi można sterować z lewej lub z prawej strony. Blokady działają bezpośrednio na opony. Aby włączyć blokadę, pchnąć do przodu dźwignię hamulca aż do oporu. Aby zwolnić blokadę koła, wycofać dźwignię do pierwotnej pozycji.

⚠ OSTRZEŻENIE!

Na zmniejszenie siły hamowania wpływają:

- Nieprawidłowy montaż i niewłaściwa regulacja hamulców.
- Zbyt niskie ciśnienie w oponach.
- Zużycie bieżników opon
- Mokre opony
- Źle wyregulowane blokady kół.
- Blokady kół nie zostały zaprojektowane jako hamulce jadącego wózka.
- Dlatego też nigdy nie powinny być używane do hamowania wózka w ruchu.
- Do hamowania zawsze używać obręczy napędowych.

Upewnij się, że odstęp pomiędzy oponami a blokadami kół odpowiada podanym charakterystykom. Aby wyregulować odstęp, poluzować wkręt i ustawić odpowiednią odległość. Następnie ponownie dokręcić wkręt (Rys. 6.0, 6.1, 6.1.1). Po każdej regulacji kół tylnych sprawdzić odstęp blokad kół i wyregulować go w razie potrzeby.

Hamulce bębnowe

Hamulce bębnowe umożliwiają osobie towarzyszącej bezpieczne i wygodne hamowanie. Hamulce mogą być używane wraz z dźwignią blokady (1) w celu zapobiegnięcia toczeniu się wózka. Dźwignia musi zaskoczyć na swoje miejsce w słyszalny sposób. Ciśnienie w oponach nie wpływa na działanie hamulców bębnowych (Rys.6.2).

⚠ OSTRZEŻENIE!

Hamulce bębnowe mogą być regulowane wyłącznie przez autoryzowanych sprzedawców. Aby nie stracić kontroli nad kierunkiem jazdy, należy zawsze korzystać z obu hamulców jednocześnie. Hamulce bębnowe mogą być wykorzystywane jedynie jako hamulce dynamiczne do zatrzymywania wózka podczas jazdy. Podczas dłuższego lub krótszego postoju bądź przesiadania się należy zawsze załączać blokadę kół.

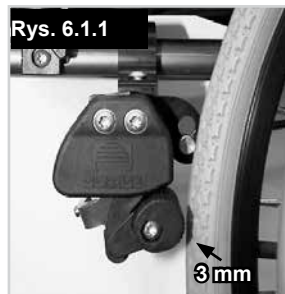
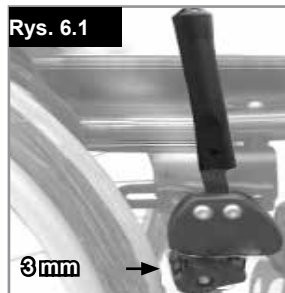

Przedłużka dźwigni hamulca

Dłuższa dźwignia pozwala zmniejszyć siłę wymaganą do zaciągnięcia blokad kół. Przedłużka dźwigni hamulca jest dokręcona śrubami do hamulców. Po podniesieniu można ją przesunąć do przodu. (Rys. 6.3).

⚠ PRZESTROGA!

Zamontowanie blokady zbyt blisko koła skutkuje zwiększonym wysiłkiem przy jej obsłudze. Może to spowodować uszkodzenie przedłużki dźwigni hamulca!

Opieranie się o przedłużkę dźwigni hamulca podczas transportu może spowodować jej uszkodzenie! Woda spod kół, może spowodować niesprawność hamulców.

⚠ PRZESTROGA!

Nieprawidłowy montaż blokady koła sprawi, że będzie konieczne przyłożenie większej siły, aby poruszyć wózek. Może to spowodować złamanie przedłużki dźwigni hamulca.

Hamulce kompaktowe

Hamulce kompaktowe znajdują się poniżej tapicerki siedziska i są uruchamiane przez pociągnięcie hamulców do tyłu, w kierunku opony. Aby hamulce działały prawidłowo, należy je pociągnąć aż do momentu zatrzymania, (Rys. 6.4).

Blokada koła obsługiwana jedną ręką

Wózek jest wyposażony w dwa komplety blokad kół, którymi można sterować z lewej lub z prawej strony. Blokady działają bezpośrednio na opony. Aby włączyć blokadę, pchnąć do przodu dźwignię hamulca aż do oporu (Rys. 6.4.1). Aby zwolnić blokadę koła, wycofać dźwignię do pierwotnej pozycji.

Na zmniejszenie siły hamowania wpływają:

- Zużycie bieżników opon
- Zbyt niskie ciśnienie w oponach
- Mokre opony
- Źle wyregulowane blokady kół.

Blokady kół nie zostały zaprojektowane jako hamulce jadącego wózka. Dlatego też nigdy nie powinny być używane do hamowania wózka w ruchu. Do hamowania zawsze używać obręczy napędowych. Upewnij się, że odstęp pomiędzy oponami a blokadami kół odpowiada podanym charakterystykom. Aby wyregulować odstęp, poluzować wkręty (1) i ustawić odpowiednią odległość (Rys. 6.4.2). Dokręcić śrubę (patrz strona dotycząca momentu dokręcającego).

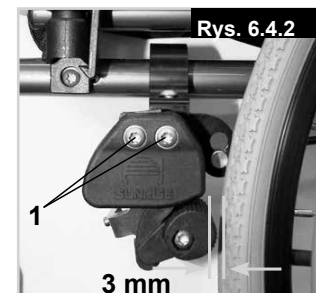

Zderzaki do pokonywania przeszkód

Dzwignie przechyłu są używane przez osoby towarzyszące do przemieszczania wózka nad przeszkodami. Nacisnąć dźwignię przechyłu aby unieść wózek, na przykład nad stopniem lub krawężnikiem, (Rys. 6.5).

⚠ PRZESTROGA!

W przypadku wszystkich wózków, których głównym przeznaczeniem jest użytkowanie z pomocą osoby towarzyszącej, Sunrise Medical zaleca korzystanie z dźwigni przechyłu. Ciągłe wykorzystywanie tylnych słupków w celu przechylenia wózka, bez zamontowanej dźwigni przechyłu, może doprowadzić do ich uszkodzenia.

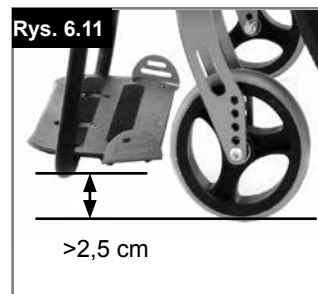
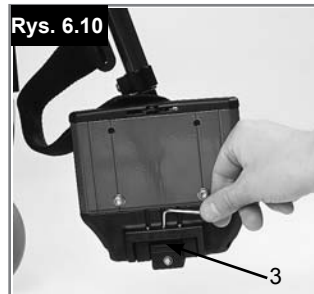
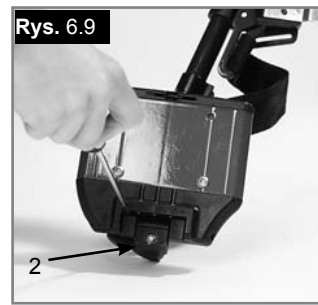

Podnóżki

Podnóżki (Rys. 6.6)

Są dwa rodzaje podnóżków: z platformą i dzielone. Można je podnieść na zawiasach dla ułatwienia siadania na wózku i zsiadania z niego.



Długość podudzia

Po usunięciu śrub (1) można wyregulować wysokość podnóżka, aby dopasować go do długości podudzia. Wykręcić śruby, ustawić podnóżek i rurki w odpowiedniej pozycji, ponownie włożyć śruby i dokręcić je (patrz strona dotycząca momentu obrotowego). Upewnić się, że podkładka z tworzywa sztucznego jest we właściwym miejscu pod śrubą. Należy zawsze zapewnić minimalny odstęp wynoszący 2,5 centymetra od podłoża.

Regulacja szerokości aluminiowego podnóżka

W przypadku konieczności regulacji szerokości płyty podnóżka należy odkręcić śrubę (1), ustawić żadaną szerokość przez umieszczenie 1, 2 lub 3 przedłużaczy (2) od strony zewnętrznej do wewnętrznej, a następnie założyć śruby (Rys. 6.7).



Regulacja kąta nachylenia aluminiowej płyty podnóżka

Płyta podnóżka może być podniesiona na zawiasach dla ułatwienia siadania i wysiadania z wózka, (Rys. 6.8 - 6.11). Można regulować kąt nachylenia płyty względem podłoża. Dokręcić śrubę (1) na zewnątrz. Poluzowanie zacisków (2) na płycie podnóżka umożliwia przesunięcie jej w trzy położenia, od przodu i do tyłu. Regulacja śruby ustalającej (3) umożliwia zmianę położenia płyty podnóżka na poziome. W tym celu płytę podnóżka należy odchylić na zawiasach. Upewnić się, że po każdej regulacji wszystkie śruby są prawidłowo dokręcone (patrz strona dotycząca momentu dokręcającego). Upewnić się, że został zachowany minimalny odstęp podnóżka od podłoża (2,5 cm).

Regulacja kąta nachylenia kompozytowego podnóżka (Rys. 6.12)

Można regulować kąt nachylenia płyty względem podłoża. Poluzować wkręt, przesunąć go do wewnątrz, ustawić żądany kąt i przesunąć wkręt na swoje miejsce. Po regulacji dokręcić wkręt. Upewnić się, że po każdej regulacji wszystkie śruby są prawidłowo dokręcone (patrz strona dotycząca momentu dokręcającego). Upewnić się, że został zachowany minimalny odstęp podnóżka od podłoża (2,5 cm) (Rys. 6.11).



Ramię podnóżka i zatrask

Podnóżki mogą być przesunięte do wewnątrz pod siedzisko lub na zewnątrz. Podczas przyłączania podnóżki muszą być skierowane do wewnątrz lub na zewnątrz. Następnie obracać je do wewnątrz aż do zaskoczenia we właściwej pozycji. Aby odłączyć podnóżek, przesunąć dźwignię (1), przesunąć ramię do wewnątrz lub na zewnątrz i unieść podnóżek ku górze. Upewnić się, że podnóżek jest zatrzaśnięty w odpowiedniej pozycji (Rys. 6.13 - 6.14).

⚠ OSTRZEŻENIE!

- Podnóżki nie powinny być używane do podnoszenia lub przenoszenia wózka.
- Przy siadaniu i wstawaniu z wózka nie korzystać z podnóżków. Należy podnieść je zawczasu na zawiasach i odsunąć na bok tak daleko, jak to możliwe.

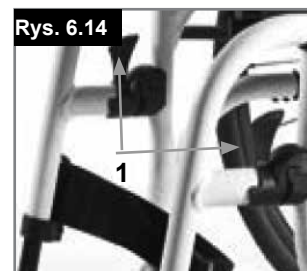
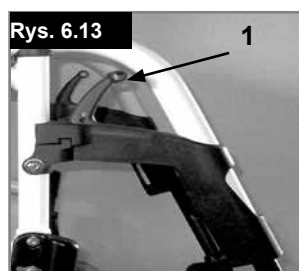

Lekka płyta podnóżka

Kąt płyty podnóżka można regulować przez luzowanie śrub (2). Do płyty podnóżka można przymocować, korzystając z otworów montażowych (3), boczne panele ochronne. Zapobiega to przypadkowemu wyslizgnięciu się stopy (Rys. 6.15). Upewnić się, że po każdej regulacji wszystkie śruby są prawidłowo dokręcone (patrz strona dotycząca momentu dokręcającego).

Rys. 6.15



Opcjonalny podnoszony podnóżek

(Rys. 6.17 - 6.19)

Aby odłączyć podnóżek, pociągnąć dźwignię (1), odchylić płytę podnóżka do zewnątrz i unieść podnóżek ku górze.

Regulacja wysokości:

Długość podudzia można regulować w dowolnym zakresie poprzez odkręcenie śruby (2). Ustawić odpowiednią wysokość i ponownie zakręcić śrubę.

⚠ PRZESTROGA!

Odległość pomiędzy płytą podnóżka a ziemią musi wynosić przynajmniej 40 mm.

Regulacja kąta:

Nacisnąć dźwignię (3) do dołu i jednocześnie przytrzymać podnóżek drugą ręką, aby zminimalizować obciążenie. Po ustawieniu odpowiedniego kąta, puścić dźwignię, a podnóżek zablokuje się w jednym z dostępnych położeń.

⚠ OSTRZEŻENIE!

- Podczas regulacji wysokości podnóżka trzymać ręce z dala od mechanizmu regulacji pomiędzy ramą a częściami ruchomymi.
- Podnóżki nie powinny być używane do podnoszenia lub przenoszenia wózka.
- Ryzyko przytraśnięcia palców!
- Podczas przesuwania podnóżków w górę lub w dół nie wkładać palców w mechanizm regulacji pomiędzy ruchome części.

Długość podudzia (Rys. 6.16)

Odkręcenie śruby zacisku (1) umożliwia regulację długości podudzia. Poluzować śrubę zacisku, wyregulować rurę z płytą podnóżka, aby osiągnąć żądane położenie. Ponownie dokręcić śruby zacisku (patrz strona dotycząca momentu dokręcającego). Sprawdzić, czy plastikowe połączenie wciskane znajduje się w prawidłowym położeniu pod śrubą zacisku. Sprawdzić, czy plastikowe połączenie wciskane znajduje się w prawidłowym położeniu pod śrubą zacisku.

⚠ OSTRZEŻENIE!

- Osoba towarzysząca: Nie należy stawać na płycie podnóżka! Nawet jeśli użytkownik siedzi na wózku, istnieje ryzyko przewrócenia i odniesienia obrażeń.
- Użytkownik: W czasie przenoszenia nie należy stawać na płycie podnóżka, ponieważ istnieje ryzyko przewrócenia i odniesienia obrażeń.

Rys. 6.16

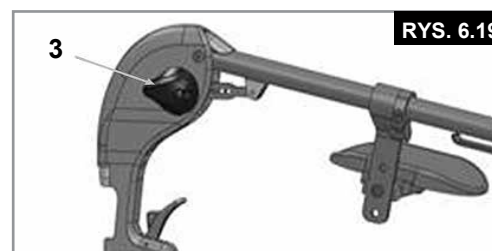
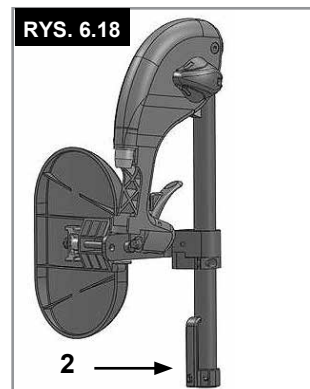
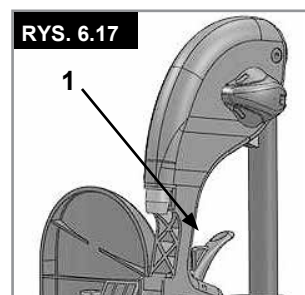

Kółko samonastawne

Kółko przednie, adapter kółka przedniego, widelec kółka przedniego (Rys. 6.20)

Od czasu do czasu wózek może lekko skręcać w lewo lub w prawo, lub mogą wibrować jego kółka przednie. Przyczyny tych zjawisk mogą być następujące: Mechanizmy ruchu kół do przodu lub tyłu nie zostały ustawione prawidłowo. Kąt osi kółka przedniego został ustawiony nieprawidłowo. Zostało źle ustawione ciśnienie kół przednich lub tylnych; koła nie obracają się płynnie.

Aby przemieszczać wózek w linii prostej, wymagana jest optymalna regulacja kółek przednich. Kółka przednie zawsze powinny być ustawiane przez autoryzowanego dostawcę. Po każdej zmianie pozycji kół tylnych należy wyregulować ustawienie podpór kółek przednich i sprawdzić blokady kół. Sprawdzić ustawienie łącznika kółka samonastawnego (1), umieszczając obok niego ekierkę i patrząc z przodu. Sprawdzić, czy łącznik znajduje się pod odpowiednimi kątami do podłogi. Odkręcając śruby (2) i przesuwając łącznik, można przeprowadzić ponowną regulację kół do ich optymalnego położenia przez wyregulowanie odpowiednich segmentów zębów. Upewnić się, że po każdej regulacji wszystkie śruby są prawidłowo dokręcone (patrz strona dotycząca momentu dokręcającego).

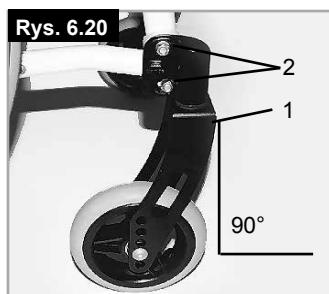

Podpora osi

Podpora osi (Rys. 6.21)

Położenie środka ciężkości w stosunku do tylnego koła jest ważnym czynnikiem łatwości i komfortu jazdy. Możliwe są różne położenia. Przesunięcie płyty perforowanej do tyłu (1) w otworach w ramie (2) powoduje, że wózek jest w bezpiecznym położeniu, ale jednocześnie jest mniej manewrowy niż kiedy płyta perforowana jest ustawiona bardziej z przodu. Przesuwając łącznik osi (3) w płycie perforowanej, można wyregulować wysokość siedziska wózka. Upewnić się, że po każdej regulacji wszystkie śruby są prawidłowo dokręcone (patrz strona dotycząca momentu dokręcającego).

⚠ PRZESTROGA!

W razie konieczności należy ponownie wyregulować hamulce i kółka samonastawne.

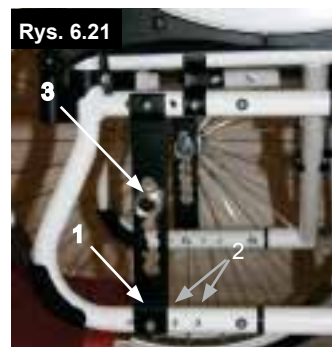

Pochylenie

Pochylenie (Rys. 6.22 - 6.23)

Pochylenie wózka można regulować w zakresie od 1° do 4°. Zwiększa to stabilność zabezpieczającą przed upadkiem wózka na bok, a także poprawia manewrowość wózka. Poluzować śruby w płycie perforowanej (1). Następnie wyregulować łącznik (2), aby uzyskać żądane ustawienie kąta. Następnie ponownie dokręcić śruby (patrz strona dotycząca momentu dokręcającego). Ustawienie pochylenia koła powoduje zwiększenie ogólnej szerokości wózka (każdy stopień oznacza dodanie ok. 1 cm).

⚠ PRZESTROGA!

W razie konieczności należy ponownie wyregulować hamulce i kółka samonastawne.

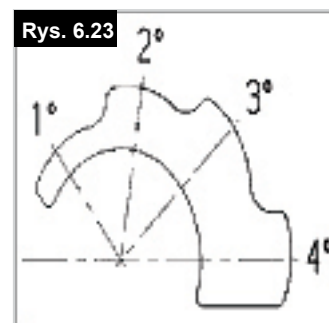
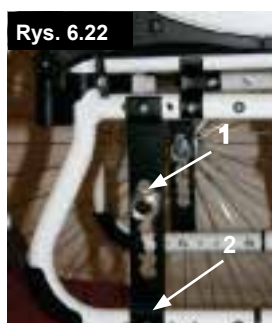

Oparcie

Stale oparcie z regulowanym kątem, (Rys. 6.24)

Oparcie z regulowanym kątem można ustawić w kilku pozycjach (maksymalnie 12° w przód, a następnie co 4° w tył). Luzując i wykręcając śrubę (1) kąt, można regulować w krokach 4°.

Dla bezpieczeństwa użytkownika czynności regulacyjne powinien wykonać sprzedawca.

Regulowana tapicerka oparcia, (Rys. 6.25)

Naprężenie regulowanej tapicerki oparcia można zmienić, rozłączając rzepy i przesuwając je przez klamry (1). Po osiągnięciu właściwego naprężenia, rzepy należy ponownie złączyć.

Proces ten należy powtórzyć dla każdego paska. Do tapicerki zawiesia oparcia można się dostać od strony wnętrza przez otwór i można ją zmienić tak, aby dopasować do życzenia użytkownika.

⚠ OSTRZEŻENIE!

Przed użyciem wózka należy upewnić się, że każdy pasek jest dokładnie zamocowany.

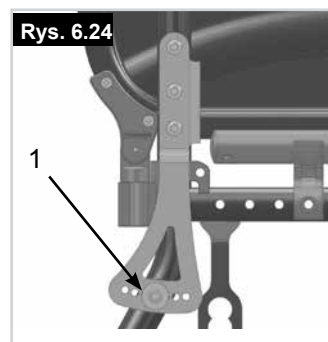

Drażek stabilizujący

Składanie wózka z drążkiem stabilizującym

Drażek jest używany do stabilizacji oparcia. Aby złożyć wózek, pchnąć dźwignię zwalnającą do wewnątrz (Rys. 6.26) lub zwolnić, a następnie przekręcić drążek w dół. Podczas składania wózka upewnić się, że drążek stabilizujący został zablokowany we właściwej pozycji.



Oslony boczne

Oslona boczna stolika, podnoszona, regulowana, zdejmowalna z krótkim lub długim podłokietnikiem, o regulowanej wysokości (Rys. 6.27 - 6.28)

Regulacja wysokości podłokietnika: Przesunąć gałkę (1) maksymalnie do przodu. Wyregulować wysokość podłokietnika (2). Przesunąć gałkę w tył i popchnąć podłokietnik (2) w dół, aż do zatrzaśnięcia się w miejscu. Zawsze sprawdzić, czy osłony boczne zatrzasnęły się w swojej pozycji. Aby podnieść podłokietnik, podciągnąć uchwyt (3) do góry, który odblokuje osłonę boczną.

⚠ OSTRZEŻENIE!

Nie wykorzystywać osłon bocznych ani podłokietników do podnoszenia lub przenoszenia wózka.



Regulacja wysokości podłokietnika przy użyciu narzędzia

Montaż: Wsunąć do końca słupek podłokietnika w gniazdo znajdujące się na ramie wózka.

Regulacja wysokości:

Wysunąć słupek podłokietnika z gniazda. Ustawić wspornik regulacji wysokości (1), odkręcając śrubę (2) i przesuwać go zgodnie z preferencjami. Ponownie wkręcić i dokręcić śrubę. Wsunąć słupek podłokietnika do gniazda, (Rys. 6.29).

Położenie poduszki podłokietnika:

Żeby zmienić położenie poduszki podłokietnika, wystarczy odkręcić śruby (3) i przesunąć poduszkę we właściwe miejsce. Następnie ponownie dokręcić śruby (Rys. 6.24).

Regulacja gniazda podłokietnika

Siłę zacisku gniazda podłokietnika można regulować (zmniejszać/zwiększać) przy pomocy 2 śrub (1) - (Rys. 6.30).

Oslona boczna z zabezpieczeniem odzieży (Rys. 6.31)

Zabezpieczenie odzieży zapobiega zabrudzeniu odzieży przez rozpryski wody. Położenie w stosunku do tylnego koła można ustawić, przesuując osłonę boczną. W tym celu należy odkręcić śruby montujące (1 i 2). Po ustawieniu w żądanym położeniu należy dokręcić śruby (patrz strona z momentami dokręcenia).

⚠ OSTRZEŻENIE!

Nie wykorzystywać osłon bocznych ani podłokietników do podnoszenia lub przenoszenia wózka.

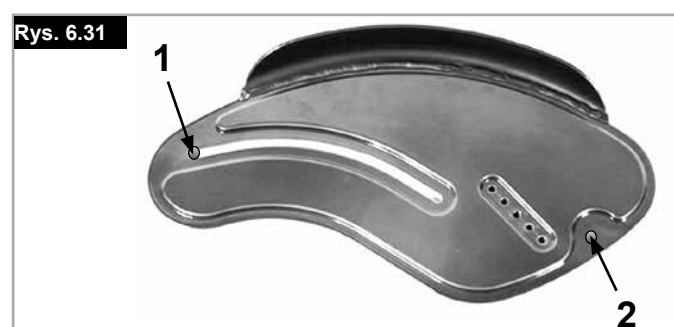
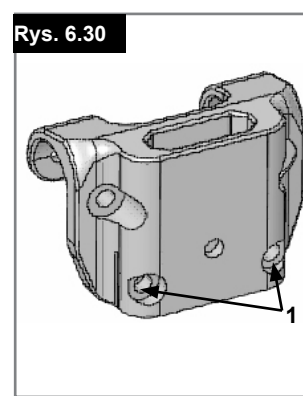
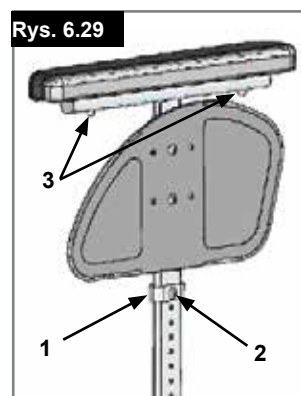

Oslony boczne

Jednosłupkowe podłokietniki z regulacją wysokości, (Rys. 6.32 - 6.35).

⚠ OSTRZEŻENIE!

Nie wykorzystywać osłon bocznych ani podłokietników do podnoszenia lub przenoszenia wózka.

1. Montaż

- a. Wsunąć zewnętrzne szyny podłokietnika do gniazda zamontowanego na ramie wózka.
- b. Podłokietnik zostanie automatycznie zablokowany.

2. Regulacja wysokości

- a. Obrócić dźwignię zwalnającą regulacji wysokości (2) do drugiego punktu zatrzymania.
- b. Przesunąć poręcz do góry lub w dół, aby osiągnąć żądaną wysokość.
- c. Ustawić dźwignię ponownie w położeniu zablokowania w stosunku do szyn podłokietnika.
- d. Przesunąć poręcz (4) tak, aby szyny pewnie zaskoczyły na miejscu.

3. Wyjąć podłokietnik

- a. Użyć dźwigni 3 i podnieść całe ramię.

4. Włożyć podłokietnik

- a. Umieścić podłokietnik w gnieździe tak, aby ramię zaskoczyło na miejscu.

Elementy montażowe gniazda podłokietnika

Regulacja gniazda podłokietnika

Aby zacisnąć lub poluzować zamocowanie zewnętrznych szyn podłokietnika w gnieździe:

1. Poluzować cztery śruby ustalające gniazda (D) na jego bokach.
2. Pozostawić podłokietnik w gnieździe (E) i przesunąć całe gniazdo do osiągnięcia żądanego ustawienia.
3. Dokręcić cztery śruby (D). (144 in-lbs, 16,3 Nm)
Regulacja położenia
1. Poluzować dwie śruby zacisku (10) tak, aby stał się on luźny.
2. Przesunąć gniazdo podłokietnika do żądanego położenia.
3. Dokręcić.

1. Zewnętrzne szyny podłokietnika
2. Regulacja wysokości dźwigni blokady
3. Dźwignia blokady
4. Podkładka podłokietnika
5. Pas do przenoszenia
6. Osłona boczna
7. Gniazdo
8. Zacisk regulacji
9. Części umożliwiające regulację gniazda
10. Śruby zacisku

Rys. 6.32

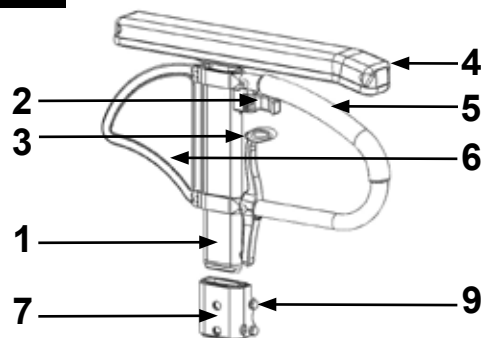

Rys. 6.33

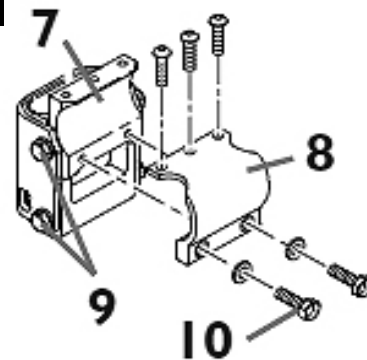

Rys. 6.34

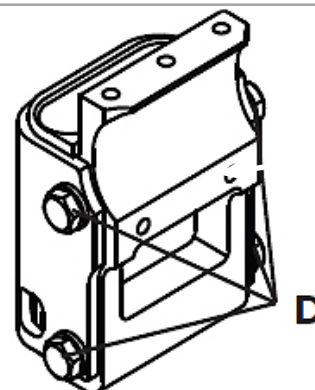

Rys. 6.35

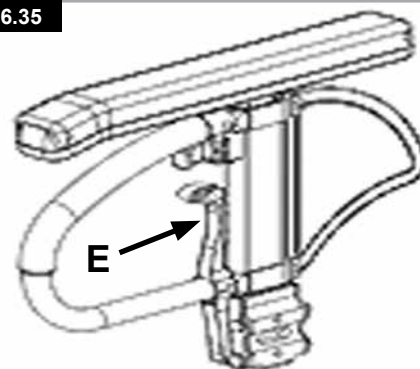

Uchwyty do popychania

Uchwyty do popychania z regulacją w pionie (Rys. 6.36)

Rączki prowadzące są zabezpieczone sworzniami przed przypadkowym wysunięciem się. Dzięki otwarciu dźwigni szybkiego montażu można zmienić wysokość uchwytów do popychania tak, aby pasowała do wymagań użytkownika. W czasie przesuwania dźwigni będzie słycać mechanizm blokujący i wtedy można łatwo ustawić uchwyt do popychania w żądanym położeniu. Nakrętka na dźwigni napięcia określa, jak ciasno są zaciśnięte rączki prowadzące na swoich miejscach. Jeżeli po wyregulowaniu dźwigni napięcia nakrętka jest luźna, rączka prowadząca również będzie poluzowany. Należy obrócić rączkę prowadzącą z boku do boku przed jej użyciem, aby sprawdzić, czy jest bezpiecznie zamocowana na swoim miejscu. Po wyregulowaniu wysokości uchwytu należy zawsze docisnąć dźwignię napięcia na swoje miejsce. Jeżeli dźwignia nie będzie odpowiednio zamocowana, mogą powstać uszkodzenia podczas podczas schodachów.

Rys. 6.36



Uchwyt do popychania

Składane uchwyty do popychania (Rys. 6.37)

Jeżeli uchwyty do popychania nie są wykorzystywane, można je złożyć, naciskając przycisk (1). Gdy są ponownie potrzebne, wystarczy je tylko rozłożyć, aż zaskoczą na swoje miejsce.

Rys. 6.37

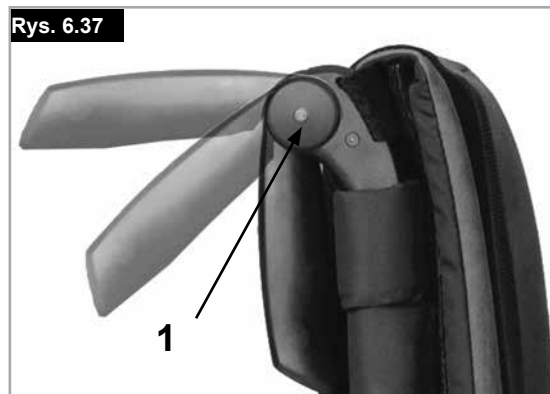

Kółka zabezpieczające

Kółka zabezpieczające (Rys. 6.38)

Kółka zabezpieczające (1) zapewniają niedoświadczonym użytkownikom dodatkowe bezpieczeństwo podczas nauki jazdy wózkem. Kółka zabezpieczające (1) zapobiegają przewróceniu się wózka do tyłu. Kółka zabezpieczające (1) można odchylić w dół przez naciśnięcie lub obrócić do przodu. Powinno się zachować odstęp do podłogi wynoszący od 3 do 5 cm. W celu wjechania na nierówność (np. krawężnika) lub zjechania z niej kółka zabezpieczające należy odchylić do przodu tak, aby nie dotykały ziemi.

⚠ OSTRZEŻENIE!

Nieprawidłowe ustawienie kółek zabezpieczających zwiększa ryzyko przewrócenia wózka do tyłu.

Rys. 6.38



Rys. 6.39

Uchwyt na kule

Uchwyt na kule (Rys. 6.39)

Ten element umożliwia przewóz kul bezpośrednio na wózku. Opaska z rzepami umożliwia zamocowanie kul lub innego sprzętu pomocniczego.

⚠ PRZESTROGA!

Podczas użytkowania wózka nie należy używać sprzętu pomocniczego (np. kul).

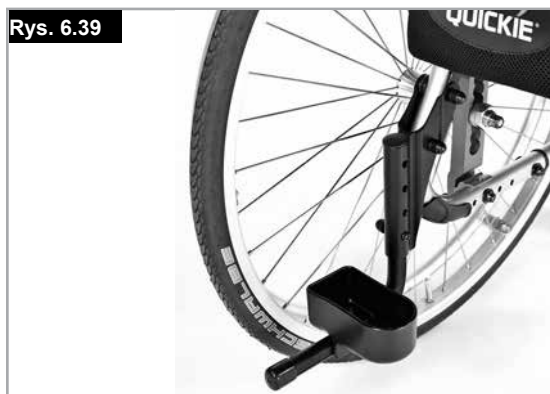

⚠️ OSTRZEŻENIE!

- Przed użyciem wózka sprawdzić, czy biodrowy pas bezpieczeństwa został zamocowany prawidłowo.
- Biodrowy pas bezpieczeństwa należy sprawdzać codziennie, aby upewnić się, że jest prawidłowo dopasowany i nie jest w żaden sposób zablokowany ani nadmiernie zużyty.
- Przed użyciem wózka należy zawsze upewnić się, że biodrowy pas bezpieczeństwa został odpowiednio zapięty i wyregulowany.
- Jeśli pas jest zbyt luźny, użytkownik wózka może się ześlizgnąć i uduśić lub doznać poważnych obrażeń ciała.
- W razie wątpliwości dotyczących użytkowania i obsługi biodrowego pasa bezpieczeństwa należy zasięgnąć opinii lekarza, dystrybutora wózków inwalidzkich, opiekuna lub osoby towarzyszącej.
- Pas biodrowy może być montowany wyłącznie przez autoryzowanego sprzedawcę / agenta Sunrise Medical.
- Pas biodrowy powinien być regulowany wyłącznie przez lekarza lub autoryzowanego sprzedawcę / agenta Sunrise Medical.
- Pas bezpieczeństwa należy sprawdzać codziennie, aby upewnić się, że jest prawidłowo dopasowany i nie jest w żaden sposób zablokowany czy nadmiernie zużyty.
- Sunrise Medical nie poleca przewożenia użytkownika w pojeździe tak, aby pas biodrowy stanowił pas zabezpieczający. Proszę zapoznać się z broszurą Sunrise Medical dotyczącą przewozu, w której przedstawiono dalsze informacje na temat transportu.

Biodrowy pas bezpieczeństwa montuje się na wózku w sposób pokazany na ilustracjach. Pas składa się z 2 części. Są one połączone za pomocą śruby ustalającej przeprowadzonej przez oczko na pasie. Pas jest przeprowadzony pod tylną częścią bocznego panelu.

Wyregulować położenie pasa tak, aby zatrzaski znajdowały się pośrodku siedziska. (Rys. 6.40 - 6.41)



Wyregulować w następujący sposób biodrowy pas bezpieczeństwa, aby dostosować go do potrzeb użytkownika:

Zmniejszenie długości pasa	Zwiększenie długości pasa
Przeprowadzić wolną część pasa z powrotem przez męską część zatrzasku i suwaki regulacyjne. Upewnić się, że pas nie zapętlił się w męskiej części zatrzasku.	Aby zwiększyć długość pasa, przeprowadzić jego wolną część przez suwaki regulacyjne i męską część zatrzasku.

Po zapięciu biodrowego pasa bezpieczeństwa sprawdzić jego przyleganie do ciała użytkownika. Przy prawidłowo wyregulowanym pasie powinno być możliwe wsadzenie co najmniej płasko ułożonej dłoni między biodrowy pas bezpieczeństwa a ciało użytkownika. (Rys. 6.42). Pas biodrowy powinien być zamocowany tak, aby leżał pod kątem 45 stopni względem miednicy użytkownika. Użytkownik powinien siedzieć pionowo i być przesunięty jak najdalej do tyłu na siedzisku, jeżeli pas jest odpowiednio wyregulowany. Pas biodrowy nie powinien dopuścić do ześlizgnięcia się użytkownika z siedziska.

Aby zamknąć zatrzask: Mocno wsunąć męską część zatrzasku w żeńską.	Aby rozpiąć pas: Ścisnąć męską część zatrzasku we wskazanych punktach, oddzielając jednocześnie łagodnie obie jego części od siebie.

Konserwacja:

W regularnych odstępach czasu należy sprawdzać stan pasa biodrowego i innych elementów zabezpieczających pod kątem zużycia lub uszkodzenia. W razie konieczności należy je wymienić.

UWAGA:

Pas biodrowy należy wyregulować w opisany powyżej sposób tak, aby odpowiadał potrzebom użytkownika. Sunrise Medical zaleca codzienne sprawdzanie długości i napięcia pasa w celu zmniejszenia ryzyka nieumyślnego nadmiernego wydłużenia pasa przez użytkownika.

Kółka do transportu w wąskich przejściach

Kółka do transportu w wąskich przejściach (Rys. 6.43)

Kółka do transportu powinny być używane wtedy, gdy wózek jest za szeroki przy zamontowanych kołach tylnych. Bezpośrednio po odłączeniu kół tylnych za pomocą półosi szybkiego montażu można kontynuować jazdę z użyciem kółek do transportu w wąskich przejściach. Kółka są zamontowane w taki sposób, że gdy nie są używane, znajdują się ok. 3 cm nad podłożem. Dzięki temu nie przeszkadzają one podczas jazdy, transportu i przejazdu nad przeszkodami.

PRZESTROGA!

Przy braku kół tylnych wózek jest pozbawiony blokad kół.



7.0 Opony i ich montaż

Pełne ogumienie jest wyposażeniem standardowym. Przy ogumieniu pneumatycznym należy zawsze sprawdzić, czy w oponach jest prawidłowe ciśnienie, gdyż w innym przypadku parametry wózka mogą być zmienione. Zbyt niskie ciśnienie opon powoduje zwiększenie oporu i jest niezbędna większa siła do poruszania wózka. Niskie ciśnienie w oponach wpływa również negatywnie na manewry. Przy zbyt wysokim ciśnieniu opona może ulec uszkodzeniu. Prawidłowa wartość ciśnienia jest opisana na brzegu opony.

Opony są montowane w taki sam sposób, jak w zwykłym rowerze. Przed założeniem nowej dętki należy upewnić się, że wewnątrz obręczy i opony są wolne od ciał obcych. Po montażu lub naprawie opony sprawdzić ciśnienie. Okresowe kontrole ciśnienia w oponach i ich dobry stan są bardzo ważne dla bezpieczeństwa użytkownika wózka.

8.0 Tabliczki znamionowe

Tabliczki znamionowe

Tabliczki znamionowe są umieszczone na zespole krzyżaka, rurze ramy poprzecznej oraz na etykiecie w instrukcji użytkownika. Na tabliczce znamionowej umieszczono dokładne oznaczenie modelu i inne parametry techniczne. Przy zamawianiu części zamiennych i zgłaszaniu reklamacji należy zawsze podawać:

PRÓBKA

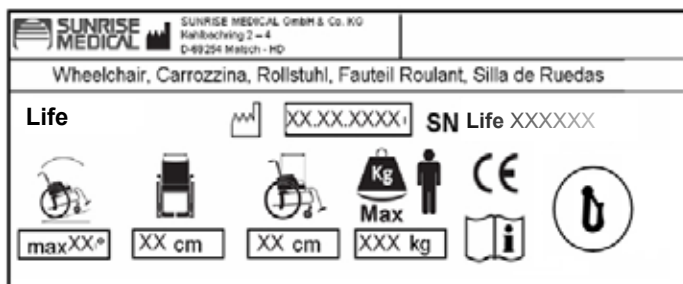

	Life XXXXX-XXX	Nazwa produktu / numer SKU.
	maxXX	Maksymalna bezpieczna wartość wzniesienia z kółkami zabezpieczającymi zależy od ustawień wózka, postawy i możliwości fizycznych użytkownika.
	XX cm	Oznaczenie producenta
	XX cm	Szerokość siedziska.
	XX cm	Głębokość (maksymalna).
	Max XXX kg	Maksymalne obciążenie.
	CE	Znak CE.
	i	Instrukcja obsługi.
		Poddano badaniom zderzeniowym.
	XX.XX.XXXX	Data produkcji.
	SN Life XXXXXX	Numer fabryczny wózka.

W związku z prowadzoną przez firmę polityką nakierowaną na nieustanne ulepszanie swoich produktów, dane techniczne wózków mogą się nieznacznie różnić od przedstawionych przykładów. Wszystkie dane dotyczące masy/wymiarów i osiągnięć są przybliżone i podane wyłącznie w celach poglądowych. Produkty Sunrise Medical są zgodne z Dyrektywą Rady 93/42/ EWG dotyczącą wyrobów medycznych.

CE Wszystkie wózki muszą być używane zgodnie z zaleceniami producenta.

Sunrise Medical GmbH & Co. KG
Kahlbachring 2-4
69254 Malsch/Heidelberg
Deutschland
Tel.: +49 (0) 7253/980-400
Fax: +49 (0) 7253/980-111
www.SunriseMedical.de

9.0 Konserwacja i utrzymanie

Kontrola bezpieczeństwa:

Użytkownik jest pierwszą osobą, która może dostrzec wszelkie uszkodzenia czy wady. Dlatego też, przed rozpoczęciem korzystania z wózka zalecane jest sprawdzenie czy:

- Ciśnienie w oponach jest prawidłowe.
- Hamulce działają poprawnie.
- Wszystkie zdejmowalne elementy są przymocowane (np. podłokietniki, podnóżki, ramiona podnóżków, osie szybkozłączne itd.).
- W przypadku stwierdzenia uszkodzenia lub usterki należy skontaktować się z autoryzowanym sprzedawcą.

Konserwacja:

Regularnie sprawdzać ciśnienie w oponach.

Regularnie, przynajmniej raz w roku, sprawdzać, czy opony nie są zużyte lub uszkodzone. W przypadku zauważenia oznak uszkodzenia lub zużycia, opony należy natychmiast wymienić. Regularnie, przynajmniej raz w roku, sprawdzać, czy siedzisko i zawieszki oparcia nie są zużyte lub uszkodzone. W przypadku zauważenia oznak uszkodzenia lub zużycia, należy je natychmiast wymienić.

Regularnie, przynajmniej raz w roku, sprawdzać, czy elementy ramy i oparcia nie są zużyte lub uszkodzone. W przypadku zauważenia oznak uszkodzenia lub zużycia, należy je natychmiast wymienić.

Regularnie, przynajmniej raz w roku, sprawdzać, czy hamulce nie są zużyte lub uszkodzone. Sprawdzić je pod kątem prawidłowości działania i łatwości użycia. W przypadku zauważenia oznak uszkodzenia lub zużycia, hamulce należy natychmiast wymienić.

Regularnie, przynajmniej raz w roku, sprawdzać, czy wszystkie wkręty i śruby są dokręcone (patrz rozdział o momentach obrotowych). Wszystkie śruby istotne dla bezpiecznego korzystania z wózka są wyposażone w nakrętki samozabezpieczające. Nakrętki samozabezpieczające się mogą być użyte tylko raz i należy je wymieniać po zastosowaniu.

UWAGA: W przypadku podania w instrukcji momentu obrotowego zalecamy skorzystanie z przyrządu do pomiaru w celu upewnienia się, że śruby zostały dokręcone z odpowiednim momentem obrotowym.

Do czyszczenia wózka stosować wyłącznie łagodne środki czyszczące. Do czyszczenia tapicerki siedziska i pasa biodrowego stosować wyłącznie wodę z mydłem.

Zależnie od częstotliwości i sposobu eksploatacji, zaleca się regularnie, przynajmniej raz w roku, oddawać wózek do konserwacji u wyszkolonych specjalistów.

PRZESTROGA!

Piasek, sól i woda morska mogą uszkodzić łożyska kół przednich i tylnych. Po wystawieniu wózka na działanie tych czynników, należy go dokładnie wyczyścić i osuszyć.

Zasady higieny przy ponownym użyciu:

Wózek należy przygotować starannie przed kolejnym użyciem, spryskując środkiem dezynfekującym wszystkie powierzchnie mające kontakt z ciałem użytkownika.

Aby móc to zrobić szybko, należy skorzystać z płynnego środka dezynfekcyjnego na bazie alkoholu przeznaczonego do urządzeń medycznych.

Stosować się do instrukcji producenta danego środka dezynfekującego.

10.0 Usuwanie usterek

Wózek przechyla się na jedną stronę

- Sprawdzić ciśnienie w oponach
- Sprawdzić, czy koła toczą się bez oporów (łożyska, oś)
- Sprawdzić nachylenie kółek przednich
- Sprawdzić, czy oba kółka przednie mają odpowiedni kontakt z podłożem

Kółka przednie zaczynają drgać

- Sprawdzić nachylenie kółek przednich
- Sprawdzić, czy wszystkie wkręty są dokręcone; dokręcić je w razie potrzeby (rozdział o momentach dokręcających)
- Sprawdzić, czy oba kółka przednie mają odpowiedni kontakt z podłożem

Wózek skrzypi i trzeszczy

- Sprawdzić, czy wszystkie wkręty są dokręcone; dokręcić je w razie potrzeby (rozdział o momentach dokręcających)
- Dodać niewielką ilość smaru w punktach kontaktu ruchomych części ze sobą

Wózek zaczyna drgać

- Sprawdzić kąt nachylenia kółek przednich
- Sprawdzić ciśnienie w oponach
- Sprawdzić, czy tylne koła są jednakowo wyregulowane

11.0 Usuwanie i recykling materiałów

UWAGA: Jeżeli wózek dostarczono użytkownikowi za darmo, być może nie jest on jego własnością. Jeżeli wózek nie jest dłużej potrzebny, postępować zgodnie z instrukcjami dostawcy wózka dotyczącymi możliwości jego zwrotu.

Poniższe informacje dotyczą materiałów użytych do produkcji wózka w odniesieniu do ich usuwania, recyklingu wózka i jego pakowania.

Podczas organizowania utylizacji materiałów sprawdzić, jakie lokalne przepisy regulują zagadnienia usuwania i recyklingu odpadów. (Mogą one wymagać oczyszczenia lub odkażenia wózka przed jego usunięciem).

Aluminium: Widelki kółek przednich, boczne ramy, ramy podłokietników, podnóżki, uchwyty do popychania

Stal: Łączniki, półosie szybkiego montażu

Tworzywa sztuczne: Uchwyty, zatyczki rur, kółka przednie, płyty podnóżków, płyty podłokietników, koła/opony 12"

Opakowanie: Torby z polietylenu o niskiej gęstości, pudła tekturowe.

Tapicerka: Tkanina poliestrowa z pokryciem PCW i ekspandowaną pianką modyfikowaną.

Usuwanie lub recykling materiałów powinny być wykonywane przez licencjonowanego przedstawiciela lub autoryzowany punkt utylizacji. Alternatywnie można zwrócić wózek sprzedawcy celem jego utylizacji.



12.0 Specyfikacje techniczne

Specyfikacje techniczne

Szerokość całkowita:

Ze standardowymi kołami z obręczami, zmontowany:

- w połączeniu z osłoną boczną stolika: SS + 20 cm
- w połączeniu z aluminiową osłoną boczną: SS + 18 cm
- w połączeniu z plastikowym zabezpieczeniem odzieży: SS + 19 cm
- Zamocowanie bardzo wąskiej obręczy napędowej powoduje zmniejszenie ogólnej szerokości o 2 cm

Wymiary po złożeniu:

- z tylnymi kołami ok. 30 cm
- bez tylnych kół ok. 25 cm

Masa w kg:

- Do transportu (bez podnóżka, kół, osłon bocznych) 7 kg
- Podnóżek (komplet) 0,8 kg
- Osłona boczna (komplet) 1,3 kg
- Koła (komplet) 2,2 kg

Dopuszczalna waga użytkownika:

- Easy Life do obciążenia 125 kg

DODATKOWE UWAGI

Zgodnie z normą EN12183: 2009 wszystkie wymienione części (siedzisko – tapicerka oparcia, podłokietnik, panel boczny...) są ognioodporne zgodnie z normą EN1021-2.

⚠ OSTRZEŻENIE!

Wartość bezpiecznego kąta nachylenia użytkownika wózka uzależniona jest od konfiguracji, umiejętności użytkownika oraz stylu jazdy. Maksymalna wartość kąta nachylenia nie może być określona, ponieważ umiejętności użytkownika oraz styl jazdy są niemożliwe do przewidzenia. Dlatego wartość musi zostać określona przez użytkownika przy obecności osoby towarzyszącej w celu uniknięcia przewrócenia wózka.

Usilnie zaleca się, aby niedoświadczeni użytkownicy wyposażyli swój wózek w kółka zabezpieczające.

Wózek spełnia wymagania następujących norm:

- Wymagania i metody badań wytrzymałości statycznej, zmęczeniowej i odporności na uderzenia (ISO 7176-8)
- Wymagania odporności na zapalenie zgodnie z ISO 7176-16 (EN 1021-1)

Rys. 35

Stała przednia krawędź

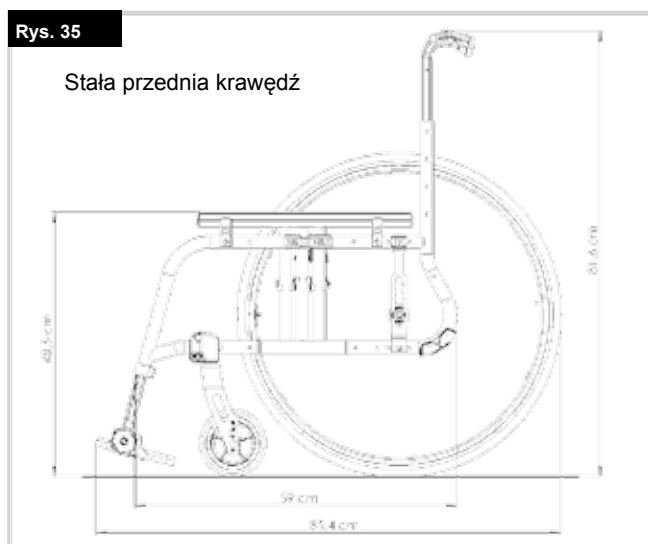

Rys. 36

Krawędź do odchylanych podnóżków

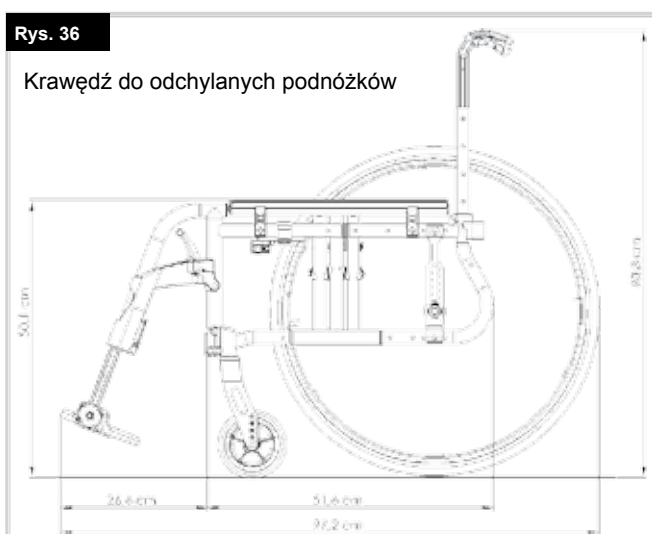









		 (cm)												
SDSq	mm	40	42	43	44	45	46	47	48	49	50	51	52	53
4"	Emi	√	√											
	143			√		√	√		√					
	168							√	√	√	√			
5"	Emi		√		√									
	143				√	√	√	√	√					
	168							√	√	√	√			
6"	Emi				√	√	√							
	143							√	√	√	√	√	√	
	168							√	√	√	√	√	√	
7"	168									√	√	√	√	√

		 (cm)										
		40	41	42	43	44	45	46	47	48	49	50
22"		√	√		√	√		√	√	√		
24"					√	√		√	√	√	√	√

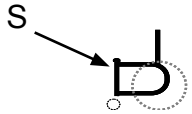
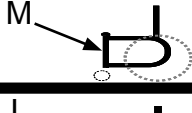
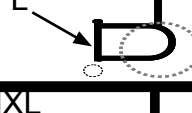
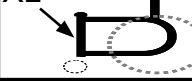
	36	38	40	42	44	46	48	50	S	XL
36	√	√	√	√	√	√	√	√		
38	√	√	√	√	√	√	√			
40	√	√	√	√	√	√	√			
42	√	√	√	√	√	√	√	√		
44	√	√	√	√	√	√	√			
46	√	√	√	√	√	√	√	√		
48	√	√	√	√	√	√	√	√		
50	√	√	√	√	√	√	√	√		

Sommario





Definizioni	65
Prefazione	66
Utilizzo	66
Area di applicazione	66
1.0 Note generali sulla sicurezza e limitazioni di guida	67
2.0 Garanzia	68
3.0 Trasportabilità	69
4.0 Uso	71
5.0 Trasporto della carrozzina	71
6.0 Opzioni	72
Freni	72
Pedana per ribaltamento	73
Appoggiapiedi	73
Ruota anteriore	75
Piastra dell'asse	75
Campanatura	75
Schienale	75
Barra stabilizzatrice	76
Spondine	76
Maniglie di spinta	78
Maniglia di spinta	78
Ruotine antiribaltamento	78
Portastampelle	78
Sistema di ritenuta pelvico anteriore (cintura pelvica)	79
Ruotine da transito	80
7.0 Copertoni e montaggio dei copertoni	80
8.0 Targhetta di identificazione	80
9.0 Manutenzione e cura	81
10.0 Risoluzione dei problemi	81
11.0 Smaltimento / Riciclaggio dei materiali	81
12.0 Specifiche tecniche	82
13.0 Coppia di serraggio	83

NOTA:

È possibile che le carrozzine illustrate e descritte nel presente manuale differiscano leggermente dal modello acquistato. Tuttavia, tutte le istruzioni sono pertinenti, a prescindere dalle differenze nei dettagli. Il produttore si riserva il diritto di alterare senza preavviso i pesi, le misure e altri dati tecnici riportati nel presente manuale. Tutte le cifre, le misure e le capacità indicate nel presente manuale sono approssimative e non costituiscono delle specifiche.

Definizioni

3.1 Definizione dei termini usati in questo manuale

Termine	Definizione
 AVVERTIMENTO!	Informa l'utilizzatore di possibili rischi di gravi lesioni o di decesso nel caso in cui la raccomandazione non venga seguita
 AVVERTENZA!	Informa l'utilizzatore di possibili rischi nel caso in cui la raccomandazione non venga seguita
 ATTENZIONE!	Informa l'utilizzatore dei possibili rischi all'apparecchiatura nel caso in cui la raccomandazione non venga seguita
NOTA:	Raccomandazione generale o procedura consigliata
	Riferimento a documentazione supplementare

NOTA:

Si prega di scrivere l'indirizzo e il numero di telefono del rivenditore autorizzato nello spazio apposito. In caso di guasto rivolgersi immediatamente al rivenditore autorizzato fornendo tutti i dettagli pertinenti in modo che possa trovare facilmente una soluzione.

Firma e timbro del rivenditore

Prefazione

Gentile utente,

ci congratuliamo con Voi per aver scelto un prodotto SUNRISE MEDICAL di alta qualità.

Questo manuale per l'uso contiene numerosi suggerimenti ed indicazioni che serviranno a rendere più familiare ed affidabile la Vostra carrozzina.

Per Sunrise Medical, una buona relazione con i clienti è di grande importanza. Desideriamo tenerVi al corrente sulle novità e gli sviluppi futuri della nostra azienda. Essere vicini ai clienti significa offrire servizi rapidi, ridurre il più possibile le pratiche burocratiche, collaborare con il cliente. Se un cliente ha bisogno di accessori o parti di ricambio, oppure ha un dubbio sulla sua carrozzina, noi siamo qui per offrire assistenza.

Desideriamo che siate soddisfatti dei nostri prodotti e dell'assistenza ricevuta. Sunrise Medical è costantemente impegnata a sviluppare ulteriormente i suoi prodotti. È quindi possibile che vengano apportate modifiche ai prodotti proposti e ai relativi modelli per quanto riguarda la forma, la tecnologia e l'equipaggiamento. Per questa ragione, eventuali reclami basati sui dati e sulle figure presenti in questo manuale d'uso non saranno accettati.

Il sistema di gestione di SUNRISE MEDICAL è certificato secondo gli standard EN ISO 9001, ISO 13485 e ISO 14001.



In qualità di fabbricante, SUNRISE MEDICAL dichiara che le carrozzine superleggere sono conformi alla linea guida 93/42/EEC / 2007/47/EEC.

Per qualsiasi domanda sull'uso, la manutenzione o la sicurezza della Vostra carrozzina Vi preghiamo di rivolgerVi al rivenditore autorizzato di prodotti SUNRISE MEDICAL della Vostra zona.

Se nella Vostra zona non è presente un rivenditore autorizzato, oppure se avete domande, potete contattare Sunrise Medical.

Sunrise Medical S.r.l.
Via Riva, 20 – Montale
29122 Piacenza – Italia
Tel. 0039 0523 573111
Fax 0039 0523 570060
e-mail info@sunrisemedical.it
website www.SunriseMedical.it



PRIMA DI UTILIZZARE LA CARROZZINA, LEGGERE ATTENTAMENTE IL PRESENTE MANUALE.

Utilizzo

Le carrozzine sono destinate esclusivamente all'utilizzo, al chiuso e all'aperto, da parte di utenti non in grado di camminare o con mobilità limitata.

La portata massima (rappresentata dal peso dell'utente più il peso di eventuali accessori montati sulla carrozzina e di oggetti trasportati dall'utente) è indicata sull'etichetta del numero di serie, situata sulla crociera o sulla barra stabilizzatrice sotto la seduta.

La garanzia è valida soltanto se il prodotto viene impiegato alle condizioni prescritte e secondo le destinazioni d'uso specifiche. La durata prevista della carrozzina è 5 anni. NON usare o montare componenti di altri produttori sulla carrozzina a meno che non siano stati approvati ufficialmente da Sunrise Medical.

ATTENZIONE!

- Non montare alcuna apparecchiatura elettronica non approvata.
- Non montare dispositivi di mobilità elettronici o meccanici, motori, handbike o altri dispositivi che possano modificare la destinazione d'uso o la struttura della carrozzina.
- Qualsiasi combinazione con altri dispositivi medici richiede l'approvazione di Sunrise Medical.

Area di applicazione

La varietà dell'equipaggiamento e la struttura modulare consentono l'impiego della carrozzina da parte di utenti non in grado di camminare o con mobilità limitata a causa di:

- Paralisi
- Perdita di uno o di entrambi gli arti inferiori (amputazione)
- Difetti/Deformità degli arti inferiori
- Contratture/Danni articolari
- Malattie di tipo cardiaco o circolatorio, disturbo dell'equilibrio o cachessia. È adatta anche per persone più anziane con forza sufficiente nella parte superiore del corpo.

Per la scelta del modello, occorre anche considerare la statura e il peso corporeo, le condizioni psicofisiche, l'età dell'utente e l'ambiente in cui vive.

Condizioni di utilizzo

La carrozzina può essere usata sia all'interno che all'esterno su superfici asciutte, solide e relativamente prive di asperità, in configurazione da autospinta o manovrata da accompagnatore. Se ne sconsiglia l'uso durante un temporale, in caso di pioggia battente, neve e ghiaccio o altre condizioni climatiche estreme.

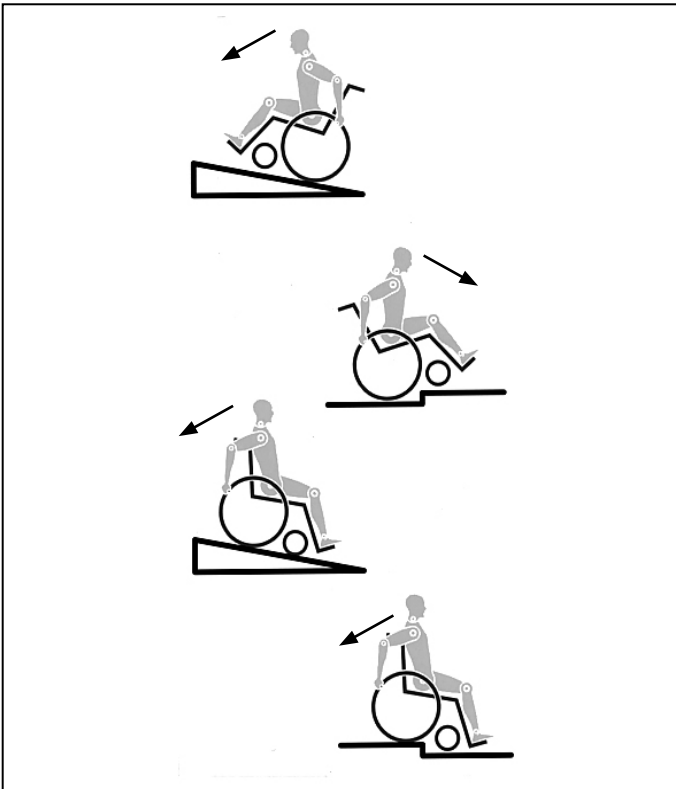

La carrozzina è stata progettata e costruita per garantire la massima sicurezza dell'utente. Tutte le norme sulla sicurezza vigenti a livello internazionale vengono strettamente osservate se non addirittura superate. Ciononostante l'utente può trovarsi in situazioni di pericolo se la carrozzina viene utilizzata in modo non appropriato. Per garantire la Vostra sicurezza, è assolutamente necessario rispettare le seguenti regole. Modifiche o regolazioni eseguite in modo errato o da personale non autorizzato aumentano il rischio di incidenti. Quali utenti di una carrozzina, Voi prendete parte alla circolazione stradale. Per questo motivo desideriamo ricordarVi che avete l'obbligo di rispettare le regole vigenti sulla circolazione stradale. Se usate la carrozzina per la prima volta, guidate con prudenza. Familiarizzate con la nuova carrozzina.

Prima di ogni spostamento, effettuare controlli sulle parti seguenti:

- asse delle ruote posteriori ad estrazione rapida
- velcro sulla superficie della seduta e sullo schienale
- copertoni, pressione degli pneumatici e freni.

Prima di procedere ad una qualsiasi modifica delle regolazioni, è importante leggere il relativo capitolo del manuale d'uso.

È possibile che durante percorsi in salita o in discesa la carrozzina possa correre il rischio di ribaltarsi a causa di buche nel terreno o di un fondo irregolare. Per salire su un gradino o percorrere una salita frontalmente, consigliamo di piegare il corpo in avanti.

⚠ATTENZIONE!

- L'utente e gli oggetti eventualmente trasportati sulla carrozzina non devono MAI superare la portata massima di 125 kg (100 kg con piastra per unicycle). Se si supera la portata massima, la carrozzina può danneggiarsi oppure l'utente può cadere, ribaltarsi o perdere il controllo e causare così lesioni gravi a se stesso o ad altre persone.
- In condizioni di oscurità, si raccomanda di indossare indumenti chiari o con applicazioni riflettenti per essere meglio visibili. Controllare che i catarifrangenti applicati sui lati e sul retro della carrozzina siano ben visibili. Si raccomanda anche di montare un fanale.

- Per evitare cadute e situazioni pericolose, esercitarsi inizialmente su un terreno pianeggiante con buona visibilità.
- Non utilizzare l'appoggiatesta per salire o scendere dalla carrozzina. Prima dell'operazione, ribaltare la pedana e ruotarla il più possibile verso l'esterno. Mettersi il più vicino possibile al luogo dove ci si vuole sedere.
- Utilizzare la carrozzina solamente nel modo corretto. Ad esempio, non cercare di superare un ostacolo (uno scalino o il bordo di un marciapiede) senza frenare ed evitare le buche.
- I freni non sono stati progettati per rallentare la carrozzina. Essi assicurano che le ruote della carrozzina non si muovano in modo inaspettato quando la carrozzina è ferma. Se ci si ferma su una superficie irregolare, azionare sempre il freno. Azionare sempre entrambi i freni al fine di evitare il ribaltamento della carrozzina.
- Se viene modificato il centro di gravità, osservare con attenzione come si comporta la carrozzina, ad esempio su pendii, superfici inclinate, pendenze di ogni tipo o quando si superano degli ostacoli. Durante questa operazione, chiedere l'aiuto di un assistente.
- In caso di regolazioni estreme (ad es. se la carrozzina è regolata con le ruote posteriori molto in avanti) e l'utente ha una postura errata, la carrozzina può ribaltarsi anche su una superficie piana.
- Inclinare il tronco in avanti se si sta percorrendo una salita o si deve salire un gradino.
- Sporgere il tronco all'indietro se si sta percorrendo una discesa o si deve scendere da un gradino. Non tentare di salire o scendere diagonalmente.
- Evitare l'uso delle scale mobili, in quanto si potrebbero subire lesioni gravi in caso di caduta.
- Non usare la carrozzina su pendii > 10°. La pendenza superabile in movimento dipende dalla configurazione della carrozzina, dalle capacità dell'utente e dallo stile di guida. Dal momento che non è possibile conoscere in anticipo le capacità dell'utente e il suo stile di guida, la pendenza superabile massima è un parametro che non può essere definito in anticipo e deve pertanto essere determinata dall'utente con l'aiuto di un accompagnatore per evitare di cadere. Si raccomanda agli utenti inesperti di montare le routine antiribaltamento.
- È possibile che durante percorsi in salita o in discesa la carrozzina possa correre il rischio di ribaltarsi a causa di buche nel terreno o di un fondo irregolare.
- Non usare la carrozzina su terreni fangosi o ghiacciati. Non usare la carrozzina in aree vietate ai pedoni.
- Per evitare lesioni alle mani non infilare le dita tra i raggi o tra la ruota posteriore e il freno durante la guida.
- In particolare, quando si utilizzano corrimani in metallo leggero, le dita si surriscaldano facilmente se si frena ad una velocità elevata o su lunghe discese.
- Per salire le scale, chiedere assistenza. Utilizzare gli ausili eventualmente disponibili, ad esempio rampe o ascensori. Se questi ausili non sono disponibili, la carrozzina deve essere inclinata e spinta (mai sollevata) lungo la scala da due persone. Si raccomanda di evitare questa manovra con utenti di peso superiore ai 100 kg.
- Se sulla carrozzina sono montate le routine antiribaltamento assicurarsi che siano regolate in modo che non urtino contro i gradini per evitare cadute. Se sulla carrozzina sono montate le routine antiribaltamento assicurarsi che siano regolate in modo che non urtino contro i gradini per evitare cadute.
- Assicurarsi che l'accompagnatore tenga la carrozzina utilizzando solo le parti ben fissate (ad esempio non la pedana o le spondine).
- Quando si utilizza una rampa, assicurarsi che le routine antiribaltamento siano posizionate in modo da non essere di intralcio.

- Su terreni impervi o in fase di trasferimento (ad esempio in auto) azionare i freni per bloccare la carrozzina.
- Se e quando possibile, durante il trasporto in un veicolo adeguato per il trasporto di disabili, usare il sedile e il sistema di ritenuta del veicolo. Questo è il solo modo per garantire la massima sicurezza all'utente in caso di incidente. Su un veicolo attrezzato al trasporto di disabili, usando i sistemi di ritenzione di SUNRISE MEDICAL e un sistema di sicurezza specifico, l'utente può rimanere seduto in carrozzina durante il trasporto (vedere il capitolo "Trasporto").
- A seconda del diametro e della regolazione delle ruote anteriori nonché del centro di gravità, le ruote anteriori possono vibrare a velocità elevate e quindi bloccarsi causando il ribaltamento della carrozzina. Assicurarsi pertanto che le ruote anteriori siano regolate correttamente (vedere la sezione "Ruote anteriori"). In particolare in discesa viaggiare a velocità ridotta e mantenere frenata la carrozzina. Gli utenti inesperti devono utilizzare le routine antiribaltamento.
- Le routine antiribaltamento impediscono alla carrozzina di ribaltarsi accidentalmente all'indietro. Non utilizzarle mai al posto delle ruote da transito o per trasportare un utente in carrozzina senza le ruote posteriori.
- Per raccogliere oggetti situati davanti, di lato o dietro la carrozzina, non sporgersi troppo dalla carrozzina perché se si cambia il centro di gravità si rischia di cadere o ribaltarsi. Il peso supplementare di uno zaino o altri oggetti appesi ai montanti verticali può influire sulla stabilità della carrozzina nella parte posteriore, specialmente quando si usa uno schienale reclinabile. Questo può causare il ribaltamento all'indietro della carrozzina con conseguente rischio di lesioni.
- Per gli utenti con amputazione sopra il ginocchio utilizzare le routine antiribaltamento.
- Prima di partire, controllare la pressione degli pneumatici. La pressione delle ruote posteriori deve essere almeno 3,5 bar (350 kPa). La pressione massima è indicata sullo pneumatico. I freni funzionano soltanto con un'adeguata pressione degli pneumatici ed una corretta regolazione (vedere il capitolo "Freni").
- Se il rivestimento della seduta o dello schienale risultasse danneggiato, sostituirlo immediatamente.
- Fare attenzione ad evitare il contatto con il fuoco, in particolare con sigarette. I rivestimenti della seduta e dello schienale potrebbero incendiarsi.
- Se la carrozzina è esposta alla luce diretta del sole per un lungo periodo di tempo, alcune parti (ad es. telaio, pedane, freni e protezioni laterali) potrebbero riscaldarsi eccessivamente (>41 °C).
- Controllare sempre che gli assi ad estrazione rapida sulle ruote posteriori siano montati correttamente e bloccati. Se il pulsante dell'asse ad estrazione rapida non viene premuto, la ruota posteriore non può essere rimossa.

AVVERTENZA!

- L'efficienza del freno, come anche la tenuta generale su strada, dipendono dalla pressione degli pneumatici. La carrozzina si manovra molto meglio e più facilmente quando le ruote posteriori sono gonfiate correttamente, entrambe alla stessa pressione.
- Controllare lo stato dei battistrada degli pneumatici! Quando si circola su strade pubbliche, si deve rispettare il codice di circolazione stradale.
- Fare attenzione a non schiacciarsi le dita quando si utilizza o si regola la carrozzina.

I prodotti illustrati e descritti nel presente manuale possono essere leggermente diversi nei dettagli dal modello in vostro possesso. Tuttavia tutte le istruzioni sono pertinenti, a prescindere dalle differenze nei dettagli.

Il produttore si riserva il diritto di alterare senza preavviso i pesi, le misure e altri dati tecnici riportati nel presente manuale. Tutte le cifre, le misure e le capacità indicate nel presente manuale sono approssimative e non costituiscono delle specifiche.

AVVERTENZA!

PERICOLO DI SOFFOCAMENTO – Questo ausilio per la mobilità contiene piccole parti che in certe circostanze possono costituire un rischio di soffocamento per i bambini piccoli.

2.0 Garanzia

Garanzia

QUESTO NON HA ALCUN EFFETTO SUI VOSTRI DIRITTI LEGALI.

Condizioni della garanzia

1) La riparazione o la sostituzione delle parti in garanzia saranno eseguite da un tecnico o da un rivenditore autorizzato Sunrise Medical.

2) Qualora si rendesse necessario fare esaminare il prodotto durante il periodo di validità della garanzia, avvisare immediatamente il rivenditore autorizzato Sunrise Medical, fornendo tutte le informazioni relative al problema verificatosi. Nel caso in cui l'utente si trovi in una località lontana dalla sede del rivenditore Sunrise Medical di riferimento, la riparazione o la sostituzione prevista dalle condizioni di garanzia potrà essere eseguita da un altro rivenditore designato da Sunrise Medical.

3) Se è necessario fare riparare o sostituire una parte qualsiasi della carrozzina in seguito a un difetto di materiale o di fabbricazione specifico, entro 24 mesi (5 anni per il telaio o la crociera) dalla data di acquisto dell'acquirente originale, e sempre che il prodotto sia ancora di sua proprietà, la parte o le parti saranno riparate o sostituite gratuitamente se inviate al rivenditore autorizzato.

Nota: questa garanzia non è trasferibile.

4) Per qualsiasi componente riparato o sostituito, l'utente beneficerà di queste disposizioni per il periodo rimanente della garanzia applicabile alla carrozzina.

5) I componenti sostituiti dopo la scadenza della garanzia originale sono coperti per altri 12 mesi.

6) Le parti di consumo deperibili non saranno coperte da garanzia durante il normale periodo di garanzia a meno che non presentino chiari segni di logorio eccessivo dovuto direttamente a un difetto di produzione. Queste parti includono, ma non si limitano a: rivestimento di stoffa, pneumatici, camere d'aria e parti simili.

7) Le condizioni della garanzia riportate sopra sono valide per tutte le parti del prodotto, per i modelli acquistati a prezzo pieno.

8) In circostanze normali, non si accetta alcuna responsabilità qualora sia stato necessario riparare o sostituire il prodotto come risultato diretto dei seguenti fattori:

- a) Il prodotto o un suo componente non è stato mantenuto in buono stato, o non sono stati effettuati i necessari interventi di manutenzione, secondo le raccomandazioni del produttore, come indicato nel Manuale d'uso e/o nel Manuale tecnico. Non sono state usate solo parti originali.
- b) Il prodotto, o parte di esso, ha subito dei danni a causa di negligenza, incidente o uso improprio.
- c) Il prodotto, o parte di esso, è stato alterato rispetto alle specifiche del produttore, o le riparazioni sono state eseguite prima di aver avvisato il tecnico autorizzato.
- d) Il prodotto presenta segni di corrosione dovuti ad una cattiva manutenzione

3.0 Trasportabilità

⚠ATTENZIONE!

Il rischio di gravi lesioni o di decesso aumenta pericolosamente se questa raccomandazione viene ignorata.

Trasporto della carrozzina su un veicolo:

Una carrozzina fissata su un veicolo non fornisce lo stesso livello di protezione e sicurezza del sedile del veicolo stesso. Si raccomanda di utilizzare sempre per l'utente il sedile del veicolo. Poiché non è sempre possibile trasferire l'utente sul sedile del veicolo, qualora sia necessario trasportare l'utente seduto in carrozzina, attenersi alle istruzioni seguenti:

1. Verificare che il veicolo sia dotato dell'equipaggiamento adatto per il trasporto di un passeggero seduto in carrozzina ed assicurarsi che le modalità di accesso al veicolo siano idonee al tipo di carrozzina. Il pianale del veicolo deve avere la resistenza necessaria per sostenere il peso complessivo dell'utente, della carrozzina e degli accessori.

2. Attorno alla carrozzina deve essere disponibile uno spazio sufficiente per consentire un facile accesso per agganciare, stringere e sganciare le cinghie di ancoraggio della carrozzina e le cinghie di ritenuta per l'utente.

La carrozzina occupata deve essere rivolta in avanti e fissata con la cinghia di ancoraggio della carrozzina e le cinghie di ritenuta per l'utente (sistemi WTORS che soddisfano i requisiti dello standard ISO 10542 o SAE J2249) in conformità alle istruzioni del produttore dei WTORS.

4. L'utilizzo della carrozzina in altre posizioni, all'interno di un veicolo non è stato testato. Ad esempio, non trasportare mai la carrozzina rivolta lateralmente (Fig. A).

5. La carrozzina deve essere fissata con un sistema di ritenuta ad ancoraggio a norma ISO 10542 o SAE J2249 con cinghie anteriori non regolabili e cinghie posteriori regolabili dotate generalmente di fermi Karabiner/ganci a S e supporti di fissaggio con fibbia e linguetta. Questi sistemi di ritenuta comprendono normalmente 4 cinghie separate da agganciare ciascuna ad un angolo della carrozzina.

6. Le cinghie di ancoraggio devono essere fissate al telaio centrale della carrozzina, come illustrato nell'immagine nella pagina seguente, e non ad altri attacchi o accessori, ad es. non attorno ai raggi delle ruote, ai freni o agli appoggiatesta.

7. Agganciare le cinghie di ancoraggio in modo che l'inclinazione sia il più vicino possibile a un angolo di 45° e stringerle bene seguendo le istruzioni del fabbricante.

8. Non effettuare alterazioni o sostituzioni dei punti di fissaggio o della struttura, del telaio o dei componenti della carrozzina senza consultare il fabbricante. La mancata osservanza di questa avvertenza farà sì che la carrozzina Sunrise Medical non sia più considerata idonea al trasporto su un veicolo a motore.

9. Usare sia la cintura pelvica sia la cintura toracica per assicurare l'utente e ridurre la possibilità di impatto della testa e del torace con i componenti del veicolo e il conseguente grave rischio di lesioni all'utente e agli altri occupanti del veicolo. (Fig. B) La cintura toracica deve essere fissata al montante "B" del veicolo; la mancata osservanza di questa istruzione può aumentare il rischio di gravi lesioni addominali all'utente.

10. Installare un appoggiatesta idoneo per il trasporto (si veda l'etichetta sull'appoggiatesta) e posizionarlo sempre adeguatamente durante il trasporto.

11. Non utilizzare come sistemi di ritenuta in un veicolo in movimento supporti posturali per l'utente (cinghie pelviche, cinture pelviche) che non siano etichettati a norma dei requisiti specificati nello standard ISO 7176-19:2001 o SAE J2249.

12. La sicurezza dell'utente durante il trasporto dipende dall'accuratezza impiegata nell'assicurare le cinghie di ancoraggio. Questa operazione deve essere eseguita da persone che abbiano ricevuto adeguate istruzioni e/o addestramento per l'uso.

13. Quando possibile, rimuovere e riporre tutta l'attrezzatura ausiliaria della carrozzina, per esempio: portastampelle, cuscini e tavolini.

14. La pedana articolata/elevabile non deve essere usata in posizione elevata durante il trasporto di carrozzina e utente, con la carrozzina fissata mediante i sistemi di ritenuta idonei.

15. Se lo schienale è reclinato, riportarlo in posizione verticale.

16. Il freno deve essere attivato.

17. Fissare i sistemi di ritenuta al montante "B" del veicolo e assicurarsi che tra le cinture e il corpo non vi siano componenti della carrozzina, come braccioli o ruote.

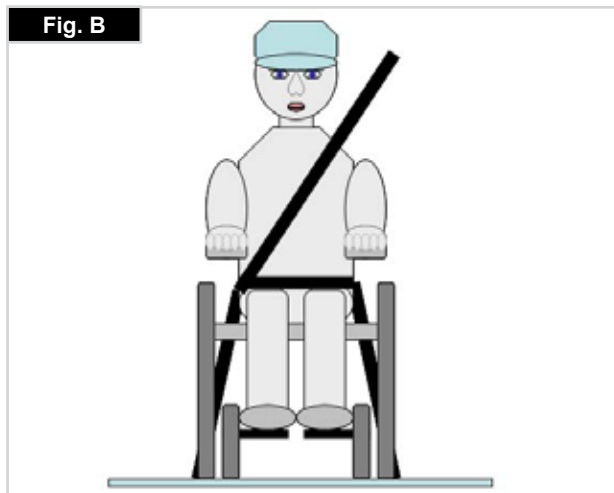
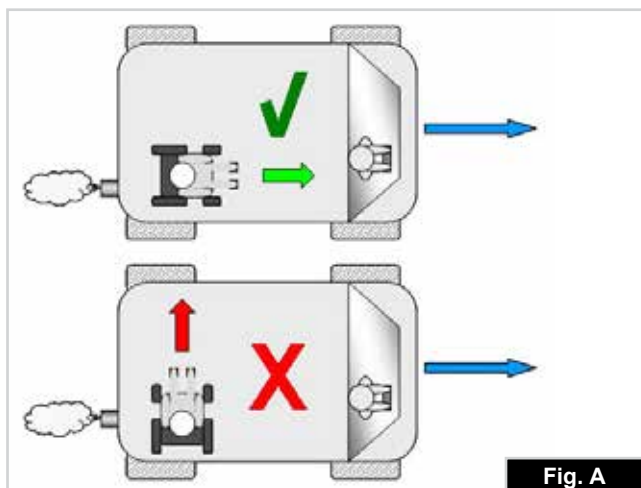

Istruzioni per i sistemi di ritenuta dell'occupante:

1. Indossare la cintura pelvica bene in basso, contro il bacino, in modo che l'angolo in inclinazione sia compreso tra 30 e 75 gradi rispetto al piano orizzontale. Si consiglia di regolare la cintura in modo che l'angolo sia il più vicino possibile a 75 gradi, ma non li superi. (Fig. C)

2. Far passare la cintura toracica sopra la spalla e lungo il torace come illustrato nelle Figure D ed E. Stringere le cinture di ritenuta il più possibile, assicurando al contempo il comfort dell'utente. Assicurarsi che le cinture di ritenuta non si attorciglino durante l'uso. Far passare la cintura di ritenuta della parte superiore del tronco sopra la spalla e lungo il torace come illustrato nelle Figure D ed E.

3. I punti di attacco alla carrozzina sono la parte laterale anteriore interna, appena sopra la ruota anteriore, e la parte laterale posteriore del telaio. Le cinghie sono fissate intorno alle parti laterali del telaio, al punto di intersezione tra i tubi orizzontali e verticali. (Vedere Figg. G - I).

4. Il simbolo di ancoraggio (Fig. F) sul telaio della carrozzina indica la posizione delle cinture di ritenuta. Le cinghie posteriori devono essere messe in tensione dopo avere fissato le cinghie anteriori per fissare la carrozzina.

Posizionamento delle cinghie di ancoraggio sulla carrozzina

1. Posizione delle etichette di ancoraggio anteriori e posteriori (Fig. G - I).

Portata minima 22 kg:

Qualora l'utente da trasportare sia un bambino di peso inferiore a 22 kg e il veicolo impiegato abbia meno di otto (8) posti passeggero, si raccomanda l'uso di un sistema di ritenuta per bambini (SRB) conforme al Regolamento n. 44 dell'UNECE. Questo tipo di sistema di ritenuta fornisce un ancoraggio più efficace per l'occupante rispetto al sistema convenzionale a 3 punti; inoltre, alcuni sistemi SRB prevedono anche supporti posturali per aiutare a mantenere il bambino in posizione corretta quando è seduto.

In alcune circostanze, genitori o assistenti potrebbero decidere di lasciare il bambino sulla carrozzina durante il trasporto, grazie al livello di controllo della postura e al comfort garantito dall'assetto della carrozzina.

In queste circostanze, si raccomanda di fare effettuare una valutazione dei rischi da parte dell'assistente sanitario o di altre persone competenti.

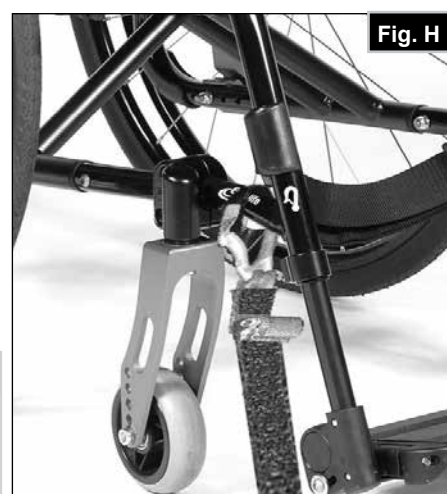
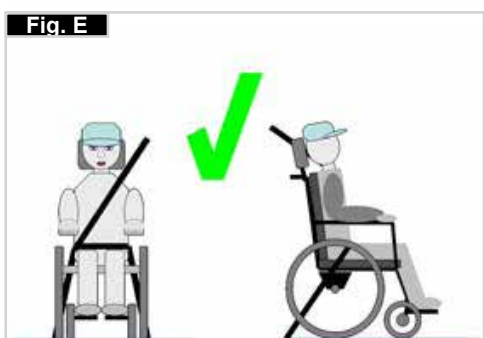
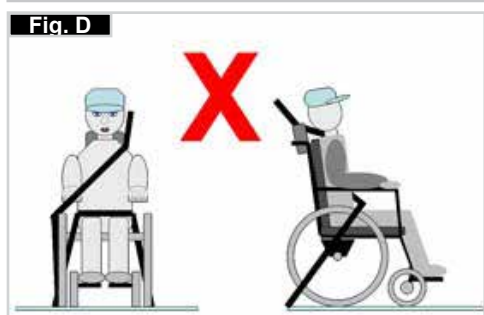
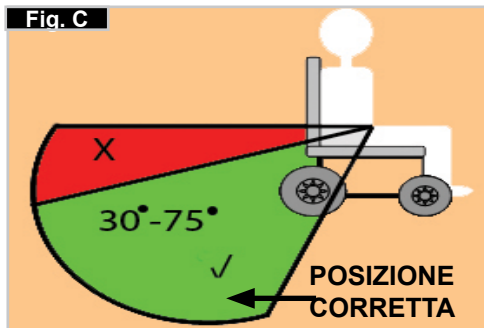

4.0 Uso

Chiusura (Fig. 4.0)

Per prima cosa togliere il cuscino della carrozzina e ribaltare la pedana unica o gli appoggipiedi separati. Afferrare il rivestimento al centro, da sotto, e tirarlo verso l'alto fino a quando la staffa di chiusura si blocca in posizione, (Fig. 4.0 - 4.1). A seconda del modello, è possibile rimuovere la pedana per ridurre al minimo l'ingombro, ad es. per trasportare la carrozzina in auto. A questo scopo, sbloccare la leva all'esterno e spostare la pedana lateralmente, (Fig. 4.2 - 4.3). quindi estrarre la pedana dalla sua sede.

Trasporto (Fig. 4.1).

Per spostare la carrozzina, sollevarla dopo averla ripiegata afferrandola per la parte anteriore della crociera e per le maniglie di spinta.

Apertura

Spingere la leva di sblocco del sistema di chiusura (Fig. 4.4) verso il basso e spingere lateralmente le due parti del telaio. Premere sul tubo del sedile (Fig. 4.5). La carrozzina si aprirà. Spingere i tubi fino a bloccarli in posizione nel telaio della seduta. Per semplificare questa operazione, tenere la carrozzina leggermente inclinata da un lato in modo da alleggerire il peso su una ruota posteriore. Fare attenzione a non infilare le dita nella crociera. Sistemare il cuscino sul sedile.

⚠️ AVVERTENZA!

Rischio di rimanere intrappolati con le dita.

Come sedersi in carrozzina

- Spingere la carrozzina contro una parete o un mobile robusto.
- Azionare i freni;
- Sedersi sulla carrozzina;
- Sistemare i piedi davanti ai fermatallonni (Fig. 4.6).

Come scendere dalla carrozzina

- Azionare i freni;
- Con una mano sulla ruota o sulla protezione laterale, piegarsi leggermente in avanti per spostare il peso del corpo sulla parte anteriore del sedile, quindi alzarsi dopo aver posizionato i piedi in modo stabile sul pavimento, uno dietro l'altro. (Fig. 4.7).

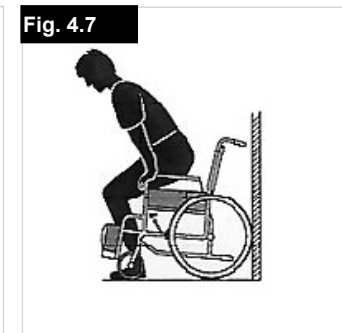
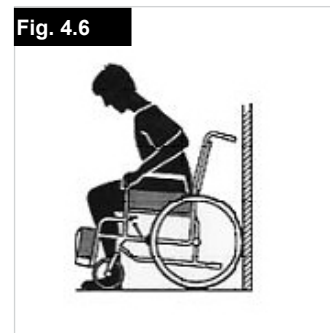
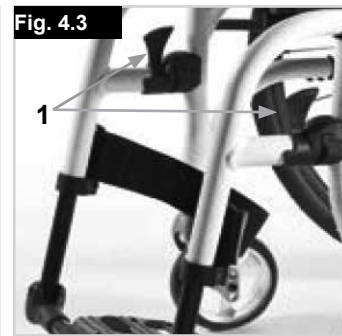
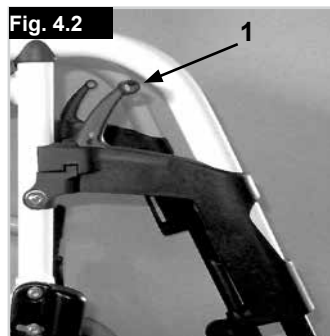

5.0 Trasporto della carrozzina

Asse ad estrazione rapida delle ruote posteriori (Fig. 5.0)

Rimuovere le ruote posteriori per ridurre il più possibile l'ingombro della carrozzina.

Le ruote posteriori sono dotate di assi ad estrazione rapida. Le ruote possono essere estratte o inserite senza l'uso di utensili. Per togliere una ruota basta premere il pulsante posizionato sull'asse ad estrazione rapida (1) ed estrarla.

⚠️ ATTENZIONE!

Per montare le ruote posteriori, l'inserimento dell'asse ad estrazione rapida nel telaio deve avvenire premendo e tenendo premuto il relativo pulsante. Rilasciando il pulsante la ruota sarà ben inserita all'interno del suo supporto. Il pulsante di estrazione rapida deve ritornare nella posizione iniziale.

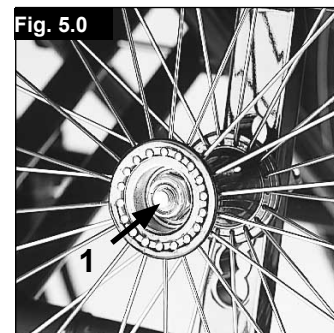

6.0 Opzioni

Freni

Freni (Fig. 6.0 - 6.1)

La carrozzina è dotata di due freni. I freni agiscono direttamente sugli pneumatici. Per bloccare la ruota, spostare in avanti entrambe le leve del freno sino al loro arresto. Per sbloccare la ruota, riportare le leve del freno nella posizione di partenza.

Freni attivabili con una sola mano (Fig. 6.1.1)

La carrozzina è dotata di due serie di freni, attivabili dal lato sinistro o destro. I freni agiscono direttamente sugli pneumatici. Per azionarli, spostare in avanti la leva del freno fino al suo arresto. Per sbloccare la ruota, riportare la leva del freno nella posizione di partenza.

⚠ AVVERTENZA!

L'azione dei freni sarà ridotta in caso di:

- montaggio e regolazione non corretti dei freni;
- insufficiente pressione degli pneumatici;
- profilo consumato degli pneumatici;
- pneumatici bagnati;
- freno regolato non correttamente.
- I freni non sono stati progettati per essere azionati quando la carrozzina è in movimento.
- Non azionare mai i freni durante la guida.
- Frename sempre aiutandosi con i corrimani.

Verificare che la distanza tra il freno e lo pneumatico sia conforme alle specifiche. Per la regolazione, allentate la vite e regolate la distanza corretta. Avvitare di nuovo la vite (Fig. 6.0, 6.1, 6.1.1).

Dopo ogni modifica della posizione delle ruote posteriori, controllare la regolazione dei freni e se necessario provvedere nuovamente alla loro regolazione.

Freni a tamburo

I freni a tamburo permettono all'accompagnatore di frenare in modo funzionale e sicuro.

Possono essere azionati con l'ausilio di una leva di blocco (1) per impedire qualsiasi spostamento indesiderato.

Lo scatto della leva di blocco deve essere ben udibile.

I freni a tamburo funzionano indipendentemente dalla pressione degli pneumatici (Fig.6.2).

⚠ AVVERTENZA!

I freni a tamburo devono essere regolati solamente da un rivenditore autorizzato.

Per avere sempre sotto controllo la direzione di marcia, attivare sempre i 2 freni simultaneamente!

I freni a tamburo dovranno essere usati unicamente per arrestare la carrozzina in movimento.

Per mantenere ferma la carrozzina per periodi di tempo brevi o lunghi, oppure durante il trasferimento dell'utente, attivare sempre i freni per il blocco delle ruote.

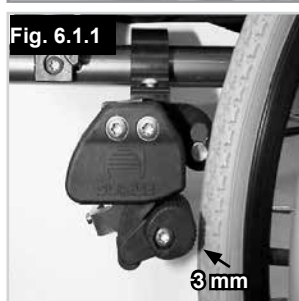
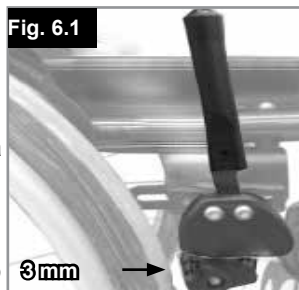
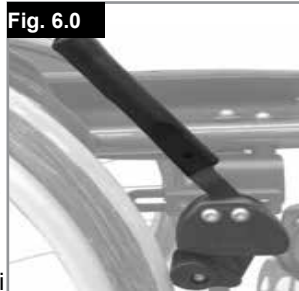

Prolunga della leva dei freni

La leva più lunga aiuta a ridurre lo sforzo necessario per azionare i freni.

La prolunga è avvitata alla leva dei freni. Sollevandola, può essere spostata in avanti (Fig. 6.3).

⚠ ATTENZIONE!

Se il freno è montato troppo vicino alla ruota sarà più difficile azionarlo. La prolunga potrebbe quindi rompersi a causa della maggiore pressione esercitata.

Non appoggiarsi sulla prolunga del freno mentre si sale e si scende dalla carrozzina, per evitare che si rompa. Gli spruzzi d'acqua provenienti dalle ruote possono causare il malfunzionamento dei freni.

⚠ ATTENZIONE!

È necessario uno sforzo maggiore per azionare un freno montato in modo non corretto e provocarne la rottura.

Freni compatti

I freni compatti sono montati sotto il telaio della seduta e si azionano tirando la leva all'indietro, verso lo pneumatico. Per funzionare correttamente, la leva deve essere tirata fino a quando raggiunge il punto di arresto, (Fig. 6.4).

Freni attivabili con una sola mano

La carrozzina è dotata di due serie di freni, attivabili dal lato sinistro o destro. I freni agiscono direttamente sugli pneumatici. Per azionarli, spostare in avanti la leva del freno fino al suo arresto (Fig. 6.4.1). Per sbloccare la ruota, riportare la leva del freno nella posizione di partenza.

L'azione dei freni sarà ridotta in caso di:

- profilo consumato degli pneumatici
- insufficiente pressione degli pneumatici
- pneumatici bagnati
- freno regolato non correttamente.

I freni non sono stati progettati per essere azionati quando la carrozzina è in movimento. Non azionare mai i freni durante la guida. Frename sempre aiutandosi con i corrimani. Verificare che la distanza tra il freno e lo pneumatico sia conforme alle specifiche. Per la regolazione, allentare le viti (1) e impostare la distanza corretta, (Fig. 6.4.2). Stringere la vite (vedere la pagina sulla coppia di serraggio).

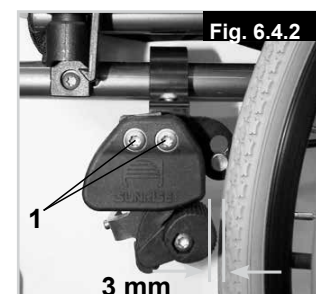
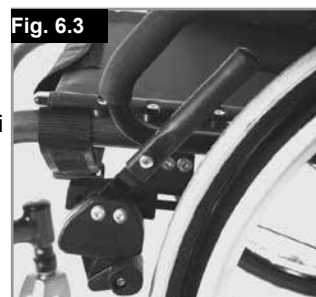

Pedana per ribaltamento

Questo ausilio aiuta l'accompagnatore ad inclinare la carrozzina per superare un ostacolo. Premere semplicemente con il piede sulla pedana e la carrozzina si inclinerà all'indietro per salire, ad esempio, sul cordolo di un marciapiede, (Fig. 6.5).

⚠ATTENZIONE!

Sunrise Medical raccomanda di utilizzare la pedana per il ribaltamento su tutti i modelli qualora si preveda l'intervento di un accompagnatore. I tubi dello schienale della carrozzina potrebbero danneggiarsi se vengono utilizzati ripetutamente come leva per il ribaltamento.

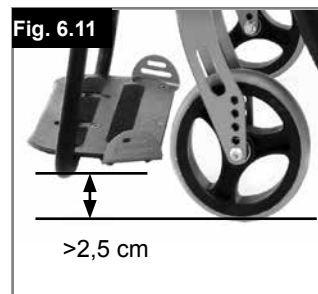
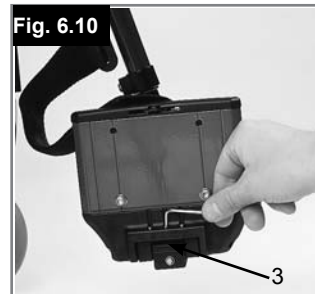
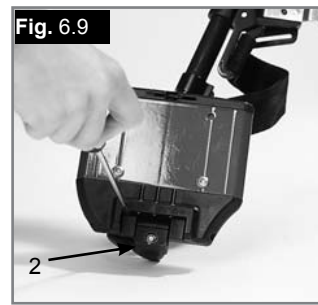

Appoggiapiedi

Appoggiapiedi (Fig. 6.6)
Sono disponibili due tipi di appoggiapiedi: a pedana unica e a pedane separate. Entrambi i tipi possono essere sollevati per agevolare l'accesso e la discesa dalla carrozzina.



Lunghezza della pedana

La rimozione delle viti (1), consente di regolare la pedana per adattarla a qualsiasi lunghezza. Rimuovere le viti, portare l'appoggiapiedi alla posizione appropriata, reinserire e stringere le viti (vedere la pagina sulle coppie di serraggio). Accertarsi che, sotto le viti, il cuscinetto di plastica si trovi nella posizione corretta. Mantenere sempre una distanza minima di 2,5 centimetri da terra

Regolazione della larghezza degli appoggiapiedi in alluminio

Per regolare la larghezza dell'appoggiapiedi, allentare la vite (1), impostare la larghezza desiderata posizionando 1, 2 o 3 (2) partendo dall'esterno verso l'interno, quindi rimettere le viti, (Fig. 6.7).



Regolazione dell'angolo degli appoggiapiedi in alluminio

Gli appoggiapiedi separati possono essere sollevati per facilitare i trasferimenti in carrozzina, (Fig. 6.8 - 6.11). Può essere regolato per modificare l'angolazione rispetto al terreno. Stringere la vite (1) all'esterno. Allentando le clip (2) è possibile spostare l'appoggiapiedi in tre posizioni, in avanti o all'indietro. Regolando la vite di fermo (3) l'appoggiapiedi può essere portato in posizione orizzontale. Per fare ciò, l'appoggiapiedi deve essere sollevato. Dopo ogni regolazione, controllare che tutte le viti siano ben strette (vedere la pagina relativa alla coppia di serraggio). Verificare che sia mantenuta la distanza minima da terra (2,5 cm).

Regolazione dell'angolo dell'appoggiapiedi in materiale composito (Fig. 6.12).

Può essere regolato per modificare l'angolazione rispetto al terreno. Rimuovere la vite, tirare verso l'interno, impostare all'angolo desiderato e spingere nuovamente. Terminata la regolazione, stringere nuovamente la vite. Dopo ogni regolazione, controllare che tutte le viti siano ben strette (vedere la pagina relativa alla coppia di serraggio).



Verificare che sia mantenuta la distanza minima da terra (2,5 cm) (Fig. 6.11).

Pedana e blocco

Le pedane possono essere ruotate verso l'interno, sotto la seduta, o verso l'esterno. Quando si monta la pedana, assicurarsi che gli appoggiapiedi siano rivolti verso l'interno o verso l'esterno, quindi ruotarla verso l'interno fino a quando non si blocca in corrispondenza del bullone di bloccaggio. Per estrarla, tirare la leva (1), ruotare la pedana verso l'interno o verso l'esterno, quindi sollevarla per estrarla. Assicurarsi che la pedana sia correttamente bloccata in posizione (Fig. 6.13 - 6.14).

⚠AVVERTENZA!

- Le pedane non devono essere usate per sollevare o trasportare la carrozzina.
- Non utilizzare l'appoggiapiedi per salire o scendere dalla carrozzina. Prima dell'operazione, ribaltare la pedana e ruotarla il più possibile verso l'esterno.

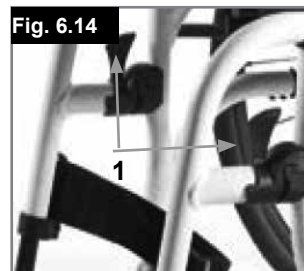
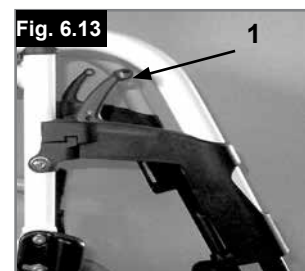

Pedana unica superleggera

L'angolo della pedana può essere regolato allentando le viti (2). La pedana può essere dotata di pannelli laterali protettivi inseriti nei fori di montaggio (3) per impedire che i piedi scivolino inavvertitamente. (Fig. 6.15). Dopo ogni regolazione, controllare che tutte le viti siano ben strette (vedere la pagina relativa alla coppia di serraggio).

Fig. 6.15



Pedana elevabile

(Fig. 6.17 - 6.19)

Per estrarla, tirare la leva (1), ruotare la pedana verso l'esterno, quindi staccarla.

Regolazione dell'altezza:

Allentando la vite (2) è possibile regolare la lunghezza della pedana con continuità. Regolare all'altezza desiderata e stringere la vite.

⚠ATTENZIONE!

La distanza tra la pedana e il terreno deve essere di almeno 40 mm.

Regolazione dell'angolo:

Spingere la leva (3) verso il basso con una mano, sostenendo il peso dalla pedana con l'altra mano. Una volta raggiunto l'angolo desiderato, lasciare andare la leva per bloccare la pedana in una delle posizioni prestabilite.

⚠AVVERTENZA!

- Tenere le mani lontano del meccanismo di regolazione tra il telaio e le parti mobili della pedana mentre si alza o si abbassa la pedana.
- Le pedane non devono essere usate per sollevare o trasportare la carrozzina.
- Fare attenzione a non schiacciarsi le dita!
- Quando si muove la pedana verso l'alto o verso il basso, non infilare le dita nel meccanismo di regolazioni tra le parti mobili.

Lunghezza della pedana (Fig. 6.16)

La lunghezza della pedana può essere regolata svitando la vite di fermo (1). Allentare la vite di blocco, regolare la lunghezza del tubo in modo che la pedana si trovi nella posizione desiderata.

Stringere le viti di blocco (vedere la pagina relativa alla coppia di serraggio). Controllare che il giunto a pressione in plastica sia posizionato correttamente sotto la vite di blocco.

Controllare che il giunto a pressione in plastica sia posizionato correttamente sotto la vite di blocco.

⚠AVVERTENZA!

- Per l'accompagnatore: non appoggiarsi sull'appoggiaipiedi! Esiste il rischio di ribaltamento e di conseguenti lesioni anche se l'utente è ancora seduto in carrozzina.
- Per l'utente: non appoggiarsi sull'appoggiaipiedi durante il trasferimento per evitare il rischio di ribaltarsi e subire lesioni.

Fig. 6.16

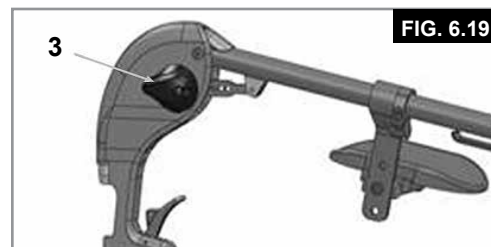
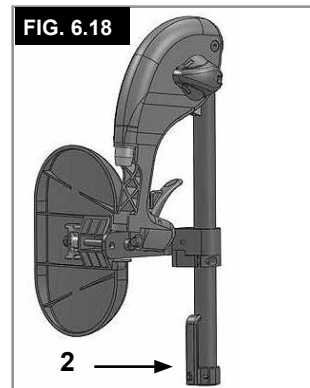
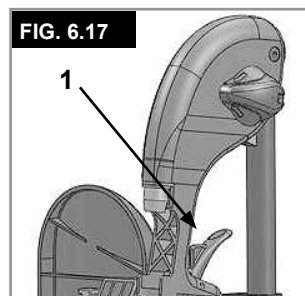

Ruota anteriore

Ruota anteriore, adattatore e forcella (Fig. 6.20)

È possibile che la carrozzina viri leggermente verso destra o sinistra o che sia presente una vibrazione nelle ruote anteriori. I motivi possono essere i seguenti:
 il movimento della ruota in avanti o all'indietro non è stato correttamente regolato.
 l'angolo delle ruote anteriori non è regolato correttamente
 la pressione delle ruote posteriori e/o delle ruote anteriori non è corretta; le ruote non girano con facilità

Una regolazione corretta delle ruote anteriori è la condizione essenziale per il movimento rettilineo della carrozzina. La regolazione delle ruote anteriori deve essere sempre eseguita da un rivenditore autorizzato.

Se la posizione delle ruote posteriori viene modificata, la regolazione delle piastre delle ruote anteriori deve essere sempre verificata. Controllare l'impostazione dell'adattatore (1) avvicinando una squadra e osservando l'adattatore dal davanti. Verificare che l'adattatore sia impostato ad angolo retto rispetto al terreno. Svitando le viti (2) e muovendo l'adattatore è possibile spostare le ruote nella posizione ottimale mediante la regolazione dei segmenti dei denti corrispondenti. Dopo ogni regolazione, controllare che tutte le viti siano ben strette (vedere la pagina relativa alla coppia di serraggio).

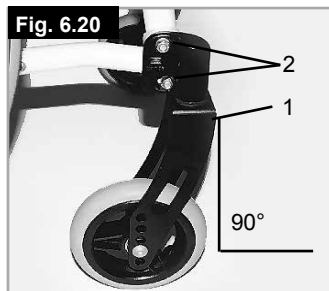

Piastra dell'asse

Piastra dell'asse (Fig. 6.21)

La posizione del centro di gravità rispetto alle ruote posteriori è un fattore importante per una guida facile e confortevole. Sono possibili varie posizioni. Muovendo la piastra posteriore all'indietro (1) lungo i fori del telaio (2), la carrozzina non correrà il rischio di ribaltarsi, tuttavia non sarà manovrabile così facilmente come quando la piastra è spostata in avanti. Muovendo l'adattatore dell'asse (3) lungo la piastra è possibile regolare l'altezza della seduta della carrozzina. Dopo ogni regolazione, controllare che tutte le viti siano ben strette (vedere la pagina relativa alla coppia di serraggio).

⚠ATTENZIONE!

Se necessario, regolare i freni e le ruote anteriori.

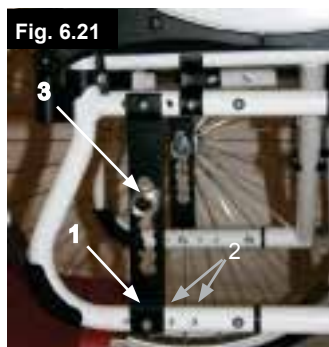

Campanatura

Campanatura (Fig. 6.22 - 6.23)

La campanatura della carrozzina deve essere regolata tra 1° e 4° per aumentare la stabilità laterale della carrozzina e per migliorarne anche la manovrabilità. Allentare le viti sulla piastra posteriore (1). Regolare l'adattatore (2) sull'impostazione dell'angolo desiderata. Stringere nuovamente le viti (vedere la pagina relativa alla coppia di serraggio). L'impostazione della campanatura aumenta la larghezza totale della carrozzina (per ogni grado si aggiunge circa 1 cm).

⚠ATTENZIONE!

Se necessario, regolare i freni e le ruote anteriori.

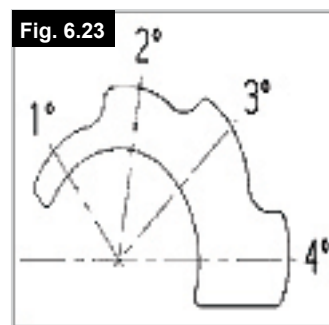
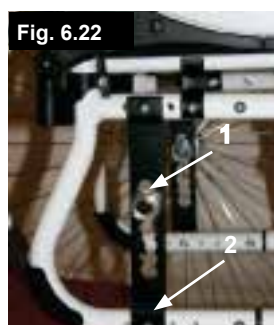

Schienale

Schienale fisso ad angolazione regolabile, (Fig. 6.24)

L'angolo dello schienale può essere regolato in diverse posizioni (massimo 12° in avanti, poi all'indietro con incrementi di 4°). Allentando e rimuovendo la vite (1) l'angolo può essere regolato con incrementi di 4°.

Per motivi di sicurezza, le operazioni di regolazione vanno sempre eseguite da un rivenditore autorizzato.

Telo schienale regolabile, (Fig. 6.25)

La tensione del telo dello schienale regolabile può essere regolata agendo sulle cinghie in Velcro® lungo le fibbie (1). Una volta ottenuta la tensione desiderata, premere nuovamente sulle cinghie sul Velcro per unirle. Ripetere l'operazione per ogni cinghia. Il rivestimento dello schienale in tela è accessibile dall'interno attraverso un'apertura e può essere imbottito in base ai gusti personali.

⚠AVVERTENZA!

Assicurarsi che le cinghie siano tutte ben fissate prima di usare la carrozzina.

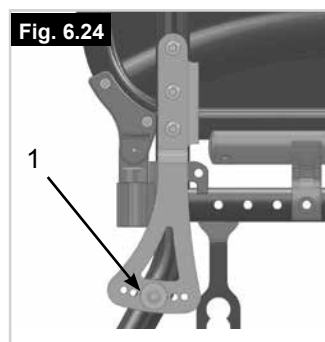

Barra stabilizzatrice

Barra stabilizzatrice

Questa barra serve per stabilizzare lo schienale. Per poter chiudere la carrozzina, spingere la leva di sblocco verso l'interno (Fig. 6.26) o sganciarla e spostare la barra stabilizzatrice verso il basso. Quando si apre la carrozzina, controllare che la barra stabilizzatrice sia bloccata in posizione.

Fig. 6.26



Spondine

Spondina, ribaltabile, rimovibile, con braccioli corti o lunghi, ad altezza regolabile (Fig. 6.27 - 6.28)

Regolare l'altezza del bracciolo come segue: fare scorrere in avanti la manopola (1) fino al punto di arresto. Regolare il bracciolo (2) all'altezza desiderata. Fare scorrere indietro la manopola e premere in basso il bracciolo (2) fino a quando si sente lo scatto di posizionamento finale. Accertarsi sempre che le spondine siano state adeguatamente bloccate in posizione. Per ribaltare in alto i braccioli, sollevare la maniglia (3) per sbloccare la spondina.

⚠ AVVERTENZA!

Non utilizzare le spondine o i braccioli per sollevare o trasportare la carrozzina.



Regolazione dell'altezza del bracciolo

Installazione: inserire il tubo del bracciolo nella sede situata sul telaio della carrozzina fino al punto di arresto

Regolazione dell'altezza:

Spostare il tubo del bracciolo nella sede. Per regolare la posizione della staffa di regolazione dell'altezza (1), estrarre la vite (2) e spostare la staffa nella posizione desiderata. Inserire la vite e stringerla. Infilare il tubo del bracciolo nella sede, (Fig. 6.29).

Posizione dell'imbottitura del bracciolo:

Per regolare la posizione dell'imbottitura del bracciolo, svitare le viti (3) e spostare l'imbottitura nella posizione desiderata. Stringere le viti (Fig. 6.24).

Regolazione della sede del bracciolo

La rigidità della sede del bracciolo può essere regolata (stretta/allentata) mediante le 2 viti (1) - (Fig. 6.30).

Spondina con proteggiabiti (Fig. 6.31)

Il proteggiabiti evita che gli indumenti vengano sporcati da schizzi d'acqua. Muovendo la spondina, si può impostare la posizione in relazione alla ruota posteriore. Per fare ciò, rimuovere le viti di fissaggio (1 e 2). Dopo avere impostato la posizione desiderata, stringere nuovamente le viti (vedere la pagina relativa alla coppia di serraggio).

⚠ AVVERTENZA!

Non utilizzare le spondine o i braccioli per sollevare o trasportare la carrozzina.

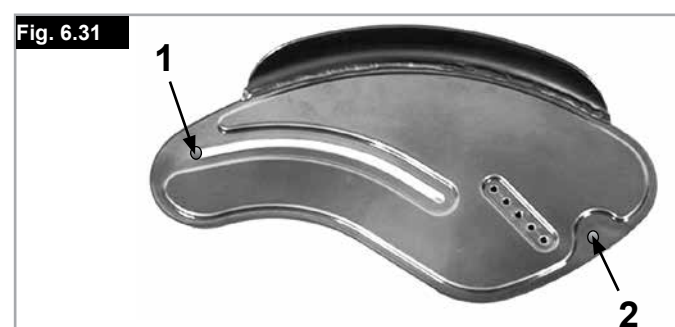
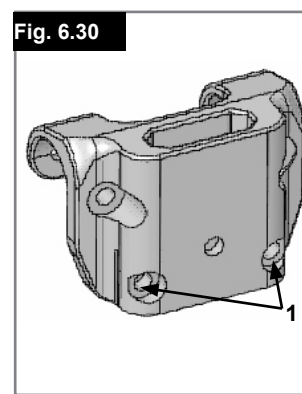
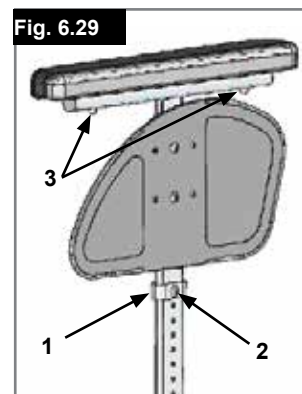

Spondine

Braccioli a montante singolo regolabili in altezza, (Fig. 6.32 - 6.35).

⚠ AVVERTENZA!

Non utilizzare le spondine o i braccioli per sollevare o trasportare la carrozzina.

1. Montaggio

- a. Spingere le guide esterne del bracciolo nella sede montata sul telaio della carrozzina.
- b. Il bracciolo si bloccherà automaticamente in posizione.

2. Regolazione dell'altezza

- a. Spostare la leva di sblocco per regolare l'altezza (2) nella seconda posizione.
- b. Spingere il supporto del bracciolo verso l'alto o verso il basso fino all'altezza desiderata.
- c. Impostare nuovamente la leva nella posizione di blocco contro le guide del bracciolo.
- d. Spingere il supporto (4) nelle guide fino a bloccarlo in posizione.

3. Rimuovere il bracciolo

- a. Tirare la leva 3 e sollevare tutto il bracciolo.

4. Inserire il bracciolo

- a. Infilare nuovamente il bracciolo nel morsetto fino a quando si blocca in posizione.

Componenti di montaggio per la sede del bracciolo

Regolazione del morsetto del bracciolo

Per stringere o allentare la parte esterna del morsetto del bracciolo:

1. Allentare le quattro viti di regolazione (D) sui lati del morsetto.
2. Con il bracciolo inserito, stringere il morsetto (E) fino a raggiungere l'accoppiamento desiderato.
3. Stringere le quattro viti (D). (16,3 Nm)

Regolazione della posizione

1. Svitare le due viti (10) fino ad allentare il morsetto.
2. Fare scorrere la sede del bracciolo nella posizione desiderata.
3. Stringere.

1. Guide esterne del bracciolo

2. Regolazione dell'altezza della leva di blocco

3. Leva di blocco

4. Imbottitura del bracciolo

5. Barra per il trasferimento

6. Spondina

7. Ricevitore

8. Morsetto di regolazione

9. Componenti di regolazione della sede

10. Viti del morsetto

Fig. 6.32

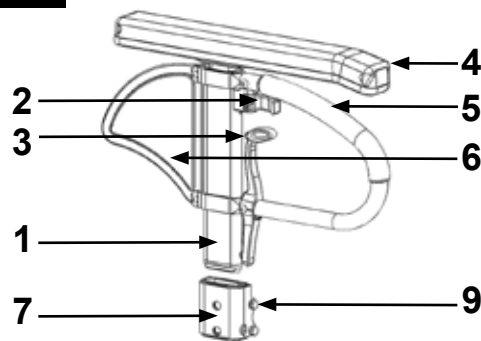

Fig. 6.33

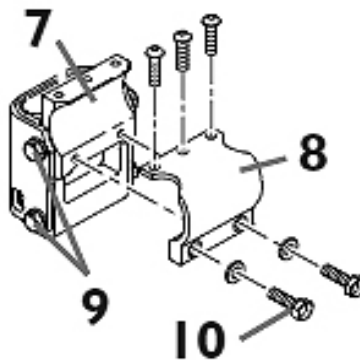

Fig. 6.34

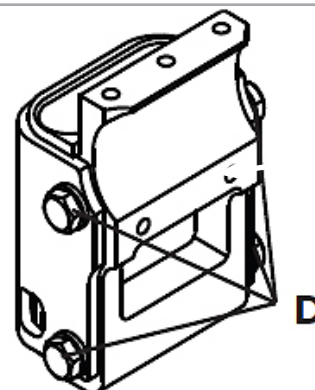
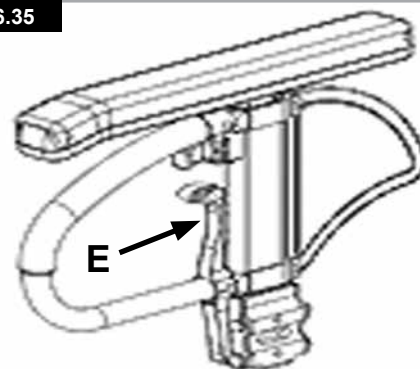

Fig. 6.35



Maniglie di spinta

Maniglie di spinta regolabili in altezza (Fig. 6.36)

Grazie ad un perno le maniglie di spinta non possono staccarsi involontariamente. Utilizzando la leva ad estrazione rapida è possibile regolare l'altezza delle maniglie di spinta a seconda delle esigenze. Spostando la leva potrete udire chiaramente l'attivazione del meccanismo di sblocco; ora potrete muovere facilmente la maniglia di spinta nella posizione desiderata. Il dado presente sulla leva di blocco determina il blocco delle maniglie di spinta. Se dopo la regolazione della leva di blocco il dado è allentato, anche la maniglia di spinta risulterà allentata. Prima dell'utilizzo muovere da una parte e dall'altra la maniglia di spinta in modo da verificare che sia bloccata nella posizione scelta. Dopo la regolazione dell'altezza della maniglia, bloccare sempre la leva di blocco. Se la leva di blocco non si trova nella posizione corretta, potrebbe essere pericoloso, ad esempio salire le scale.

Fig. 6.36



Maniglia di spinta

Maniglie di spinta pieghevoli (Fig. 6.37)

Quando le maniglie di spinta non sono utilizzate per spingere, possono essere ripiegate premendo il relativo pulsante (1). Per utilizzarle nuovamente, riportarle verso l'alto finché non si bloccano nella posizione corretta.

Fig. 6.37

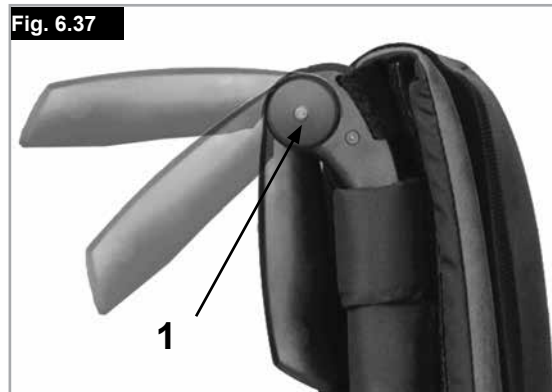

Ruotine antiribaltamento

Ruotine antiribaltamento (Fig. 6.38)

Le ruotine antiribaltamento (1) offrono un'ulteriore sicurezza per gli utenti inesperti che stanno imparando ad usare la carrozzina. Le ruotine antiribaltamento (1) evitano che la carrozzina si ribalti all'indietro. La ruotina antiribaltamento (1) può essere ruotata verso il basso, spingendola, oppure ruotata in avanti. Mantenere una distanza da terra da 3 a 5 cm. Per salire o scendere da un gradino (ad es. il bordo di un marciapiede) le ruotine antiribaltamento devono essere ruotate in avanti per impedire che tocchino terra.

⚠ AVVERTENZA!

Se le ruotine antiribaltamento sono posizionate in modo non corretto è più probabile che la carrozzina si ribalti all'indietro.

Fig. 6.38



Fig. 6.39



Portastampelle

Portastampelle (Fig. 6.39)

Questo accessorio permette di trasportare le stampelle agganciandole alla carrozzina. Un cinturino di Velcro consente di fissare le stampelle.

⚠ ATTENZIONE!

Non cercare mai di utilizzare o togliere le stampelle o altri ausili mentre la carrozzina è in movimento.

Sistema di ritenuta pelvico anteriore (cintura pelvica)

⚠ AVVERTENZA!

- Prima di usare la carrozzina verificare che la cintura pelvica sia fissata in modo corretto.
- Controllare la cintura pelvica ogni giorno per verificare che non presenti segni di usura.
- Assicurarsi sempre che la cintura pelvica sia ben fissata e regolata prima dell'uso.
- Se la cintura è allentata eccessivamente, l'utente potrebbe scivolare in avanti e rischiare il soffocamento o lesioni gravi.
- In caso di dubbi sull'uso e il montaggio della cintura pelvica, rivolgersi al personale sanitario, al rivenditore, all'assistente o all'accompagnatore.
- La cintura pelvica deve essere applicata solamente da un rivenditore/agente autorizzato Sunrise Medical. La cintura pelvica deve essere regolata solamente da un tecnico o da un rivenditore/agente autorizzato Sunrise Medical.
- Controllare la cintura pelvica ogni giorno per verificare che sia regolata correttamente e che non sia logora o danneggiata.
- Sunrise Medical consiglia di non trasportare una persona su un altro veicolo usando questa cintura pelvica come metodo di ritenuta. Fare riferimento al manuale sul Crash Test di Sunrise Medical per maggiori informazioni sul trasporto.

La cintura pelvica va fissata alla carrozzina come mostrato nelle figure. La cintura pelvica è composta da due parti. Esse vengono fissate utilizzando il bullone di fermo per il blocco della seduta infilato nell'occhiello della cintura. La cintura viene fatta passare sotto la parte posteriore del pannello laterale. Regolare la posizione della cintura in modo che le due parti della fibbia si trovino al centro della seduta. (Fig. 6.40 - 6.41)



Regolare la cintura pelvica per adattarla alle esigenze dell'utente nel modo seguente:

Per diminuire la lunghezza della cintura	Per aumentare la lunghezza della cintura
Far ripassare la cintura attraverso la fibbia maschio e le guide di regolazione. Controllare che la cintura non sia arrotolata sulla fibbia maschio.	Far passare la cintura attraverso le guide di regolazione e la fibbia maschio per allungare la cintura.

Quando si allaccia la cintura, controllare lo spazio tra la cintura e l'utente. Se la regolazione è corretta, deve essere possibile infilare una mano tra la cintura e l'utente. (Fig. 6.42). La cintura pelvica deve essere fissata in modo che la cinghia si trovi ad un angolo di circa 45 gradi attorno alla vita dell'utente. Se la cintura è regolata correttamente, l'utente deve essere seduto in posizione eretta il più possibile indietro sulla seduta. La cintura pelvica non deve consentire all'utente di scivolare dal sedile.

Per chiudere la fibbia: Inserire bene la fibbia maschio nella fibbia femmina.	Per slacciare la cintura: Fare pressione sulle parti esposte della fibbia maschio spingendole verso il centro, tirando contemporaneamente le due parti verso l'esterno.

Manutenzione:

Controllare regolarmente la cintura pelvica e i componenti di fissaggio e assicurarsi che non siano logori o danneggiati. Se necessario, sostituirli.

NOTA:

Regolare la cintura pelvica in base alle necessità dell'utente come descritto precedentemente. Sunrise Medical raccomanda di controllare quotidianamente la lunghezza e la posizione della cintura per ridurre il rischio che l'utente, inavvertitamente, la allenti mentre cerca di regolargli.

Routine da transito

Routine da transito (Fig. 6.43)

Le routine da transito vengono normalmente utilizzate quando la carrozzina con le ruote posteriori è troppo larga per passare in determinati spazi. Una volta che le ruote posteriori sono estratte con l'ausilio dell'asse ad estrazione rapida, è possibile proseguire la guida sulle routine da transito. Se non utilizzate, le routine da transito sono montate in modo tale da rimanere ad una distanza di 3 cm circa dal terreno. Non ostacolano le manovre di guida, di trasporto o di ribaltamento.

ATTENZIONE!

Quando si utilizzano le routine da transito, la carrozzina non dispone di alcun tipo di freno.

Fig. 6.43



7.0 Copertoni e montaggio dei copertoni

Gli pneumatici standard sono di gomma piena. Assicurarsi che la pressione degli pneumatici sia corretta per non compromettere le prestazioni della carrozzina. Se la pressione è troppo bassa, sarà necessario applicare una forza maggiore per muovere la carrozzina poiché la resistenza al rotolamento è maggiore. La manovrabilità della carrozzina ne risulterà compromessa. Se la pressione è troppo alta si rischia lo scoppio dello pneumatico. La pressione corretta è riportata su ogni singolo copertone.

Il montaggio o la riparazione dei copertoni avviene come per qualsiasi tradizionale copertone da bicicletta. Prima del montaggio della nuova camera d'aria verificare che nel canale del cerchione e nella parete interna del copertone non siano presenti corpi estranei. Dopo il montaggio o la riparazione controllare la pressione del copertone. La regolazione della pressione ai valori indicati e il buono stato dei copertoni sono condizioni importanti per la sicurezza e per le prestazioni della carrozzina.

8.0 Targhetta di identificazione

Targhetta di identificazione

La targhetta di identificazione è applicata sulla crociera e anche riportata anche sul manuale d'uso. Su questa targhetta sono riportati i dati tecnici. In caso di ordine di ricambi o di reclamo è necessario comunicare i seguenti dati:

CAMPIONE

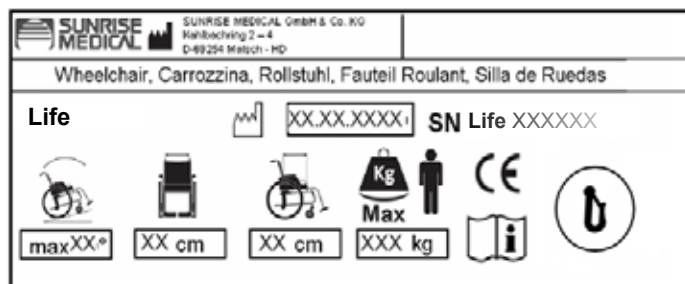

Life XXXXX-XXX	Nome del prodotto/codice articolo
	La pendenza superabile massima dipende dall'assetto della carrozzina, dalla postura e dalle capacità fisiche dell'utente
	Simbolo del fabbricante
	Larghezza seduta.
	Profondità massima.
	Portata massima.
	Marchio CE.
	Manuale d'uso.
	Crash test.
	Data di produzione.
SN Life XXXXXX	Numero di serie.

In linea con la nostra politica di continuo miglioramento nel design delle carrozzine, le specifiche del prodotto possono differire leggermente dagli esempi illustrati. I pesi, le dimensioni e i dati prestazionali sono approssimati e forniti solo a scopo indicativo.

Sunrise Medical è conforme ai requisiti della direttiva europea sui dispositivi medici 93/42/CEE

CE Tutte le carrozzine devono essere usate secondo le linee guida del produttore.

Sunrise Medical GmbH & Co. KG
Kahlbachring 2-4
69254 Malsch/Heidelberg
Deutschland
Tel.: +49 (0) 7253/980-400
Fax: +49 (0) 7253/980-111
www.SunriseMedical.de

9.0 Manutenzione e cura

Controlli per la sicurezza:

L'utente è la prima persona ad accorgersi di eventuali difetti. Ogni volta che si desidera usare la carrozzina, controllare prima quanto segue:

- Che la pressione delle ruote sia corretta.
- Che i freni funzionano correttamente.
- Che le parti rimovibili siano tutte ben fissate (p. es. braccioli, pedane, assi ad estrazione rapida ecc.).
- In caso di danni o difetti, contattare il rivenditore autorizzato di fiducia.

Manutenzione:

Controllare la pressione degli pneumatici ad intervalli regolari. Controllare l'usura o l'eventuale presenza di danni su tutti i copertoni ad intervalli regolari, almeno una volta all'anno. Sostituire gli pneumatici non appena si notano segni di usura o danni.

Controllare l'usura o l'eventuale presenza di usura o danni sui rivestimenti della seduta e dello schienale a intervalli regolari, almeno una volta all'anno. Sostituirli non appena si notano segni di usura o danni.

Controllare l'usura o l'eventuale presenza di usura o danni su tutti i componenti del telaio e dello schienale ad intervalli regolari, almeno una volta all'anno. Sostituirli non appena si notano segni di usura o danni.

Controllare l'usura o l'eventuale presenza di danni sui freni ad intervalli regolari, almeno una volta all'anno. Controllare il corretto funzionamento e la manovrabilità dei freni. Sostituire i freni non appena si notano segni di usura o danni.

Controllare che tutti i bulloni siano ben serrati (vedere la sezione relativa alla coppia di serraggio) ad intervalli regolari, almeno una volta all'anno. Tutte le viti che sono essenziali alla sicurezza della carrozzina durante l'uso sono dotate di dadi di sicurezza. I dadi di sicurezza devono essere utilizzati una sola volta e sostituiti dopo l'uso.

NOTA: Se sono fornite indicazioni sulle impostazioni della coppia di serraggio, si raccomanda di utilizzare un dispositivo di misurazione per verificare che il serraggio sia corretto.

Se la carrozzina è sporca, pulirla solamente con un detergente non corrosivo. Per la pulizia della fodera del sedile e della cintura pelvica utilizzare esclusivamente acqua e sapone.

A seconda della frequenza e del modo di utilizzo, si consiglia di sottoporre la carrozzina regolarmente, almeno una volta all'anno, ad un controllo da parte di personale specializzato presso un rivenditore autorizzato Sunrise Medical.

ATTENZIONE!

Sabbia, sale ed acqua marina possono danneggiare i cuscinetti delle ruote anteriori e posteriori. Pulire e asciugare la carrozzina con cura qualora sia stata esposta a questi elementi.

Igiene in caso di utilizzo da parte di un altro utente:

Prima che la carrozzina venga riutilizzata da un altro utente, prepararla adeguatamente, spolverando e trattando con disinfettante spray tutte le superfici che entrano a contatto con l'utente.

Se si ha poco tempo a disposizione, usare un disinfettante ad alcol rapido per prodotti o dispositivi medici.

Osservare le istruzioni del fabbricante per il disinfettante impiegato.

10.0 Risoluzione dei problemi

Carrozzina che tende a muoversi lateralmente

- Controllare la pressione dei copertoni
- Controllare il regolare rotolamento della ruota (cuscinetti, asse)
- Controllare l'angolazione delle ruote anteriori
- Controllare che entrambe le ruote anteriori siano a contatto con il terreno

Vibrazioni delle ruote anteriori

- Controllare l'angolazione delle ruote anteriori
- Controllare che le viti siano serrate correttamente; se necessario, stringerle nuovamente (vedere la sezione relativa alla coppia di serraggio)
- Controllare che entrambe le ruote anteriori siano a contatto con il terreno

La carrozzina cigola e scricchiola

- Controllare che le viti siano serrate correttamente; se necessario, stringerle nuovamente (vedere la sezione relativa alla coppia di serraggio)
- Applicare una quantità minima di lubrificante sulle giunzioni delle parti mobili

La carrozzina oscilla

- Controllare l'angolo di impostazione delle ruote anteriori
- Controllare la pressione dei copertoni
- Controllate che le ruote posteriori non siano state regolate in modo differente una dall'altra

11.0 Smaltimento / Riciclaggio dei materiali

NOTA: Se la carrozzina è stata messa a disposizione gratuitamente, potrebbe non essere di proprietà dell'utente. Se non è più necessaria, seguire le istruzioni fornite dall'organizzazione che ha messo a disposizione la carrozzina per la restituzione.

Di seguito vengono descritti i materiali usati per la carrozzina e l'imballaggio e come devono essere smaltiti e riciclati. Quando si organizza lo smaltimento, considerare gli eventuali regolamenti specifici in vigore localmente per lo smaltimento dei rifiuti o il riciclaggio. Questo può includere la pulizia o la disinfezione della carrozzina prima dello smaltimento.

Alluminio: forcelle, ruote, telai delle spondine, telai dei braccioli, telaio della pedana, maniglie di spinta

Acciaio: dispositivi di fissaggio, perni ad estrazione rapida

Plastica: maniglie, fermatubi, ruote anteriori, appoggiatepiedi, imbottiture dei braccioli e ruote/pneumatici da 12"

Imballaggio: sacco in polietilene a bassa densità, scatola di cartone

Rivestimento: poliestere tessuto con rivestimenti in PVC e schiuma modificata da combustione espansa.

Per lo smaltimento o il riciclaggio rivolgersi ad un centro di smaltimento autorizzato. In alternativa, la carrozzina può essere restituita al rivenditore per essere smaltita.



12.0 Specifiche tecniche

Specifiche tecniche

Larghezza totale:

Con ruote standard, compresi corrimani montati vicino:

- in combinazione con spondine corte: LS + 20 cm
- in combinazione con spondine di alluminio: LS + 18 cm
- in combinazione con proteggiabiti in plastica: LS + 19 cm

• Con un corrimano extra stretto, la larghezza totale è ridotta di 2 cm

Misura della carrozzina chiusa:

- con ruote posteriori: circa 30 cm
- senza ruote posteriori: circa 25 cm

Peso in kg:

- Per il trasporto (senza pedana, ruote, spondine) 7 kg
- Pedana (al pezzo) 0,8 kg
- Spondina (al pezzo) 1,3 kg
- Ruote (al pezzo) 2,2 kg

Portata massima:

- Easy Life fino a un carico di 125 kg

NOTE AGGIUNTIVE

In conformità allo standard EN12183: 2009, tutte le parti qui elencate (teli seduta/schienale, imbottiture braccioli, pannelli laterali ecc.) sono resistenti al fuoco ai sensi della norma EN1021-2.

⚠ AVVERTENZA!

La pendenza superabile in movimento dipende dalla configurazione della carrozzina, dalle capacità dell'utente e dallo stile di guida. Dal momento che non è possibile conoscere in anticipo le capacità dell'utente e il suo stile di guida, la pendenza superabile massima è un parametro che non può essere definito in anticipo e deve pertanto essere determinata dall'utente con l'aiuto di un accompagnatore per evitare di cadere.

Si raccomanda agli utenti inesperti di montare le routine antiribaltamento.

La carrozzina è conforme ai seguenti standard:

a) Requisiti e norme per la resistenza statica, resistenza all'urto e all'usura (ISO 7176-8)

b) Requisiti di resistenza all'inflammabilità conformi allo standard ISO 7176-16 (EN 1021-1)

Fig. 35

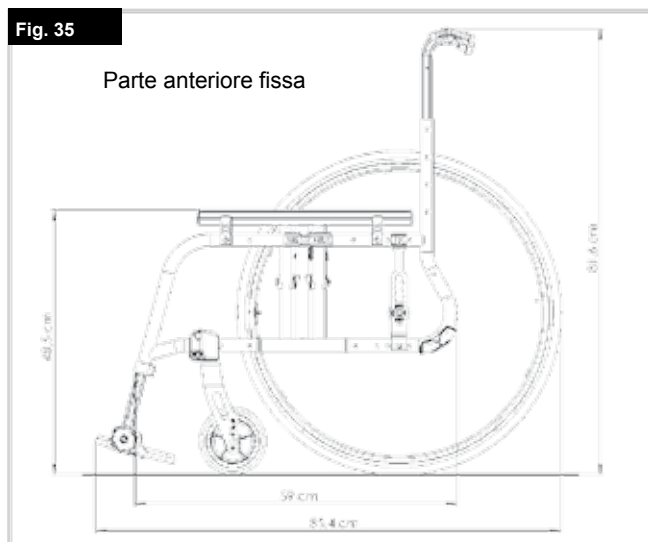
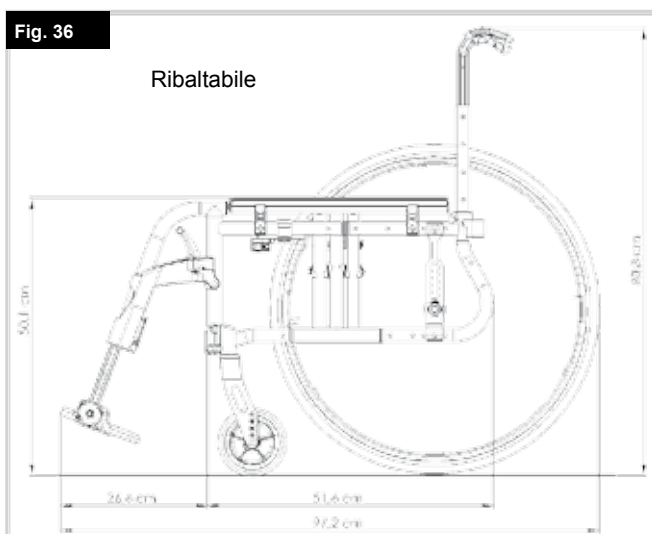

Fig. 36



13.0 Coppia di serraggio

La coppia di serraggio per le viti M6 è 7 Nm, se non indicato diversamente.

Per ulteriori informazioni, fare riferimento alla pagina 7

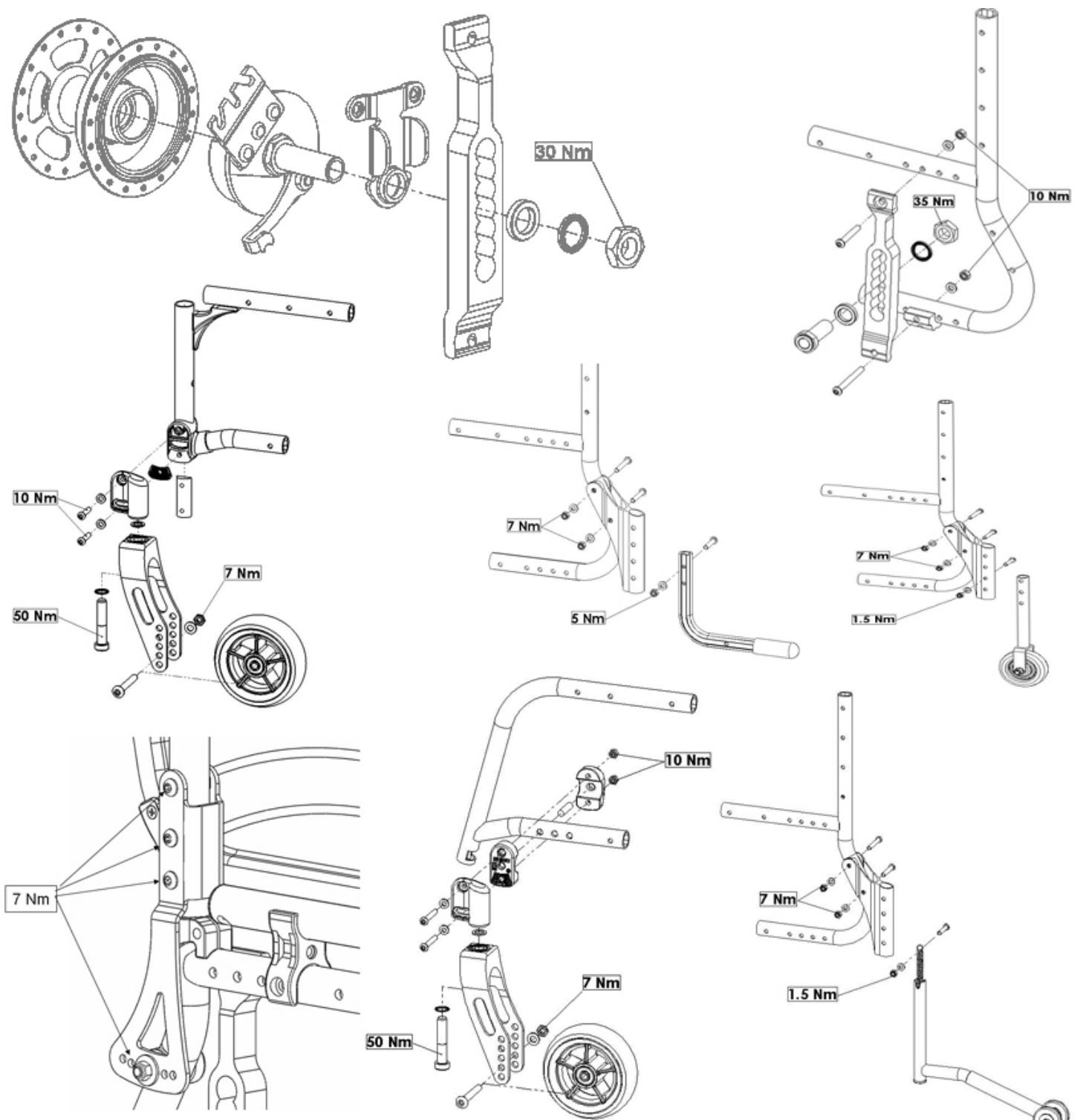

Sunrise Medical GmbH & Co. KG
Kahlbachring 2-4
69254 Malsch/Heidelberg
Deutschland
Tel.: +49 (0) 7253/980-0
Fax: +49 (0) 7253/980-222
www.SunriseMedical.eu
Místní:
Web: www.medicco.cz
e-mail: info@medicco.cz
tel: 800 900 809

PT-keskus Oy,
Koivuhaantie 2-4, 01510 Vantaa,
Suomi
Puh 020 7912 740
Fax 020 7912 759,
ptkeskus@ptkeskus.fi

Türkiye Tek Yetkili Temsilcisi - İthalatçı -
Yetkili Servis İstasyonu:
Destek Rehabilitasyon Teknolojileri Ltd.
Şti.
Cevizlidere Mah., Gökkuşluğu Cad.,
No:23/B, Balgat,
Çankaya – Ankara
Tel: (312) 430 0900
info@destek-r.com.tr

Sunrise Medical Pty. Ltd.
6 Healey Circuit, Huntingwood, NSW
2148,
Australia
Phone: 9678 6600,
Orders Fax: 9678 6655,
Admin Fax: 9831 2244.
Australia
www.sunrisemedical.com.au



Sunrise Medical GmbH & Co. KG
Kahlbachring 2-4
69254 Malsch/Heidelberg
Deutschland
Tel.: +49 (0) 7253/980-0
Fax: +49 (0) 7253/980-222
www.SunriseMedical.de

Sunrise Medical
Thorns Road
Brierley Hill
West Midlands
DY5 2LD
England
Phone: 0845 605 66 88
Fax: 0845 605 66 89
www.SunriseMedical.co.uk

Sunrise Medical S.L.
Polígono Bakiola, 41
48498 Arrankudiaga – Vizcaya
España
Tel.: +34 (0) 902142434
Fax: +34 (0) 946481575
www.SunriseMedical.es

Sunrise Medical Poland
Sp. z o.o.
ul. Elektronowa 6,
94-103 Łódź
Polska
Telefon: + 48 42 275 83 38
Fax: + 48 42 209 35 23
E-mail: pl@sunrisemedical.de
Sunrise-Medical.pl

Sunrise Medical B.V.
Groningenhaven 18-20
3433 PE NIEUWEGEIN
The Netherlands
T: +31 (0)30 – 60 82 100
F: +31 (0)30 – 60 55 880
E: info@sunrisemedical.nl
www.SunriseMedical.nl

Sunrise Medical S.A.S
ZAC de la Vrillonnerie
17 Rue Mickaël Faraday
37170 Chambray-Lès-Tours
Tel : + 33 (0) 247554400
Fax : +30 (0) 247554403
www.sunrisemedical.fr

Sunrise Medical S.r.l.
Via Riva, 20 – Montale
29122 Piacenza
Italia
Tel.: +39 0523 573111
Fax: +39 0523 570060
www.SunriseMedical.it

Sunrise Medical AG
Lückhalde 14
3074 Muri/Bern
Schweiz/Suisse/Svizzera
Fon +41 (0)31 958 3838
Fax +41 (0)31 958 3848
www.SunriseMedical.ch

Sunrise Medical AS
Dynamitveien 14B
1400 SKI
Norway
Telef: +47 66963800
Faks: +47 66963880
www.SunriseMedical.no

Sunrise Medical AB
Box 9232
400 95 Göteborg
Sweden
Tel: +46 (0)31 748 37 00
Fax: +46 (0)31 748 37 37
www.SunriseMedical.sv



OM_Life_EU_ES_PT_PL_IT_Rev.4.0_2015_10_14

