

KÜSCHALL K-SERIES



Silla manual ligera de **chasis rígido** de aluminio.

Respaldo regulable en ángulo y abatible sobre el asiento con sistema de bloqueo.
Chasis de aluminio a 75° o 90° respecto al suelo.

Chasis de Titanio o Carbono (opcionales) o con pescantes curvos (aducción)

Barra de respaldo y reposapiés de titanio como opción.
Peso : a partir de 8.1 kg (7,9* kg con chasis de carbono)
Peso máximo del usuario : 120 kg

Nos reservamos el derecho a introducir cambios técnicos sin previo aviso !
Nos reservamos el derecho a una tolerancia de + - 1 cm en las medidas.
Producto configurado a medida ¡ No se admiten devoluciones !

Ortopedia:
Nombre usuario:
Dirección usuario:
Teléfono contacto:
Dirección entrega:
Número pedido:
Cantidad pedido:

*Ancho y profundidad de asiento de 400 mm y en la configuración más ligera posible.

Por favor marque su elección con una cruz Característica estándar Sin cargo

→	Peso usuario =	kg	
Código	Descripción		
<input checked="" type="checkbox"/> DDA0067	KÜSCHALL K-SERIES		<input checked="" type="checkbox"/>
<input type="checkbox"/> DDA0000	MYküschall fabricación especial		<input type="checkbox"/>
PACKS OPCIONALES			
<input type="checkbox"/> DDA2000	Pack carbono: chasis carbono 75° - paleta carbono - eje carbono	+150 gramos	<input type="checkbox"/>
<input type="checkbox"/> DDA2001	Pack titanio: chasis titanio - respaldo titanio - reposapiés titanio	-225 gramos	<input type="checkbox"/>
<input type="checkbox"/> DDA2004	Pack ligero 3: respaldo titanio - reposapiés titanio - eje carbono - tapizado asiento ligero - tapizado respaldo ligero - ruedas 24" Spinegy LXX - cubiertas schwalbe ONE -frenos activos	-1560 gramos	<input type="checkbox"/>
ASIENTO			
CHASIS			
Material / Ángulo / Tipo			
<input checked="" type="checkbox"/> DDA0284	Chasis, 75° respecto al suelo Aluminio		2.520,00
<input type="checkbox"/> DDA0285	Chasis, 75° respecto al suelo Aluminio - chasis delantero incurvado, aducción		2.555,00
<input type="checkbox"/> DDA0286	Chasis, 75° respecto al suelo Aluminio +50 mm	No posible con ST375 y 400 mm (DDA0414/0417)	2.580,00
<input type="checkbox"/> DDA0287	Chasis, 75° respecto al suelo Titanio		3.030,00
<input type="checkbox"/> DDA0288	Chasis, 75° respecto al suelo carbono		3.340,00
<input type="checkbox"/> DDA0289	Chasis, 90° respecto al suelo Aluminio	No posible con ruedas de 5"	2.845,00
<input type="checkbox"/> DDA0290	Chasis, 90° respecto al suelo Aluminio - chasis delantero incurvado, aducción	No posible con ruedas de 5"	2.880,00
<input type="checkbox"/> DDA0291	Chasis, 90° respecto al suelo Aluminio +50 mm	No posible con ST 375 y 400mm (DDA0414/0417), ruedas de 5"	2.910,00
<input type="checkbox"/> DDA0292	Chasis, 90° respecto al suelo Titanio	No posible con ruedas de 5"	3.340,00
ANCHURA ASIENTO (SB)			
<input type="checkbox"/> DDA0124	SB 340 mm	No posible con cojines Matrx	<input type="checkbox"/>
<input type="checkbox"/> DDA0126	SB 360 mm		<input type="checkbox"/>
<input type="checkbox"/> DDA0128	SB 380 mm		<input type="checkbox"/>
<input type="checkbox"/> DDA0130	SB 400 mm		<input type="checkbox"/>
<input type="checkbox"/> DDA0132	SB 420 mm		<input type="checkbox"/>
<input type="checkbox"/> DDA0134	SB 440 mm		<input type="checkbox"/>
<input type="checkbox"/> DDA0136	SB 460 mm		<input type="checkbox"/>
<input type="checkbox"/> DDA0138	SB 480 mm	No posible con suspensiones (DDA0630/0631/0632)	<input type="checkbox"/>
PROFUNDIDAD ASIENTO (ST)			
<input type="checkbox"/> DDA0414	ST 375 mm	No posible con chasis de aluminio + 50 mm, cojines Matrx	<input type="checkbox"/>
<input checked="" type="checkbox"/> DDA0417	ST 400 mm	No posible con chasis de aluminio + 50 mm	<input checked="" type="checkbox"/>
<input type="checkbox"/> DDA0420	ST 425 mm		<input type="checkbox"/>
<input type="checkbox"/> DDA0423	ST 450 mm		<input type="checkbox"/>
<input type="checkbox"/> DDA0426	ST 475 mm	Solo posible con chasis aluminio +50mm	<input type="checkbox"/>
<input type="checkbox"/> DDA0429	ST 500 mm	Solo posible con chasis aluminio +50mm	<input type="checkbox"/>
<input type="checkbox"/> DDA0432	ST 525 mm	Solo posible con chasis aluminio +50mm	<input type="checkbox"/>
POSICION ASIENTO (SP)			
<input type="checkbox"/> DDA0461	Posición 1 = 140 mm	Mayor riesgo vuelco	<input type="checkbox"/>
<input type="checkbox"/> DDA0462	Posición 2 = 125 mm		<input type="checkbox"/>
<input checked="" type="checkbox"/> DDA0463	Posición 3 = 110 mm		<input checked="" type="checkbox"/>
<input type="checkbox"/> DDA0464	Posición 4 = 95 mm		<input type="checkbox"/>
<input type="checkbox"/> DDA0465	Posición 5 = 80 mm	Menor riesgo vuelco	<input type="checkbox"/>



Chasis rígido



Chasis aducción

**POR FAVOR
CONSULTE EL
APENDICE AL
FINAL DEL
DOCUMENTO PARA
MEDIDAS**



Chasis titanio

Por favor marque su elección con una cruz Característica estándar Sin cargo

→		Peso usuario =	kg	
Código	Descripción			
ALTURA RESPALDO (RH)				
<input type="checkbox"/>	DDA0548	RH 270 mm	No posible con puños ajustables altura montaje trasero(DDA0703) Con reposabrazos tubular solo posible con puños o sin puños	<input type="checkbox"/>
<input type="checkbox"/>	DDA0580	RH 285 mm	Es necesario seleccionar esta opción conrespaldos con barra más baja 0772 o con barra recta 0773. Con reposabrazos tubular solo posible con puños o sin puños	<input type="checkbox"/>
<input type="checkbox"/>	DDA0550	RH 300 mm	Con reposabrazos tubular solo posible con puños o sin puños	<input type="checkbox"/>
<input type="checkbox"/>	DDA0503	RH 315 mm		<input type="checkbox"/>
<input type="checkbox"/>	DDA0506	RH 330 mm		<input type="checkbox"/>
<input type="checkbox"/>	DDA0509	RH 345 mm		<input type="checkbox"/>
<input type="checkbox"/>	DDA0512	RH 360 mm		<input type="checkbox"/>
<input checked="" type="checkbox"/>	DDA0514	RH 375 mm		<input checked="" type="checkbox"/>
<input type="checkbox"/>	DDA0516	RH 390 mm		<input type="checkbox"/>
<input type="checkbox"/>	DDA0518	RH 405 mm		<input type="checkbox"/>
<input type="checkbox"/>	DDA0520	RH 420 mm		<input type="checkbox"/>
<input type="checkbox"/>	DDA0522	RH 435 mm		<input type="checkbox"/>
<input type="checkbox"/>	DDA0524	RH 450 mm		<input type="checkbox"/>
<input type="checkbox"/>	DDA0526	RH 465 mm		<input type="checkbox"/>
<input type="checkbox"/>	DDA0528	RH 480 mm		<input type="checkbox"/>
ALTURA DELANTERA ASIENTO SUELO (SHv)				
<input type="checkbox"/>	DDA0847	SHv 450 mm	Solo posible para chasis aluminio, No posible con ruedas delanteras 5"	<input type="checkbox"/>
<input type="checkbox"/>	DDA0848	SHv 460 mm	Solo posible para chasis aluminio, No posible con ruedas delanteras 5"	<input type="checkbox"/>
<input type="checkbox"/>	DDA0849	SHv 470 mm	Solo posible para chasis aluminio, No posible con ruedas delanteras 5"	<input type="checkbox"/>
<input type="checkbox"/>	DDA0850	SHv 480 mm		<input type="checkbox"/>
<input type="checkbox"/>	DDA0851	SHv 490 mm		<input type="checkbox"/>
<input checked="" type="checkbox"/>	DDA0852	SHv 500 mm		<input checked="" type="checkbox"/>
<input type="checkbox"/>	DDA0853	SHv 510 mm		<input type="checkbox"/>
<input type="checkbox"/>	DDA0854	SHv 520 mm		<input type="checkbox"/>
ALTURA TRASERA ASIENTO SUELO (SHh) Si selecciona suspensión, SHh se ajusta 20 mm más alta				
<input type="checkbox"/>	DDA0943	SHh 380 mm	No posible con ruedas 26" (DDA0903) , con suspensión (DDA0630/631/632)	<input type="checkbox"/>
<input type="checkbox"/>	DDA0944	SHh 390 mm	No posible con ruedas 26" (DDA0903), con suspensión (DDA0630/631/632)	<input type="checkbox"/>
<input type="checkbox"/>	DDA0945	SHh 400 mm		<input type="checkbox"/>
<input type="checkbox"/>	DDA0946	SHh 410 mm		<input type="checkbox"/>
<input type="checkbox"/>	DDA0947	SHh 420 mm		<input type="checkbox"/>
<input checked="" type="checkbox"/>	DDA0948	SHh 430 mm		<input checked="" type="checkbox"/>
<input type="checkbox"/>	DDA0949	SHh 440 mm		<input type="checkbox"/>
<input type="checkbox"/>	DDA0950	SHh 450 mm		<input type="checkbox"/>
<input type="checkbox"/>	DDA0951	SHh 460 mm		<input type="checkbox"/>
<input type="checkbox"/>	DDA0952	SHh 470 mm		<input type="checkbox"/>
<input type="checkbox"/>	DDA0953	SHh 480 mm	No posible con suspensión (DDA0630/0631/0632)	<input type="checkbox"/>
<input type="checkbox"/>	DDA0954	SHh 490 mm	No posible con suspensión (DDA0630/0631/0632)	<input type="checkbox"/>
LARGO DE PIERNA (UL) Para UL<390 mm y dependiendo de la configuración , la paleta puede ser de montaje superior. 75°: UL≤ SHv -30mm ; 90°: UL≤ SHv -40mm				
<input type="checkbox"/>	DDA1670	UL 290 mm		<input type="checkbox"/>
<input type="checkbox"/>	DDA1671	UL 300 mm		<input type="checkbox"/>
<input type="checkbox"/>	DDA1672	UL 310 mm		<input type="checkbox"/>
<input type="checkbox"/>	DDA1673	UL 320 mm		<input type="checkbox"/>
<input type="checkbox"/>	DDA1674	UL 330 mm		<input type="checkbox"/>
<input type="checkbox"/>	DDA1675	UL 340 mm		<input type="checkbox"/>
<input type="checkbox"/>	DDA1676	UL 350 mm		<input type="checkbox"/>
<input type="checkbox"/>	DDA1677	UL 360 mm		<input type="checkbox"/>
<input type="checkbox"/>	DDA1678	UL 370 mm		<input type="checkbox"/>
<input type="checkbox"/>	DDA1679	UL 380 mm		<input type="checkbox"/>
<input type="checkbox"/>	DDA1680	UL 390 mm		<input type="checkbox"/>
<input type="checkbox"/>	DDA1681	UL 400 mm		<input type="checkbox"/>
<input type="checkbox"/>	DDA1682	UL 410 mm		<input type="checkbox"/>
<input type="checkbox"/>	DDA1683	UL 420 mm		<input type="checkbox"/>
<input checked="" type="checkbox"/>	DDA1684	UL 430 mm		<input checked="" type="checkbox"/>
<input type="checkbox"/>	DDA1685	UL 440 mm		<input type="checkbox"/>
<input type="checkbox"/>	DDA1686	UL 450 mm		<input type="checkbox"/>
<input type="checkbox"/>	DDA1687	UL 460 mm		<input type="checkbox"/>
<input type="checkbox"/>	DDA1688	UL 470 mm		<input type="checkbox"/>
<input type="checkbox"/>	DDA1689	UL 480 mm		<input type="checkbox"/>
RESPALDO				
MATERIAL RESPALDO				
<input checked="" type="checkbox"/>	DDA0730	Aluminio		<input checked="" type="checkbox"/>
<input type="checkbox"/>	DDA0731	Titanio	No posible con respaldo con barra más baja redonda (DDA0772), o barra recta (DDA0773) Puños ajustables en altura montaje trasero (DDA0703)	258,30
RESPALDO				
<input checked="" type="checkbox"/>	DDA0770	Respaldo estándar (barra redonda)		<input checked="" type="checkbox"/>
<input type="checkbox"/>	DDA0772	Respaldo con barra más baja redonda para montar respaldos fijos	Para instalación de sistemas de respaldo MatrX ; Altura tubos respaldo 285mm, sin tapizado respaldo (NC DDA0721/0722/0735) No con respaldo titanio (DDA0731);Solo sin puños o con puños ajustables en altura integrados	<input type="checkbox"/>
<input type="checkbox"/>	DDA0773	Respaldo con barra recta	Altura de los tubos: 285mm, sin tapizado respaldo(NC DDA0721/0722/0735) No con respaldo de titanio (DDA0731); Sólo sin puños o con puños ajustables en altura integrados (DDA0733)	<input type="checkbox"/>
TAPIZADO RESPALDO				
<input type="checkbox"/>	DDA0721	Tapizado ligero	No posible con puños ajustables en altura montaje trasero (DDA0703)	133,75
<input checked="" type="checkbox"/>	DDA0722	Tapizado ajustable en tensión negro/gris		<input checked="" type="checkbox"/>
<input type="checkbox"/>	DDA0735	Tapizado ajustable en tensión Aero back, transpirable		167,98

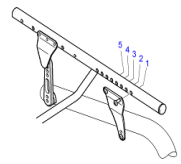

Paleta montaje superior
El largo de pierna del paciente debe anotarse descontando el grosor del cojín

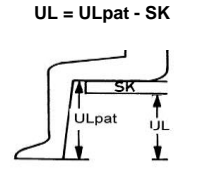

Por favor marque su elección con una cruz Característica estándar Sin cargo

→	Peso usuario =	kg	
Código	Descripción		
PUNOS			
<input checked="" type="checkbox"/>	DDA0750	Sin puños	<input checked="" type="checkbox"/>
<input type="checkbox"/>	DDA0751	Puños fijos, cortos	No posible con respaldo barra más baja redonda (DDA0772) o barra recta (DDA0773) 94,50
<input type="checkbox"/>	DDA0702	Puños fijos , largos	No posible con respaldo barra más baja redonda (DDA0772) o barra recta (DDA0773) 135,03
<input type="checkbox"/>	DDA0703	Puños ajustables en altura, montaje trasero	No posible con respaldo barra más baja redonda (DDA0772) ; tapizado respaldo ligero (DDA0721), o de barra recta (DDA0773) respaldo titanio (DDA0731), RH 270mm y con RH 285 a 330mm en combinación con reposabrazos tubulares 201,17
<input type="checkbox"/>	DDA0704	Puños plegables	No posible con RH 315 a 330mm en combinación con reposabrazos tubulares No posible con respaldo con barra más baja (DDA0772) o barra recta (0773) 220,50
<input type="checkbox"/>	DDA0733	Puños ajustables en altura, integrados	No posible con respaldo barra más baja redonda (DDA0772) No posible con respaldo estándar (DDA0770) 181,99
ANGULO RESPALDO			
<input type="checkbox"/>	DDA0707	74° ángulo respecto al suelo	<input type="checkbox"/>
<input type="checkbox"/>	DDA0718	78° ángulo respecto al suelo	<input type="checkbox"/>
<input checked="" type="checkbox"/>	DDA0709	82° ángulo respecto al suelo	<input checked="" type="checkbox"/>
<input type="checkbox"/>	DDA0719	86° ángulo respecto al suelo	<input type="checkbox"/>
<input type="checkbox"/>	DDA0711	90° ángulo respecto al suelo	<input type="checkbox"/>
ASIENTO			
TAPIZADO ASIENTO			
<input checked="" type="checkbox"/>	DDA0610	Tapizado estándar	<input checked="" type="checkbox"/>
<input type="checkbox"/>	DDA0615	Tapizado ligero	70,04
<input type="checkbox"/>	DDA0611	Tapizado ajustable en tensión con una banda de velcro central (suave)	No posible para profundidad asiento 525 mm 70,04
BOLSAS TAPIZADO ASIENTO			
<input type="checkbox"/>	DDA0616	Bolsa pequeña	Para fijar debajo del asiento 47,96
<input type="checkbox"/>	DDA0617	Bolsa grande	Para fijar debajo del asiento 47,96
BOLSA DELANTERA ASIENTO			
<input type="checkbox"/>	DDA0606	Bolsa delantera asiento, desmontable	59,60
COJÍN ASIENTO			
<input type="checkbox"/>	DDA0600	Cojín asiento estándar, 60 mm, espuma doble con visco top	73,50
<input type="checkbox"/>	DDA0662	Cojín MatrX Libra	No posible con SB340mm (DDA0124), ST375mm (DDA0414); SB 360mm sólo posible con ST400/425mm 240,00
<input type="checkbox"/>	DDA0663	Cojín MatrX Vi	No posible con SB340mm (DDA0124), ST375mm (DDA0414); SB 360mm sólo posible con ST400/425mm 401,70
REPOSAPIÉS			
MATERIAL REPOSAPIÉS (TUBO / PALETA)			
<input checked="" type="checkbox"/>	DDA1508	Tubo reposapiés, rígido - Aluminio	<input checked="" type="checkbox"/>
<input type="checkbox"/>	DDA1509	Tubo reposapiés, rígido - Titanio	No posible con reposapiés montaje superior 194,25
<input type="checkbox"/>	DDA1570	Paleta carbono, ajustable en ángulo	167,72
<input type="checkbox"/>	DDA1515	Paleta abatible lateralmente, ajustable en ángulo	No posible con paleta montaje superior, chasis incurvada y chasis titanio, SB 480mm 414,75
PALETA			
<input type="checkbox"/>	DDA1513	Paleta	No con paleta carbono (DDA1570) 47,25
PROTECTORES ROPA			
PROTECTORES ROPA / PROTECTORES ROPA ANTISALPICADURAS		Con suspensión, distancia entre cubierta y protector antisalpicaduras es 40 mm	
<input checked="" type="checkbox"/>	DDA1401	Protectores ropa carbono	<input checked="" type="checkbox"/>
<input type="checkbox"/>	DDA1408	Protectores ropa antisalpicaduras carbono	No posible con reposabrazos (DDA1416 y DDA1421) <input type="checkbox"/>
REPOSABRAZOS			
<input type="checkbox"/>	DDA1416	Reposabrazos , ajustable altura , corto	No posible con protectores antisalpicaduras (DDA1408, DDA1425) y con SHh<420 mm Ancho total + 2 cm 204,07
<input type="checkbox"/>	DDA1421	Reposabrazos , ajustable altura , largo	No posible con protectores antisalpicaduras (DDA1408, DDA1425) y con SHh<420 mm Ancho total + 2 cm 204,07
REPOSABRAZOS			
<input type="checkbox"/>	DDA1411	Reposabrazos tubular , ajustable en altura , desmontable, abatible, acolchado confort	No posible con puños plegables(DDA0704) en combinación con RH<315mm o puños ajustables en altura montaje trasero (DDA0703),Alber kit (DDA0916/0926) 204,07
CHASIS			
COLORES CHASIS, ESTÁNDAR		No para chasis carbono y titanio	
<input type="checkbox"/>	DDA0300	Negro brillante	<input type="checkbox"/>
<input type="checkbox"/>	DDA0354	Gris oscuro	<input type="checkbox"/>
<input type="checkbox"/>	DDA0302	Azul real	<input type="checkbox"/>
<input type="checkbox"/>	DDA0303	Rojo real	<input type="checkbox"/>
<input type="checkbox"/>	DDA0350	Púrpura fuego	<input type="checkbox"/>
<input type="checkbox"/>	DDA0315	Gris plata	<input type="checkbox"/>
<input type="checkbox"/>	DDA0358	Gris humo	<input type="checkbox"/>
<input type="checkbox"/>	DDA0356	Blanco marfil	<input type="checkbox"/>
<input type="checkbox"/>	DDA0314	Negro mate	<input type="checkbox"/>
<input type="checkbox"/>	DDA0359	Amarillo intenso	<input type="checkbox"/>
<input type="checkbox"/>	DDA0365	Azul mercurio	<input type="checkbox"/>
<input type="checkbox"/>	DDA0366	Naranja dinamita	<input type="checkbox"/>
<input type="checkbox"/>	DDA0367	Violeta atómico	<input type="checkbox"/>
<input type="checkbox"/>	DDA0368	Rosa nitro	<input type="checkbox"/>
COLORES REFLEJO		No para chasis carbono y titanio	
<input type="checkbox"/>	DDA0310	Reflejo natural	131,25

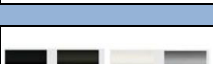
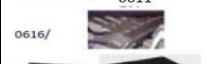
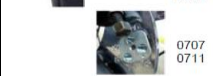

Por favor marque su elección con una cruz Característica estándar Sin cargo

→	Peso usuario =	kg	
Código	Descripción		
COLOR CPS			
<input type="checkbox"/>	DDA0338	CPS cromado	Llanta starec negra al seleccionar CPS cromado
<input type="checkbox"/>	DDA0330	CPS tecno-antracita	
<input type="checkbox"/>	DDA0329	CPS cometa rojo	
<input type="checkbox"/>	DDA0337	CPS cobre	
<input type="checkbox"/>	DDA0339	CPS champagne	
<input type="checkbox"/>	DDA0334	CPS b-blue	
<input type="checkbox"/>	DDA0336	CPS azul ártico	
<input type="checkbox"/>	DDA0340	CPS oliva	
SUSPENSION No posible con chasis titanio ; peso máximo 100 kg ; No posible con SB 480mm. Solo posible con SHh 400-470mm ; En combinación con ALBER kit, solo posible como fabricación especial Myküschall			
<input type="checkbox"/>	DDA0630	Peso usuario 40-65 kg	
<input type="checkbox"/>	DDA0631	Peso usuario 65-85 kg	
<input type="checkbox"/>	DDA0632	Peso usuario 85-100 kg	
RUEDAS DELANTERAS			
RUEDAS DELANTERAS			
<input type="checkbox"/>	DDA0800	3" Super deportivas	
<input type="checkbox"/>	DDA0801	4" maciza Everyday con banda negra	
<input type="checkbox"/>	DDA0860	4" Confort con banda negra	
<input type="checkbox"/>	DDA0824	4" Skater	
<input type="checkbox"/>	DDA0809	4" Starec negra	
<input type="checkbox"/>	DDA0861	4" Starec cromada	
<input type="checkbox"/>	DDA0803	4" Starec tecno-antracita	
<input type="checkbox"/>	DDA0808	4" Starec cometa rojo	
<input type="checkbox"/>	DDA0830	4" Starec cobre	
<input type="checkbox"/>	DDA0825	4" Starec champagne	
<input type="checkbox"/>	DDA0807	4" Starec b-blue	
<input type="checkbox"/>	DDA0831	4" Starec azul ártico	
<input type="checkbox"/>	DDA0826	4" Starec oliva	
<input type="checkbox"/>	DDA0810	5" Ligera con banda negra	No posible con chasis 90° , SHv<480mm
<input checked="" type="checkbox"/>	DDA0863	5" Confort con banda negra	No posible con chasis 90° , SHv<480mm
<input type="checkbox"/>	DDA0819	5" Starec negra	No posible con chasis 90° , SHv<480mm
<input type="checkbox"/>	DDA0862	5" Starec cromada	No posible con chasis 90° , SHv<480mm
<input type="checkbox"/>	DDA0813	5" Starec tecno-antracita	No posible con chasis 90° , SHv<480mm
<input type="checkbox"/>	DDA0818	5" Starec cometa rojo	No posible con chasis 90° , SHv<480mm
<input type="checkbox"/>	DDA0833	5" Starec cobre	No posible con chasis 90° , SHv<480mm
<input type="checkbox"/>	DDA0827	5" Starec champagne	No posible con chasis 90° , SHv<480mm
<input type="checkbox"/>	DDA0817	5" Starec b-blue	No posible con chasis 90° , SHv<480mm
<input type="checkbox"/>	DDA0832	5" Starec azul ártico	No posible con chasis 90° , SHv<480mm
<input type="checkbox"/>	DDA0828	5" Starec oliva	No posible con chasis 90° , SHv<480mm
RUEDAS TRASERAS			
FIJACION RUEDAS TRASERAS			
<input checked="" type="checkbox"/>	DDA0250	Posición ruedas traseras	
<input type="checkbox"/>	DDA0248	Extensión ruedas traseras ligeras (posición 1 a 3)	No para carbono , titanio, eje carbono ; No posible con SHh<410mm
<input type="checkbox"/>	DDA0251	Extensión ruedas traseras (5 posiciones)	No para carbono , titanio, eje carbono ; No posible con SHh<410mm
EJE CAIDA - 1r EJE			
<input type="checkbox"/>	DDA0276	Vario-Ax, caída ajustable 1 / 3 / 7 / 10°	Caída 10° solo posible frenos activos No posible con kit Alber para e-Motion o Twion (DDA0916/0926)
<input checked="" type="checkbox"/>	DDA0277	Eje estándar	
<input type="checkbox"/>	DDA0278	Eje carbono	No con extensión rueda trasera ; No posible con Alber kit para E-Motion o Twion (DDA0916/0926)
POSICION PRIMER EJE Solo con extensión rueda trasera (DDA0248/0251)			
<input type="checkbox"/>	DDA0263	1º posición delantera	Cuando selecciona 2º eje: se precisa 1a posición para el 1r eje
<input type="checkbox"/>	DDA0264	2º posición delantera	
<input type="checkbox"/>	DDA0265	3º posición delantera	
<input type="checkbox"/>	DDA0266	4º posición delantera	
<input type="checkbox"/>	DDA0267	5º posición delantera	
CAIDA PRIMER EJE			
<input type="checkbox"/>	DDA0270	0° caída	
<input checked="" type="checkbox"/>	DDA0271	3° caída	
<input type="checkbox"/>	DDA0272	6° caída	No posible con Kit Alber para e-Motion o Twion (DDA0916/0926)
SEGUNDO EJE Solo con extensión rueda trasera (DDA0251) ; Segundo eje solo en la 5º posición delantera			
<input type="checkbox"/>	DDA0252	Eje estándar	
<input type="checkbox"/>	DDA0280	Vario-Ax, caída ajustable 1 / 3 / 7 / 10°	
CAIDA SEGUNDO EJE Max. Dif 3° con 1r eje; Si solo uno de los ejes es Vario-Ax, 2º eje solo en 0 o 3°			
<input type="checkbox"/>	DDA0270	0° caída	
<input type="checkbox"/>	DDA0271	3° caída	
<input type="checkbox"/>	DDA0272	6° caída	No posible con kit Alber para e-Motion o Twion (DDA0916/0926)
EJE DESMONTAJE RÁPIDO TETRAS			
<input type="checkbox"/>	DDA0909	Eje desmontaje rápido para tetras	No con ruedas con frenos tambor integrados buje (DDA0927), No compatible ruedas Spinerly LXX(DDA0906)
TAMAÑO RUEDAS TRASERAS			
<input checked="" type="checkbox"/>	DDA0902	Ruedas 24"	
<input type="checkbox"/>	DDA0903	Ruedas 26"	No posible con frenos activos (DDA1303)

Color CPS (CPS) se aplica en las siguientes piezas:
bujes ruedas traseras Starec & High Performance con protectores ejes ,llantas ruedas starec 22" y 24" (excepto CPS cromado), horquillas , tapones delanteros asiento ,placas ajuste respaldo.

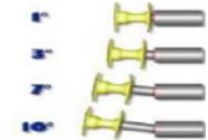
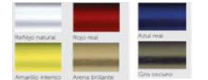

DDA0276

Por favor marque su elección con una cruz Característica estándar Sin cargo

→	Código	Descripción	Peso usuario = kg	
RUEDAS TRASERAS				
<input checked="" type="checkbox"/>	DDA0915	Ruedas 24", 26" küschall Starec, radios cruzados	Buje ruedas starec sin color y llanta negra - buje y llanta en CPS si se solicita	<input checked="" type="checkbox"/>
<input type="checkbox"/>	DDA0908	Ruedas 24" High Performance	Buje starec negro - o en CPS si se solicita, llanta negra. No posible ruedas macizas	309,75
<input type="checkbox"/>	DDA0906	Ruedas 24" Spinergy LXX	Buje, llanta y radios negros - CPS no aplica si se selecciona ; No posible con ruedas macizas, eje tetra (DDA0909)	551,25
<input type="checkbox"/>	DDA0927	Ruedas 24" con frenos tambor integrados buje	24 radios plata, buje y llanta negra - CPS no aplica si se selecciona. No posible con eje desmontaje rápido tetra(DDA0909), vario-ax (DDA0276/0280), ruedas macizas	598,50
<input type="checkbox"/>	DDA0913	Ruedas 24" Mountain Bike	Ruedas completas con cubierta Mountain Bike ; Solo posible con aros alu o antideslizantes	294,13
KIT ALBER				
Se precisan montar antivuelcos ALBER con esta opción ; con extensión rueda ligera , solo posible en posición 1, no posible con reposabrazos tubulares (DDA1414)				
<input type="checkbox"/>	DDA0916	Placa adaptación E-Motion	Solo con rueda trasera 24" (DDA0902); No posible con caída 6" (DDA0272)	567,00
<input type="checkbox"/>	DDA0926	Placa adaptación Twion	Solo con ruedas 24" (DDA0902); No posible con caída 6" (DDA0272) - incluye 2 antivuelcos ALBER	567,00
CUBIERTAS TRASERAS				
No para ruedas Mountain Bike (DDA0913)				
<input checked="" type="checkbox"/>	DDA1014	24", 26" Schwalbe Rightrun negro/gris		<input checked="" type="checkbox"/>
<input type="checkbox"/>	DDA1002	Cubiertas perfil 24" , 7 bares		<input type="checkbox"/>
<input type="checkbox"/>	DDA1010	Cubiertas Schwalbe MarathonPlus 24", 26"	Protección SmartGuard (5 mm espesor goma flexible)	52,50
<input type="checkbox"/>	DDA1004	Cubiertas perfil macizas gris 24"	No posible con ruedas High Performance (DDA0908/0918) o ruedas Spinergy LXX (DDA0906), Ruedas con frenos tambor integrados buje(DDA0927)	<input type="checkbox"/>
<input type="checkbox"/>	DDA1006	Cubiertas macizas KIK negras 24"	No posible con ruedas High Performance (DDA0908/0918), ruedas Spinergy LXX (DDA0906), Ruedas con frenos tambor integrados buje(DDA0927)	57,75
<input type="checkbox"/>	DDA1011	Cubiertas Schwalbe ONE 24"	Protección V-Guard (fibra HiGH-Tech)	57,75
<input type="checkbox"/>	DDA1013	Cubiertas Schwalbe Rightrun azul 24"	Protección K-Guard	57,75
<input type="checkbox"/>	DDA1007	Cubiertas ligeras macizas gris 24"	No posible con ruedas High Performance (DDA0908/0918) o ruedas Spinergy LXX (DDA0906), Ruedas con frenos tambor integrados buje(DDA0927)	78,75
PROTECCION ANTIPINCHAZO				
<input type="checkbox"/>	DDA1020	Protección antipinchazo	No posible con cubiertas Marathon-Plus-(DDA1010) y cubiertas macizas	79,80
AROS				
<input type="checkbox"/>	DDA1102	24", 26" Antideslizantes dist. 3 o 4 cm	Lengüetas largas con 2 orificios distancia 3 o 4 cm, montados a 3 cm	135,03
<input type="checkbox"/>	DDA1104	24", 26" Acero pulido, dist. 3 cm	No posible con ruedas MB (DDA0913); Lengüetas cortos con 1 solo orificio a 3 cm dist.	104,00
<input type="checkbox"/>	DDA1106	24" Titanio, dist. 3 cm	No posible con ruedas MB (DDA0913); Lengüetas cortos con 1 solo orificio a 3 cm dist.	225,75
<input type="checkbox"/>	DDA1107	24" Titanio, dist. 4 cm	No posible con ruedas MB (DDA0913); Lengüetas largas con 2 orificios distancia 3 o 4 cm, montados a 4 cm	225,75
<input checked="" type="checkbox"/>	DDA1113	24", 26" Aluminio ligero, gris dist. 3 cm	Lengüetas cortas con un solo orificio distancia 3 cm	<input checked="" type="checkbox"/>
<input type="checkbox"/>	DDA1114	24", 26" Aluminio ligero, gris dist. 4 cm	Lengüetas largas con 2 orificios distancia 3 o 4 cm, montados a 4 cm	<input type="checkbox"/>
<input type="checkbox"/>	DDA1117	24", 26" Aluminio ligero , negro, dist. 3 cm	Lengüetas cortas con 1 solo orificio distancia 3 cm	31,50
<input type="checkbox"/>	DDA1120	24", The Surge LT 30mm, dist. 3 cm	No posible con ruedas MB(DDA0913)	241,50
PROTECTORES RADIOS				
<input type="checkbox"/>	DDA1200	24", 26" Transparentes	No posible con ruedas Spinergy LXX	135,71
<input type="checkbox"/>	DDA1202	24" negros "küsch"	No posible con ruedas Spinergy LXX, ruedas MB	135,71
SEGURIDAD				
FRENOS				
<input checked="" type="checkbox"/>	DDA1300	Frenos estándar, palanca angulada		<input checked="" type="checkbox"/>
<input type="checkbox"/>	DDA1302	Frenos Performance	No posible con Vario-Ax (DDA0276 y DDA0280)	115,50
<input type="checkbox"/>	DDA1303	Frenos Activo	No posible con ruedas 26" (DDA0903)	68,25
<input type="checkbox"/>	DDA1399	Sin frenos	Solo con opción DDA0927 (ruedas con frenos tambor integrados)	<input type="checkbox"/>
PROLONGADOR PALANCA FRENO				
<input type="checkbox"/>	DDA1310	Prolongador palanca freno	Solo con frenos palanca angulada	60,74
OPCIONES SEGURIDAD				
ANTIVUELCO				
<input type="checkbox"/>	DDA1702	Antivuelco derecho		162,75
<input type="checkbox"/>	DDA1703	Antivuelco izquierdo		162,75
<input type="checkbox"/>	DDA1704	Antivuelcos ambos lados		325,50
<input type="checkbox"/>	DDA1705	Antivuelco activo	No posible con extensión ruedas traseras (DDA0248/0251), eje carbono (DDA0278), o ruedas 26" (DDA0903)	262,50
CINTURÓN DE FIJACION				
<input type="checkbox"/>	DDA1730	Cinturón de fijación		79,97
ILUMINACIÓN PASIVA				
<input type="checkbox"/>	DDA1710	Iluminación pasiva montada		10,90
<input type="checkbox"/>	DDA1711	Iluminación pasiva sin montar		7,73
ACCESORIOS				
PORTA EQUIPAJES				
<input type="checkbox"/>	DDA1744	Porta equipajes	Sin montar ; No posible con chasis titanio (DDA0287/0292) y chasis carbono (DDA0288)	220,50
SOPORTE BOTELLA				
<input type="checkbox"/>	DDA1745	Soporte botella	Sin montar	37,31
SOPORTE MOVIL				
<input type="checkbox"/>	DDA1746	Soporte móvil	Sin montar	26,65
PROTECTORES CHASIS				
No posible con paleta montaje superior, chasis carbono (DDA0288)				
<input type="checkbox"/>	DDA1739	Protectores delanteros de chasis "küschall", 2 piezas		31,50
BOMBA DE HINCHADO				
<input type="checkbox"/>	DDA1715	Bomba de hinchado	Bomba no montada con anchura asiento 340 mm	15,75
AIRMAN				
<input type="checkbox"/>	DDA1716	AirMan		81,14
KIT DE HERRAMIENTAS				
<input checked="" type="checkbox"/>	DDA1717	Kit de herramientas		<input checked="" type="checkbox"/>

Por favor marque su elección con una cruz ◆ Característica estándar ○ Sin cargo

→	Peso usuario =	kg	
Código	Descripción		
SET AJUSTE			
<input type="checkbox"/>	DDA1727	Set ajuste altura trasera	40,00
RUEDAS TRANSIT			
<input type="checkbox"/>	DDA1700	Ruedas transit No posible con kit Alber para e-Motion o Twion (DDA0916/0926)	169,12
RELOJ KUSCHALL			
<input type="checkbox"/>	DDA1712	Reloj Kuschall derecho	120,00
<input type="checkbox"/>	DDA1713	Reloj Kuschall izquierdo	120,00
BOLSA RUEDAS			
<input type="checkbox"/>	DDA1728	Bolsa ruedas : para ruedas de 24"y 26"	49,65
BOLS ARUEDAS & KITE DE RUEDAS			
<input type="checkbox"/>	DDA1734	Ruedas 24" Mountain Bike con bolsa Ruedas Mountain Bike, cubiertas con aros grises ; Ejes de desmontaje rápido incluidos	343,78
COLECCIÓN LIFESTYLE (DISPONIBLE COMO RECAMBIO)			
<input type="checkbox"/>	1513357	Chaqueta Kuschall talla S	<input type="checkbox"/>
<input type="checkbox"/>	1513358	Chaqueta Kuschall talla M	<input type="checkbox"/>
<input type="checkbox"/>	1513359	Chaqueta Kuschall talla L	<input type="checkbox"/>
<input type="checkbox"/>	1513360	Chaqueta Kuschall talla XL	<input type="checkbox"/>
<input type="checkbox"/>	1513361	Chaqueta Kuschall talla XXL	<input type="checkbox"/>
<input type="checkbox"/>	1553795	Chaleco Kuschall talla S	<input type="checkbox"/>
<input type="checkbox"/>	1553796	Chaleco Kuschall talla M	<input type="checkbox"/>
<input type="checkbox"/>	1553797	Chaleco Kuschall talla L	<input type="checkbox"/>
<input type="checkbox"/>	1553798	Chaleco Kuschall talla XL	<input type="checkbox"/>
<input type="checkbox"/>	1553799	Chaleco Kuschall talla XXL	<input type="checkbox"/>
<input type="checkbox"/>	1553800	Chaleco Kuschall talla XXXL	<input type="checkbox"/>
<input type="checkbox"/>	1550289	Sweater Kuschall talla S	<input type="checkbox"/>
<input type="checkbox"/>	1550290	Sweater Kuschall talla M	<input type="checkbox"/>
<input type="checkbox"/>	1550291	Sweater Kuschall talla L	<input type="checkbox"/>
<input type="checkbox"/>	1550292	Sweater Kuschall talla XL	<input type="checkbox"/>
<input type="checkbox"/>	1531382	Camiseta Kuschall talla M negra hombre	<input type="checkbox"/>
<input type="checkbox"/>	1531383	Camiseta Kuschall talla L negra hombre	<input type="checkbox"/>
<input type="checkbox"/>	1531463	Camiseta Kuschall talla XL negra hombre	<input type="checkbox"/>
<input type="checkbox"/>	1531464	Camiseta Kuschall talla XXL negra hombre	<input type="checkbox"/>
<input type="checkbox"/>	1531189	Camiseta Kuschall talla S negra mujer	<input type="checkbox"/>
<input type="checkbox"/>	1531379	Camiseta Kuschall talla M negra mujer	<input type="checkbox"/>
<input type="checkbox"/>	1531380	Camiseta Kuschall talla L negra mujer	<input type="checkbox"/>
<input type="checkbox"/>	1531381	Camiseta Kuschall talla XL negra mujer	<input type="checkbox"/>
<input type="checkbox"/>	1486614	Paraguas	<input type="checkbox"/>
<input type="checkbox"/>	1486578	Bolígrafo	<input type="checkbox"/>
<input type="checkbox"/>	1486577	Set bolígrafos kuschall	<input type="checkbox"/>
<input type="checkbox"/>	1531187	Gorra kuschall BB	<input type="checkbox"/>
<input type="checkbox"/>	1517781	Pañuelo kuschall - negro detalle cristales	<input type="checkbox"/>
<input type="checkbox"/>	1513362	Lápiz USB kuschall - 2GB	<input type="checkbox"/>
PRECIO TOTAL			

Por favor marque su elección con una cruz Característica estándar Sin cargo

➔	Peso usuario =	kg
Código	Descripción	

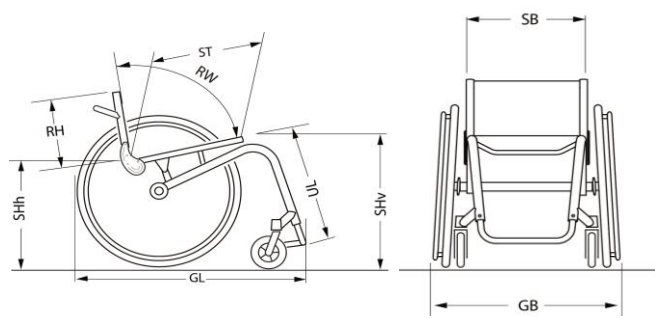
SOPORTE PARA MEDIDAS		MEDIDAS PERSONALIZADAS	
	SB-anchura asiento		
	ST-profundidad asiento		
	RH-altura respaldo		
	SHv-altura delantera asiento suelo		
	SHh-altura trasera asiento suelo		
	UL-largo de pierna		
	RW-ángulo respaldo		
	GL / GB -largo total / ancho total		
	<i>Peso usuario</i>		
	<i>Altura usuario</i>		

<p>MYkuschall Descripción de la petición</p> 	
---	--