

KÜSCHALL CHAMPION



Silla de ruedas ligera con **chasis plegable** por tijeras.
Combinación entre ligereza, rigidez y excelentes resultados de conducción.
Sistema de plegado único y respaldo abatible sobre el asiento como estándar.

Gran número de ajustes (altura y ángulo de asiento, centro de gravedad) sin intervalos, de tallas y opciones disponibles.
Chasis de aluminio como estándar. Chasis con pescantes curvos (aducción), de carbono o titanio como opción.

Peso chasis de aluminio y de carbono: a partir de 9.2 kg*

Peso máximo del usuario 120 Kg.

Nos reservamos el derecho a introducir cambios técnicos sin previo aviso.

Nos reservamos el derecho a una tolerancia de + - 1 cm en las medidas.

Producto configurado a medida ¡ No se admiten devoluciones !

Ortopedia :
Nombre usuario :
Dirección usuario :
Teléfono contacto :
Dirección entrega :
Número pedido :
Cantidad pedido :
Fecha pedido :

*Ancho y profundidad de asiento de 400 mm y en la configuración más ligera posible.

◆ Característica estándar ○ Sin cargo

→	Código	Descripción	P.V.P.
<input type="checkbox"/>	DDC0031	KÜSCHALL CHAMPION	2.600,00
<input type="checkbox"/>	DDC0000	MYküschall fabricación especial	<input type="checkbox"/>
Rellene toda la información al final del documento			
ASIENTO			
CHASIS			
◆	DDC0203	Chasis aluminio 75°	No posible anchura SB 480mm (DDC00137) ◆
<input type="checkbox"/>	DDC0212	Chasis aluminio dinámico 85°	No posible anchura SB 480mm (DDC00137) ○
<input type="checkbox"/>	DDC0201	Chasis aluminio aducción 75°, incurvado delantero	No posible anchura SB 360-380 mm (DDC0126/0128) 2.635,00
<input type="checkbox"/>	DDC0243	Chasis aluminio aducción 85°, incurvado delantero	No posible anchura SB 360-380 mm (DDC0126/0128) 2.635,00
<input type="checkbox"/>	DDC0287	Chasis titanio 75°	No posible anchura SB 480mm (DDC00137) 3.145,00
<input type="checkbox"/>	DDC0292	Chasis titanio 85°	No posible anchura SB 480mm (DDC00137) 3.145,00
<input type="checkbox"/>	DDC0204	Chasis carbono 85°	No posible anchura SB 480 mm (DDC0137) ; .ST < 400 mm (DDC0410/0412/0415), no posible con protectores delanteros (DDC1739) 3.505,00
ANCHURA ASIENTO (SB)			
<input type="checkbox"/>	DDC0126	SB 360 mm	No posible chasis incurvado (DDC0201 / DDC0243) ○
<input type="checkbox"/>	DDC0128	SB 380 mm	No posible chasis incurvado (DDC0201 / DDC0243) ○
<input type="checkbox"/>	DDC0130	SB 400 mm	○
<input type="checkbox"/>	DDC0132	SB 420 mm	○
<input type="checkbox"/>	DDC0134	SB 440 mm	No posible tapizado asiento ligero (DDC0615) ○
<input type="checkbox"/>	DDC0136	SB 460 mm	No posible tapizado asiento ligero (DDC0615) ○
<input type="checkbox"/>	DDC0138	SB 480 mm	is incurvado DDC0201/0243) ; No posible tapizado asiento ligero (DDC0615) ○
PROFUNDIDAD ASIENTO (ST)			
<input type="checkbox"/>	DDC0410	ST 340 mm	no (DDC0204) ; No posible tapizado asiento ligero (DDC0615) -cojines Matrix ○
<input type="checkbox"/>	DDC0412	ST 360 mm	no (DDC0204) - No posible tapizado asiento ligero (DDC0615) - cojines Matrix ○
<input type="checkbox"/>	DDC0415	ST 380 mm	No posible chasis carbono (DDC0204) - cojines Matrix (DDC0662/0663) ○
◆	DDC0417	ST 400 mm	◆
<input type="checkbox"/>	DDC0419	ST 420 mm	○
<input type="checkbox"/>	DDC0421	ST 440 mm	No posible tapizado asiento ligero (DDC0615) ○
<input type="checkbox"/>	DDC0424	ST 460 mm	No posible tapizado asiento ligero (DDC0615) ○
<input type="checkbox"/>	DDC0427	ST 480 mm	No posible chasis carbono (DDC0204), No posible con tapizado asiento ligero (DDC0615) ○
ALTURA RESPALDO (RH)			
<input type="checkbox"/>	DDC0550	RH 300 mm	No posible tapizado respaldo estándar (DDC0700) ○
<input type="checkbox"/>	DDC0503	RH 315 mm	No posible tapizado respaldo estándar (DDC0700) ○
<input type="checkbox"/>	DDC0506	RH 330 mm	○
<input type="checkbox"/>	DDC0509	RH 345 mm	○
<input type="checkbox"/>	DDC0512	RH 360 mm	○
◆	DDC0514	RH 375 mm	◆
<input type="checkbox"/>	DDC0516	RH 390 mm	○
<input type="checkbox"/>	DDC0518	RH 405 mm	○
<input type="checkbox"/>	DDC0520	RH 420 mm	○
<input type="checkbox"/>	DDC0522	RH 435 mm	○
<input type="checkbox"/>	DDC0524	RH 450 mm	○
<input type="checkbox"/>	DDC0526	RH 465 mm	○
ALTURA DELANTERA ASIENTO SUELO (SHv)			
<input type="checkbox"/>	DDC0847	SHv 450 mm	○
<input type="checkbox"/>	DDC0848	SHv 460 mm	○
<input type="checkbox"/>	DDC0849	SHv 470 mm	○
<input type="checkbox"/>	DDC0850	SHv 480 mm	○
<input type="checkbox"/>	DDC0851	SHv 490 mm	○
◆	DDC0852	SHv 500 mm	○
<input type="checkbox"/>	DDC0853	SHv 510 mm	○
<input type="checkbox"/>	DDC0854	SHv 520 mm	○
<input type="checkbox"/>	DDC0855	SHv 530 mm	○
<input type="checkbox"/>	DDC0856	SHv 540 mm	No posible ruedas delanteras de 3" y 4" ○



NOTE: LAS MEDIDAS SE LA ACTUAL SILLA CHAMPION NO SON LAS MISMAS A LAS ANTERIORES VERSIONES - REVISE POR FAVOR LAS MEDIDAS REQUERIDAS



Chasis plegable por tijeras



Chasis de aluminio en aducción



Chasis de carbono

El largo de pierna del paciente debe anotarse descontando el grosor de cojín.

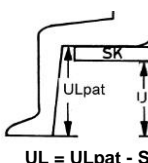

◆ Característica estándar ○ Sin cargo

→	Peso usuario =	kg	P.V.P.
Código	Descripción		
ALTIMETRA TRASERA ASIENTO SUELO (SHh)		Chasis 75°: altura trasera SHh = altura delantera "SHv-70 mm" a "SHv-0 mm"; Chasis 85°: altura trasera SHh = "SHv-100 mm" a "SHv-30 mm"	
<input type="checkbox"/>	DDC0944	SHh 390 mm	○
<input type="checkbox"/>	DDC0945	SHh 400 mm	○
<input type="checkbox"/>	DDC0946	SHh 410 mm	○
<input type="checkbox"/>	DDC0947	SHh 420 mm	○
◆	DDC0948	SHh 430 mm	◆
<input type="checkbox"/>	DDC0949	SHh 440 mm	○
<input type="checkbox"/>	DDC0950	SHh 450 mm	○
<input type="checkbox"/>	DDC0951	SHh 460 mm	○
<input type="checkbox"/>	DDC0952	SHh 470 mm	○
<input type="checkbox"/>	DDC0953	SHh 480 mm	○
<input type="checkbox"/>	DDC0954	SHh 490 mm	○
LARGO DE PIERNA (UL)			
<input type="checkbox"/>	DDC1673	UL 320 mm	○
<input type="checkbox"/>	DDC1674	UL 330 mm	○
<input type="checkbox"/>	DDC1675	UL 340 mm	○
<input type="checkbox"/>	DDC1676	UL 350 mm	○
<input type="checkbox"/>	DDC1677	UL 360 mm	○
<input type="checkbox"/>	DDC1678	UL 370 mm	○
<input type="checkbox"/>	DDC1679	UL 380 mm	○
<input type="checkbox"/>	DDC1680	UL 390 mm	○
<input type="checkbox"/>	DDC1681	UL 400 mm	○
<input type="checkbox"/>	DDC1682	UL 410 mm	○
<input type="checkbox"/>	DDC1683	UL 420 mm	○
◆	DDC1684	UL 430 mm	◆
<input type="checkbox"/>	DDC1685	UL 440 mm	○
<input type="checkbox"/>	DDC1686	UL 450 mm	○
<input type="checkbox"/>	DDC1687	UL 460 mm	○
<input type="checkbox"/>	DDC1688	UL 470 mm	○
<input type="checkbox"/>	DDC1689	UL 480 mm	○
<input type="checkbox"/>	DDC1690	UL 490 mm	○
<input type="checkbox"/>	DDC1691	UL 500 mm	○
RESPALDO			
◆	DDC0734	Ajustable en ángulo, abatible hacia delante	El respaldo permanece bloqueado cuando se abate
TAPIZADO RESPALDO			
◆	DDC0700	Estándar ligeramente acolchado	No posible altura respaldo RH < 330 mm; No posible puños ajustables altura (DDC0703), barra estabilizadora (DDC1491)
<input type="checkbox"/>	DDC0722	Tapizado ajustable en tensión negro/gris	99,75
<input type="checkbox"/>	DDC0735	Tapizado ajustable en tensión transpirable Aero back	167,98
PUÑOS			
<input type="checkbox"/>	DDC0750	Sin puños	No posible altura respaldo RH < 330 mm
<input type="checkbox"/>	DDC0751	Puños mini	47,25
◆	DDC0702	Puños largos	◆
<input type="checkbox"/>	DDC0703	Puños ajustables en altura montaje trasero	No posible tapizado respaldo estándar ligeramente acolchado (DDC0700)
<input type="checkbox"/>	DDC0704	Puños plegables	No posible barra estabilizadora respaldo (DDC1491)
<input type="checkbox"/>	DDC0733	Puños ajustables en altura, integrados	181,88
ANGULO RESPALDO (RW)			
<input type="checkbox"/>	DDC0713	RW 76°	○
<input type="checkbox"/>	DDC0714	RW 80.5°	○
◆	DDC0715	RW 85°	◆
<input type="checkbox"/>	DDC0716	RW 89.5°	○
<input type="checkbox"/>	DDC0717	RW 94°	○
OPCION RESPALDO			
<input type="checkbox"/>	DDC1491	Barra estabilizadora respaldo, abatible y desmontable	No posible con puños plegables (DDC0704) No posible tapizado respaldo estándar ligeramente acolchado (DDC0700); No posible altura respaldo RH < 405 mm
ASIENTO			
TAPIZADO ASIENTO			
◆	DDC0610	Estándar	◆
<input type="checkbox"/>	DDC0615	Tapizado ligero	Solo posible con profundidad asiento ST y anchura asiento > 420 mm
COJIN			
<input type="checkbox"/>	DDC0600	Cojín estándar 60 mm, espuma doble con visco top	73,50
<input type="checkbox"/>	DDC0662	Cojín Matrix Libra	No posible con ST <400mm; SB360 sólo posible con ST 400/420 mm
<input type="checkbox"/>	DDC0663	Cojín Matrix Vi	No posible ST <400mm; SB360 sólo posible con ST 400/420 mm
OPCIONES ASIENTO			
<input type="checkbox"/>	DDC0606	Bolsa delantera asiento desmontable	Incluye clips de fijación (DDC1714)
REPOSAPIES			
<input type="checkbox"/>	DDC1500	Paleta abatible, ajustable en ángulo, montaje delantero	○
◆	DDC1501	Paleta abatible, ajustable en ángulo, montaje trasero	◆
CINCHA REPOSAPIÉS			
◆	DDC1533	Montada en el soporte	No posible con paleta montaje superior
<input type="checkbox"/>	DDC1535	Montada en el chasis	○
PROTECTORES ROPA			
PROTECTORES ROPA			
<input type="checkbox"/>	DDC1401	Protectores ropa abatibles carbono	○
<input type="checkbox"/>	DDC1405	Protectores ropa antispaldaduras fijos	No posible con reposabrazos (DDC1416)
◆	DDC1408	Protectores ropa antispaldaduras carbono desmontables	No posible reposabrazos (DDC1416) - No posible caída 0 (DDC0282) añade +2 cm al ancho total

**SHh /
Tamaño ruedas traseras**

22": 390-440 mm
24": 390-460 mm
26": 430 - 490 mm

Dependiendo de la configuración la paleta puede ser de montaje superior si:

ShV > 500 mm y
UL < 400mm

○

ShV ≤ 500 mm y
UL ≤ 350 mm

UL < 320 mm disponible como especial en MYküschall

Nota: la paleta de montaje superior no es posible con cincha montada



Paleta / anchura asiento SB

Chasis estándar:
Paleta montaje superior no posible para anchura asiento SB 360 mm

Chasis incurvado:
paleta montaje superior no posible para anchura SB 360 mm - 400 mm

◆ Característica estándar ○ Sin cargo			
→	Peso usuario =	kg	P.V.P.
Código	Descripción		
REPOSABRAZOS			
<input type="checkbox"/>	DDC1411	Reposabrazos tubulares, sin bloqueo, ajustables altura, desmontables, abatibles, acolchado confort	204,07
<input type="checkbox"/>	DDC1416	Reposabrazos ajustables en altura corto (forma de T) No incorpora protector lateral ; No posible con protectores antisalpicaduras (DDC1405/DDC1408)	204,07
CHASIS			
COLOR CHASIS No posible chasis carbono (DDC 0204) y titanio (DDC0284/0292)			
<input type="checkbox"/>	DDC0300	Negro brillante	○
<input type="checkbox"/>	DDC0302	Azul real	○
<input type="checkbox"/>	DDC0303	Rojo real	○
<input type="checkbox"/>	DDC0314	Negro mate	○
<input type="checkbox"/>	DDC0315	Gris plata	○
<input type="checkbox"/>	DDC0366	Naranja dinamita	○
<input type="checkbox"/>	DDC0365	Azul mercurio	○
<input type="checkbox"/>	DDC0368	Rosa nitro	○
<input type="checkbox"/>	DDC0367	Violeta atómico	○
<input type="checkbox"/>	DDC0369	Verde menta	○
<input type="checkbox"/>	DDC0356	Blanco marfil	○
<input type="checkbox"/>	DDC0358	Gris humo	○
<input type="checkbox"/>	DDC0359	Amarillo intenso	○
COLOR-CPS Son posibles pequeñas diferencias de color			
<input type="checkbox"/>	DDC0338	CPS cromado Llanta rueda Starec solo disponible en negro al seleccionar CPS cromado	309,75
<input type="checkbox"/>	DDC0330	CPS tecno antracita	309,75
<input type="checkbox"/>	DDC0329	CPS cometa rojo	309,75
<input type="checkbox"/>	DDC0339	CPS champagne	309,75
<input type="checkbox"/>	DDC0334	CPS b-blue	309,75
<input type="checkbox"/>	DDC0336	CPS azul ártico	309,75
RUEDAS DELANTERAS			
RUEDAS DELANTERAS Consulte por favor las tablas de configuración al final de la tarifa			
<input type="checkbox"/>	DDC0800	3" Supersport No posible altura delantera 530-540 mm (DDC0855/0856)	○
<input type="checkbox"/>	DDC0801	4" Everyday banda negra No posible altura delantera SHv 540 mm (DDC0856)	○
<input type="checkbox"/>	DDC0860	4" Confort banda negra No posible altura delantera SHv 540 mm (DDC0856)	○
<input type="checkbox"/>	DDC0824	4" Skater No posible altura delantera SHv 540 mm (DDC0856)	○
<input type="checkbox"/>	DDC0809	4" Starec negra No posible altura delantera SHv 540 mm (DDC0856)	84,00
<input type="checkbox"/>	DDC0861	4" Starec cromada No posible altura delantera SHv 540 mm (DDC0856)	84,00
<input type="checkbox"/>	DDC0803	4" Starec techno-antracita No posible altura delantera SHv 540 mm (DDC0856)	84,00
<input type="checkbox"/>	DDC0808	4" Starec cometa rojo No posible altura delantera SHv 540 mm (DDC0856)	84,00
<input type="checkbox"/>	DDC0825	4" Starec champagne No posible altura delantera SHv 540 mm (DDC0856)	84,00
<input type="checkbox"/>	DDC0807	4" Starec b-blue No posible altura delantera SHv 540 mm (DDC0856)	84,00
<input type="checkbox"/>	DDC0831	4" Starec azul ártico No posible altura delantera SHv 540 mm (DDC0856)	84,00
<input type="checkbox"/>	DDC0810	5" Ligera banda negra	○
◆	DDC0863	5" Confort banda negra	◆
<input type="checkbox"/>	DDC0819	5" Starec negra	89,25
<input type="checkbox"/>	DDC0862	5" Starec cromada	89,25
<input type="checkbox"/>	DDC0813	5" Starec techno antracita	89,25
<input type="checkbox"/>	DDC0818	5" Starec cometa rojo	89,25
<input type="checkbox"/>	DDC0827	5" Starec champagne	89,25
<input type="checkbox"/>	DDC0817	5" Starec b-blue	89,25
<input type="checkbox"/>	DDC0832	5" Starec azul ártico	89,25
POSICIÓN RUEDAS TRASERAS			
<input type="checkbox"/>	DDC0263	1º desde delante Mayor posibilidad vuelco	○
<input type="checkbox"/>	DDC0264	2º desde delante	○
<input type="checkbox"/>	DDC0265	3º desde delante	○
<input type="checkbox"/>	DDC0266	4º desde delante	○
<input type="checkbox"/>	DDC0267	5º desde delante	○
<input type="checkbox"/>	DDC0268	6º desde delante	○
◆	DDC0269	7º desde delante	◆
<input type="checkbox"/>	DDC0259	8º desde delante	○
<input type="checkbox"/>	DDC0260	9º desde delante Menor posibilidad vuelco	○
EJE DESMONTAJE RÁPIDO TETRAS QUAD RELEASE			
<input type="checkbox"/>	DDC0909	Eje desmontaje rápido tetra clip	95,85
TAMAÑO RUEDAS TRASERAS			
<input type="checkbox"/>	DDC0901	22"	189,78
◆	DDC0902	24"	◆
<input type="checkbox"/>	DDC0903	26"	189,78
CAIDA RUEDAS TRASERAS			
<input type="checkbox"/>	DDC0282	Caída 0º No posible con protec. antisalpicaduras (DDC1408)	○
◆	DDC0279	Caída 2º	◆
<input type="checkbox"/>	DDC0283	Caída 4º No posible frenos performance (DDC1302)	○
RUEDAS TRASERAS			
◆	DDC0915	Ruedas KÜSCHALL , radios cruzados 22", 24", 26" Buje starec sin color y llanta negra - Buje y llanta en color si selecciona color CPS	◆
<input type="checkbox"/>	DDC0908	Ruedas 24" High Performance Buje Starec negro - o en color CPS si se selecciona , llanta negra	309,75
<input type="checkbox"/>	DDC0906	Ruedas 24" Spinergy LXX Buje, llanta y radios negros - CPS no aplicable si se selecciona	551,25
KIT ALBER			
<input type="checkbox"/>	DDC0916	Placas adaptación E-Motion Solo posible ruedas 24" (DDC0902) y caída 0º (DDC0282) - 2 antivuelcos ALBER incluidos	567,00
<input type="checkbox"/>	DDC0926	Placas adaptación Twion Solo posible ruedas 24" (DDC0902) y caída 0º (DDC0282) - 2 antivuelcos ALBER incluidos	567,00
CUBIERTAS TRASERAS			
◆	DDC1014	22", 24", 26" Schwalbe Rightrun negro/gris	◆
<input type="checkbox"/>	DDC1002	Profil 7 bares 22", 24"	○
<input type="checkbox"/>	DDC1010	Marathon Plus 24", 26" Protección antipinchazo SmartGuard (5 mm espesor goma flexible)	52,50
<input type="checkbox"/>	DDC1004	Macizo perfil gris 24" No posible llantas High Performance (DDC0908/0918) o Spinergy LXX (DDC0906)	○
<input type="checkbox"/>	DDC1011	Schwalbe ONE 24" Protección V-Guard (fibra Hi-tech)	57,75



Color CPS incluye: Bujes de ruedas Starec & High Performance con embellecedor de eje QR, llantas ruedas Starec de 22" y 24" (excepto para CPS cromado), ruedas delanteras Starec, placas fijación ruedas, horquillas, soportes horquillas y tapones horquillas.



Ejemplo COG en configuración estándar
 Pos 1: 130 mm
 Pos 2: 119 mm (-11)
 Pos 3: 107 mm (-23)
 Pos 4: 96 mm (-34)
 Pos 5: 84 mm (-46)
 Pos 6: 73 mm (-57)
 Pos 7: 61 mm (-69)
 Pos 8: 50 mm (-80)
 Pos 9: 38 mm (-92)

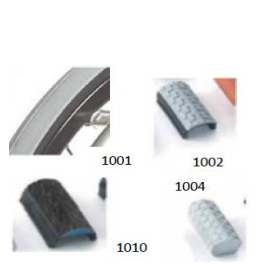
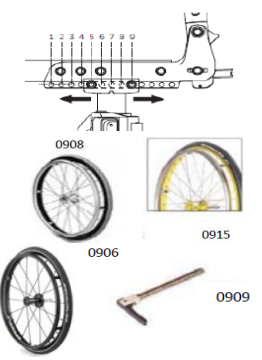

◆ Característica estándar ○ Sin cargo

→	Peso usuario =	kg	P.V.P.
Código	Descripción		
COLECCION LIFESTYLE DISPONIBLE COMO RECAMBIO			
<input type="checkbox"/>	1556056	Camiseta Kuschall Champion S	<input type="checkbox"/>
<input type="checkbox"/>	1556057	Camiseta Kuschall Champion M	<input type="checkbox"/>
<input type="checkbox"/>	1556058	Camiseta Kuschall Champion L	<input type="checkbox"/>
<input type="checkbox"/>	1556059	Camiseta Kuschall Champion XL	<input type="checkbox"/>
<input type="checkbox"/>	1556060	Camiseta Kuschall Champion XXL	<input type="checkbox"/>
<input type="checkbox"/>	1531187	Gorra Kuschall negra/gris	<input type="checkbox"/>
<input type="checkbox"/>	1531382	Camiseta Kuschall negra/gris M hombre	<input type="checkbox"/>
<input type="checkbox"/>	1531383	Camiseta Kuschall negra/gris L hombre	<input type="checkbox"/>
<input type="checkbox"/>	1531463	Camiseta Kuschall negra/gris XL hombre	<input type="checkbox"/>
<input type="checkbox"/>	1531464	Camiseta Kuschall negra/gris XXL hombre	<input type="checkbox"/>
<input type="checkbox"/>	1531189	Camiseta Kuschall negra/gris S mujer	<input type="checkbox"/>
<input type="checkbox"/>	1531379	Camiseta Kuschall negra/gris M mujer	<input type="checkbox"/>
<input type="checkbox"/>	1531380	Camiseta Kuschall negra/gris L mujer	<input type="checkbox"/>
<input type="checkbox"/>	1531381	Camiseta Kuschall negra/gris XL mujer	<input type="checkbox"/>
<input type="checkbox"/>	1550289	Sudadera Kuschall S	<input type="checkbox"/>
<input type="checkbox"/>	1550290	Sudadera Kuschall M	<input type="checkbox"/>
<input type="checkbox"/>	1550291	Sudadera Kuschall L	<input type="checkbox"/>
<input type="checkbox"/>	1550292	Sudadera Kuschall XL	<input type="checkbox"/>
<input type="checkbox"/>	1513357	Chaqueta Kuschall S	<input type="checkbox"/>
<input type="checkbox"/>	1513358	Chaqueta Kuschall M	<input type="checkbox"/>
<input type="checkbox"/>	1513359	Chaqueta Kuschall L	<input type="checkbox"/>
<input type="checkbox"/>	1513360	Chaqueta Kuschall XL	<input type="checkbox"/>
<input type="checkbox"/>	1513361	Chaqueta Kuschall XXL	<input type="checkbox"/>
<input type="checkbox"/>	1553795	Chaleco Kuschall S	<input type="checkbox"/>
<input type="checkbox"/>	1553796	Chaleco Kuschall M	<input type="checkbox"/>
<input type="checkbox"/>	1553797	Chaleco Kuschall L	<input type="checkbox"/>
<input type="checkbox"/>	1553798	Chaleco Kuschall XL	<input type="checkbox"/>
<input type="checkbox"/>	1553799	Chaleco Kuschall XXL	<input type="checkbox"/>
<input type="checkbox"/>	1553800	Chaleco Kuschall XXXL	<input type="checkbox"/>
<input type="checkbox"/>	1486614	Paraguas Kuschall	<input type="checkbox"/>
<input type="checkbox"/>	1486578	Bolígrafo Kuschall	<input type="checkbox"/>
<input type="checkbox"/>	1486577	Set bolígrafos Kuschall	<input type="checkbox"/>
PRECIO TOTAL			

◆ Característica estándar ○ Sin cargo

→	Peso usuario = <i>kg</i>	P.V.P.
Código	Descripción	

SOPORTE MEDIDAS PARA FABRICACIÓN ESPECIAL MYKÜSCHALL

	MEDIDAS PERSONALIZADAS	
	SB-anchura asiento	
	ST-profundidad asiento	
	RH-altura respaldo	
	SHv-altura delantera asiento suelo	
	SHh-altura trasera asiento suelo	
	UL-largo de pierna	
	RW-ángulo respaldo	
	GL / GB -largo total / ancho total	
	USER WEIGHT-peso usuario	
	USER SIZE-altura usuario	

<p>MYküschall Descripción de la petición</p>	
---	--

◆ Característica estándar	○ Sin cargo		
→	Peso usuario =	kg	P.V.P.
Código	Descripción		

Tabla I: paleta montada en relación al ángulo asiento y rueda delantera

Ángulo chasis	Montaje delantero						Montaje trasero					
	ST340 - ST380			ST400 - ST480			ST340 - ST380			ST400 - ST480		
	3"	4"	5"	3"	4"	5"	3"	4"	5"	3"	4"	5"
Chasis 75°	0 mm	✓	✓	✓	✓	✓	✓	✗	✗	✓	✗	✗
	10 mm	✓	✓	✓	✓	✓	✓	✓	✗	✓	✓	✗
	20 mm	✓	✓	✓	✓	✓	✓	✓	✗	✓	✓	✗
	30 mm	✓	✓	✓	✓	✓	✓	✓	✗	✓	✓	✗
	40 mm	✓	✓	✓	✓	✓	✓	✓	✓	✓	✓	✗
	50 mm	✓	✓	✓	✓	✓	✓	✓	✓	✓	✓	✓
	60 mm	✓	✓	✓	✓	✓	✓	✓	✓	✓	✓	✓
Chasis 85°	30 mm	✓	✓	✗	✓	✓	✗	✗	✗	✗	✗	✗
	40 mm	✓	✓	✗	✓	✓	✗	✗	✗	✗	✗	✗
	50 mm	✓	✓	✓	✓	✓	✗	✗	✗	✓	✗	✗
	60 mm	✓	✓	✓	✓	✓	✗	✗	✗	✓	✗	✗
	70 mm	✓	✓	✓	✓	✓	✓	✓	✗	✓	✗	✗
	80 mm	✓	✓	✓	✓	✓	✓	✓	✗	✓	✗	✗
	90 mm	✓	✓	✓	✓	✓	✓	✓	✗	✓	✓	✗
100 mm	✓	✓	✓	✓	✓	✓	✓	✓	✓	✓	✗	

*(1)

Paleta / anchura asiento SB

Chasis estándar: Paleta montaje superior no posible para anchura asiento SB 360 mm

Chasis incurvado: paleta montaje superior no posible para anchura SB 360 mm - 400 mm

Tabla II: altura delantera asiento suelo en relación a chasis y tamaño rueda delantera

SHv	Chasis largo						Chasis corto					
	ST340 - ST380			ST400 - ST480			ST340 - ST380			ST400 - ST480		
	3"	4"	5"	3"	4"	5"	3"	4"	5"	3"	4"	5"
Chasis 75°	540 mm	✗	✗	✓	✗	✓	✓	✗	✗	✗	✗	✗
	530 mm	✗	✓	✓	✓	✓	✓	✗	✗	✗	✗	✗
	520 mm	✓	✓	✓	✓	✓	✓	✗	✗	✗	✗	✗
	510 mm	✓	✓	✓	✓	✓	✓	✗	✗	✗	✗	✓
	500 mm	✓	✓	✓	✓	✓	✓	✗	✗	✗	✗	✓
	490 mm	✓	✓	✓	✓	✓	✓	✗	✓	✓	✓	✓
	480 mm	✓	✓	✓	✓	✓	✓	✓	✓	✓	✓	✓
	470 mm	✓	✓	✓	✓	✓	✓	✓	✓	✓	✓	✓
	460 mm	✓	✓	✓	✓	✓	✓	✓	✓	✓	✓	✓
	450 mm	✓	✓	✓	✓	✓	✓	✓	✓	✓	✓	✓
Chasis 85°	540 mm	✗	✗	✓	✗	✓	✓	✗	✗	✗	✗	✗
	530 mm	✗	✓	✓	✓	✓	✓	✗	✗	✗	✗	✗
	520 mm	✓	✓	✓	✓	✓	✓	✗	✗	✗	✗	✗
	510 mm	✓	✓	✓	✓	✓	✓	✗	✗	✗	✗	✓
	500 mm	✓	✓	✓	✓	✓	✓	✗	✗	✓	✓	✓
	490 mm	✓	✓	✓	✓	✓	✓	✗	✓	✓	✓	✓
	480 mm	✓	✓	✓	✓	✓	✓	✓	✓	✓	✓	✓
	470 mm	✓	✓	✓	✓	✓	✓	✓	✓	✓	✓	✓
450 mm	✓	✓	✓	✓	✓	✓	✓	✓	✓	✓	✓	

Tabla III: posición máxima del eje en relación a profundidad asiento y diferentes tipos frenos

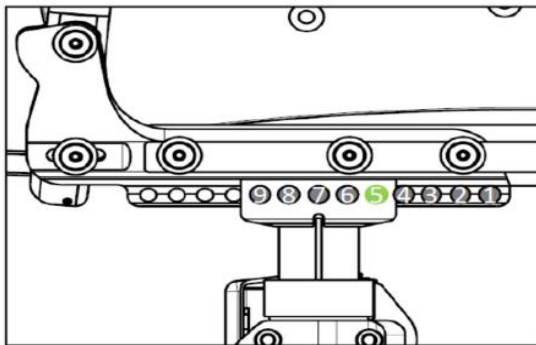

Freno activo con chasis estándar 75° o 85°			
Rueda	ST34-40	ST42	ST44-48
22"	1 to 9	1 to 9	1 to 9
24"	3 to 9	1 to 9	1 to 9
25"	4 to 9	2 to 9	1 to 9
26"	5 to 9	3 to 9	1 to 9

Freno activo con chasis en aducción 75° o 85°			
Rueda	ST34-40	ST42	ST44-48
22"	1 to 9		1 to 9
24"	1 to 9		1 to 9
25"	1 to 9		1 to 9
26"	2 to 9		1 to 9

Freno Performance con chasis 75° o 85°, estándar			
Rueda	ST34-40	ST42	ST44-48
22"	1 to 9		1 to 9
24"	1 to 9		1 to 9
25"	2 to 9		1 to 9
26"	3 to 9		1 to 9

Freno activo con chasis de carbono				
Rueda	ST40	ST42	ST44	ST46
22"	2 to 9	1 to 9	1 to 9	1 to 9
24"	4 to 9	2 to 9	1 to 9	1 to 9
25"	5 to 9	3 to 9	1 to 9	1 to 9
26"	6 to 9	4 to 9	2 to 9	1 to 9

Freno Performance con chasis de carbono				
Rueda	ST40	ST42	ST44	ST46
22"	3 to 9	1 to 9	1 to 9	1 to 9
24"	5 to 9	3 bis 9	1 to 9	1 to 9
25"	6 to 9	4 to 9	2 to 9	1 to 9
26"	7 to 9	5 to 9	3 to 9	1 to 9