

madita.



Instrucciones de uso.

madita. La silla terapéutica móvil que crece progresivamente.



schuchmann®

Muchas gracias.



Estimada cliente, estimado cliente:

Con la presente deseo agradecerle la confianza depositada en nosotros y la adquisición de nuestro producto. Deseamos pedirle que antes de la primera puesta en servicio del producto lea atentamente las Instrucciones de uso y las respete. Tenga en cuenta, por favor, que los avisos y las imágenes de estas instrucciones de uso pueden ser diferentes a su producto, debido a su equipamiento. Nos reservamos el derecho a realizar modificaciones técnicas.

¡Información importante!

Asegúrese de que esas Instrucciones de uso permanecen con el producto.

Su equipo de **schuchmann**



1. Preparación.	05
1.1 Entrega.....	05
1.2 Medidas de seguridad antes del uso.....	05
1.3 Eliminación segura	05
1.3.1 Embalaje.....	05
1.3.2 Producto	05
1.4 Lugar de colocación de las Instrucciones de uso.....	05
2. Descripción del producto.	06
2.1 Información sobre el material.....	06
2.2 Manejo / Transporte	06
2.3 Campos de aplicación, uso correcto	06
2.3.1 Indicaciones.....	06
2.3.2 Contraindicaciones.....	06
2.4 Uso incorrecto/Advertencias.....	07
2.5 Equipamiento del modelo básico	07
2.6 Lista de accesorios	08
2.7 Vista general del producto.....	08
3. Ajustes.	09
3.1 Altura del asiento	09
3.2 Ángulo del asiento.....	10
3.3 Fondo del asiento.....	10
3.4 Inclinación del respaldo	10
3.5 Altura del respaldo.....	11
3.6 Reposabrazos	11
3.7 Banco reposapiés.....	12
3.8 Reposapiés.....	13
3.8.1 Posicionamiento de los reposapiés	14
3.9 Reposapiés con órtesis de pie	15
3.10 Ruedas de marcha	15
4. Accesorios.	16
4.1 Reposacabezas.....	16
4.2 Respaldo extraíble.....	16
4.3 Placas torácicas.....	17
4.4 Placas torácicas plegables	17
4.5 Freno de bloqueo	17
4.6 Guía para muslos.....	18
4.7 Guía para las piernas abduccible	18
4.8 Guía de pelvis regulable.....	19
4.9 Mesa terapéutica.....	19
4.10 Cuña abductora para rodillas	20
4.11 Prolongación de la distancia entre ruedas	20



Contenido.

5. Limpieza y mantenimiento preventivo.	20
5.1 Limpieza y desinfección.....	20
5.1.1 Limpieza.....	20
5.1.2 Desinfección.....	21
5.2 Mantenimiento preventivo.....	21
5.3 Mantenimiento.....	21
5.3.1 Directrices de mantenimiento.....	21
5.3.2 Plan de mantenimiento.....	22
5.4 Recambios.....	23
5.5 Vida útil y reutilización.....	23
6. Datos técnicos.	24
7. Garantía.	25
8. Identificación.	26
8.1 Declaración UE de conformidad.....	26
8.2 Número de serie / Fecha de fabricación.....	27
8.3 Versión del producto.....	27
8.4 Edición del documento.....	27
8.5 Nombre y dirección del fabricante, distribuidor especializado.....	27

1. Preparación.

1.1 Entrega

Cuando reciba el producto compruebe su integridad, su corrección y revise que no presente daños ocasionados por el transporte. Revise la mercancía en presencia de la persona que la entregó. Si hubiese daños ocasionados por el transporte inicie una evaluación de la situación (determinación del fallo) en presencia de la persona que la entregó. Envíe una reclamación por escrito a su comercio especializado correspondiente.

1.2 Medidas de seguridad antes del uso

El uso correcto del producto precisa una instrucción precisa y cuidadosa del usuario o del acompañante. Deseamos pedirle que antes de la primera puesta en servicio del producto lea atentamente las Instrucciones de uso y las respete. Cabe la posibilidad de que piezas del producto que pueden entrar en contacto con la piel se calienten con la radiación solar. Cubra esas partes o proteja el equipo de la acción directa del sol.

1.3 Eliminación segura

Para cuidar y proteger el medio ambiente, para evitar contaminación y para reutilizar la materia prima (reciclaje) observe las indicaciones de eliminación de los **puntos 1.3.1 y 1.3.2**.

1.3.1 Embalaje

El embalaje del producto debería ser guardado para un posterior transporte necesario. Si tiene que reenviarnos el producto para reparación o por motivos de garantía, utilice, dentro de lo posible, el cartón original, para que el producto esté óptimamente embalado. De no hacerlo, deseche los materiales de embalaje en un punto de reciclaje, separados por categorías.



No deje los materiales de embalaje sin supervisión, pues son posibles fuentes de peligro.

1.3.2 Producto

Tras finalizar la vida útil del producto, deseche la materia prima usada en el producto en un punto de reciclaje, separada por categorías (véase el material de información en el **punto 2.1**).

1.4 Lugar de colocación de las Instrucciones de uso

Guarde las Instrucciones de uso cuidadosamente y asegúrese de que permanecen con el producto para su posible utilización posterior. Si perdiese las Instrucciones de uso puede descargar en todo momento una versión actual en www.schuchmann.de.



2. Descripción del producto.

2.1 Información sobre el material

Tanto el chasis como los elementos en particular están fabricados en acero y aluminio, exentos de corrosión y revestidos al polvo. Las fundas son 100 % poliéster difícilmente inflamable (conforme a EN 1021-1+2).

2.2 Manejo / Transporte

La silla terapéutica no está prevista para ser transportada, dado que está equipada con ruedas. Si por algún obstáculo no pudiese evitar tener que transportarlo, asegúrese de que todas las piezas móviles están apretadas. Colóquese a continuación al lado de la silla terapéutica y agárrela desde delante, y detrás por debajo de la unidad de asiento y llévela hasta el destino deseado. Para transportar la silla terapéutica ponga todos los elementos ajustables en la medida más pequeña (banco reposapiés retraído, altura del asiento más baja, etc.).



¡Antes del transporte apriete todas las piezas móviles!



¡El usuario no debe encontrarse en la silla terapéutica durante el transporte!

2.3 Campos de aplicación, uso correcto

La silla terapéutica **madita**, que crece progresivamente es un producto sanitario de la clase de riesgo 1 y ha sido diseñada para el empleo en casa, en la guardería o en el colegio. Puede ser empleada en todos los rangos de edad, desde niños pequeños a jóvenes. Las medidas de asiento con ajuste individual y las placas de apoyo permiten una posición sentada estable y erguida. Otro uso, o un uso más allá de este se considera incorrecto.

2.3.1 Indicaciones

La silla terapéutica **madita** ha sido diseñada para niños y jóvenes, que no pueden sentarse o estar de pie por sí mismos, pero que debido a una posición del torso limitada no tienen que estar continuamente sentados en un asiento rígido. Entre sus trastornos están problemas al sentarse por daños funcionales y/o estructurales del torso o de la musculatura del torso y, si procede, del cuello (p. ej. por enfermedades neurológicas/neuromusculares, por deformación de la columna vertebral) con posturas incorrectas.

2.3.2 Contraindicaciones

Por lo general, la indicación ha de recibir acompañamiento médico-ortopédico. Por ello, antes del suministro deberá aclararse si existen contraindicaciones para el usuario. Por lo general, cualquier tipo de dolor es una contraindicación.

2. Descripción del producto.



2.4 Uso incorrecto/Advertencias

- Tenga cuidado de que el producto no sea utilizado simultáneamente por varios usuarios.
- Utilice la silla terapéutica solamente sobre un lugar llano y firme.
- No utilice la silla terapéutica para transportar al usuario.
- Para garantizar una elevación segura al transportar la silla terapéutica, colóquese en el lateral, al lado de la silla y agárrela desde delante y desde detrás en el asiento. Todas las piezas móviles deben estar apretadas.
- No deje nunca al usuario sin supervisión sentado en la silla terapéutica.
- El uso correcto de la silla terapéutica precisa una instrucción precisa y cuidadosa del usuario o del acompañante.
- La carga máx. (véase **punto 6**) no se debe superar.
- No utilice la silla terapéutica con piezas defectuosas, desgastadas o inexistentes.
- Por motivos de protección antiincendios la silla terapéutica no se debe colocar cerca de llama viva o de otras fuentes de calor potentes tales como radiadores eléctricos o de gas.
- Utilice únicamente accesorios y recambios de la empresa Schuchmann, pues sino pondrá en peligro la seguridad del usuario.
- Utilice la silla terapéutica únicamente cuando todos los componentes estén bien colocados y regulados.
- Debe prestar atención a que al ajustar y reajustar nunca haya extremidades del usuario o del acompañante en el área de ajuste, para minimizar el riesgo de lesiones.
- Los usuarios con discapacidad visual o lectora tienen que encomendar que les lean las instrucciones de uso, para poder manipular la silla terapéutica con seguridad.

2.5 Equipamiento del modelo básico

- incl. reposabrazos, banco reposapiés, manillar, asiento almohadillado estándar con funda
- Altura de asiento ajustable con ayuda de pistón de gas (250 N en el ta. 0 + 1, 350 N en el ta. 2)
- 4 ruedas de marcha (75 mm), 2 de ellas con freno de bloqueo
- Opciones de ajuste: inclinación de asiento (mediante pistón de gas 500 N), inclinación del respaldo, fondo y anchura del asiento, reposabrazos regulables en inclinación, altura y anchura, respaldo regulable en altura



2. Descripción del producto.

2.6 Lista de accesorios

- reposacabezas
- respaldo extraíble
- placas torácicas (también replegables)
- guía para muslos
- guía de pelvis regulable
- mesa terapéutica
- cuña abductora para rodillas
- prolongación de la distancia entre ruedas
- kit de montaje para cinturón para la zona del asiento
- kit de montaje para cinturón para la zona del respaldo
- recubrimiento para incontinencia
- equipos auxiliares de posicionamiento
- freno de bloqueo

2.7 Vista general del producto

La siguiente imagen le mostrará la designación de las piezas más importantes, así como los términos que encontrará al leer este manual de instrucciones.



3. Ajustes.

Los ajustes y reajustes en el producto o en los accesorios solamente pueden ser realizados por personas que hayan recibido una instrucción correspondiente por un asesor de productos sanitarios. Debe prestar atención a que al ajustar y reajustar nunca haya extremidades del usuario o del operario en el área de ajuste, para minimizar el riesgo de lesiones.

3.1 Altura del asiento

La altura del asiento se ajusta mediante un pistón de gas. Para regular la altura del asiento hacia arriba, se acciona el pedal (A) en el chasis. Presionando ligeramente se desliza la unidad de asiento hacia arriba. La bajada se logra ejerciendo presión desde arriba sobre el asiento y accionando al mismo tiempo el pedal. El pistón de gas está destinado únicamente a facilitar el ajuste de la altura. El pedal se puede asegurar para que no se active accidentalmente con el pasador de fijación por tracción (B) (que se encuentra en la parte interior del pedal). Gire para ello el pasador de fijación por tracción hasta que encaje. Ayude, si fuese necesario, para que engarce moviendo el pedal. El anclaje se elimina extrayendo el pasador y girándolo un cuarto de vuelta.

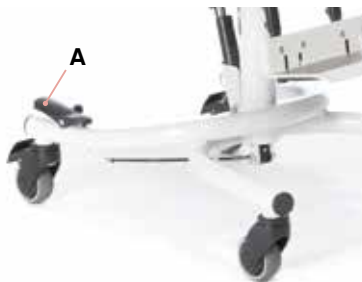

¡Preste atención a que durante el ajuste/reajuste de la altura del asiento no haya ninguna parte del cuerpo (pies) en la zona del mecanismo de ajuste/reajuste (entre el suelo y el reposapiés de la silla terapéutica) para evitar lesiones!



3. Ajustes.

3.2 Ángulo del asiento

La palanca para el ajuste de la inclinación del asiento está equipada con un seguro infantil. Para regular la inclinación de la unidad de asiento, se acciona la palanca manual (A) detrás bajo el alojamiento del asiento rígido deslizando éste en horizontal hasta que engarce. Hecho esto, la unidad de asiento se podrá ajustar en la posición activa o pasiva.



3.3 Fondo del asiento

Para ajustar el fondo del asiento, afloje los dos tornillos de mariposa (B) bajo la unidad de asiento. Luego se puede desplazar sin fases el asiento hacia delante o hacia detrás.



¡Tras cada ajuste, atornille de nuevo todas las uniones roscadas!

3.4 Inclinación del respaldo

Después de soltar la palanca de fijación (C) en el lateral derecho de la unidad de asiento puede regular la inclinación del respaldo.



Preste atención a que durante el ajuste/reajuste de la inclinación del respaldo ni hay ninguna parte del cuerpo en la zona del mecanismo de ajuste/reajuste, para evitar lesiones.



3. Ajustes.

3.5 Altura del respaldo

Suelte el tornillo Allen (M8) de cabeza cilíndrica (A) en el dorso y ajuste la altura deseada del respaldo.



3.6 Reposabrazos

Los reposabrazos se pueden regular en altura y anchura. El ajuste de la inclinación se efectúa tras soltar el mango de estrella (B). Soltando el mango de estrella (C) se puede regular la altura.



El ajuste de la anchura se realiza tras soltar los dos tornillos prisioneros (D), que están en la parte inferior de la unidad de asiento.

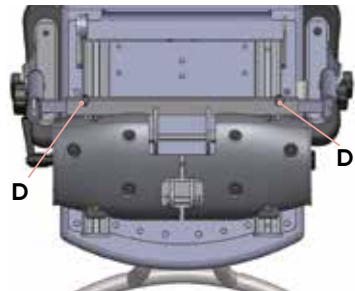

¡Tras cada ajuste, atornille de nuevo todas las uniones roscadas!

3. Ajustes.

3.7 Banco reposapiés

El modelo básico de la silla terapéutica **madita**, ya incluye un banco reposapiés (A). Ese banco tiene una superficie antideslizante (B) y dispone de 8 ranuras (C) para sujetar con cinturones como p. ej. manguitos o fijaciones para pies.

Para ajustar el ángulo de la rodilla suelte, por favor, la palanca de fijación (D) debajo del asiento, coloque el banco reposapiés en la posición deseada y vuelva a apretar la palanca de fijación (D).

Para, p. ej. facilitar el ascenso se puede replugar el banco reposapiés (E).

Para un ajuste de altura sin fases, suelte, por favor, los cuatro tornillos prisioneros (F), ponga el banco reposapiés en la posición deseada y vuelva a apretar los tornillos prisioneros (F).

Cuando regule la altura preste atención a que no se superen las marcas (G) en las orejeras del alojamiento del reposapiés, para poder garantizar una sujeción segura con los tornillos prisioneros (F).

Para una ubicación óptima de los pies, también se puede reajustar el ángulo del pie. Para ello, pliegue en primer lugar el banco hacia arriba y gire después los tornillos Allen (H) insertándolos o extrayéndolos. Aguante las tuercas (I) tras cada ajuste de la inclinación del reposapiés.

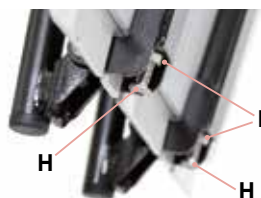
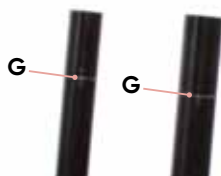
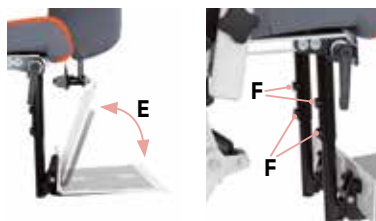
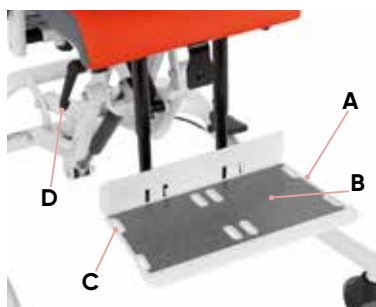

¡Aguante las tuercas (I) tras cada ajuste de la inclinación del reposapiés!



¡Apretete de nuevo la palanca de fijación y los tornillos prisioneros tras cada ajuste!

3. Ajustes.

3.8 Reposapiés

Opcionalmente, **madita**, también se puede equipar con dos reposapiés (**A**) separados. Los reposapiés tienen una superficie antideslizante (**B**) y disponen de 4 hendiduras (**C**) para sujetar con cinturones como p. ej. manguitos o fijaciones para pies.

Para ajustar el ángulo de la rodilla suelte, por favor, la palanca de fijación (**D**) debajo del asiento a ambos lados, coloque los reposapiés en la posición deseada y vuelva a apretar la palanca de fijación (**D**).

Para facilitar, p. ej. el ascenso se pueden replegar los reposapiés (**E**). Para un ajuste de altura sin fases, suelte, por favor, los dos tornillos prisioneros (**F**), de cada reposapiés, ponga los reposapiés en la posición deseada y vuelva a apretar los tornillos prisioneros (**F**).

Cuando regule la altura preste atención a que no se superen las marcas (**G**) en las orejeras del alojamiento de los reposapiés, para poder garantizar una sujeción segura con los tornillos prisioneros (**F**).

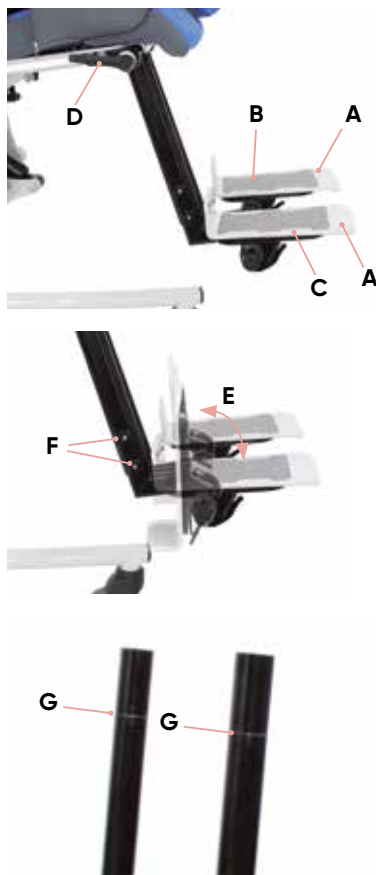

¡Apriete de nuevo la palanca de fijación y los tornillos prisioneros tras cada ajuste!

3. Ajustes.

3.8.1 Posicionamiento de los reposapiés

Para una ubicación óptima de los pies se pueden reajustar los reposapiés de forma mutuamente independiente en anchura, inclinación y profundidad.

Ángulo de los pies

El ángulo de los pies (A) de cada reposapiés se puede regular de (-)15° a 5°. Gire hacia dentro o hacia afuera, para ello, los tornillos prisioneros (B) debajo de los reposapiés, y regule el ángulo de pie deseado.

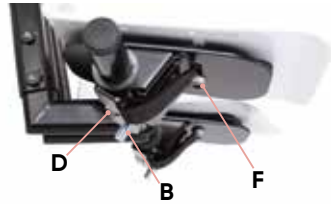
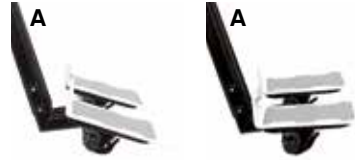

Anchura

Para reajustar la anchura (C) suelte, por favor, los tornillos alomados (D) por debajo de los reposapiés, coloque los reposapiés en la posición deseada y apriete los tornillos alomados (D) de nuevo.



Inclinación / profundidad

Para reajustar la inclinación y la profundidad (E) suelte, por favor, los tornillos alomados (F) por debajo de los reposapiés, coloque los reposapiés en la posición deseada y vuelva a apretar los tornillos alomados (F). Además, también puede realizar con el mismo método un reajuste adicional de la anchura.



Aseguramiento contra repliegue

Los reposapiés pueden asegurarse contra repliegue. Para ello solo tiene que soltar el cierre de velcro (G) por debajo de los reposapiés, poner los reposapiés en la posición deseada y volver a cerrar el velcro (G).



¡Tras cada ajuste, atornille de nuevo todos los racores!

3. Ajustes.

3.9 Reposapiés con órtesis de pie

Opcionalmente, los reposapiés se pueden equipar con órtesis para pie (A). También aquí, al igual que en el modelo normal, puede regularse el ángulo de la rodilla, replegar las órtesis y regular la altura (véase el **punto 3.8**). Para una ubicación óptima de los pies se pueden reajustar los reposapiés con órtesis de forma mutuamente independiente en anchura, inclinación y profundidad (véase el **punto 3.8.1**).

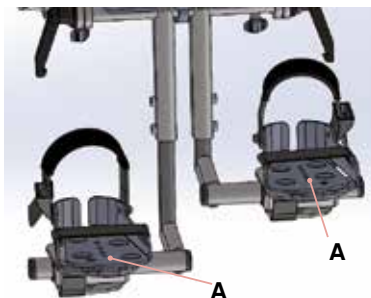

¡Tras cada ajuste, atornille de nuevo todos los racores!

3.10 Ruedas de marcha

La silla terapéutica debe ser asegurada, por principio, para que no se mueva por sí misma frenando las 2 ruedas de marcha traseras. Presione para ello los frenos (B) con la punta del pie.



Los frenos solamente sirven para evitar que la silla salga rodando accidentalmente en superficies llanas.

4. Accesorios.

4.1 Reposacabezas

El reposacabezas se puede regular en altura, fondo e inclinación. Suelte para ello los dos tornillos allen de cabeza cilíndrica (A) y ponga el reposacabezas en la posición deseada.

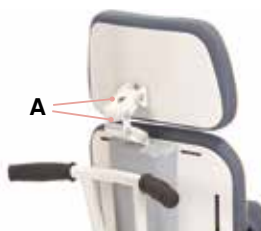

4.2 Respaldo extraíble

El respaldo extraíble se puede operar en el dorso de la silla terapéutica. Suelte para ello la empuñadura giratoria (B), presione la palanca de enclavamiento (C) y retire después el respaldo.



La función del respaldo extraíble se puede incorporar en el plan de terapia y se puede usar en plazos cortos, pues el respaldo, junto con el reposacabezas, se montan con rapidez, para que el usuario tenga un apoyo y reposo cuando está cansado.



¡Tras cada ajuste, atornille de nuevo todas las uniones roscadas!

4. Accesorios.

4.3 Placas torácicas

Las placas torácicas se pueden regular individualmente en altura y anchura. Suelte para ello los dos tornillos alomados allen (A) y ponga las placas torácicas en la posición deseada.



4.4 Placas torácicas replegables

Las placas torácicas replegables se puede plegar hacia el lateral para introducir las con facilidad. Pulse, para ello, el botón rojo (B) en el lateral de la placa torácica, por encima de la articulación y oscile la placa hacia el lateral, para apartarla.



¡Cuando repliegue preste atención a que la placa torácica engarce!

4.5 Freno de bloqueo

El freno de bloqueo lo puede manejar el propio usuario. Si se baja la palanca (C) se suelta el freno. Cuando se sube la palanca (C) el freno engarza.

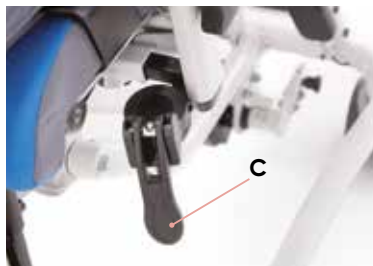

4. Accesorios.

4.6 Guía para muslos

Las almohadillas de la guía para muslos se pueden regular individualmente en anchura y profundidad. Para ajustar la anchura suelte los dos tornillos de mariposa (A) debajo de la superficie de asiento y coloque las almohadillas de las guías en la posición deseada. El ajuste de profundidad, se puede realizar con cada guía de muslo, excepto en la versión estándar para la talla 0 con guía de pelvis ajustable. Para ajustar la profundidad, abra las cremalleras (B), suelte los 3 tornillos alomados allen (C) y coloque la almohadilla en la posición deseada.

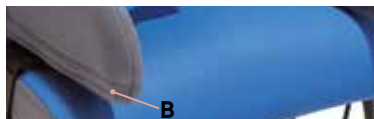

¡Tras cada ajuste, atornille de nuevo las uniones roscadas!

4.7 Guía para las piernas abduccible

La guía para las piernas abduccible permite la abducción, medicinalmente necesaria, de los muslos y la compensación de la diferencia del fondo del asiento.

Para ajustar la guía para las piernas afloje las tuercas (D) debajo de la superficie de asiento y coloque las guías en la posición deseada. Así puede configurar con facilidad el ángulo de abducción (1), la anchura del muslo (2) y también la compensación de la longitud de las piernas o la diferencia del fondo del asiento (3) con los agujeros longitudinales mientras el usuario está sentado en la silla terapéutica.

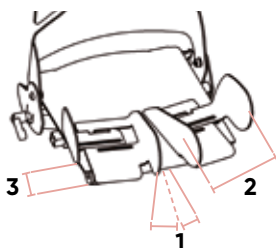
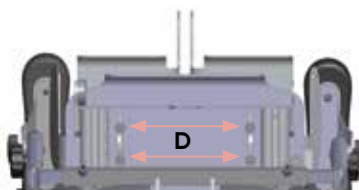

4. Accesorios.

4.8 Guía de pelvis regulable

La guía de pelvis regulable se puede ajustar en anchura, ofreciendo un alto grado de seguridad para el usuario y posicionando su pelvis. Suelte en primer lugar el tornillo de cabeza cilíndrica (A) en el dorso de la silla terapéutica en el borde inferior de la cubierta. Presione después la almohadilla ligeramente hacia delante y afloje también el tornillo allen (B). Ponga ahora al usuario en la silla y coloque la guía de pelvis regulable en la posición deseada. Apriete en primer lugar el tornillo de cabeza cilíndrica (A) y baje al usuario cuando el tornillo esté apretado. Ahora solo tiene que apretar el tornillo allen (B) y después puede sentar al usuario de nuevo.

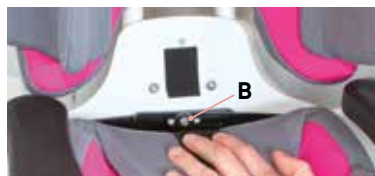
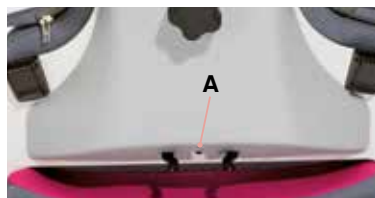

¡Tras cada ajuste, atornille de nuevo las uniones roscadas!

4.9 Mesa terapéutica

La mesa terapéutica se puede regular en altura y fondo. La altura se ajusta regulando los reposabrazos (véase el punto 3.6). Para el ajuste de profundidad suelte el tornillo de mariposa (C) y coloque la mesa terapéutica en la posición deseada. Para plegar la mesa terapéutica hacia el lateral, p. ej. para subir y bajar al usuario, suelte los tornillos de mariposa (C+D), oscile la mesa hacia arriba, apartándola y póngala al lado de la silla terapéutica.

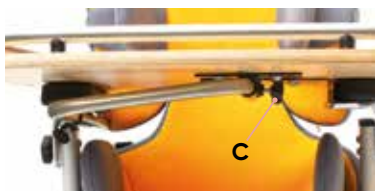

4. Accesorios.

4.10 Cuña abductora para rodillas

La cuña abductora para rodillas se monta con un eje insertable delante, en la placa del asiento. Presione el cabezal en el eje y la cuña se puede retirar o colocar con facilidad. Al colocar la cuña abductora tiene que oír claramente como engarza con un "clic".

4.11 Prolongación de la distancia entre ruedas

¡La prolongación de la distancia entre ruedas no se puede ajustar! Está destinada únicamente a la estabilidad, especialmente en el caso de asientos rígidos de gran tamaño e inclinaciones de asiento extremadamente pronunciadas hacia atrás.



¡Tras cada ajuste, atornille de nuevo las uniones roscadas!

5. Limpieza y mantenimiento preventivo.

5.1 Limpieza y desinfección

5.1.1 Limpieza

Limpiar todos los elementos del bastidor con regularidad usando una esponja o un paño húmedo. Debe eliminar sobre todo las gotas de agua. En caso de suciedad resistente puede realizar la limpieza con un detergente doméstico suave. Lo importante es el secado a fondo de las zonas limpiadas.

Todos los materiales que no se pueden retirar se pueden limpiar pasando un paño húmedo. En todos los materiales retirables, tenga en cuenta las etiquetas de cuidado cosidas (como p. ej. **A+B**) en el elemento correspondiente.

Observe nuestras instrucciones generales de limpieza e higiene. Las encontrará en www.schuchmann.de/mediathek.

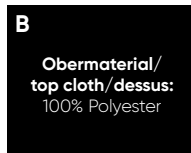

5. Limpieza y mantenimiento preventivo.

5.1.2 Desinfección

Para desinfectar las superficies metálicas y plásticas se pueden emplear diversos productos.

Se pueden usar desinfectantes líquidos, ya preparados, pulverizados y aplicados homogéneamente con un paño suave. Alternativamente también se pueden usar paños empapados en desinfectante con los que se limpia toda la superficie del producto. En ambos casos hay que controlar que se nebulice toda la superficie. También se puede realizar, y recomendamos, la desinfección en sistemas de desinfección automáticos.

Los tiempos de reacción pueden variar y deben consultarse en las instrucciones del fabricante del medio en cuestión.

5.2 Mantenimiento preventivo

Lleve a cabo un examen visual diario y controle con regularidad que el producto para mantenerse de pie no presente fisuras, roturas, que no falten piezas ni tenga anomalías. En caso de defecto o mal funcionamiento póngase directamente en contacto con el comercio donde ha adquirido el producto (véase el **punto 8.5**).

5.3 Mantenimiento

Por motivos de seguridad del usuario y para no perder la garantía un distribuidor especializado debe realizar una revisión técnica como mínimo una vez al año (véase el **punto 8.5**). Los trabajos de mantenimiento realizados deben ser documentados en el plan de mantenimiento (véase el **punto 5.3.2**).

5.3.1 Directrices de mantenimiento

- La limpieza básica conforme a las instrucciones del fabricante (véase el **punto 5.1.1**)
- Si procede, la desinfección siguiendo las instrucciones del fabricante (véase el **punto 5.1.2**)
- Daños en el marco, en los elementos montados y los accesorios (fisuras, rotos, corrosión, piezas dobladas o ausentes)
- Firmeza de las uniones (reapretar los tornillos flojos, reemplazar los tornillos ausentes)
- Funcionamiento de los elementos de ajuste (tornillos, palanca de activación, pedal)
- Funcionalidad de los demás elementos de ajuste (respaldo, reposacabezas, placas de apoyo, reposabrazos, reposapiés, mesa y guías en la zona de las piernas)
- Funcionamiento de los pistones de gas (si procede reajuste de los cables tipo bowden)
- Si procede control funcional del ajuste eléctrico de altura, incluyendo el



5. Limpieza y mantenimiento preventivo.

- cableado
- Funcionamiento de los elementos de seguridad (seguro antivuelco)
- Montaje correcto de la unidad de asiento
- Funcionamiento de los frenos
- Funcionamiento de las ruedas (marcha concéntrica, facilidad de movimiento)
- Revisión de daños en las correas (dispositivos de fijación, cierres, costuras)
- Inspección de daños en las almohadillas y las fundas
- Legibilidad de la placa de características
- Control funcional integral final del dispositivo auxiliar
- Control de la correcta fijación de las piezas montadas y los accesorios correspondientes

5.3.2 Plan de mantenimiento

Se siguieron las directrices de mantenimiento del fabricante (véase el **punto 5.3.1**):

Fecha	Empresa	Nombre	Firma



Los defectos o daños detectados deben ser solventados por el comercio especializado o por el fabricante antes de volver a usar el producto.

5. Limpieza y mantenimiento preventivo.

5.4 Recambios

Utilice únicamente accesorios originales y recambios originales de la empresa Schuchmann, pues sino pondrá en peligro la seguridad del usuario y perderá el derecho a garantía.

Para un pedido de recambios póngase en contacto con el distribuidor que ha entregado el producto (véase el **punto 8.5**) indicándole el número de serie. Los recambios y accesorios necesarios solamente pueden ser montados por personal formado.

5.5 Vida útil y reutilización

La vida útil esperada de nuestro producto, dependiendo de la intensidad de su uso y del número de usos es de hasta "8" años, si se utiliza de acuerdo con las instrucciones aquí indicadas. El producto se puede seguir utilizando más allá de ese periodo si está en perfecto estado de seguridad. La vida útil no se refiere a las piezas de desgaste tales como p. ej. las ruedas, los amortiguadores de gas, El mantenimiento y la evaluación del estado y, si procede, de su reutilización es competencia del comercio especializado.

El producto se puede reutilizar. Antes de entregársela a otra persona lleve a cabo las tareas de limpieza y desinfección mencionadas en el **punto 5.1**. La documentación adjunta como p. ej. estas Instrucciones de uso forman parte del producto y tienen que ser entregadas al nuevo dueño. Para la reutilización no se ha previsto ningún desmontaje previo. En caso de almacenamiento se recomienda poner el producto en las dimensiones más reducidas, para ahorrar espacio.



Si durante el uso correcto del producto ocurriese un evento grave debe informar sin demora al fabricante y al organismo público pertinente.



6 . Datos técnicos.

Medidas

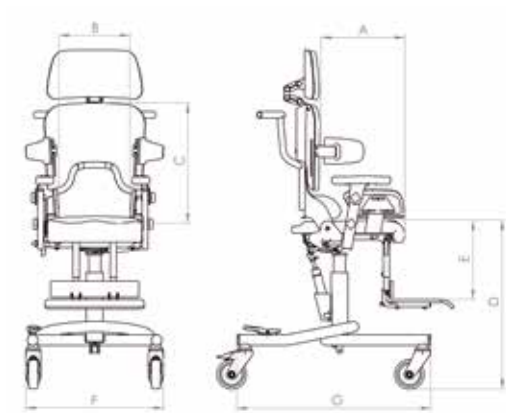

		Talla 0	Talla 1	Talla 1 b	Talla 2
A	Fondo del asiento	15-25 cm	21-30 cm	26-36 cm	30-42 cm
B	Anchura del asiento	16-26 cm	20-30 cm	20-30 cm	28-38 cm
C	Altura del respaldo con respaldo corto	35-43 cm	35-43 cm	42-52 cm	42-52 cm
C	Altura del respaldo con respaldo largo	42-52 cm	42-52 cm	53-63 cm	53-63 cm
D	Altura del asiento	46-58 cm	46-58 cm	46-58 cm	46-58 cm
D	Altura del asiento con bastidor bajo	35-40 cm	35-40 cm	-	-
E	Longitud de la pantorilla	17-24 cm	22-32 cm	27-38 cm	30-48 cm
F	Anchura total	45 cm	45 cm	53 cm	53 cm
G	Bastidor largo	66 cm	66 cm	77 cm	77 cm
	Ángulo del asiento	(-) 5° - 37°	(-) 5° - 37°	(-) 5° - 37°	(-) 5° - 37°
	Inclinación del respaldo	(-) 5° - 25°	(-) 5° - 25°	(-) 5° - 25°	(-) 5° - 25°
	Carga máx.	30 kg	30 kg	45 kg	50 kg
	Peso	16 kg	17 kg	18 kg	19 kg

7. Garantía.

Todos los productos disponen de la garantía legal de dos años. La garantía comienza en el momento de la entrega o cesión de la mercancía. Si dentro de ese plazo ocurre un fallo de material o de fabricación demostrado en la mercancía que hemos entregado, revisaremos el daños reclamado tras un reenvío a nosotros con los portes pagados y, si procede, según escojamos lo repararemos o enviaremos un producto nuevo.



8. Identificación.

8.1 Declaración UE de conformidad



schuchmann®

EU Konformitätserklärung

EU Declaration of Conformity



Firma / Company Schuchmann GmbH & Co. KG
 Rudolf-Runge-Str. 3 · 49143 Bissendorf · Deutschland / Germany
 Tel. +49 (0) 5402 / 40 71 00 · Fax +49 (0) 5402 / 40 71 109

erklärt in alleiniger Verantwortung, dass das nachfolgend genannte Produkt der Risikoklasse 1
declares under our sole responsibility that the following product(s) of Class 1 Medical Devices

„madita.“ Therapiestuhl / therapy chair

Art.-Nr. / Item-No.: 73 00 000, 73 00 100, 73 01 000, 73 01 100, 73 01 200, 73 02 000

Basis UDI-DI / Basic UDI-DI: 4251040200004000730XXXXBQ

den einschlägigen Bestimmungen der im folgenden aufgeführten Richtlinien und Standards entspricht:
is / are in conformity with the requirements of the below listed directives and standards:

Verordnung (EU) 2017/745 über Medizinprodukte vom 05. April 2017
Regulation (EU) 2017/745 on medical devices of 5 April 2017

DIN EN 12182:2012 Technische Hilfen für behinderte Menschen
Technical aids for disabled persons

DIN EN ISO 14971:2013 Medizinprodukte – Anwendung des Risikomanagements auf Medizinprodukte
Medical devices – Application of risk management to medical devices

Diese Konformitätserklärung gilt nur für Produkte mit den oben genannten Artikelnummern und
 ist gültig bis zum 31.12.2023.

*This declaration of conformity applies only for products with above-named Item-numbers
 and is valid until 31.12.2023.*

Datum / Date: 01.04.2020

Unterschrift / Sign: 

Name / Name: Torsten Schuchmann

Funktion / Function: Sicherheitsbeauftragter für Medizinprodukte / *Safety officer for medical devices*

8. Identificación.

8.2 Número de serie / Fecha de fabricación

Los números de serie, la fecha de fabricación y otros datos están en la placa de identificación, que está en todos nuestros productos (**A**).

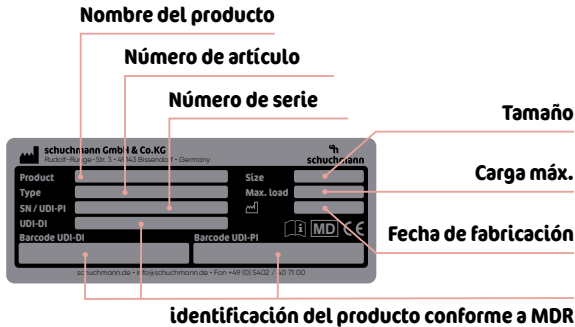

8.3 Versión del producto

La silla terapéutica **madita**. está disponible en cuatro tamaños y se puede completar con variados accesorios (véase el **punto 4**).

8.4 Edición del documento

Instrucciones de uso **madita**. - Versión B; edición 08.2020

8.5 Nombre y dirección del fabricante, distribuidor especializado

Este producto ha sido fabricado por:



Schuchmann GmbH & Co. KG
Rudolf-Runge-Str. 3 · 49143 Bissendorf
Tel. +49 (0) 5402 / 40 71 00 · Fax +49 (0) 5402 / 40 71 109
info@schuchmann.de · www.schuchmann.de

Este producto ha sido entregado por el siguiente distribuidor especializado:





schuchmann.de