

patron®

MANUAL DE USUARIO TOM 5 CLIPPER



Manufacturing and Distribution:
PATRON Bohemia a.s. Českolipská 3419
CZ- 27601 Mělník, Česká Republika tel.: +420-315 630 111
fax.: +420-315 630 199
Info.cz@patro.eu [http:// www.patron.eu](http://www.patron.eu)

DATOS BÁSICOS

Altura del respaldo (mm)	Ancho total (mm)
Profundidad del asiento (mm)	Altura total / con mango (mm)
Ancho del asiento (mm)	Peso total (kg)
Distancia asiento al reposapiés (mm)	Carga máxima (kg)
Ángulo del respaldo	Longitud del cochecito plegado (mm)
Ángulo del asiento	Ancho del cochecito plegado (mm)
Longitud total (mm)	Altura del cochecito plegado (mm)

PRESENTACIÓN

Queridos clientes,

TOM 5 es un cochecito de rehabilitación multifuncional completamente plegable de nueva generación. Está diseñado tanto para un uso puntual como intensivo, para niños con necesidades especiales. El chasis es de aluminio y está fabricado utilizando una tecnología de última generación. El cochecito destaca por un moderno diseño y la gran resistencia del asiento y el chasis. Tom 5 es uno de los cochecitos más ligeros de su categoría.

El diseño único del asiento de TOM 5 permite al usuario añadirle una gama mejorada de accesorios especiales de fijación. Las características del cochecito hacen que pueda ser utilizado por una gran variedad de personas, con requisitos y niveles de discapacidad muy distintos. Lea atentamente sete manual, y en caso de que tenga alguna duda al respecto, póngase en contacto con su distribuidor oficial local para aclararla. ¡Disfruta de la vida al máximo con TOM 5!

SEGURIDAD Y ADVERTENCIAS:

¡ATENCIÓN! ¡Cualquier peso que se añada a la empuñadura (bolsa,...) afecta a la estabilidad del cochecito!

¡Las protecciones acolchadas laterales deben ser utilizadas correctamente todo el tiempo!

Presión de aire de los neumáticos recomendado: 230/230 kPa

¡El cierre de Velcro para el reposapiés debe sujetarse correctamente durante el uso del cochecito!

..... carga máxima

.....peso del producto

¡ATENCIÓN! No introducir los dedos en las partes móviles durante la manipulación del cochecito.

¡ATENCIÓN! ¡No deje nunca al niño sin supervisión! Incluso si los cinturones y frenos están en uso.

¡ATENCIÓN! Comprobar antes de su uso que todos los sistemas de cierre están correctamente cerrados y todos los sistemas de seguridad son correctamente utilizados.

¡ATENCIÓN! Comprobar antes de su uso que el asiento está correctamente acoplado al chasis.

¡ATENCIÓN! El asiento no es recomendable para niños menores de 6 meses.

¡ATENCIÓN! Este producto no debe utilizarse mientras corre o practica patinaje en línea.

¡ATENCIÓN! El asiento no debe utilizarse como silla de coche en vehículos a motor.

¡ATENCIÓN! Lea atentamente este manual antes del primer uso del cochecito, y guárdelo para posteriores consultas. La seguridad del niño puede estar en peligro en caso de no se seguir las instrucciones y advertencias de seguridad mencionadas en el manual de instrucciones.

El cuidador debe estar familiarizado con las instrucciones de este manual.

Debe ser solicitado asesoramiento médico profesional sobre la idoneidad de este producto antes de utilizar éste producto.

Asegúrese siempre, antes de ponerlo en marcha, que el niño está cómodo, y que la ropa y mantas etc., estén bien colocados, para que no caigan sobre las ruedas.

El cochecito no debe usarse como asiento de coche durante un viaje en automóvil o autobús.

Asegúrese de que el niño no obstruye ninguna de las partes móviles antes de realizar ajustes para evitar cualquier lesión.

Asegúrese que el asiento y el respaldo están bien acoplados para evitar movimientos repentinos incontrolados.

El cambio de dirección del asiento se debe afectar con el asiento vacío.

No permita que el niño suba y baje solo del cochecito.

Aplicar siempre los frenos de estacionamiento al subir y bajar el niño del cochecito.

Asegúrese que las fijaciones, la barra de seguridad y otro equipamiento son colocados y ajustados correctamente.

No levantarse de pié sobre el reposapiés.

Los frenos deben accionarse siempre que el cochecito no esté en movimiento.

Aprender el funcionamiento siempre con el cochecito vacío.

El cochecito no está diseñado para ser utilizado en escaleras.

El cuidador debe tomar precauciones contra el peligro de incendio. En edificios, compruebe la ubicación de las salidas de emergencia y asegúrese que ha comprendido el funcionamiento.

No permita que los niños jueguen o se cuelguen del cochecito.

Durante la conducción preste especial atención, para evitar cualquier situación o colisiones peligrosas.

No sobrecargue el cochecito. La sobrecarga del chasis, asiento, bolsa o cesta provoca una reducción de la estabilidad del cochecito.

Preste especial atención cuando manipule el cochecito para no lastimarse ni usted ni el niño.

Si es posible, siempre utilice rampas o elevadores para superar cualquier obstáculo de acceso.

Siempre levante el cochecito entre dos personas.

Nunca transporte el cochecito cuando usted y/o el ayudante no estén seguros de poder garantizar la seguridad del niño.

Al conducir el cochecito por la carretera, siga todas las normas de tráfico.

No utilice el cochecito para ningún otro propósito que no sea para el que está diseñado.

El cochecito está diseñado para transportar a un solo niño.

No utilice ningún otro accesorio que no sean los originales de Patron diseñados para este producto.

Al plegar y desplegar el cochecito, las instrucciones de uso deben seguirse al pie de la letra, para evitar que cualquier daño en el montaje pueda afectar a la estabilidad del producto.

En el caso de un defecto aparente, que limite la seguridad del producto (p. ej. daño en el chasis, partes que se caen o otros defectos visibles, roturas, etc.) es necesario dejar de usar el producto inmediatamente y contactar su distribuidor oficial local o centro de servicio.

La empresa PATRON no se hace responsable de los daños causados por el uso de otros accesorios que no son los originales de PATRON suministrados por ésta empresa.

La empresa PATRON no se hace responsable de los daños y accidentes causados por un uso inadecuado de este producto.

INSTRUCCIONES DE USO

1) Chasis:

Desplegar el cochecito (con el asiento):

"Coloque el cochecito plegado sobre las ruedas. Desabroche la cincha de transporte. Para abrir la parte inferior, colóquese entre las ruedas traseras y sujete fuerte la empuñadura. Tire de ella hacia arriba hasta que el cochecito quede totalmente desplegado. Para comprobar la posición de cerrado, mueva la empuñadura hacia arriba y asegúrese que ambos mecanismos están completamente cerrados (la parte inferior no debe doblarse). Tire de la palanca de ajuste de inclinación del asiento y mueva el asiento a la posición requerida. Afloje la palanca del respaldo y ajuste la inclinación, apriete de nuevo la palanca hasta que quede bien fijado. Suelte la palanca del ángulo del reposapiés, colóquelo en la posición y apriete de nuevo la palanca. Despliegue el reposapiés y ciérrelo con el velcro. Inserte la barra de seguridad. Una y ajuste los accesorios de fijación si es necesario. El cochecito está montado."

Plegar el cochecito (con el asiento)

Accione el freno de estacionamiento y quite la barra de seguridad. Suelte la palanca de ajuste del ángulo del reposapiés, ajuste la posición del reposapiés casi en posición horizontal, unos 20 grados (imagen 4). Suelte el velcro del reposapiés y ciérrelo (imagen 4). Suelte la palanca de ajuste del respaldo e inclínelo hacia adelante tanto como sea posible, hacia la base del asiento (se recomienda eliminar el exceso de accesorios y ajustar el asiento a tope a lo ancho hasta su límite máximo, lo que permitirá que descienda el tamaño del cochecito plegado). Apriete la palanca. Desabroche parcialmente los protectores de barras y tire del mecanismo hacia arriba. Tire de la palanca de ajuste de inclinación del asiento y coloque la posición del asiento al máximo (imagen 6). Levante la empuñadura doblando las piezas móviles (imagen 6) en ambos lados y doble la empuñadura hacia las ruedas delanteras. Asegúrese que la parte inferior está bien plegada. El cochecito está plegado (fig.7).

Montaje y desmontaje de la parte inferior:

Plegado: accione el freno de estacionamiento. Desabroche parcialmente los protectores laterales del chasis y tire del mecanismo de bloqueo hacia arriba. Levante la parte móvil para doblar la empuñadura y doble la empuñadura hacia las ruedas delanteras. Asegúrese de que la parte inferior esté plegada y asegurada. La parte inferior está plegada (foto 7).

Ensamblaje: use el mismo procedimiento, pero empiece desde el final de la instrucción anterior.

Interfaz de chasis y asiento (CSI):

Quitar el asiento:

Accione el freno. Suelte el cierre del pasador de seguridad del interface (dibujo 9) y sujételo.

Simultáneamente, tire (imagen 10) y abra el seguro del interface del asiento (imagen 8). Levante el asiento.

Montaje del asiento en la dirección de conducción

PRIMERO inserte solo un lado del asiento en el encaje de la interfaz LIBRE (sin fijar los cierres). Al presionar hacia abajo la otra parte, el asiento se bloqueará automáticamente (escuchará el sonido de bloqueo).

Finalmente, verifique que el asiento esté correctamente bloqueado elevándolo ligeramente. El asiento no debe separarse del chasis.

Montaje del asientos a contramarcha:

Para colocar el asiento en contramarcha, siga el mismo procedimiento que en el capítulo anterior, excepto si gira el asiento 180 ° para que quede orientado de atrás hacia adelante.

Freno de estacionamiento:

Para accionar el freno, empuje completamente la palanca hacia abajo al máximo (foto 10). Para quitar el freno de estacionamiento, levante ambas palancas de freno.

Bloqueo de dirección:

Si es necesario, las ruedas delanteras pueden fijarse en un sola dirección Para fijar las ruedas eleve y gire el cierre giratorio (9) a 90° a ambos lados y colóquelo en el agujero designado a tal efecto.

Ajuste de la altura de la empuñadura:

Para cambiar la altura de la empuñadura, presione a la vez los botones de plástico negros, ajuste la empuñadura en la posición deseada y luego suelte los botones. La empuñadura se cerrará en su nueva posición automáticamente. Escuchará el sonido del cierre.

Barra de seguridad:

Para quitar la barra de seguridad (foto 12) presione el pasador de metal situado a ambos lados a la vez y tire de la barra hacia arriba para sacarlo. Para insertar la barra de seguridad, ambos pasadores de liberación deben estar colocados hacia delante. Presione ligeramente los dos pasadores e inserte la barra de seguridad dentro del tubo a la vez hasta que los pasadores queden cerrados. Compruebe la posición correcta de la barra de seguridad tirando hacia arriba ligeramente, la barra de seguridad no debe levantarse.

Ajuste de la profundidad del asiento:

Quite la tapicería de la base del asiento (unida por cierres de velcro). Afloje dos tornillos hexagonales colocados debajo de la parte central frontal del asiento mediante la llave inglesa (21, imagen 2). La llave inglesa se coloca en el bolsillo trasero del respaldo. Afloje con la mano 4 tuercas plásticas colocadas debajo del asiento (19, imagen 2). Establezca la profundidad deseada del asiento tirando o empujando. Apriete correctamente todos los pernos hexagonales y tuercas de plástico y vuelva a colocar la tapicería de la base del asiento.

Posicionamiento reclinable del respaldo:

Sostenga el respaldo del asiento firmemente. Afloje la palanca de ajuste de reclinación del respaldo (7, fotos 1 y 3). Establezca la posición del respaldo. Apriete la palanca correctamente. Si es necesario, para facilitar la manipulación puede bajar parcialmente la cremallera colocada en la parte posterior de la funda del respaldo. Verifique el correcto bloqueo de la posición del respaldo. El respaldo debe permanecer en la posición preestablecida.

Ajuste de la altura del respaldo:

Quite la tapicería del respaldo desde la parte trasera y delantera del respaldo (unida mediante cierres de velcro). Afloje dos pernos hexagonales colocados en la parte superior del lado trasero del respaldo (foto 3). Afloje dos tuercas de plástico en la parte posterior del respaldo (6, fotos 1 y 3). Ajuste la altura del respaldo levantando o presionando hacia abajo. Apriete correctamente todos los pernos hexagonales y tuercas de plástico y coloque la tapicería del respaldo.

Posicionamiento del ángulo de reposapiés:

Mantenga el reposapiés firmemente. Suelte la palanca de ajuste del ángulo del reposapiés (20, foto 2). Establezca el ángulo del reposapiés establecido. Apretar correctamente la palanca para fijar su posición.

Posicionamiento de la altura del reposapiés:

Afloje los dos pernos hexagonales colocados en el lado trasero del perfil del deslizador del reposapiés (22, foto 1). Establezca la posición deseada del reposapiés. Apriete bien ambos tornillos hexagonales.

Ajuste del ángulo del reposapiés:

Afloje dos pernos hexagonales colocados debajo de los reposapiés (23, imagen 11). Ajuste el ángulo de la plataforma para pies tirando o empujando la placa deslizante de ajuste del ángulo de la placa del pie (24, imagen 11), que es determinar el ángulo solicitado de la plataforma para pies. Apriete bien ambos tornillos hexagonales.

Cierre de Velcro del reposapiés:

Tense siempre el cierre de velcro situado bajo la plataforma (25, imagen. 11) para asegurarse que ha fijado correctamente el reposapiés. (Mecanismo de seguridad para evitar que la plataforma se doble).

3) Cohecito en funcionamiento:

Entrar en el cohecito:

Accione los frenos. Si es necesario, pida a una persona de confianza que sujete con fuerza el cohecito. Coloque cuidadosamente al niño en el interior del cohecito. Sujete la barra de seguridad y ajuste la posición del reposapiés. Ponga todas las fijaciones y accesorios de posicionamiento del cohecito. Asegúrese siempre que el niño está cómodamente sentado en el cohecito.

Salir del cohecito:

Accione los frenos. Si es necesario, pida a una persona de confianza que sujete con fuerza el cohecito. Saque todas las fijaciones y accesorios de posicionamiento. Saque la barra de seguridad y saque al niño cuidadosamente del cohecito.

Superar las aceras y los obstáculos bajos:

Bajar – Coloque las ruedas delanteras hacia el borde de la acera. Sujete las empuñaduras con fuerza, mueva el cochecito hacia atrás y mantenga el equilibrio con las ruedas traseras. Coloque las ruedas traseras sobre el borde de la acera, mueva el cochecito poco a poco con ayuda de las ruedas traseras.

Subir – Coloque las ruedas delanteras cerca de la acera. NUNCA choque con las ruedas delanteras con la acera. Sujete las empuñaduras fuertemente, mueva el cochecito hacia atrás y mantenga el equilibrio sobre las ruedas traseras. Conduzca hacia delante y coloque las ruedas delanteras sobre el bordillo. Coloque las ruedas traseras en la parte inferior del borde para iniciar el ascenso.

Transporte manual del cochecito:

Utilice rampas y ascensores cuando disponga de ellos.

Si no queda otra alternativa y no puede evitar las escaleras, debe contar con la ayuda de, como mínimo, una persona de confianza.

No intente subir o bajar solo diversos escalones, a menos que usted y la persona que le ayude estén seguros que controlan totalmente la manipulación.

Descanse a intervalos regulares, si se siente cansado.

Las manos del ocupante deben estar dentro del asiento durante el transporte.

NUNCA levante el cochecito por la barra de seguridad o el reposapiés.

Bajar escaleras:

Sujete la empuñadura con fuerza y coloque el cochecito recto, con las ruedas delanteras en el escalón superior. Mueva la empuñadura hacia abajo y apriete el cochecito hacia delante hasta que las ruedas posteriores se encuentren al final del escalón superior. La persona que ayuda se coloca delante, sujetando la parte delantera del cochecito. Las dos personas deben levantar el cochecito al mismo tiempo. Continúe escalón por escalón hasta el final. (imagen. 15).

Subir escaleras:

Sujete con fuerza la empuñadura y coloque el cochecito recto, con las ruedas traseras contra el último escalón. Sujete la empuñadura hacia atrás y mueva el cochecito hacia delante hasta que las ruedas traseras se encuentren al final del escalón de abajo. La persona que ayuda debe colocarse delante del cochecito y sujetarlo por la parte delantera. Ambas personas deben levantarlo al mismo tiempo. Súbanlo por las escaleras. Continúen escalón por escalón hasta arriba (imagen. 15).

Tapicería:

La tapicería del asiento es completamente extraíble y puede lavarse a mano a temperatura baja (máximo 40°C).

Tapicería del respaldo – Coloque la tapicería superior en la parte superior del respaldo, cubra la parte frontal, deslice la tapicería por el agujero que hay entre el respaldo y la base del asiento. Asegure el extremo más bajo de la tapicería y cubra con una sujeción de velcro la parte trasera del respaldo.

Tapicería de la base de asiento – Coloque la tapicería en la posición correcta en la base del asiento y cubra con las piezas superpuestas los paneles laterales, fíjelos con una cremallera.

4) Equipamiento estándar

- unidad de asiento desmontable y reversible
- respaldo regulable en altura
- asiento regulable en profundidad.
- asiento ajustable en ancho mediante el juego de almohadillas FLEXI (equipo opcional).
- unidad de asiento con función de basculación en el espacio totalmente ajustable
- respaldo completamente reclinable
- reposapiés ajustable en ángulo y altura
- placa del reposapiés ajustable en ángulo
- Ruedas sólidas de 175/265 mm
- barra de agarre desmontable con tapa
- manillar ergonómico de altura ajustable
- tapicería con marcas de seguridad reflejantes
- colores del chasis y patrones de cubierta de acuerdo con la oferta actual

5) Equipamiento opcional:

Opcionalmente este producto puede venir con una amplia gama de fijaciones y accesorios de posición.

MANTENIMIENTO

El cochecito ha sido diseñado con la mejor calidad y, con un uso y mantenimiento correctos, es capaz de proporcionar años de servicio sin problemas.

"Asegúrese de que está familiarizado con el funcionamiento del cochecito. Siempre debería abrirse y doblarse con facilidad. De lo contrario, no fuerce el mecanismo – pare y lea las instrucciones. "

Inspeccione regularmente la empuñadura, los mecanismos de seguridad de la barra, los sistemas de cierre, el reposapiés, las fijaciones de las juntas y el cierre de seguridad de la empuñadura para garantizar que estén seguros, limpios y en pleno funcionamiento. Los frenos, las ruedas, los neumáticos y la tapicería pueden desgastarse y, si es necesario, deben ser reemplazados por del distribuidor oficial.

Si las ruedas son inflables, revise su inflado regularmente. La irregularidad permitida en el perímetro del neumático es de +/- 2 mm.

Si el cochecito está dañado o necesita alguna reparación, diríjase únicamente al distribuidor oficial.

Sólo pueden utilizarse las piezas de recambio de la marca PATRON.

Si las piezas del cochecito se vuelven demasiado rígidas o resulta difícil operar con ellas, asegúrese que la suciedad no sea el motivo, aplique una ligera dosis de un spray lubricante, como por ejemplo, WD 40 (no utilice aceite ni grasa). Asegúrese que el lubricante penetra en el interior de los componentes, pero no eche un exceso de spray, puesto que podría favorecer una acumulación de suciedad. Elimine cualquier exceso de spray. La lubricación regular de las partes móviles prolongará la vida del cochecito y facilitará la apertura y el doblado.

Se recomienda utilizar una cubierta para la lluvia (no forma parte del equipamiento estándar de los cochecitos). No exponga el cochecito a la radiación solar prolongada. Los componentes textiles del cochecito y/o los accesorios deben utilizarse y almacenarse de modo que las piezas transparentes de plástico queden dobladas correctamente, sin pliegues ni arrugas. Si la temperatura es inferior a 5°C pueden resultar dañadas.

Las ruedas, las piezas de plástico y de metal pueden limpiarse con agua caliente y detergente suave.

El tejido del asiento debe lavarse a mano, a una temperatura máxima de 40°C, no utilice secadora.

Nunca limpie con elementos abrasivos, que contengan amoníaco, lejía, ni otros elementos limpiadores que contengan alcohol.

"Después de exponerlo a condiciones de humedad, seque el producto con un paño suave y déjelo completamente extendido al aire libre y en un ambiente cálido. "

Guarde el cochecito en un lugar seco, seguro, a una temperatura recomendada de entre 5 y 20°C.

Se recomienda que el cochecito sea revisado por un concesionario homologado cada 12 meses.

Recomendamos que después de 24 meses visite un concesionario homologado.

Apriete los tornillos regularmente. Si hay cables de control usados (frenos, telescopios, inclinación), verifíquelos regularmente y, si es necesario, configúrelos y lubríquelos.

ESQUEMA

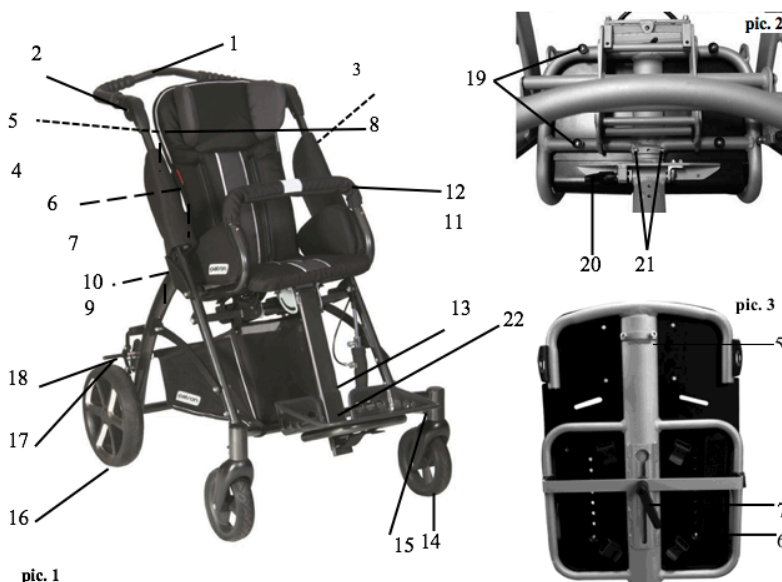

DESCRIPCIÓN DEL ESQUEMA

1. Empuñadura
2. Articulación del ajuste de la altura de la empuñadura
3. Liberador de la empuñadura
4. Respaldo
5. Tornillos de ajuste de la altura del respaldo
6. Tornillos de plástico de ajuste de la altura del respaldo
7. Palanca de ajuste de inclinación del respaldo
8. Soporte de la capota
9. Ganxo de seguridad de bloqueo de interfaz
10. Cierre del interfaz
11. Palanca de ajuste de inclinación
12. Barra de seguridad
13. Reposapiés
14. Rueda giratoria delantera
15. Bloqueador de dirección
16. Rueda trasera
17. Freno
18. Soportes de la cesta
19. Tornillos de plástico del ancho del asiento
20. Palanca de ajuste del ángulo del reposapiés
21. Tornillos de ajuste de la profundidad del asiento
22. Tornillos de ajuste de altura del reposapiés
23. Tornillos de ajuste del ángulo del reposapiés
24. Chapa de ajuste del ángulo del reposapiés
25. Cerradura de velcro del reposapiés
26. Reposapiés
27. Protecciones acolchadas del chasis
28. Soportes laterales

GARANTÍA

Última inspección:

Nombre:

Firma:

Condiciones de garantía:

1. Se aplica una garantía de 24 meses a partir de la fecha de venta. La garantía se aplica para defectos de materiales y fabricación.
2. Contacte con su distribuidor oficial en caso de tener que utilizar la garantía.
3. Para la ejecución de la garantía, el usuario debe presentar el producto adjuntando el comprobante de compra. Conserve la tarjeta de identificación durante todo el período de garantía.
5. El usuario debe seguir las indicaciones recogidas en las instrucciones de uso y utilizar el producto para el propósito para el cual ha sido fabricado. Tanto el fabricante como el distribuidor no son responsables de los defectos causados por un manejo inapropiado del producto.
6. El producto debe ser utilizado, tratado, mantenido y almacenado adecuadamente de acuerdo con las indicaciones mencionadas en las instrucciones de uso.
7. La tramitación de la garantía podrá iniciarse si el producto objeto de la reclamación ha sido enviado completo y dentro de la caja original, cuidadosamente embalado y asegurado contra daños. El propietario está obligado a enviarlo debidamente limpiado. El propietario no puede pedirle al vendedor o al distribuidor que durante el proceso de reclamación realice el mantenimiento básico o la limpieza del producto.
8. Todo defecto debe ser reclamado inmediatamente.
9. La garantía se pierde si los defectos han sido causados por sobrecarga de peso, accidente o violencia, así como intervención o manejo incompetente.
10. El período de garantía no puede intercambiarse con el período de uso, es decir, el período, para el cual, cuando se usa y trata adecuadamente, incluido el mantenimiento, el producto, con respecto a sus características, el propósito dado y la diferencia en la construcción, se puede utilizar adecuadamente.
11. La solución de ingeniería no garantiza los caminos de dirección ideales

NOTAS

PATRON Bohemia a.s. se reserva el derecho de realizar cambios de diseño en cualquiera de sus productos sin previo aviso como parte de su programa de desarrollo continuo