

WHEELCHAIR
ROLLSTUHL
FAUTEUIL ROULANT
CARROZZINA.
ROLSTOEL
KØRESTOL
SILLA DE RUEDAS.
CADEIRA DE RODAS.
PYÖRÄTUOLI



Easy Max.

DIRECTIONS FOR USE
GEBRAUCHSANWEISUNG
NOTICE D'UTILISATION
MANUALE D'USO
GEBRUIKERSHANDLEIDING
BRUGERVEJLEDNING
MANUAL DE USUARIO
MANUAL DO UTILIZADOR
KÄYTTÖOHJEET

QUICKIE  **SOPUR**

000690942

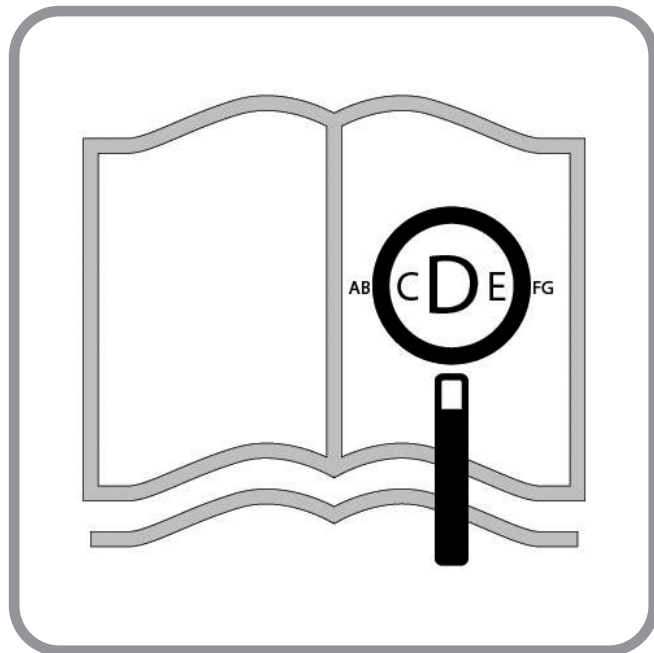

If you are visually impaired, this document can be viewed in pdf format at **www.SunriseMedical.co.uk.**

Für sehbehinderte personen steht dieses dokument im pdf-format auf **www.SunriseMedical.de**

Si vous souffrez de déficience visuelle, ce document peut être Consulté en format pdf sur **www.Sunrisemedical.fr**

Questo documento è presente in formato pdf per gli ipovedenti Sul sito **www.SunriseMedical.it**

Als u visueel gehandicapt bent kan dit document ook worden gelezen in pdf-formaat op **www.SunriseMedical.nl**

Hvis du har nedsat syn, kan dette dokument ses i pdf-format på **www.Sunrisemedical.dk**

Si tiene dificultades visuales, puede encontrar este documento en formato pdf visitando **www.SunriseMedical.es**

Se tiver problemas visuais, este documento pode ser visualizado em formato pdf na **www.sunrisemedical.pt**

Jos olet näkövammainen, tämä asiakirja on nähtävissä pdf-muodossa osoitteessa **www.haltija.fi**

Wheelchair Components

EN 

We at SUNRISE MEDICAL have been awarded the ISO-13485 certificate, which affirms the quality of our products at every stage, from R & D to production. This products meet the requirements in accordance with EC regulations. Options or accessories shown are available at extra cost.

Rollstuhlkomponenten

DE 

SUNRISE MEDICAL ist nach ISO 13485 zertifiziert und garantiert damit die Qualität unserer Produkte bei allen Entwicklungs- und Produktionsstufen dieses Rollstuhls. Dieses Produkt erfüllt die Anforderungen gemäß der EU-Verordnung. Hier abgebildete Optionen oder Zubehörteile sind gegen Aufpreis erhältlich.

Description du fauteuil

FR 

Nous, la société SUNRISE, sommes certifiés ISO 13485, ce qui garantit la qualité de nos produits à tous les stades, du développement jusqu'à la production. Ce produit est conforme aux réglementations de la Communauté européenne. Les options ou accessoires illustrés sont disponibles en option.

Componenti della carrozzina

IT 

SUNRISE MEDICAL ha ottenuto la certificazione ISO-13485 che certifica la qualità dei suoi prodotti in ogni fase del loro processo di realizzazione, dalla ricerca e sviluppo alla produzione. I nostri sistemi di gestione della qualità, poiché conformi alla norma ISO 13485, garantiscono che anche il vostro prodotto Sunrise Medical soddisfa i requisiti del Regolamento Dispositivi Medici.

Rolstoelonderdelen

NL 

SUNRISE MEDICAL heeft het ISO 13485 certificaat toegekend gekregen, een bewijs van de kwaliteit van onze processen in elk stadium, vanaf het onderzoek en de ontwikkeling tot de productie. Deze producten voldoen aan de eisen in overeenstemming met de EG-regelgeving. Getoonde opties en accessoires zijn tegen betaling verkrijgbaar.

Kørestolskomponenter

DK 

SUNRISE MEDICAL er godkendt i henhold til ISO 13485, som bekræfter kvaliteten af vores produkter på alle stadier fra udvikling til produktion. Dette produkt opfylder kravene i overensstemmelse med bestemmelserne fra EU. Det viste ekstraudstyr eller tilbehør kan købes mod tillægspris.

Componentes de la silla

ES 

SUNRISE MEDICAL ha obtenido el certificado de calidad ISO 13485, el cual confirma la calidad de sus productos en todo momento, desde el inicio del proceso de desarrollo del producto, hasta su posterior producción. Este producto cumple con los normativa marcados por la CE. Los accesorios y equipamiento opcionales se encuentran disponibles con un coste adicional.

Componentes da Cadeira de Rodas

PT 

A SUNRISE MEDICAL recebeu o Certificado ISO 13485, que confirma a qualidade dos seus produtos em todas as fases desde a pesquisa e desenvolvimento até ao fabrico. Estes produtos satisfazem os requisitos de acordo com as regulamentos da CE. As opções e acessórios estão disponíveis sem custo extra.

Pyörätuolin osat

FI 

SUNRISE MEDICALille on myönnetty ISO 13485-serfikaatti, joka takaa tuotteidemme korkean laadun kaikissa tuotantovaiheissa suunnittelusta valmistukseen. Tuotteemme täyttävät EY-koskevat määräykset. Esitetyt lisälaitteet ja -varusteet ovat saatavilla lisämaksusta.

**Wheelchairs:**

1. Push handles
2. Backrest upholstery
3. Sideguard
4. Seat sling
5. Footrest
6. Castors
7. Footboard
8. Fork
9. Quick-release axle
10. Wheel locks
11. Handrim
12. Rear wheel

**Rollstühle:**

1. Schiebegriffe
2. Rückenbespannung
3. Seitenteil
4. Sitzbespannung
5. Fußbraste
6. Lenkräder
7. Fußbrett
8. Gabel
9. Steckachse
10. Feststellbremsen
11. Greifring
12. Antriebsrad

**Fauteuils roulants :**

1. Poignées de poussée
2. Toile de dossier
3. Protège-vêtement
4. Toile d'assise
5. Repose-pieds
6. Roues avant
7. Palette
8. Fourche
9. Axe à déverrouillage rapide
10. Freins
11. Main courante
12. Roue arrière

**Carrozzina:**

1. Maniglie di spinta
2. Telo schienale
3. Spondina
4. Telo seduta
5. Pedana
6. Ruote anteriori
7. Appoggiapiedi
8. Forcella
9. Assi ad estrazione rapida
10. Freni
11. Corrimano
12. Ruota posteriore

**Rolstoelonderdelen:**

1. Duwhandvatten
2. Rugleuning met band
3. Zijkanten
4. Zittingbespanning
5. Voetsteun
6. Zwenkwielen
7. Balhoofden
8. Vork
9. Quick-Release assen
10. Wielvergrendelingen
11. Hoepel
12. Achterwiel

**Kørestole:**

1. Skubbehåndtag
2. Ryglænssele
3. Sidestykker
4. Sædepolstring
5. Fodstøtte
6. Svinghjul
7. Svinghjulsplader
8. Forgaffel
9. Quick-release-aksler
10. Bremser
11. Drivring
12. Baghjul

**Sillas de ruedas:**

1. Empuñaduras
2. Tapicería del respaldo
3. Protector lateral
4. Tapicería del asiento
5. Reposapiés
6. Ruedas delanteras
7. Plataforma reposapiés
8. Horquilla
9. Eje de desmontaje rápido
10. Frenos
11. Aro
12. Rueda trasera

**Cadeiras de Rodas:**



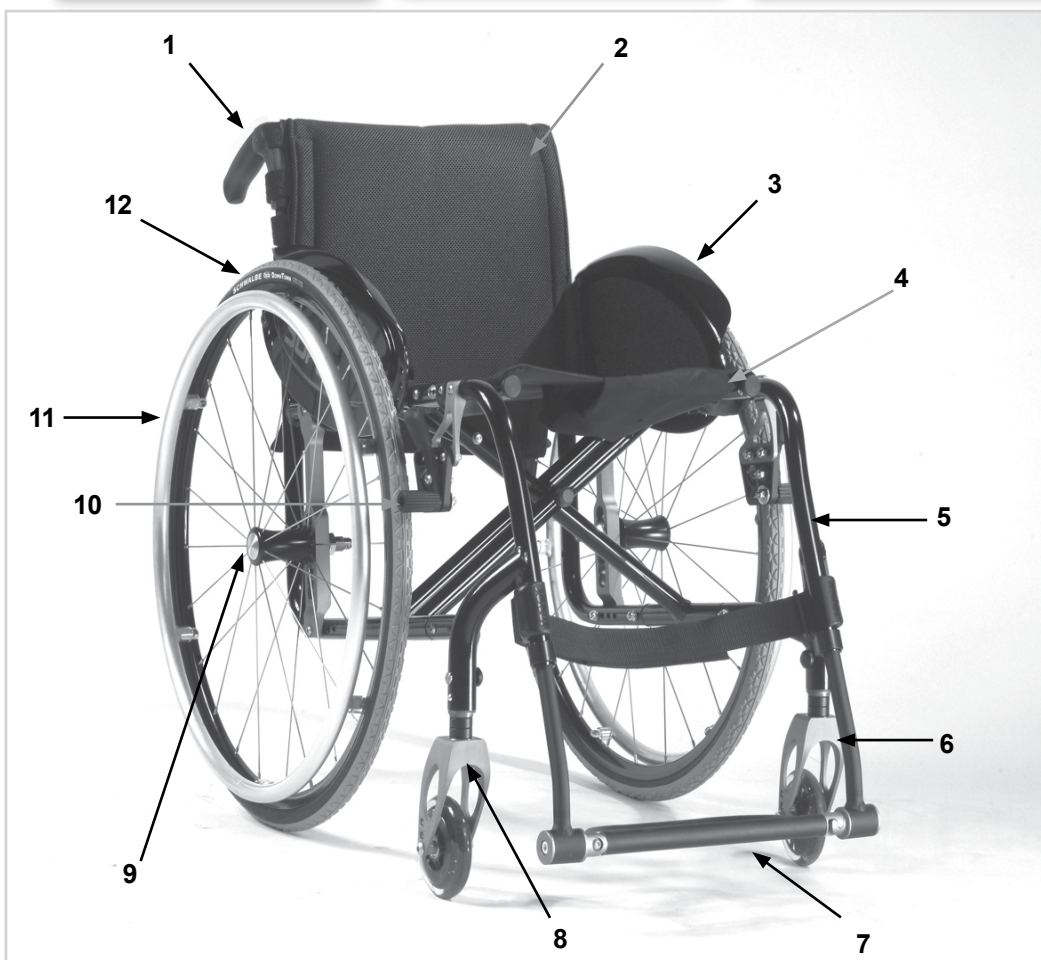



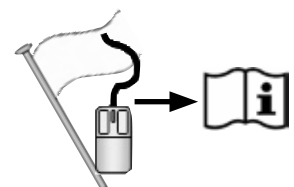





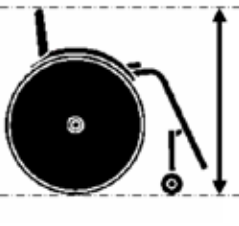
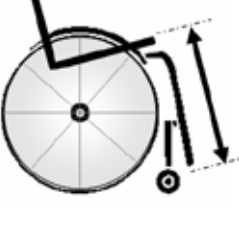

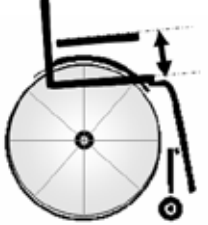

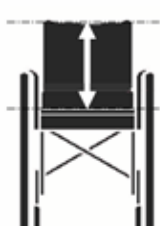

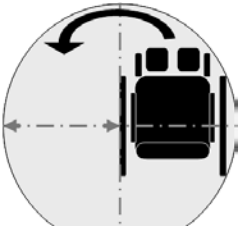
1. Manipulos de Pressão
2. Estofa do Encosto
3. Proteções Laterais
4. Correia do Assento
5. Apoio de Pés
6. Rodas Giratórias
7. Plataforma para os Pés
8. Forqueta
9. Eixos de extração rápida
10. Dispositivos de bloqueio das rodas
11. Aro da roda
12. Roda traseira

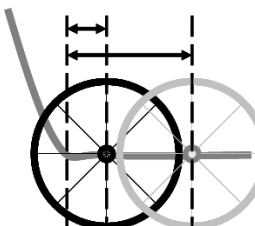
**Pyörätuolit:**

1. Työntökahvat
2. Selkänojan verhoilu
3. Sivulaita
4. Istuinverhoilu
5. Jalkatuki
6. Tukipyörät
7. Jalkalevy
8. Haarukka
9. Pikakiinnitysakseli
10. Pyörien jarrut
11. Kelausvanne
12. Kuljetuspyörä

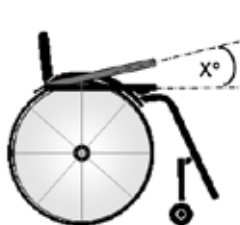

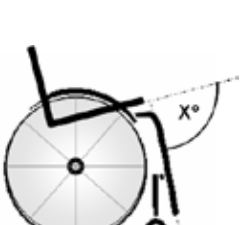
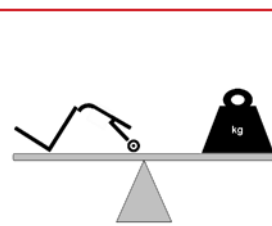
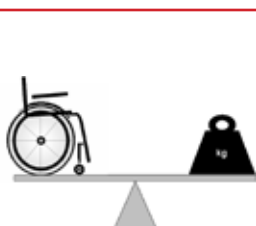

	1015 ↕ 970		730 ↕ 600		1010 ↕ 750		480 ↕ 270
	530 ↕ 460		500 ↕ 360		340 ↕ 210		540 ↕ 535
	475 ↕ 275		460 ↕ 340		↕		↕
	750 ↕ 720		360 ↕ 250		1050 ↕ 450		MAX mm ↕ MIN mm
	10° ↕ 0°		10° ↕ 0°		10° ↕ 0°		∨ MAX ↕ ∨ MIN
	12° ↕ 0°		-9° ↕ 9°		75° ↕ 75°		∨ MAX ↕ ∨ MIN
	12.0 ↕ 6.8		16.5 ↕ 9.8		120 ↕ ---		MAX kg ↕ 2.4 KG MIN kg

Easy Max FF

	(cm)	(cm)
4"	46	43, 46
	47	43, 44, 46
	48	42, 44, 45, 46
	49	42, 44, 45, 47, 48
	50	42, 44, 45, 47, 48, 50
5"	48	42, 44, 46, 47
	49	42, 44, 45, 47
	50	42, 43, 44, 45, 46, 47, 48, 49
	51	43, 45, 46, 48, 49
6"	50	43, 45, 47, 48
	51	43, 45, 46, 48, 49
	52	45, 46
	53	48, 49

Easy Max SA

	(cm)	(cm)
4"	46	45
	47	43, 44, 46
	48	42, 44, 46
5"	47	42, 43, 44, 46
	48	42, 44, 46, 47
	49	42, 43, 45, 46, 48
6"	48	42, 43, 44, 45
	49	42, 43, 44, 45, 47
	50	43, 45, 47, 48

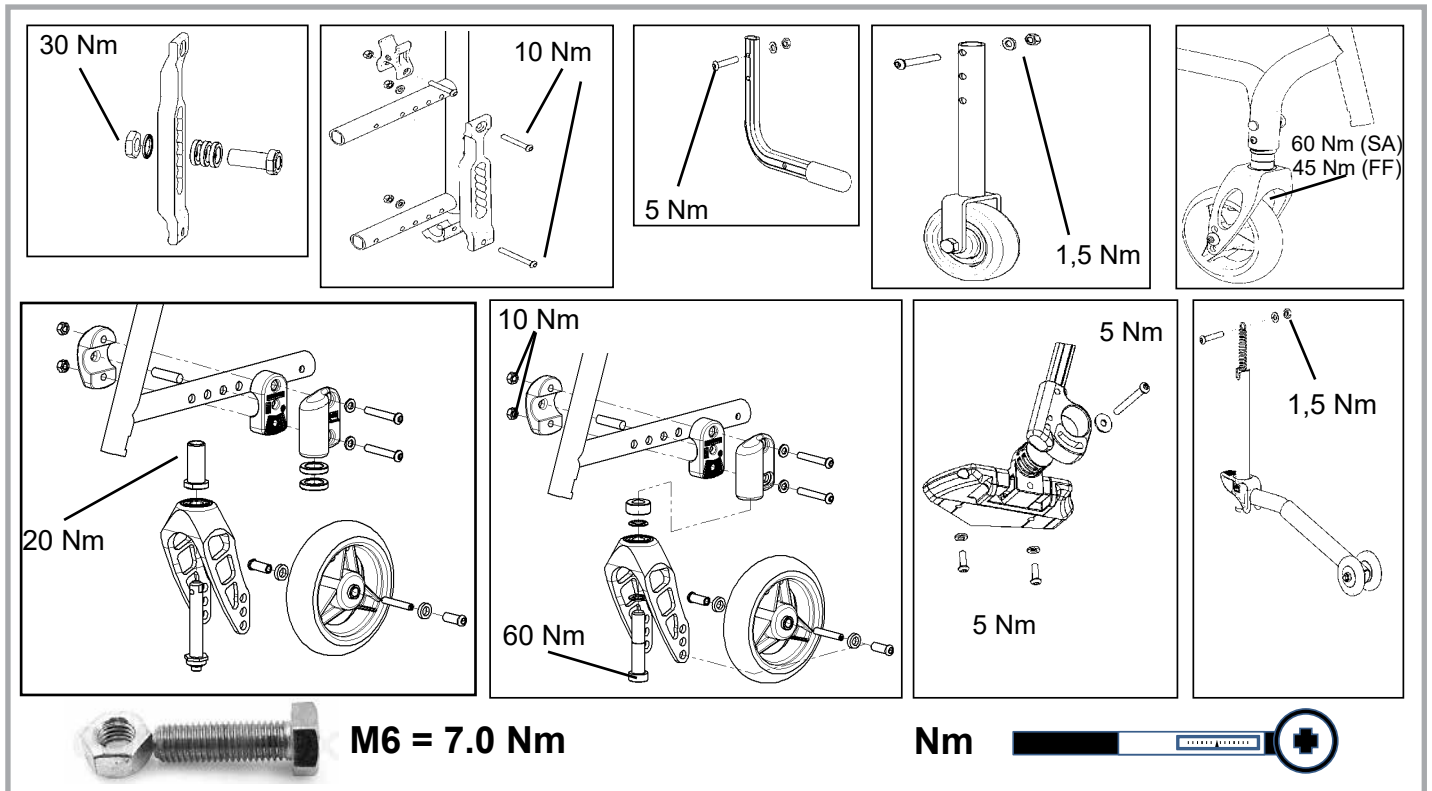

Foreword

Dear Customer,

We are very happy that you have decided in favour of a high-quality product from SUNRISE MEDICAL.

This owner's manual will provide numerous tips and ideas so that your new wheelchair can become a trustworthy and reliable partner in your life.

Maintaining close ties to our customers means a lot to us at Sunrise Medical. We like to keep you up-to-date about new and current developments at our company. Keeping close to our customers means: fast service, as little red tape as possible, working closely with customers. When you need replacement parts or accessories, or if you just have a question about your wheelchair – we are there for you.

We want you to be satisfied with our products and service. At Sunrise Medical we are constantly working to develop our products further. For this reason, changes can occur in our palette of products with regard to form, technology and equipment. Consequently, no claims can be construed from the data or pictures contained in this user's manual.

The management system of SUNRISE MEDICAL is certified to EN ISO 9001, ISO 13485 and ISO 14001.

CE As the manufacturer, SUNRISE MEDICAL, declares that the lightweight wheelchairs conform to the Medical Device Regulation (2017/745).

Notice to the user and/or patient: Any serious incident that has occurred in relation to the device should be reported to the manufacturer and the competent authority of the Member State in which the user and/or patient is established.

B4Me special adaptations

Sunrise Medical strongly recommends that in order to ensure that your B4Me product operates, and performs as intended by the manufacturer; all the user information supplied with your B4Me product is read and understood, before the product is first used.

Sunrise Medical also recommends that the user information is not discarded after reading it, but it is kept safely stored for future reference.

Medical Device Combinations

It may be possible to combine this Medical device with one or more other Medical Device or other product. Information on which combinations are possible can be found at www.Sunrisemedical.co.uk. All combinations listed have been validated to meet the General Safety and Performance Requirements, Annex I Nr. 14.1 of the Medical Device Regulation 2017/745.

Guidance on the combination, such as mounting, can be found at www.SunriseMedical.co.uk

Please contact your local, authorised SUNRISE MEDICAL dealer if you have any questions concerning the use, maintenance, or safety of your wheelchair.

In case there is no authorised dealer in your area, or you have any questions, contact Sunrise Medical either in writing or by telephone.

Sunrise Medical
Thorns Road
Brierley Hill
West Midlands
DY5 2LD
England
Phone: 0845 605 66 88
Fax: 0845 605 66 89
www.SunriseMedical.co.uk



IMPORTANT:

DO NOT USE YOUR WHEELCHAIR UNTIL THIS MANUAL HAS BEEN READ AND UNDERSTOOD. NOT FOLLOWING THESE INSTRUCTIONS MAY RESULT IN PHYSICAL INJURY, DAMAGE TO THE PRODUCT OR DAMAGE TO THE ENVIRONMENT!

Use

Wheelchairs are exclusively for a user who is unable to walk or has limited mobility, for their own personal use, when self-propelling and being moved by a third party (pushed by attendant) within the home and outdoors.

The maximum weight limit (includes both the user and any weight of accessories fitted to the wheelchair) is marked on the serial number label, which is affixed to the crossbar or stabiliser bar below the seat.

Warranty can only be taken on if the product is used under the specified conditions and for the intended purposes. The intended lifetime of the wheelchair is 5 years. NO NON-STANDARD PARTS are to be fitted, other than those officially approved by Sunrise Medical.

Area of Application.

Indications

The varieties of fitting variants, as well as the modular design, mean that it can be used by those who cannot walk or have limited mobility because of:

- Paralysis
- Loss of extremity (leg amputation)
- Extremity defect deformity
- Joint contractures/joint injuries
- Illnesses such as heart and circulation deficiencies, disturbance of equilibrium or cachexia, Neurological disease patterns, Muscle dystrophy, Hemiplegia as well as for elderly people who still have strength in the upper body.

Contraindications

The wheelchair shall not be used without attendant in case of:

- Perception disorder
- Imbalance
- Loss of both arms, if not supported by a caregiver
- Joint contracture or joint damage on both arms
- Seating disability

When considering provision, please also note the body size, weight, physical and psychological constitution, the age of the person, living conditions and environment.





Table of Contents

1.0 General safety notes and driving limits 9
2.0 Warranty 11
3.0 Transportability 12
4.0 Handling 14
5.0 Options 14
 Tipping Tubes 14
 Wheel Locks 14
 Wheel Locks 15
 Footplates 15
 Casters 16
 Axle Plates 16
 Cambers 16
 Backrests 17
 Sideguards 17
 Sideguards 17
 Push Handles 17
 Lap belt instructions 18
 Anti-Tip Tubes 18
 Standard Sling 19
 Crutch Holder 19
 Tray 19
 Stabilizing Bar 19
 Transit Wheels 19

6.0 Daily Checks 19
7.0 Tyres and mounting 20
8.0 Maintenance and Care 20
9.0 Trouble shooting 21
10.0 Disposal / Recycling of Materials 21
11.0 Nameplate 21
12.0 Technical Data 22

Definitions

3.1 Definitions of words used in this manual

Word	Definition
 DANGER!	Advice to the user of Potential Risk of serious injury or death if the advice is not followed
 WARNING!	Advice to the user of a potential risk of injury if the advice is not followed
 CAUTION!	Advice to user that potential damage to equipment may occur if the advice is not followed
NOTE:	General advice or best practice
	Reference To Additional Documentation

NOTE:

Please keep a note of your local service agent's address and telephone number in the space provided. In the event of a breakdown, contact them and try to give all relevant details so they can help you quickly.

NOTE:

The wheelchairs shown and described in this user guide may not correspond in every detail exactly to your own model. However, all instructions are completely relevant, regardless of possible detail differences.

The manufacturer reserves the right to alter without notice any weights, measurements or other technical data shown in this manual. All figures, measurements and capacities shown in this manual are approximate and do not constitute specifications.

Dealer signature and stamp

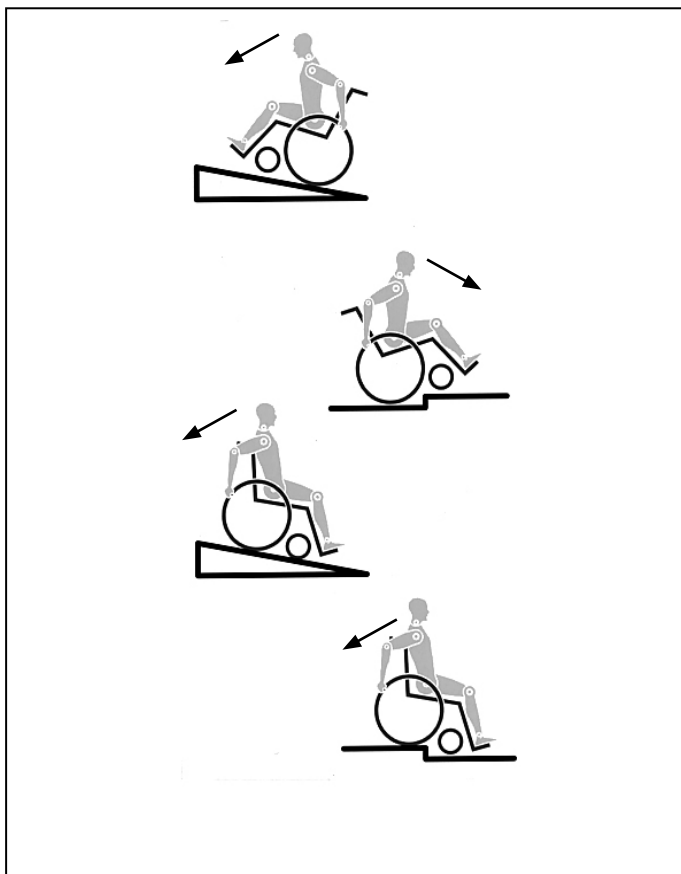

The engineering and construction of this wheelchair has been designed to provide maximum safety. International safety standards currently in force have either been fulfilled or exceeded in parts. Nevertheless, users may put themselves at risk by improperly using their wheelchairs. For your own safety, the following rules must be strictly observed.

Unprofessional or erroneous changes or adjustments increase the risk of accident. As a wheelchair user, you are also part of the daily traffic on streets and pavements, just like anyone else. We would like to remind you that you are therefore also subject to any and all traffic laws.

Be careful during your first ride in this wheelchair. Get to know your wheelchair.

Before each use, the following should be checked:

- Quick-release axles on the rear wheels
- Velcro on seats and backrests
- Tyres, tyre pressure and wheel locks.

 Before changing any of the adjustments of this wheelchair, it is important to read the corresponding section of the user's manual.

It is possible that potholes or uneven ground could cause this wheelchair to tip over, especially when riding uphill or downhill. When riding over a step or up an incline frontally, the body should be leaning forward.

DANGER!

NEVER exceed the maximum load of 120 kg for driver plus any items carried on the wheelchair. Please note the weight information for lighter weight options, which are quoted separately. If you exceed the maximum load, this can lead to damage to the chair, or you may fall or tip over, lose control and may lead to serious injury of the user and other people.

DANGER!

- To avoid falls and dangerous situations, you should first practice using your new wheelchair on level ground with good visibility.
- When getting on or off the wheelchair, do not use the footboards. These should be flipped up beforehand and swung to the outside as far as possible. Always position yourself as close as possible to the place where you wish to sit.
- Only use your wheelchair properly. For example, avoid travelling against an obstacle without braking (step, kerb edge) or dropping down gaps.
- The wheel locks are not intended to brake your wheelchair. They are only there to ensure that your wheelchair does not begin rolling unintentionally. When you stop on uneven ground, you should always use the wheel locks to prevent such rolling. Always apply both wheel locks; otherwise, your wheelchair could tip over.
- Explore the effects of changing the centre of gravity on the behaviour of the wheelchair, for example on inclines, slopes, all gradients or when overcoming obstacles. Do this with the secure aid of a helper.
- With extreme settings (e.g. rear wheels in the most forward position) and less than perfect posture, the wheelchair may tip over even on a level surface.
- Lean your upper body further forward when going up slopes and steps.
- Lean your upper body further back when going down slopes and steps. Never try to climb and descend a slope diagonally.
- Avoid using an escalator which may lead to serious injury in the event of a fall.
- Do not use the wheelchair on slopes $> 10^\circ$. The Dynamic safe slope is dependant on the chair configuration, the users abilities and the style of riding. As the users abilities and style of riding cannot be pre-determined then the max safe slope cannot be determined. Therefore this must be determined by the user with the assistance of an attendant to prevent tipping. It is strongly recommended that inexperienced users have Ant-tips fitted.
- It is possible that potholes or uneven ground could cause this wheelchair to tip over, especially when riding uphill or downhill.
- Do not use your wheelchair on muddy or icy ground. Do not use your wheelchair where pedestrians are not allowed.



- To avoid hand injuries do not grab in between the spokes or between the rear wheel and wheel lock when driving the wheelchair.
- In particular when using lightweight metal handrims, fingers will easily become hot when braking from a high speed or on long inclines.
- Only attempt stairs with the help of an attendant. There is equipment available to help you, e.g. climbing ramps or lifts, please use them. If there is no such equipment available, then the wheelchair must be tipped and pushed, never carried, over the steps (2 helpers). We recommend that users over 100 kg in weight do not use this stairway manoeuvre!
- In general, any anti-tip tubes fitted must be set beforehand, so that they cannot touch the steps, as otherwise this could lead to a serious tumble. Afterwards the anti-tip tubes must be set back to their correct position.
- Make sure that the attendant only holds the wheelchair using securely mounted parts (e.g. not on the footrests or the sideguards).
- When using the lifting ramp make sure that the anti-tip tubes fitted are positioned outside the danger area.
- Secure your wheelchair on uneven ground or when transferring (e.g. into a car) by using the wheel locks.
- For high amputees you must use anti-tip tubes.
- Before setting off, check that your tyre pressure is correct. For rear wheels it should be at least 3.5 bar (350 kPa). The max. pressure is indicated on the tyre. The knee-lever brakes will only work if there is sufficient tyre pressure and if the correct setting has been made (see the Chapter on "Wheel locks"). The wheel locks are not intended to brake your wheelchair. They are only there to ensure that your wheelchair does not begin rolling unintentionally. When you stop on uneven ground, you should always use the wheel locks to prevent such rolling. Always apply both wheel locks; otherwise, your wheelchair could tip over.
- The wheel locks have not been designed to be used as brakes for a moving wheelchair.
- Always make use of elevators and ramps. If these are not available, you should request the help of an attendant. They should only grip the wheelchair at securely mounted parts. If anti-tip tubes are fitted these must be folded away. A wheelchair should never be lifted with an occupant; it should only be pushed.
- If the seat and back sling are damaged, you must replace them immediately.
- Do not lift or carry the wheelchair by the backtubes or the pushhandles.
- Do not fit any unauthorized electronic equipment, powered or mechanically operated mobility drives, hand-bike or any other device that changes the intended use or the structure of the wheelchair. Any combination with other medical devices requires the approval of Sunrise Medical.
- Be careful with fire, in particular with burning cigarettes. Seat and back slings can be set alight.
- If and whenever possible, during a journey in a specially fitted vehicle for disabled people, vehicle occupants should use the seats in the vehicle and the appropriate restraint system. This is the only way to ensure that occupants will have the maximum protection if there is an accident. When using safety elements offered by SUNRISE MEDICAL and using a specially designed safety system, lightweight wheelchairs can be used as a seat when being transported in a specially fitted vehicle. (See the Chapter on "Transportation").
- Always make sure that the quick-release axles on the rear wheels are set properly and lock in. If the button on the quick-release axle is not pressed in, the rear wheel cannot be removed.
- In particular when using lightweight metal handrims, fingers will easily become hot when braking from a high speed or on long inclines.
- If the wheelchair is subject to direct sunlight for a long period of time, then parts of the wheelchair (e.g. frame, legrests, brakes and sideguard) may become hot (>41°C).
- To avoid hand injuries do not grab in between the spokes or between the rear wheel and wheel lock when driving the wheelchair.
- When using the chair outside, always wear leather gloves which will increase your grip and protect the fingers from dirt and overheating.
- Do not use the wheelchair on slopes > 10°.
- The Dynamic safe slope is dependant on the chair configuration, the users abilities and the style of riding. As the users abilities and style of riding cannot be pre-determined then the max safe slope cannot be determined. Therefore this must be determined by the user with the assistance of an attendant to prevent tipping. It is strongly recommended that inexperienced users have Ant-tips fitted. Do not use your wheelchair on muddy or icy ground. Do not use your wheelchair where pedestrians are not allowed.
- With all moving parts there is a natural risk of finger traps. Please handle with care
- The wheelchair should not be used in heavy rain, snow, slippery, or unsound surfaces. Do not use the wheelchair in hazardous environments.
- If the wheelchair is subject to direct sunlight for a long period of time, then parts of the wheelchair (e.g. frame, legrests, brakes and sideguard) may become hot (>41°C).
- To avoid hand injuries do not grab in between the spokes or between the rear wheel and wheel lock when driving the wheelchair.
- When using the chair outside, always wear leather gloves which will increase your grip and protect the fingers from dirt and overheating.
- Do not use the wheelchair on slopes > 10°.
- The Dynamic safe slope is dependant on the chair configuration, the users abilities and the style of riding. As the users abilities and style of riding cannot be pre-determined then the max safe slope cannot be determined. Therefore this must be determined by the user with the assistance of an attendant to prevent tipping. It is strongly recommended that inexperienced users have Ant-tips fitted. Do not use your wheelchair on muddy or icy ground. Do not use your wheelchair where pedestrians are not allowed.
- With all moving parts there is a natural risk of finger traps. Please handle with care
- The wheelchair should not be used in heavy rain, snow, slippery, or unsound surfaces. Do not use the wheelchair in hazardous environments.
- **CHOKING HAZARD** – This mobility aid uses small parts which under certain circumstances may present a choking hazard to small children.

NOTE !

- The effect of the knee-lever brake as well as the general driving characteristics are dependant on tyre pressure. The wheelchair is significantly lighter and easier to manoeuvre when the rear wheels are pumped up correctly and both wheels have the same pressure.
- Make sure that your tyres have sufficient tread!
- Please note that you are subject to any and all traffic laws when driving in public traffic.
- When it is dark, please wear light clothing or clothing with reflectors, so that you can be seen more easily. Make sure that the reflectors on the side and back of the wheelchair are clearly visible. We would also recommend that you fit an active light.
- Always be careful with your fingers when working or adjusting the wheelchair!

The products shown and described in this manual may not be exactly the same in every detail as your own model. However, all instructions are still entirely relevant, irrespective of detail differences.

The manufacturer reserves the right to alter without notice any weights, measurements or other technical data shown in this manual. All figures, measurements and capacities shown in this manual are approximate and do not constitute specifications.

Lifetime

The expected lifetime of this product is 5 years.

2.0 Warranty**Warranty**

THIS DOES NOT AFFECT YOUR LEGAL RIGHTS IN ANY WAY.

Warranty conditions

- 1) Repair or replacement is carried out by the authorised Sunrise Medical dealer.
 - 2) To fulfil the guarantee conditions, should servicing need to be carried out on your wheelchair under this agreement, contact the designated Sunrise Medical customer service agent immediately, with precise details on the type of difficulty. Should you be using the wheelchair outside the area covered by the designated Sunrise Medical customer service agent, the work will be carried out under "guarantee conditions" by another agency as designated by the manufacturer.
 - 3) Should any part of the wheelchair require repair or replacement, as a result of a specific manufacturing or material defect, within 24 months (5 years on frame and cross brace) from the date on which the possession of the product was transferred to the original purchaser, and subject to it remaining within that ownership, the part or parts will be repaired or replaced completely free of charge if returned to the authorised service agent.
- NOTE:** This guarantee is not transferable.
- 4) The guarantee also covers all repaired or replaced parts for the remaining period of the guarantee for the wheelchair.
 - 5) For spare parts which are fitted after the start of the original guarantee, we give a further 24-months guarantee.
 - 6) Consumable parts are normally excluded from the guarantee, except in the case that premature wear of the part is the direct result of a manufacturing fault. These parts include, amongst others, upholstery, tyres, inner tubes and similar parts.
 - 7) The above warranty conditions apply to all product parts for models purchased at full retail price.
 - 8) Under normal circumstances, no responsibility will be accepted where the wheelchair has required repair or replacement as a direct result of:
 - a) The product or part has not been maintained or serviced in accordance with the manufacturer's recommendations as shown in the User Instructions and/or the Service Instructions. Accessories have been used which are not specified as original accessories.
 - b) The wheelchair or a part of the wheelchair was damaged through neglect, accident or improper use.
 - c) Alterations to the wheelchair or parts, which are not in accordance with the manufacturer's specifications or the carrying out of repairs before informing the customer service agent.

3.0 Transportability

DANGER!

There is a risk of serious injury or death if this advice is ignored!

Transportation of your wheelchair within a vehicle:

A wheelchair secured in a vehicle will not provide the equivalent level of safety and security as a vehicle seating system. It is always recommended that the user transfers to the vehicle seating. It is recognised that this is not always practical for the user to be transferred and in these circumstances, where the user must be transported whilst in the wheelchair, the following advice must be followed:

1. Confirm that the vehicle is suitably equipped to transport a passenger in a wheelchair, and ensure the method of access/egress is suitable for your wheelchair type. The vehicle should have the floor strength to take the combined weight of the user, the wheelchair and accessories.
2. Sufficient space should be available around the wheelchair to enable clear access to attach, tighten and release the wheelchair and occupant tie down restraints and safety belts.
3. The occupied wheelchair must be located in a forward facing position and secured by the wheelchair tie down and occupant restraint straps (WTORS tie downs meeting the requirements of ISO 10542 or SAE J2249) in accordance with the WTORS manufacturer's instructions.
4. The wheelchair's use in other positions within a vehicle has not been tested e.g. transportation in a side facing position must not be carried out under any circumstances (Fig. A).
5. The wheelchair should be secured by a Tie Down Restraint system, conforming to ISO 10542 or SAE J2249 with non-adjustable front straps and adjustable rear straps, which typically use Karabiner clips/S hooks and tongue and buckle fittings. These restraints generally comprise of 4 individual straps that are attached to each corner of the wheelchair.
6. The tie-down restraints should be fitted to the main frame of the wheelchair as indicated in the diagram on the following page, and not to any attachments or accessories, e.g. not around the spokes of wheels, brakes or footrests.

7. The tie-down restraints should be attached as close as possible at an angle of 45 degrees and tightened securely in accordance with the manufacturer's instructions.

8. Alterations or substitutions must not be made to the wheelchair securement points or to structural and frame or components without consulting the manufacturer. Failure to do so will invalidate the ability of a Sunrise Medical wheelchair to be transported within a vehicle.

9. Both pelvic and upper torso restraint belts must be used to restrain the occupant to reduce the possibility of head and chest impacts with the vehicle components and serious risk of injury to the user and other vehicle occupants. (Fig B) The upper torso restraint belt should be mounted to the vehicle "B" pillar - failure to do so will increase the risk of serious abdominal injuries to the user.

10. A head restraint suitable for transportation (see label on headrest) must be fitted and suitably positioned at all times during transportation.

11. Postural supports (lap straps, lap belts) should not be used or relied on for occupant restraint in a moving vehicle unless they are labelled as meeting the requirements specified in ISO 7176-19:2001 or SAE J2249.

12. The safety of the user during transportation depends upon the diligence of the person securing the tie-down restraints and they should have received appropriate instructions and/or training in their use.

13. Wherever possible remove and stow safely away from the wheelchair all auxiliary equipment, for example: Crutches, Loose cushions and Tray Tables.

14. Articulating/elevating leg rest should not be used in the elevated position when the wheelchair and user are being transported and the wheelchair is restrained using Wheelchair Transport and Occupant Restraints.

15. Reclining backrests should be returned to an upright position.

16. The manual brakes must be firmly applied.

17. Restraints should be mounted to the vehicle "B" pillar and should not be held away from the body by wheelchair components such as armrest or wheels.

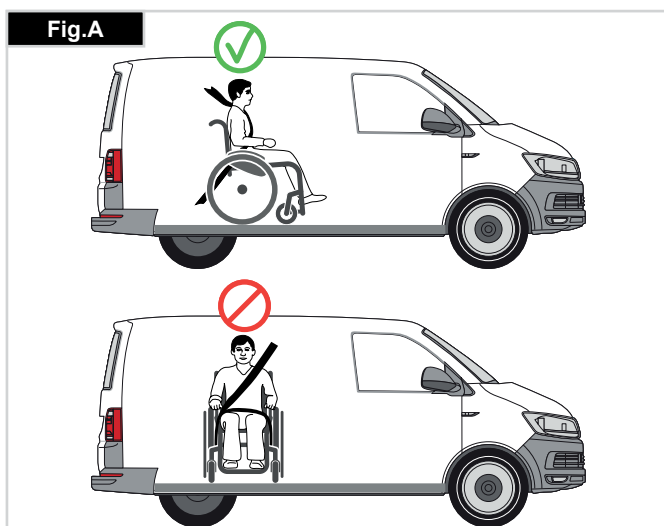

Transportability

Occupant Restraints Instruction:

1. The pelvic restraint belt must be worn low across the front of the pelvis so that the angle of the pelvic belt is within the preferred zone of 30 to 75 degrees to the horizontal. A steeper (greater) angle within the preferred zone is desirable i.e. closer to, but never exceeding 75degrees. (Fig C)
2. The upper torso restraint belt must fit over the shoulder and across the chest as illustrated Fig d and e
Restraint belts must be adjusted as tightly as possible consistent with user comfort.
Restraint belt webbing must not be twisted when in use.
The upper torso restraint belt must fit over the shoulder and across the shoulder as illustrated in Fig D and E.
3. The attachment points to the chair are the inner front side frame just above the castor, and the rear side frame. The straps are fitted around the side frames at the intersection of the horizontal and vertical frame tubes. (See Figs G-H-I)
4. The tie down symbol (Fig F) on the wheelchair frame indicates the position of the wheelchair restraint straps. The straps are then tensioned after the front straps have been fitted to secure the wheelchair.

Positioning of wheelchair tie down restraints on wheelchair:

1. Location of the front and rear tie down labels (Fig.G - H).
2. Side view diagram of tie down straps, (Fig.I).

⚠ WARNING!

When the user being transported is a child, less than 22Kg mass and the vehicle involved has less than eight (8) seated passengers it is recommended that they be transferred to an UNCE Regulation 44 compliant child restraint system (CRS). This type of restraint system provides a more effective occupant restraint system than the conventional 3 point occupant restraint system and some CRS systems also include additional postural supports to assist in maintaining the position of the child when seated.

Parents or care providers may consider the option, in some circumstances, for their child is to remain in their wheelchair whilst in transport due to the level of posture control and comfort provided by the set up in the wheelchair.

We would recommend in such circumstances that a risk assessment be carried out by your healthcare professional and relevant competent persons.

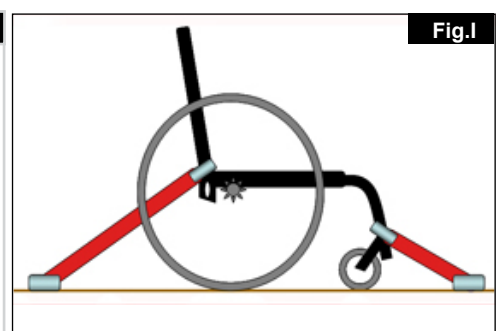
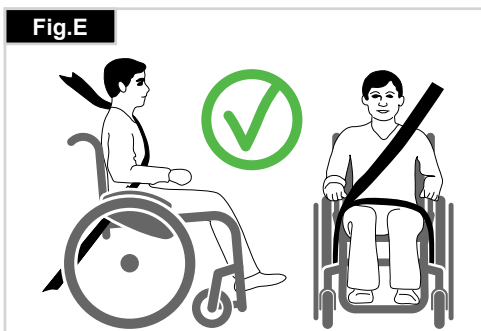
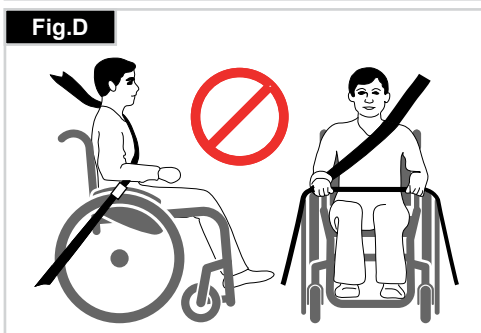
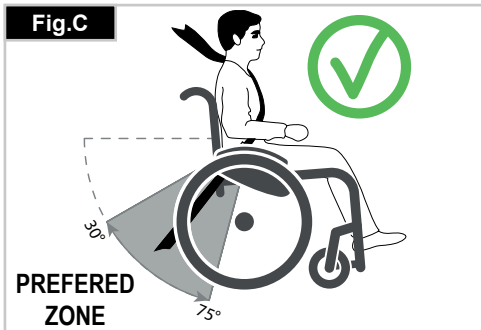

4.0 Handling

Folding up (Fig.4.1).

First remove the seat cushion from the wheelchair and flip up the (platform) footplate or the individual footplates. Take hold of the sling from underneath in the middle and pull upwards. The wheelchair will then fold up. To fold your wheelchair until it is as small as possible, e.g., to put into a car, you can remove the footrests (depending on the model). For this purpose, open the latch from the outside and swing the footrest to the side. Then the footrest only has to be drawn out of the frame tubing.



Unfolding (Fig.4.2).

Open the strap on folded frame prior to unfolding.

Press down on the seat tubing (see picture). Your wheelchair is then unfolded. Now snap the seat tubing into position in the seat saddle. This can be facilitated by slightly tipping your wheelchair. In this way, the weight can be taken off of one rear wheel so that the wheelchair can be more easily unfolded. Be careful not to get your fingers caught in the cross-tube assembly.

Quick-Release Axles for Rear Wheels (Fig.4.3).

The rear wheels are equipped with quick-release axles. The wheels can thus be installed or removed without using tools. To remove a wheel, simply depress the quick-release button on the axle (1) and pull it out.



⚠ CAUTION!

Hold the quick-release button on the axle depressed when inserting the axle into the frame to mount the rear wheels. Release the button to lock the wheel in place. The quick-release button should snap back to its original position.

Quick-Release Axles for Casters (Fig.4.4).

Castors can also be equipped with quick-release axles (1), which can then either be installed or removed without using tools. Only for SA - Frame version.



5.0 Options

Tipping Tubes

Tipping Tubes (Fig.5.1).

Tipping tubes are used by attendants to tip a wheelchair over an obstacle. Simply step on the tube to push a wheelchair, for example, over a curb or step.



Wheel Locks

Wheel Locks (Fig.5.2-5.5).

Your wheelchair is equipped with two wheel locks. They are applied directly against the tires. To engage, press both wheel-lock levers forward against the stops (Fig.5.2 and 5.4). To release the wheel, pull the levers back to their original positions.

Braking power will decrease with:

- Worn tire tread
- Tire pressure that is too low
- Wet tires
- Improperly adjusted wheel locks.

The wheel locks have not been designed to be used as brakes for a moving wheelchair. The wheel locks should therefore never be used to brake a moving wheelchair. Always use the handrims for braking. Make sure that the interval between the tires and wheel locks complies with given specifications (Fig.5.4 and 5.5). To readjust, loosen screw (1) and set the appropriate interval. Tighten screw (see the page on torque).

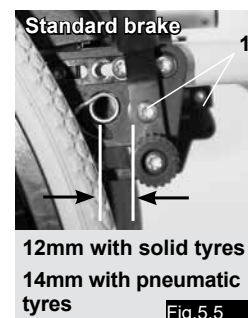
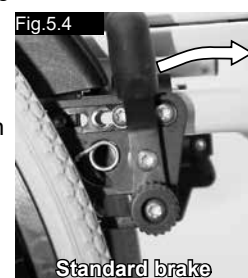
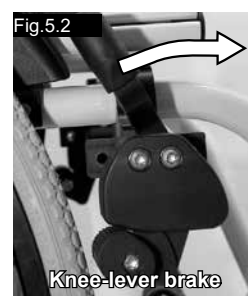

12mm with solid tyres
14mm with pneumatic tyres

⚠ CAUTION!

After each adjustment of the rear wheels, check the interval to the wheel locks and readjust if necessary.

Wheel Locks

Extension for the Brake Lever

(Fig.5.6).

The extension for the brake lever can be removed or folded down. The longer lever helps to minimize the effort needed to set the wheel locks.

CAUTION!

Mounting the wheel lock too close toward the wheel will result in a higher effort to operate. This might cause the brake lever extension to break!

Leaning onto the brake lever extension while transferring will cause the lever to break! Splashing water from tires might cause the wheel lock to malfunction.

Compact Wheel Lock

Compact wheel locks are underneath the seat sling and are operated by pulling the wheel locks towards the rear, in the direction of the tyre. For the wheel locks to operate correctly, they must be pulled fully against the stops, (Fig. 5.6.1).

CAUTION!

Incorrect mounting of the wheel lock will result in a higher effort to operate.



Fig.5.6



Fig. 5.6.1

Divided and Platform Footplates

(Fig.5.8-5.10). Footplates can be flipped up to facilitate getting in and getting out of your wheelchair.

They can also be tilted to six different angles relative to a level surface. Tighten screw (1) firmly on the outer side. By removing the clips (2), the footplate can be adjusted to three different positions toward both the front and rear. Loosen the adjustment screw (3) to change the horizontal position of the footplate. For this purpose, the footplate must be flipped up. When finished, make sure that all screws have been properly tightened (see the page on torque).

A minimum interval of 2.5 centimeters from the ground should always be maintained.

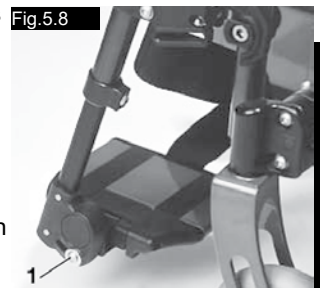

Fig.5.8

Fig.5.9

Fig.5.10

Footrests

Various footboards are available. These can be flipped up to make it easier to transfer to/from the chair. They are described individually.

Footrest And Swing Away Latch

When fitting the footrests these are fitted in the swung-away position (Fig. 5.11). Then simply turn them inwards until the interlock engages (1). To remove the footrests, use the lever (2) and swing the footrest outwards and lift off. Check that the footrest is correctly engaged.

WARNING:

The footrests are not designed to be used to lift or carry the wheelchairs with an occupant.

Hanger Play Adjustment

In case of play the hanger (Fig. 5.11.1) can be adjusted in the field. The hanger pin (1) is tapered and the play can be reduced when the pin is unscrewed slightly. Take the hanger off the chair in using the release mechanism.

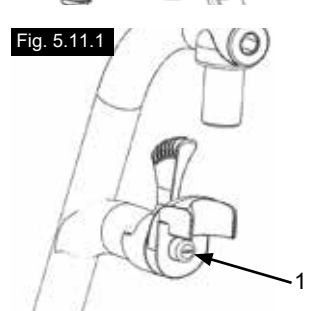
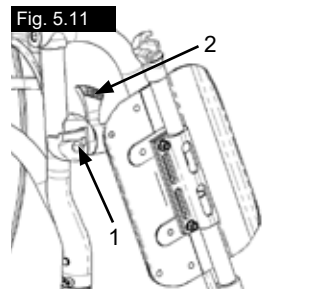

Fig. 5.11

Fig. 5.11.1

Footplates

Footplates

(Fig.5.7).

There are two types of footplates: platform and divided. They can be flipped up to facilitate getting in and getting out of your wheelchair.

Lower Leg Length

By removing the setscrews (1), the footrest can be adjusted to fit any lower leg length. Remove setscrews, set tubing with footrest in the desired position, and reinsert and tighten the setscrews (see the page on torque). Make sure that the composite plastic pad is in the proper position under the setscrew. A minimum interval of 2.5 centimeters from the ground should always be maintained.

Width Adjustment Of The Footrests

If the footrest width needs to be adjusted, please undo the screw (1), set the desired width, by positioning 1, 2 or 3 spacers (2) from outer to the inner side and then refit the screws, (Fig. 5.7.1).



Fig.5.7

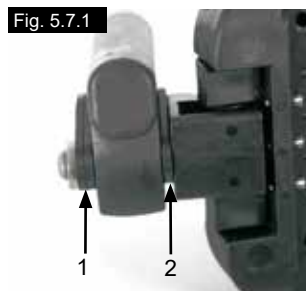
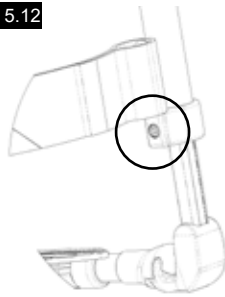

Fig. 5.7.1

Use an screw driver and turn the pin (1) in the front carefully to the left. Then test the hanger on the chair. If the hanger mechanism is not working/ catching anymore, please undo the task slightly. If the play is still too large and the performance not accepted, please repeat the task.

Fig. 5.12



Lower Leg Lengths

By undoing the clamp screw (Fig. 5.12), you can adjust the lower leg length. Loosen the clamp screw, adjust the tube with the footboard to the desired position. Tighten clamp screws again (see the page on torque). Ensure that the plastic push joint is located under the clamp screw in the correct position.

⚠ WARNINGS!

Do not stand on the footboard!
When transferring, do not stand on the footboard, there is a risk of tipping over and injury.

Axle Plates

Axle Plates

(Fig.5.17). The position of the body's center of gravity with respect to the rear wheels is critical for ensuring easy and pleasant use of the wheelchair. Several positions are possible: moving the axle plate (1) backwards along the holes drilled in the frame (2) will make the chair more stable, but it will not be as maneuverable as it would be if the axle plate were positioned farther to the front. You may adjust the seat height by moving the axle sleeve (3) in the axle plate. When finished, make sure that all screws have been properly tightened (see the page on torque).

Fig.5.17

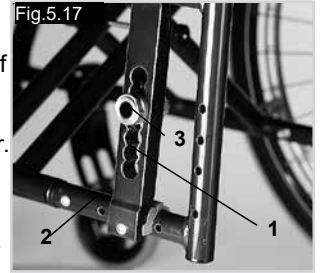

⚠ CAUTION:

It may be necessary to readjust both the wheel locks and casters.

Casters

Easy^{max} SA - Frame

Casters, Caster Plates, Forks (Fig.5.13).

The wheelchair may veer slightly to the right or left, or the casters may wobble. This may be caused by the following:
Forward and/or reverse wheel motion has not been set properly.
The camber has not been adjusted properly.
Caster and/or rear wheel air pressure is incorrect; wheels do not turn smoothly.

Fig.5.13

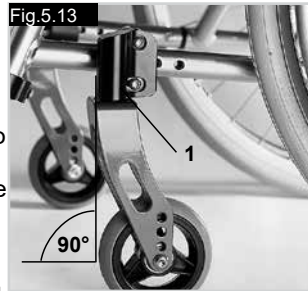

The wheelchair will not move in a straight line if the casters have not been properly adjusted. Casters should always be adjusted by an authorized dealer. The caster plates must be readjusted, and the wheel locks must be checked any time the rear wheel position has been altered.

Easy^{max} FF - Frame

To ensure the forks are both set at the same angle, simply count the exposed splines on each side. (Fig.5.14).

When the correct caster angle is found, the splines form a tight fit and provide 16° of adjustment in 2° increments. (Fig.5.15).

Use this flat edge to square the fork.

The patented design allows the caster fork to rotate so it can remain square to the ground when the frame angle is changed. (Fig.5.16).

Fig.5.14



Fig.5.15



Fig.5.16



Cambers

Cambers

The camber may be set between 1° and 4°. (Fig.5.18). This makes it possible to increase the chair's lateral stability as well as its maneuverability. Remove the axle plate screws (1). Adjust the adapter (2) to the desired angle. Tighten the screws. (see the page on torque). Raising the camber also raises the overall width of the wheelchair (by about 1 cm per degree). (Fig.5.19).

Fig.5.18

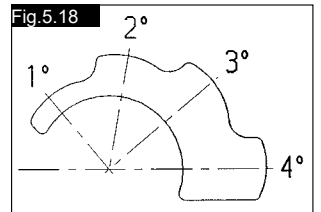

Fig.5.19



⚠ CAUTION:

It may be necessary to readjust both the wheel locks and casters.

Backrests

Angle-adjustable fixed back (Fig.5.20).

The angle-adjustable backrest can be set to 7 positions (9° forwards, 0°, 3°, 6° and 9° backwards). By loosening and removing the screw (1) the angle can be adjusted in stages of 3°

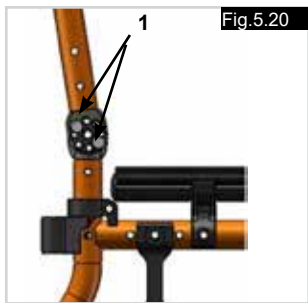

⚠️ WARNING:

For your own safety, adjustment work should always be carried out by your dealer.

Adjustable Backrest Upholstery (Fig.5.21).

The sling can be adapted to any degree of tension by adjusting the Velcro fasteners. The padding in the backrest can be removed through an interior opening, allowing you to cushion the backrest according to your individual needs.



Sideguards

Sideguards - Clothing Guards (Fig.5.24).

Clothing guards prevent water from splashing up and soiling clothing. Their position relative to the rear wheels can be set by adjusting the sideguards. To do this, remove the screws (1 and 2). After adjusting the sideguards to the desired position, replace and retighten the screws (see the page on torque).

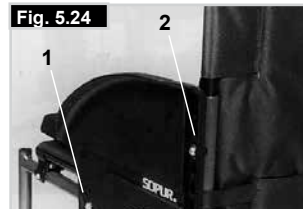

⚠️ WARNING:

Neither the sideguards nor the armrests are to be used for lifting or carrying the wheelchair.

Sideguard, Aluminum, Bolt-On with Cold-Weather Protection (Fig.5.25).

Clothing guards (optional) prevent water from splashing up and soiling clothing. Their position relative to the rear wheels can be set by adjusting the sideguards. To do this, remove the screws (1 and 2). The armrests (optional) can be adjusted to the desired height after the screws have been removed. When finished, make sure that all screws have been properly tightened (see the page on torque).

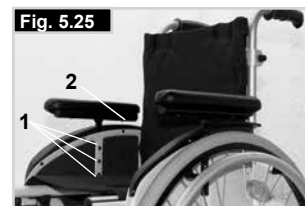

⚠️ WARNING:

Neither the sideguards nor the armrests are to be used for lifting or carrying the wheelchair.

Sideguards

Desk Sideguard, Flip-Up, Detachable with Short or Long Armrests, Height-Adjustable (Fig.5.22-5.23)

Adjust the height of the armrest as follows: Slide the knob (1) forward until it stops. Adjust the armrest (2) to the desired height. Slide the knob toward the back and push the armrest (2) down until you can hear it click into place. Always make sure that the sideguards have locked into place properly. To flip the armrest up, lift the handle (3) to unlock the sideguard.



⚠️ WARNING:

Neither the sideguards nor the armrests are to be used for lifting or carrying the wheelchair.

Push Handles

Height-Adjustable Push Handles (Fig.5.26).

These handles are secured with pins to prevent them from sliding out unintentionally. Opening the quick-release lever (1) makes it possible to adjust the push handles to meet your individual needs. As you move the lever, you will hear a locking mechanism; you may now easily position the push handle as desired. The nut (2) on the tension lever determines how tightly the push handles are clamped into place. If the nut is loose after adjusting the tension lever, the push handle will also be too loose. Turn the push handle from side to side before use to make sure that it is clamped securely enough into place. After adjusting handle height, always clamp the tension lever (1) securely into place. If the lever is not secure, injuries could result when lifting over obstacles.

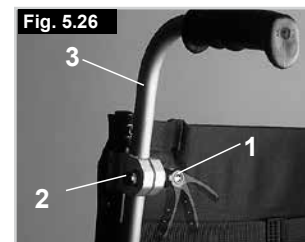

Fold-Down Push Handles (Fig.5.27).

If the push handles are not in use, they can be folded down by depressing the button (2). When they are needed again, simply flip them back up until they click into place.

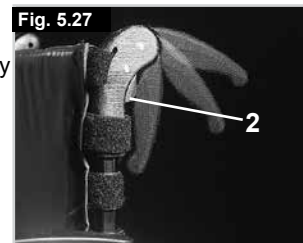

Lap belt instructions

⚠ WARNING:

- Before using your wheelchair ensure the lap belt is worn.
- The lap belt must be checked on a daily basis to ensure it is free from any obstruction or adverse wear.
- Always make sure that the lap belt is correctly secured and adjusted prior to use. Too loose a strap could cause the user to slip down and risk suffocation or cause serious injury.

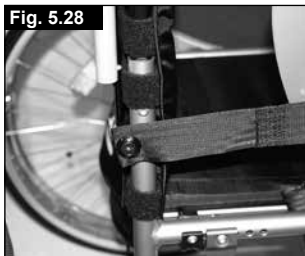

The lap belt is fitted to the wheelchair as shown in the illustrations. The seat belt comprises 2 halves. They are fitted using the existing seat stay retaining bolt fitted through the eyelet on the belt. The belt is routed under the rear of the side panel. (Fig. 28). Adjust the belt position so buckles are in the centre of the seat. (Fig. 29).

Adjust lap belt to suit the user's needs as follows:

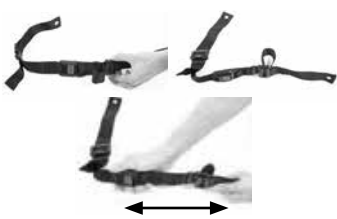

To reduce the belt length	To increase the belt length
	
Feed free belt back through male buckle and slide adjusters. Ensure belt is not looped at male buckle.	Feed free belt through slide adjusters and male buckle to provide more belt length.

When fastened check space between the lap belt and user. When correctly adjusted it should not be possible to insert more than the fat of the hand between the lap belt and the user. (Fig. 30).

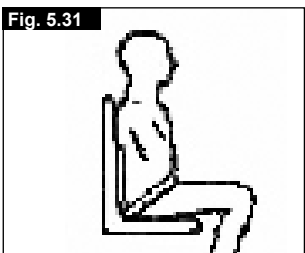

The lap belt should be fixed so that the belt sits at an angle of 45 degrees across the users pelvis. The user should be upright and be as far back as possible in the seat when correctly adjusted. The lap belt should not allow the user to slip down in the seat. (Fig.31).



	
To fasten buckle: Firmly push male buckle into female buckle.	To release belt: Press exposed sides of male buckle and push towards centre whilst gently pulling apart.

⚠ WARNING:

If in doubt about the use and operation of the lap belt then ask your healthcare professional, wheelchair dealer, carer or attendant for assistance.

Advice to client:

The lap belt must only be fitted by an approved Sunrise Medical dealer / agent. The lap belt should only be adjusted by a professional, or a Sunrise Medical approved dealer / agent. The lap belt must be checked on a daily basis to ensure it is adjusted correctly and free from any obstruction or adverse wear.

Sunrise Medical does not encourage the transportation of any person in a vehicle using this lap belt as a method of restraint. Please see Sunrise Medical transit booklet for further advice on transportation.

Maintenance:

Check lap belt, and securing components, at regular intervals for any sign of frays or damage. Replace if necessary.

NOTE:

The lap belt should be adjusted to suit the end user as detailed above. Sunrise Medical recommend that the length and fit of the belt be checked on a regular basis to reduce the risk of the end user inadvertently re-adjusting the belt to an excessive length.

Anti-Tip Tubes

Anti-Tip Tubes (Fig.5.32)

Anti-tip tubes (1) provide additional safety for inexperienced users when they are still learning how to operate their wheelchairs. Anti-tip tubes (1) prevent a wheelchair from tipping over backwards. Pushing the anti-tip tubes (1) will move them downwards; they can also be swung forward. An interval of 3 cm to 5 cm should be maintained between them and the ground. You must swing the anti-tip tubes forward when going up and down large obstacles (such as a curb) to prevent them from touching the ground.

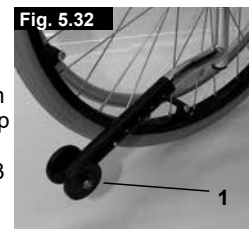

Standard Sling

Standard Sling (Fig.33).

The sling is equipped with a Velcro fastener on one side; this permits stepless adjustment of the sling. To readjust the sling, first fold up the wheelchair slightly. Then remove the screws (1) and pull the front plugs (2) forward out of the frame. The sling (3) can then be slid off of the frame. By unfastening the Velcro, the sling can be readjusted. Reverse this procedure to reinstall the sling. When finished, make sure that all screws have been properly tightened (see the page on torque).

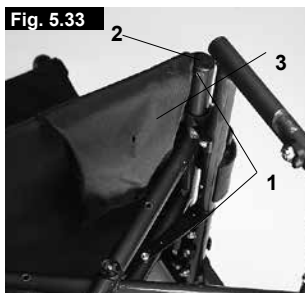

⚠ WARNING:

For proper safety, at least 50 % of the Velcro surfaces must make contact with each other at all times.

Crutch Holder

Crutch Holder (Fig.34).

This device permits crutches to be transported directly on a wheelchair. It has a Velcro loop (1) to fasten crutches or other aids.



⚠ WARNING:

Never try to use, or remove the crutches or other aids while moving.

Tray

Tray (Fig.35).

The tray provides a flat surface for most activities. Before using a tray, it first has to be adjusted once to the width of the seat by an authorized dealer. The user must be sitting in the wheelchair during the trial run.



Stabilizing Bar

Stabilizing Bar (Fig.36).

This bar is used to stabilize the backrest. To be able to fold up your wheelchair, unscrew the knobs (1) from the push handles and remove the stabilizing bar; now you can easily fold up the wheelchair. To reinstall the stabilizing bar, the knobs must be reinserted and tightly screwed so that the bar sits firmly in position.



Transit Wheels

Transit Wheels (Fig.5.37-5.38)

Transit wheels should be used wherever your wheelchair would be too wide if the rear wheels were used (e.g., in airplanes, buses, etc.). After the rear wheels have been removed with the aid of the quick-release axles, the transit wheels can immediately be used to continue riding. The transit wheels are mounted so that they are approx. 3 centimeters above the ground when not in use. They are thus out of the way when riding, transporting, or when tipping to pass over obstacles (e.g., curbs, steps, etc.).



⚠ WARNING:

Your wheelchair does not have any wheel locks when the transit wheels are being used.



6.0 Daily Checks

⚠ CAUTION:

As the user, you are the first person to notice any possible defects. We therefore recommend that before each use, you check the items in the following list:

- Check for correct tyre pressures.
- Check that the brakes work correctly.
- Check that all removable parts are secure, e.g. armrest, footrest, quick-release axle etc.
- Check for visible damage e.g. on the frame, backrest, seat sling and back sling, wheels, footplate etc.

If there is any damage or malfunction, please contact your authorised dealer.

7.0 Tyres and mounting

WARNING:

Always make sure that you maintain the correct tyre pressure (min. 3.5 bar) as this can have an effect on wheelchair performance.

If the tyre pressure is too low, rolling resistance will increase, requiring more effort to move the chair forward. Low tyre pressure also has a negative impact on maneuverability.

WARNING:

If the tyre pressure is too high, the tyre could burst.

The correct tyre pressure for a given tyre is printed on the surface of the tyre (min. 3.5 Bar).

Tyres can be mounted the same way as an ordinary bicycle tyre. Before installing a new inner tube, you should always make sure that the base of the rim and interior of the tyre are free of foreign objects.

Check the pressure after mounting or repairing a tyre.

It is critical to your safety and to the wheelchair's performance that regulation air pressure be maintained and that tyres are in good condition.

8.0 Maintenance and Care

Safety Check

As the user you will be the first person to notice any possible defects. We therefore recommend that before each use, you check the following:

that the tyre pressure is correct.

that the brakes work correctly.

that all removable parts are securely fastened (e.g. armrests, footrest hangers, quick-release axles ...).

if there is any damage/defect, please contact your authorised dealer.

Maintenance and care

Maintenance:

- Check the tyre pressure at regular intervals.
- Check all tyres for wear and damage at regular intervals, at least annually. Change the tyres as soon as there is any sign of damage or wear.
- Check the seat and back sling for wear and damage at regular intervals, at least annually. Change these items as soon as there is any sign of damage or wear.
- Check all frame and backrest components for wear and damage at regular intervals, at least annually. Change these items as soon as there is any sign of damage or wear.
- Check the brakes for wear and damage at regular intervals, at least annually. Check that they are working properly and are easy to use. Change the brakes as soon as there is any sign of damage or wear.
- Check to make sure all bolts are secure (see the section on torque) at regular intervals, at least annually. All screws which are critical to using the wheelchair safely have safety nuts. Safety nuts should only be used once and should be replaced after use.

NOTE:

If torque settings are given, then we strongly recommend that you use a torque measuring device, in order to check that you have tightened to the correct torque.

Care:

Please use only mild household cleaners when your wheelchair is dirty. Use only soap and water when cleaning the seat upholstery and lap belt.

Depending on the frequency and type of use, we recommend taking your wheelchair to your authorised dealer regularly, but at least within a year, to have it maintained by trained personnel.

CAUTION:

Sand, salt and sea water can damage the bearings of the front and rear wheels. Clean and dry the wheelchair carefully, after they have been exposed to these elements.

Hygiene when being reused:

When the chair is to be reused, it should be prepared carefully, and be wiped and treated with spray disinfectant on all surfaces which could come into contact with the user.

If you need to do this quickly, you must use a liquid, alcohol-based disinfectant suitable for medical products and devices. Please pay attention to the manufacturer's instructions of the disinfectant you are using.

In general, a safe disinfectant cannot be guaranteed on seams. We therefore recommend that you properly dispose of seat and back slings in the case of microbacterial contamination with active agents according to §6 infection protection law.

Storage:

The wheelchair should always be stored in a dry place.

Spare Parts:

The following parts can be removed and sent back to the manufacturer/dealer for repair:

- Rear wheels
- Armrest
- Footrest holder
- Anti-Tip tubes

These components are available as spare parts. For further information, please see the spare parts catalogue.

9.0 Trouble shooting

Wheelchair pulls to one side

- Check tyre pressure
- Check to make sure wheel turns easily (bearings, axle)
- Check the castor angle
- Check to make sure both casters are making proper contact with the ground

Casters begin to wobble

- Check the castor angle
- Check to make sure all bolts are secure; tighten if necessary (see the section on torque)
- Check to make sure both casters are making proper contact with the ground

Wheelchair / Cross-tube assembly does not snap into position in the seat saddle

- Chair is still new, i.e., the seat or backrest upholstery is still very stiff. This will improve with time

Wheelchair is difficult to fold up

- Adjustable backrest upholstery is too stiff. Loosen it accordingly.

Wheelchair squeaks and rattles

- Check to make sure all bolts are secure; tighten if necessary (see the section on torque)
- Apply small amount of lubrication to spots where movable parts come in contact with one another

Wheelchair begins to wobble

- Check angle at which castors are set
- Check tyre pressure
- Check to see if rear wheels are adjusted differently

10.0 Disposal / Recycling of Materials

NOTE: If the wheelchair has been made available to you as part of a charity or medical loans scheme, then it may not belong to you. If it is no longer required, then follow the instructions to return it as given by the organisation that made the wheelchair available to you.

In the following section, there is a description of the materials used on the wheelchair, in view of the disposal or recycling of the wheelchair and its packaging. There may also be special local regulations in force with regard to disposal or recycling, these must be taken into account when disposing of your wheelchair. (This can include the cleaning or decontamination of the wheelchair prior to disposal).

Aluminium: Castor forks, wheels, sideguards for the chassis, armrest frame, footrest, push handles

Steel: Fixing points, quick-release axle

Plastic: Handles, tube stoppers, castors, footplates, armpads and 12" wheel/tyre

Packaging: Plastic bags made of soft polyethylene, cardboard

Upholstery: Woven polyester with PVC coatings and expanded combustion modified foam.

Disposal or recycling should be done through a licensed agent or authorised place of disposal. Alternatively your wheelchair may be returned to your dealer for disposal.



11.0 Nameplate

The nameplate is located on either the cross-tube assembly or the transverse frame tube, as well as on a label in the owner's manual. The nameplate indicates the exact model designation and other technical specifications. Please provide the following pieces of information whenever you have to order replacement parts or to file a claim:

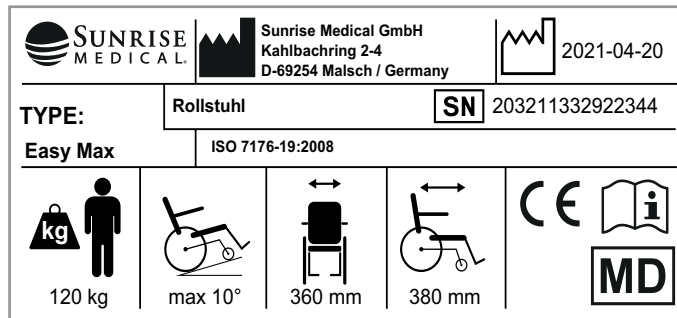

Easy Max	Product Name/SKU Number.
	Maximum safe slope with anti-tip tubes fitted, Depends on wheelchair setting, posture and physical capabilities of the user.
	Seat width.
	Seat depth.
	Load Maximum.
	CE Mark.
	User's Guide.
	XXXX-XX-XX Date of manufacture.
	Serial number.
	This symbol means Medical Device.
	Manufacturer's address.
ISO 7176-19:2008	Crash tested according to ISO 7176-19:2008.

12.0 Technical Data

Technical Data

Total width:

- with standard wheels, incl. Hand rims, close mounted
- in combination with desk sideguards: SW + 20 cm
- in combination with aluminium sideguards: SW + 18 cm
- in combination with clothing protection, composite: SW+19 cm
- A super-narrow handrim attachment reduces the overall width by 2 cm
- Wheels with drum brakes widen the chair by 2 cm
- With 4° Camber SW + 24 cm

Dimensions, folded:

- without rear wheels: approx. 30 cm
- with rear wheels: approx. 25 cm

Weight in kilograms:

- Footrests: 1,35 kg
- Chair: No sideguards, footrests or rear wheels: 7,60 kg
- Desk-Sideguards: 3,10 kg

Maximum load:

- Approved for user weights up to:
 - with lightweight wheel. = 120 kg
 - with Proton wheel. = 100 kg
 - with Handbike axle. = 100 kg

Seat heights:

The choice of frames, forks and castors, as well as the rear wheel size (24", 25") determines the seat heights which can be achieved.

The Wheelchair Conforms To The Following Standards:

- a) Requirements and tests for static strength, impact resistance and fatigue strength (ISO 7176-8). Yes •
- b) Drive and control systems for power wheelchairs, requirements and test (ISO 7176-14). n.a. •
- c) Environmental test in accordance with ISO 7176-9. n.a. •
- d) Flammability resistance of upholstered parts in accordance with ISO 7176-16 (EN 1021-1/2). Yes •

Mount Position Axle Plate	Mount Position Brake Bracket	Brake Bracket Type
SHORT FRAME RIGHT		
1	1	LEFT
2	2	LEFT
3	2	LEFT
4	1	LEFT
5	1	LEFT
LONG FRAME RIGHT		
1	2	RIGHT
2	2	RIGHT
3	1	RIGHT
4	1	RIGHT
5	2	LEFT
SHORT FRAME LEFT		
1	1	LEFT
2	2	RIGHT
3	2	RIGHT
4	1	RIGHT
5	1	RIGHT
LONG FRAME LEFT		
1	2	LEFT
2	2	LEFT
3	1	LEFT
4	1	LEFT
5	2	RIGHT
		= PRESET

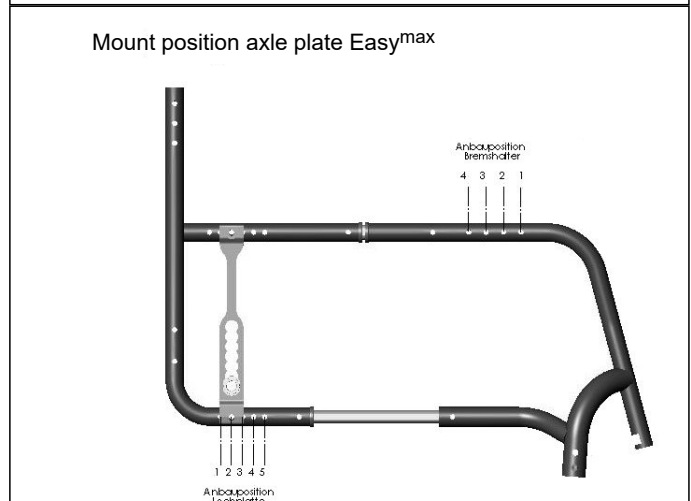
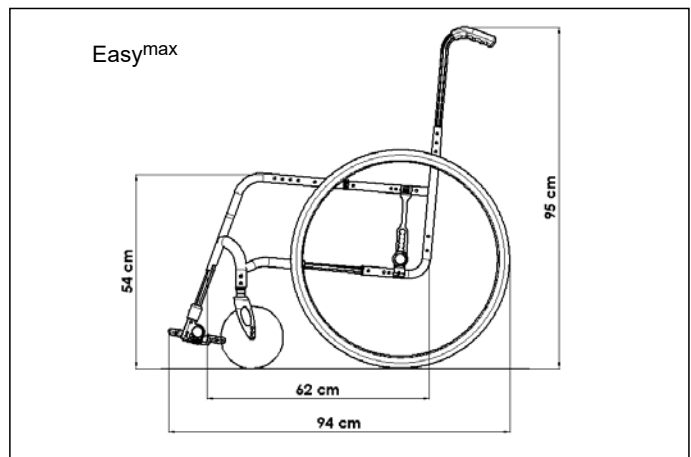

Vorwort

Sehr geehrte Kunde,

Wir freuen uns sehr, dass Sie ein Spitzenqualitätsprodukt von SUNRISE MEDICAL gewählt haben.

Dieses Handbuch vermittelt Ihnen zahlreiche Tipps und Ideen, damit Ihr neuer Rollstuhl ein vertrauter und zuverlässiger Partner im Leben werden kann.

Eine gute Beziehung zu unseren Kunden ist für Sunrise Medical sehr wichtig. Wir möchten Sie gerne über unsere neuen und aktuellen Entwicklungen auf dem Laufenden halten. Kundennähe bedeutet: schneller Service, so wenig Bürokratie wie möglich, enge Zusammenarbeit mit unseren Kunden. Wenn Sie Ersatzteile oder Zubehör brauchen oder einfach eine Frage zu Ihrem Rollstuhl haben – wir sind für Sie da.

Wir möchten, dass Sie mit unseren Produkten und unserem Service zufrieden sind. Wir von Sunrise Medical arbeiten daher ständig an der Weiterentwicklung unserer Produkte. Aus diesem Grund können in unserer Produktreihe Änderungen in der Form, Technologie und Ausstattung vorkommen. Es können also aus den Angaben und Abbildungen in diesem Handbuch keine Ansprüche abgeleitet werden.

Das Managementsystem von SUNRISE MEDICAL ist zertifiziert nach DIN EN ISO 9001, ISO 13485 und ISO 14001.

CE SUNRISE MEDICAL erklärt als Hersteller, dass die Leichtgewichtrollstühle mit der Medizinprodukteverordnung (2017/745) der EU konform sind.

Hinweis an den Anwender und/oder den Patienten: Alle im Zusammenhang mit dem Produkt aufgetretenen schwerwiegenden Vorfälle sind dem Hersteller und der zuständigen Behörde des Mitgliedstaats, in dem der Anwender und/oder der Patient niedergelassen ist, zu melden.

FMG (Für Mich Gebaut) Sonderbauten

Sunrise Medical empfiehlt dringend, alle Informationen für den Benutzer, die mit Ihrem FMG-Produkt mitgeliefert werden, vor dem erstmaligen Gebrauch sorgfältig durchzulesen und sicherzustellen, dass alles verstanden wurde. Dadurch wird gewährleistet, dass Ihr FMG-Produkt wie vom Hersteller vorgesehen funktioniert.

Sunrise Medical empfiehlt die Benutzerinformationen und Dokumente für einen späteren Gebrauch sicher aufzubewahren und nicht zu entsorgen.

Kombinationen von Medizinprodukten

Dieses Medizinprodukt kann unter Umständen mit einem oder mehreren anderen Medizinprodukten bzw. anderen Produkten kombiniert werden. Informationen darüber, welche Kombinationen möglich sind, finden Sie unter www.SunriseMedical.de. Alle aufgeführten Kombinationen wurden überprüft, um die grundlegenden Sicherheits- und Leistungsanforderungen gemäß Anhang I Nr. 14.1 der EU-Verordnung 2017/745 über Medizinprodukte zu erfüllen.

Leitlinien zum Kombinieren wie etwa die Montage finden Sie unter www.SunriseMedical.de

Fragen zum Gebrauch, zur Wartung und Sicherheit Ihres Rollstuhls richten Sie bitte an den zuständigen, zugelassenen SUNRISE MEDICAL Fachhändler.

Falls sich kein zuständiger Fachhändler in Ihrer Nähe befindet oder falls Sie Fragen haben, können Sie Sunrise Medical auch schriftlich oder telefonisch erreichen.

Sunrise Medical GmbH
Kahlbachring 2-4
69254 Malsch/Heidelberg
Deutschland
Tel.: +49 (0) 7253/980-0
Fax: +49 (0) 7253/980-222
kundenservice@sunrisemedical.de
www.SunriseMedical.de



WICHTIG:

BENUTZEN SIE IHREN ROLLSTUHL ERST, WENN SIE DIESES HANDBUCH VOLLSTÄNDIG GELESEN UND VERSTANDEN HABEN. WENN DIESE ANWEISUNGEN NICHT BEACHTET WERDEN, KANN DAS ZU KÖRPERVERLETZUNG, BESCHÄDIGUNG DES PRODUKTS ODER UMWELTSCHÄDEN FÜHREN!

Verwendung

Rollstühle sind ausschließlich für Anwender bestimmt, die nicht laufen können oder deren Bewegungsfähigkeit eingeschränkt ist, zur persönlichen Nutzung Zuhause oder Draußen, bei Antrieb aus eigener Kraft oder durch einen Dritten (von einer Begleitperson).

Das Höchstgewicht (das Körpergewicht des Benutzers und das Gewicht des im Rollstuhl eingebauten Zubehörs) ist auf dem Etikett mit der Seriennummer angegeben, das an der Querstange oder an der Stabilisierungsstange unter dem Sitz angebracht ist.

Eine Gewähr kann nur übernommen werden, wenn das Produkt unter den vorgegebenen Bedingungen und zu den vorgesehenen Zwecken eingesetzt wird. Die vorgesehene Lebensdauer des Rollstuhls beträgt 5 Jahre. KEINE NICHT GENORMTE TEILE, außer den offiziell von Sunrise Medical genehmigten, dürfen eingebaut werden.

Verwendungszweck.

Indikationen

Die Vielfalt an Ausstattungsvarianten sowie die modulare Bauweise erlauben einen Einsatz bei Gehunfähigkeit/Gehbehinderung durch:

- Lähmung
- Gliedmaßenverlust (Beinamputation)
- Gliedmaßendefekt/Deformation
- Gelenkkontrakturen/-schäden
- Erkrankungen wie Herz- und Kreislaufinsuffizienz, Gleichgewichtsstörungen oder Kachexie, neurologische Krankheitsbilder, Muskeldystrophie, Hemiplegie sowie für Geriatriker mit noch verwendbaren Restkräften der oberen Gliedmaßen.

Kontraindikationen

Der Rollstuhl darf in folgenden Fällen nicht oder nur mit einer Begleitperson benutzt werden:

- Wahrnehmungsstörung
- Ungleichgewicht
- Verlust beider Arme, wenn keine Unterstützung durch eine Pflegeperson erfolgt
- Gelenkkontraktur oder Gelenkschäden an beiden Armen
- Sitzbehinderung
- Beachten Sie bei der Versorgung außerdem auf Körpergröße, Gewicht, physische und psychische Verfassung, Alter des Behinderten, Wohnverhältnisse und Umwelt.

Betriebsbedingungen

Der Rollstuhl kann sowohl im Innen- als auch im Außenbereich mit Begleitperson auf trockenen und relativ ebenen Oberflächen eingesetzt werden. Die Benutzung bei Sturm, Sturzregen, Schnee und Eis oder anderen extremen Witterungsverhältnissen wird nicht empfohlen.

Inhaltsverzeichnis

1.0 Allgemeine Sicherheitshinweise und Fahreinschränkungen 25

2.0 Garantie 27

3.0 Transport 28

4.0 Handhabung 30

5.0 Optionen 30

Ankippbügel 30

Feststellbremsen 30

Feststellbremsen 31

Fußbretter 31

Fußrasten 31

Lenkräder 32

Achsplatten 32

Radsturz 32

Rücken 33

Seitenteile 33

Seitenteile 33

Schiebegriffe 33

Anleitung für den Beckengurt 34

Sicherheitsräder 34

Standard-Bespannung 35

Stockhalter 35

Therapietisch 35

Stabilisierungsstange 35

Transitrollen 35

6.0 Tägliche Überprüfungen 35

7.0 Reifen und Montage 36

8.0 Wartung und Pflege 36

9.0 Fehlersuche 37

10.0 Entsorgung / Recycling von Materialien 37

11.0 Typenschild 37



12.0 Technische Daten 38

HINWEIS:

Die Rollstühle, die in diesem Handbuch abgebildet und beschrieben sind, entsprechen möglicherweise nicht in allen Einzelheiten genau Ihrem eigenen Modell. Dennoch sind alle Anweisungen trotz möglicher Detailunterschiede völlig relevant. Der Hersteller behält sich das Recht vor, Gewichte, Abmessungen oder andere in diesem Handbuch aufgeführte technische Daten ohne vorherige Benachrichtigung zu ändern. Alle in diesem Handbuch aufgeführten Zahlenangaben, Abmessungen und Kapazitäten sind ungefähr und stellen keine präzisen technischen Daten dar.

Definitionen

3.1 In dieser Anweisung verwendete Begriffsdefinitionen

Wort	Definition
 GEFAHR!	Anweisung an den Benutzer, dass ein potentielles Verletzungsrisiko besteht, wenn der Anweisung nicht entsprochen wird
 WARNUNG!	Anweisung an den Benutzer, dass ein Verletzungsrisiko besteht, wenn der Anweisung nicht entsprochen wird.
 VORSICHT!	Anweisung an den Benutzer, dass ein möglicher Sachschaden am Rollstuhl auftreten kann, wenn der Anweisung nicht entsprochen wird
HINWEIS:	Allgemeine Empfehlung oder Optimales Verfahren
	Bezugnahme auf weitere Dokumente

HINWEIS:

Bitte notieren Sie die Adresse und Telefonnummer Ihres zuständigen Kundendienstes in dem unten vorgesehenen Feld. Benachrichtigen Sie ihn im Fall einer Panne, und versuchen Sie, alle relevanten Einzelheiten anzugeben, damit Ihnen rasch geholfen werden kann.

Unterschrift und Stempel des Fachhändlers

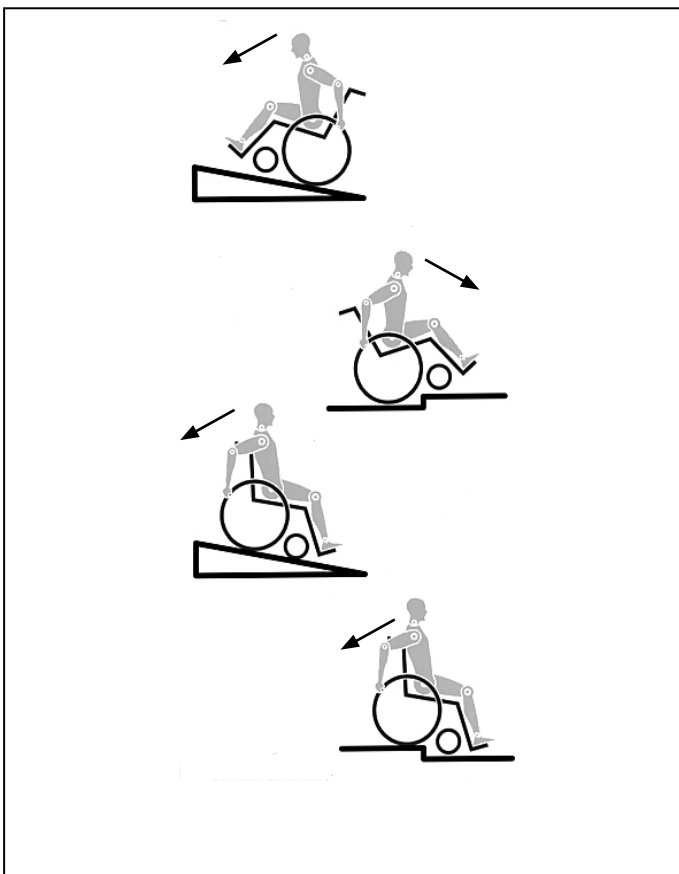

Technik und Bauweise dieses Rollstuhls sind für die maximale Sicherheit entworfen. Die aktuell gültigen internationalen Sicherheitsstandards wurden erfüllt oder teilweise überschritten. Dennoch kann sich der Benutzer einem Risiko aussetzen, wenn er den Rollstuhl nicht vorschriftsmäßig handhabt. Beachten Sie zu Ihrer eigenen Sicherheit bitte unbedingt die nachstehenden Regeln.

Unfachmännische oder fehlerhafte Änderungen oder Einstellungen erhöhen das Unfallrisiko. Als Rollstuhlfahrer sind Sie auch Verkehrsteilnehmer und Passant auf Straßen und Gehwegen. Wir möchten Sie daran erinnern, dass für Sie als Rollstuhlfahrer alle Verkehrsregeln gelten. Seien Sie auf Ihrer ersten Fahrt im Rollstuhl besonders vorsichtig. Lernen Sie Ihren Stuhl kennen.

Überprüfen Sie Folgendes vor jedem Gebrauch:

- Schnellverschlussachsen an den Hinterrädern
- Klettverschluss am Sitz und an der Rückenlehne
- Reifen, Reifendruck und Feststellbremsen.

 Sollten irgendwelche Veränderungen an den Einstellungen vorgenommen werden, ist es wichtig, den entsprechenden Abschnitt der Gebrauchsanweisung zu lesen.

Besonders beim Befahren von Anstiegen oder Gefällen können Schlaglöcher oder unebener Untergrund den Rollstuhl zum Kippen bringen. Wird eine Stufe oder ein Anstieg vorwärts befahren, sollte der Körper nach vorne geneigt sein.

GEFAHR!

Überschreiten Sie NIEMALS die Maximale Zuladung von 120 kg für Fahrer plus mitgeführte Gegenstände. Bitte beachten Sie die Gewichtsangaben für die leichteren Gewichtsoptionen, die separat aufgeführt werden. Das Überschreiten der Maximalen Zuladung kann zu Schäden am Stuhl, zu Fallen oder Kippen aus dem Rollstuhl, Verlust der Kontrolle, oder zu schweren Verletzungen des Fahrers und anderer Personen führen.

GEFAHR!

- Um Stürze und gefährliche Situationen zu vermeiden, sollten Sie den Umgang mit Ihrem neuen Rollstuhl erst auf ebenem, überschaubarem Gelände üben.
- Benutzen Sie zum Ein- oder Aussteigen aus dem Rollstuhl nicht die Fußbretter. Diese sollten vorher hochgeklappt und möglichst nach außen weggeschwenkt werden. Begeben Sie sich immer so nah wie möglich an die Stelle, an der Sie sitzen möchten.
- Setzen Sie Ihren Rollstuhl nur bestimmungsgemäß ein. Vermeiden Sie z.B. ein ungebremstes Fahren gegen ein Hindernis (Stufen, Bordsteinkante) oder Herunterfahren von Kanten.
- Die Feststellbremsen sind nicht dazu vorgesehen, den Rollstuhl während der Fahrt abzubremsten. Sie sichern den Rollstuhl gegen das Wegrollen. Wenn Sie auf unebenem Boden anhalten, ziehen Sie immer die Feststellbremsen an, damit der Stuhl nicht wegrollt. Ziehen Sie die Bremsen auf beiden Seiten an, sonst könnte der Stuhl kippen.
- Erforschen Sie die Auswirkungen von Schwerpunktverlagerungen auf das Verhalten des Rollstuhls, zum Beispiel auf Gefällstrecken, Steigungen, sämtlichen Neigungen oder beim Überwinden von Hindernissen nur mit sicherer Unterstützung eines Helfers.
- Bei extremen Einstellungen (z.B. Antriebsräder in vorderster Position) und ungünstiger Körperhaltung kann der Rollstuhl bereits auf ebener Fläche kippen.
- Neigen Sie Ihren Oberkörper beim Befahren von Steigungen und Stufen weit nach vorn.
- Lehnen Sie Ihren Oberkörper beim Befahren von Neigungen und Stufen weiter nach hinten. Versuchen Sie keinesfalls, Gefälle diagonal hinauf oder hinunter zu fahren.
- Vermeiden Sie Rolltreppen, da diese bei einem Sturz schwere Verletzungen verursachen können.
- Den Rollstuhl nicht an Gefällen $> 10^\circ$ verwenden. Die dynamische Stabilität an Gefällen hängt von der Konfiguration des Rollstuhls, den Fertigkeiten und dem Fahrstil des Benutzers ab. Da die Fertigkeiten des Benutzers und der Fahrstil nicht vorherbestimmt werden können, kann der Höchstwert für das sichere Gefälle nicht bestimmt werden. Dieser muss vom Benutzer mit Hilfe einer Begleitperson ermittelt werden, um das Umkippen zu verhindern. Für unerfahrene Benutzer wird der Einbau von Sicherheitsrädern dringend empfohlen.
- Besonders beim Befahren von Steigungen oder Gefällen können Schlaglöcher oder unebener Untergrund den Rollstuhl zum Kippen bringen.
- Den Rollstuhl nicht auf schlammigem oder vereistem Grund verwenden. Den Rollstuhl nur dort verwenden, wo auch Fußgänger zugelassen sind.

- Zur Vermeidung von Handverletzungen greifen Sie bei der Fahrt mit dem Rollstuhl nicht zwischen die Speichen oder zwischen das Antriebsrad und die Radbremse.
- Bei Verwendung von Leichtmetallgreifringen kann es beim Abbremsen aus schneller Fahrt oder auf längeren Gefällestrecken zum Erhitzen der Greifringe kommen.
- Treppen dürfen nur mit Hilfe von Begleitpersonen überwunden werden. Sind dafür Einrichtungen wie z.B. Auffahrampen oder Aufzüge vorhanden, so sind diese zu benutzen. Fehlen solche Einrichtungen, ist der Rollstuhl anzukippen und über die Stufen zu führen (2 Helfer). Bei Benutzern mit einem Körpergewicht von über 100 kg empfehlen wir, diese Methode für Treppen nicht zu verwenden!
- Generell müssen montierte Sicherheitsräder zuvor so eingestellt werden, dass sie beim Transport nicht auf die Stufen aufsetzen können, da es sonst zu schweren Stürzen kommen kann. Anschließend müssen die Sicherheitsräder wieder korrekt eingestellt werden.
- Achten Sie darauf, dass die Begleitpersonen den Rollstuhl nur an fest montierten Bauteilen anfassen (z.B. nicht an der Fußraste oder den Seitenteilen).
- Achten Sie beim Benutzen von Hebebühnen darauf, dass sich montierte Sicherheitsräder außerhalb des Gefahrenbereichs befinden.
- Sichern Sie Ihren Rollstuhl auf unebenem Gelände oder beim Umsteigen (z.B. ins Auto) durch Betätigen der Feststellbremse.
- Bei Oberschenkelamputation müssen die Sicherheitsräder verwendet werden.
- Achten Sie vor Fahrtantritt auf den korrekten Luftdruck der von Ihnen verwendeten Bereifung. Bei den Antriebsrädern muss er mindestens 3,5 bar (350 kPa) betragen. Der max. Luftdruck ist am Reifen angegeben. Die Kniehebelbremsen sind nur bei ausreichendem Reifendruck und korrekter Einstellung wirksam (siehe Kapitel "Feststellbremse"). Die Feststellbremsen sind nicht dazu vorgesehen, den Rollstuhl während der Fahrt abzubremsen. Sie sichern den Rollstuhl gegen das Wegrollen. Wenn Sie auf unebenem Boden anhalten, ziehen Sie immer die Feststellbremsen an, damit der Stuhl nicht wegrollt. Ziehen Sie die Bremsen auf beiden Seiten an, sonst könnte der Stuhl kippen.
- Die Feststellbremsen sind nicht als Bremsen für den fahrenden Rollstuhl entworfen.
- Fahren Sie immer mit Aufzügen oder benutzen Sie Auffahrampen. Sollten diese nicht verfügbar sein, sollten Sie eine Begleitperson um Hilfe bitten. Sie sollten den Rollstuhl nur an fest montierten Teilen greifen. Wenn Sicherheitsräder angebracht sind, müssen sie weggeklappt werden. Der Rollstuhl darf mit Insassen nicht angehoben, sondern nur geschoben werden.
- Sollte die Sitz- und Rückenbespannung beschädigt sein, tauschen Sie diese bitte umgehend aus.
- Tragen oder heben Sie den Rollstuhl nicht an den Rückenrohren/Schiebegriffen oder an den Seitenteilen.
- Es dürfen ohne Genehmigung keine elektronischen Geräte, elektrische oder mechanisch betriebene Zusatzantriebe, Handbikes oder andere Vorrichtungen eingebaut werden, die die bestimmungsgemäße Verwendung oder den Aufbau des Rollstuhls verändern. Alle Kombinationen mit anderen Medizinprodukten müssen von Sunrise Medical genehmigt werden.
- Vorsicht beim Umgang mit Feuer, insbesondere brennenden Zigaretten. Sitz- und Rückenbespannung könnten sich entzünden.
- Wenn und wann immer möglich, sollten Fahrzeuginsassen während der Fahrt in einem Behindertentransportkraftwagen (BTW) die im Fahrzeug installierten Sitze und die dazugehörigen Rückhaltesysteme nutzen. Nur so sind Insassen bei einem Unfall optimal geschützt. Unter Verwendung der von SUNRISE MEDICAL angebotenen Sicherungselemente und dem Einsatz geeigneter Rückhaltesysteme, können die Leichtgewichtrollstühle als Sitz beim Transport im Behindertentransportkraftwagen genutzt werden. (Siehe Kapitel "Transport").
- Achten Sie stets darauf, dass die Steckachsen an den Antriebsrädern richtig eingestellt und eingerastet sind. Bei nicht gedrücktem Knopf der Steckachse darf sich das Antriebsrad nicht entfernen lassen.
- Bei Verwendung von Leichtmetallgreifringen kann es beim Abbremsen aus schneller Fahrt oder auf längeren Gefällestrecken zum Erhitzen der Greifringe kommen.
- Wenn der Rollstuhl längere Zeit direkter Sonneneinstrahlung ausgesetzt war, können Teile des Rollstuhls (z.B. Rahmen, Beinstützen, Bremsen und Seitenteil) heiß (>41°C) werden.
- Zur Vermeidung von Handverletzungen greifen Sie bei der Fahrt mit dem Rollstuhl nicht zwischen die Speichen oder zwischen das Antriebsrad und die Radbremse.
- Benutzen Sie für Fahrten im Außenbereich Lederhandschuhe, die die Griffigkeit erhöhen und die Finger vor Schmutz und Erhitzung schützen.
- Den Rollstuhl nicht an Gefällen > 10° verwenden.
- Die dynamische Stabilität an Gefällen hängt von der Konfiguration des Rollstuhls, den Fertigkeiten und dem Fahrstil des Benutzers ab. Da die Fertigkeiten des Benutzers und der Fahrstil nicht vorherbestimmt werden können, kann der Höchstwert für das sichere Gefälle nicht bestimmt werden. Dieser muss vom Benutzer mit Hilfe einer Begleitperson ermittelt werden, um das Umkippen zu verhindern. Für unerfahrene Benutzer wird der Einbau von Sicherheitsrädern dringend empfohlen. Den Rollstuhl nicht auf schlammigem oder vereistem Grund verwenden. Den Rollstuhl nur dort verwenden, wo auch Fußgänger zugelassen sind.
- Bei allen beweglichen Teilen besteht immer die Gefahr, dass die Finger eingeklemmt werden können. Bitte immer vorsichtig handhaben
- Der Rollstuhl sollte nicht bei starkem Regenfall, Schnee, rutschigen oder unbefestigten Oberflächen benutzt werden. Benutzen Sie den Rollstuhl nicht in gefährlichen Umgebungen.
- Wenn der Rollstuhl längere Zeit direkter Sonneneinstrahlung ausgesetzt war, können Teile des Rollstuhls (z.B. Rahmen, Beinstützen, Bremsen und Seitenteil) heiß (>41°C) werden.
- Zur Vermeidung von Handverletzungen greifen Sie bei der Fahrt mit dem Rollstuhl nicht zwischen die Speichen oder zwischen das Antriebsrad und die Radbremse.
- Benutzen Sie für Fahrten im Außenbereich Lederhandschuhe, die die Griffigkeit erhöhen und die Finger vor Schmutz und Erhitzung schützen.
- Den Rollstuhl nicht an Gefällen > 10° verwenden.
- Die dynamische Stabilität an Gefällen hängt von der Konfiguration des Rollstuhls, den Fertigkeiten und dem Fahrstil des Benutzers ab. Da die Fertigkeiten des Benutzers und der Fahrstil nicht vorherbestimmt werden können, kann der Höchstwert für das sichere Gefälle nicht bestimmt werden. Dieser muss vom Benutzer mit Hilfe einer Begleitperson ermittelt werden, um das Umkippen zu verhindern. Für unerfahrene Benutzer wird der Einbau von Sicherheitsrädern dringend empfohlen. Den Rollstuhl nicht auf schlammigem oder vereistem Grund verwenden. Den Rollstuhl nur dort verwenden, wo auch Fußgänger zugelassen sind.
- Bei allen beweglichen Teilen besteht immer die Gefahr, dass die Finger eingeklemmt werden können. Bitte immer vorsichtig handhaben
- Der Rollstuhl sollte nicht bei starkem Regenfall, Schnee, rutschigen oder unbefestigten Oberflächen benutzt werden. Benutzen Sie den Rollstuhl nicht in gefährlichen Umgebungen.
- **ERSTICKUNGSGEFAHR** – Diese Mobilitätshilfe enthält Kleinteile, die unter Umständen eine Erstickenungsgefahr für kleine Kinder darstellen können.

HINWEIS!

- Sowohl die Wirkung der Kniehebelbremse als auch das allgemeine Fahrverhalten sind vom Luftdruck abhängig. Mit korrekt aufgepumpten Antriebsrädern und gleichem Luftdruck auf beiden Rädern lässt sich Ihr Rollstuhl wesentlich leichter und besser manövrieren.
- Achten Sie auf eine ausreichende Profiltiefe Ihrer Bereifung!
- Beachten Sie bitte, dass Sie bei Fahrten im öffentlichen Straßenverkehr der Straßenverkehrsordnung unterliegen.
- Tragen Sie im Dunklen möglichst helle Kleidung oder Kleidung mit Reflektoren, um besser gesehen werden zu können. Achten Sie darauf, dass die seitlich und rückwärtig am Rollstuhl angebrachten Reflektoren gut sichtbar sind. Wir empfehlen Ihnen auch das Anbringen einer aktiven Beleuchtung.
- Achten Sie bei Arbeiten oder bei Einstellung am Rollstuhl immer auf Ihre Finger!

Die Rollstühle, die in diesem Handbuch abgebildet und beschrieben sind, entsprechen möglicherweise nicht in allen Einzelheiten genau Ihrem eigenen Modell. Dennoch sind alle Anweisungen trotz möglicher Detailunterschiede völlig relevant. Der Hersteller behält sich das Recht vor, Gewichte, Abmessungen oder andere in diesem Handbuch aufgeführte technische Daten ohne vorherige Benachrichtigung zu ändern. Alle in diesem Handbuch aufgeführten Zahlenangaben, Abmessungen und Kapazitäten sind ungefähr und stellen keine präzisen technischen Daten dar.

Lebensdauer

Die vorgesehene Lebensdauer des Rollstuhls beträgt 5 Jahre.

2.0 Garantie**Garantie**

DIES BESCHRÄNKT IHRE GESETZLICHEN RECHTE IN KEINER WEISE.

Garantiebedingungen

1) Reparatur oder Ersatz erfolgt durch den autorisierten Sunrise Medical Fachhandel.

2) Um die Garantiebedingungen zu erfüllen, falls an Ihrem Rollstuhl unter diesen Vereinbarungen eine Wartung durchgeführt werden muss, benachrichtigen Sie umgehend den bezeichneten Sunrise Medical Kundendienst mit genauen Angaben zur Art der Schwierigkeiten. Sollten Sie den Rollstuhl außerhalb des Zuständigkeitsbereichs des bezeichneten Sunrise Medical Kundendienstes verwenden, wird die Arbeit unter den „Garantiebedingungen“ von einem anderen, vom Hersteller bezeichneten Kundendienst ausgeführt.

3) Sollte ein Teil oder Teile des Rollstuhls innerhalb von 24 Monaten (5 Jahre für Rahmen- und Kreuzstrebe) nach Eigentumsübertragung an den ursprünglichen Käufer und vorausgesetzt, dass dieser dann noch Eigentümer des Rollstuhls ist, Reparaturen oder eine Auswechslung benötigen als Folge eines spezifischen Herstellungs- und Materialfehlers, wird das Teil bzw. werden die Teile repariert oder kostenlos ausgewechselt, wenn der Rollstuhl an den autorisierten Kundendienst zurückgeschickt wird.

HINWEIS: Diese Garantie ist nicht übertragbar.

4) Die Garantie gilt auch für alle reparierten oder ausgetauschten Teile für die auf dem Rollstuhl verbleibende Garantiedauer.

5) Auf Ersatzteile, die nach Ablauf der ursprünglichen Garantie eingebaut werden, gewähren wir weitere 24 Monate Garantie.

6) Verschleißteile sind normalerweise von der Garantie ausgeschlossen, außer die vorzeitige Abnutzung des Teils ist direkt auf einen Herstellfehler zurückzuführen. Zu diesen Teilen gehören u.a. Polster, Reifen, Schläuche und ähnliche Teile.

7) Die obigen Garantiebedingungen gelten für alle Produkt-Teile von Modellen, die zum vollen Verkaufspreis erstanden wurden.

8) Normalerweise haften wir nicht, wenn eine Reparatur oder Ersatz des Rollstuhls aus den folgenden Gründen erforderlich ist:

a) Das Produkt oder das Teil wurde nicht gemäß den in der Betriebsanleitung und/oder dem Service-Handbuch aufgeführten Empfehlungen des Herstellers gepflegt oder gewartet. Es wurde Zubehör verwendet, bei dem es sich nicht um Originalzubehör handelte.

b) Der Rollstuhl oder ein Teil des Rollstuhls wurde durch Nachlässigkeit, Unfall oder unsachgemäße Verwendung beschädigt.

c) Änderungen am Rollstuhl oder an Teilen, die von den Spezifikationen des Herstellers abweichen oder Ausführung von Reparaturen vor der Benachrichtigung des Kundendienstes.

3.0 Transport

GEFAHR!

Bei Nichtbeachtung dieser Ratschläge besteht die Gefahr von schweren Körperverletzungen und sogar Lebensgefahr!

Transport Ihres Rollstuhls in einem Fahrzeug:

Ein in einem Fahrzeug gesicherter Rollstuhl bietet nicht die gleiche Sicherheit wie das Sitzsystem eines Fahrzeugs. Wir empfehlen immer, soweit möglich, den Rollstuhlnutzer in einen festen Fahrzeugsitz umzusetzen. Wir erkennen an, dass dies in der Praxis nicht immer möglich ist. In diesem Fall müssen die folgenden Ratschläge beachtet werden, wenn der Benutzer im Rollstuhl sitzend transportiert werden muss:

1. Überprüfen Sie, dass das Fahrzeug für den Transport eines Insassen in einem Rollstuhl ausgestattet ist und über einen für Ihren Rollstuhltyp geeigneten Zugang/Ausgang verfügt. Das Fahrzeug muss über eine ausreichende maximale Zuladung, d.h., das Körpergewicht des Benutzers und das Gewicht von Rollstuhl und Zubehör, verfügen.
2. Um den Rollstuhl herum sollte genügend Platz zur Verfügung stehen, damit das Rückhaltesystem des Rollstuhls und die Sicherheitsgurte für den Benutzer angelegt, festgezogen und wieder geöffnet werden können.
3. Wenn sich der Benutzer im Rollstuhl befindet, muss dieser vorwärts gerichtet stehen und mit den Befestigungsgurten für den Rollstuhl und den Sicherheitsgurten des Rollstuhls (Befestigungsgurte gemäß WTORS müssen den Anforderungen von ISO 10542 oder SAE J2249 entsprechen) gemäß der Gebrauchsanweisung des Herstellers des Rückhaltesystems (WTORS) befestigt werden.
4. Der Rollstuhl wurde für den Transport in einem Fahrzeug in einer anderen Stellung nicht geprüft, so darf z.B. der Rollstuhl keinesfalls seitlich gerichtet transportiert werden (Fig. A).
5. Der Rollstuhl muss mit einem Rückhaltesystem gemäß ISO 10542 oder SAE J2249 mit nicht verstellbaren Gurten vorne und verstellbaren Gurten hinten gesichert werden, dabei handelt es sich normalerweise um Karabinerhaken/S-förmige Haken sowie um Steckverschlüsse. Die Rückhaltesysteme bestehen normalerweise aus 4 Einzelgurten, die an den vier Ecken des Rollstuhls befestigt werden.
6. Das Rückhaltesystem muss wie auf der nächsten Seite abgebildet am Fahrgestell des Rollstuhls und nicht an Anbauten oder Zubehör, z.B. nicht um die Speichen der Räder, die Bremse oder Fußraste befestigt werden.

7. Das Rückhaltesystem muss so nah wie möglich mit einem Winkel von 45 Grad angebracht und gemäß der Bedienungsanleitung des Herstellers sicher befestigt werden.

8. Ohne Rücksprache mit dem Hersteller dürfen an den Befestigungspunkten des Rollstuhls oder an Bauteilen des Fahrgestells und des Rahmens keine Änderungen vorgenommen bzw. diese nicht ausgewechselt werden. Bei Nichtbeachtung dieser Vorgabe dürfen Sunrise Medical Rollstühle nicht in Fahrzeugen transportiert werden.

9. Der Benutzer muss sowohl mit dem Beckengurt als auch mit dem Schultergurt angeschnallt werden, um die Wahrscheinlichkeit eines Aufpralls von Kopf und Brust auf die Bauteile des Fahrzeugs und schwere Körperverletzungen beim Benutzer und anderen Fahrzeuginsassen zu verringern. (Fig. B) Der Schultergurt muss an der "B"-Säule des Fahrzeugs befestigt werden - bei Nichtbeachtung erhöht sich die Gefahr von schweren Bauchverletzungen für den Benutzer.

10. Eine für den Transport geeignete Kopfstütze (siehe Aufkleber an der Kopfstütze) muss eingebaut und während des Transports stets richtig angebracht sein.

11. Haltevorrichtungen (Beckenriemen, Beckengurte) dürfen bei der Fahrt nur zur Sicherung des Rollstuhlbenutzers verwendet werden, wenn auf dem Etikett angegeben ist, dass sie die Anforderungen von ISO 7176-19:2001 oder SAE J2249 erfüllen.

12. Die Sicherheit des Benutzers während des Transports hängt von der Sorgfalt ab, mit der das Rückhaltesystem befestigt wird, die Person, von der die Befestigung ausgeführt wird, sollte in der Bedienung des Systems unterwiesen bzw. geschult sein.

13. Soweit möglich sollten alle Hilfsmittel vom Rollstuhl abgenommen und sicher verstaut werden wie etwa: Krücken, lose Kissen und Therapietische.

14. Hochschwenkbare/höhenverstellbare Fußrasten dürfen nicht hochgestellt sein, wenn der Benutzer im Rollstuhl sitzend transportiert wird und der Rollstuhl mit einem Rückhaltesystem und Sicherheitsgurt gesichert ist.

15. Verstellbare Rücken müssen in die aufrechte Position gebracht werden.

16. Die manuelle Bremse muss fest angezogen werden.

17. Die Sicherheitsgurte müssen an der "B"-Säule des Fahrzeugs angebracht werden und dürfen nicht durch Rollstuhlteile wie Armlehnen oder Räder vom Körper ferngehalten werden.

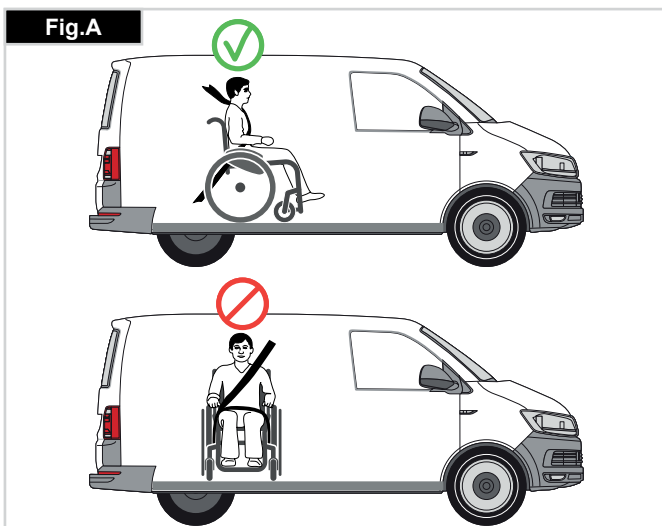

Anleitung für das Anschlallen des Rollstuhlbenutzers:

1. Der Beckengurt muss unten an der Vorderseite des Beckens getragen werden, so dass der Winkel des Beckengurtes innerhalb des bevorzugten Bereichs von 30 bis 75 Grad zur Horizontalen liegt.

Ein steilerer (größerer) Winkel innerhalb des bevorzugten Bereichs ist wünschenswert, d.h., näher an 75°, aber keinesfalls darüber. (Fig. C)

2. Der Schultergurt muss wie in Fig. D und E gezeigt über die Schulter und quer über die Brust passen.

Sicherheitsgurte müssen so fest wie möglich sitzen ohne den Benutzerkomfort zu beeinträchtigen.

Sicherheitsgurte dürfen beim Gebrauch nicht verdreht sein. Der Schultergurt muss wie in Fig. D und E gezeigt über die Schulter und quer über die Schulter passen.

3. Die Befestigungspunkte am Rollstuhl befinden sich am vorderen inneren Seitenteil des Fahrgestells direkt über dem Lenkrad und am hinteren Seitenteil des Fahrgestells. Die Gurte werden um die Seitenteile des Fahrgestells an der Stelle befestigt, an der das waagrechte und das senkrechte Rohr aufeinandertreffen. (Siehe Fig. G-H-I)

4. Die Position der Befestigungsgurte für den Rollstuhl ist mit dem Symbol für den Befestigungspunkt (Fig. F) markiert. Wenn die vorderen Gurte zur Befestigung des Rollstuhls angebracht sind, werden die Gurte gestrafft.

Lage der Befestigungspunkte für das Rückhaltesystem am Rollstuhl:

1. Lage der vorderen und hinteren Verankerungsaufkleber (Fig. G - H).
2. Diagramm mit Seitenansicht der Befestigungsgurte (Fig. I).

⚠️ WARNUNG!

Wenn ein Kind mit einem Körpergewicht von unter 22 kg befördert wird und weniger als acht (8) Insassen im Fahrzeug sitzen, wird empfohlen, ein Rückhaltesystem für Kinder (CRS) gemäß UNCE Regulation 44 zu verwenden.

Diese Art von Rückhaltesystem bietet einen wirksameren Schutz als der normale Dreipunkt-Sicherheitsgurt in Fahrzeugen und manche Rückhaltesysteme für Kinder verfügen auch über zusätzliche Haltevorrichtungen, die dazu beitragen, die Sitzhaltung des Kindes aufrecht zu erhalten.

Eltern oder Therapeuten können unter bestimmten Umständen auch erwägen, dass ihr Kind während der Fahrt im Rollstuhl sitzen bleibt, da der Rollstuhl für eine bessere Haltungskontrolle sorgt und mehr Komfort bietet.

In diesem Fall empfehlen wir, dass Ihr Gesundheitspfleger und sachkundige Personen eine Risikoanalyse durchführen.

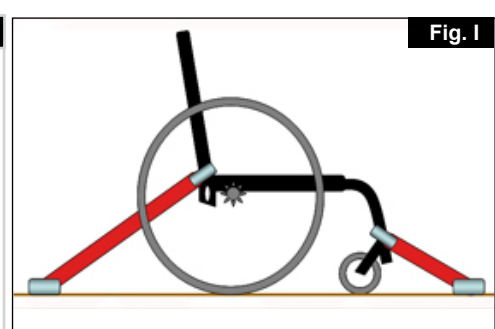
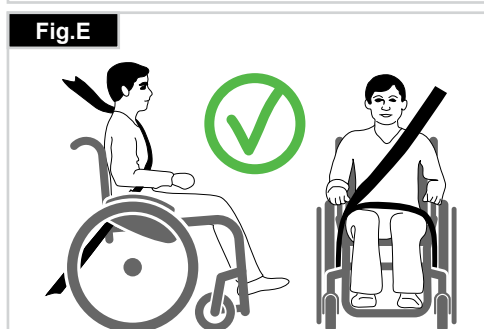
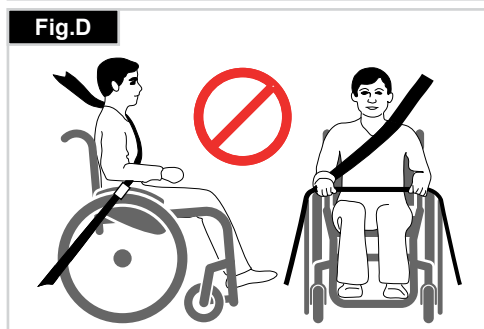
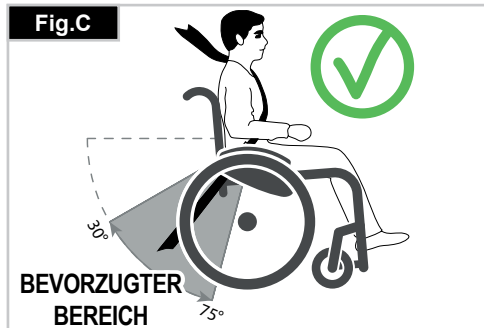

4.0 Handhabung

Falten (Fig. 4.1)

Nehmen Sie zuerst das Sitzkissen vom Rollstuhl ab und klappen Sie die (durchgehende) Fußbretter oder die geteilten Fußbretter hoch. Greifen Sie die Bespannung in der Mitte von unten und ziehen Sie diese nach oben. Der Rollstuhl klappt sich dann zusammen. Um Ihren Rollstuhl so klein wie möglich zu falten, z. B. um ihn im Auto zu verstauen, können Sie die Fußrasten abnehmen (nur bei bestimmten Modellen). Zu diesem Zweck öffnen Sie den Riegel von außen, und schwenken Sie die Fußstütze zur Seite. Danach muss nur die Fußraste aus dem Halterohr gezogen werden.



Entfalten (Fig. 4.2).

Öffnen Sie vor dem Entfalten den Gurt am gefalteten Rahmen.

Drücken Sie an den Sitzrohren nach unten (siehe Abbildung). Dadurch klappt der Rollstuhl auf. Lassen Sie dann die Sitzrohre in der Aufnahme einrasten. Das geht einfacher, wenn der Rollstuhl leicht gekippt wird. Dadurch kann eines der Hinterräder entlastet werden, so dass der Rollstuhl leichter entfaltet werden kann. Achten Sie darauf, dass Sie die Finger nicht in der Kreuzstrebe einklemmen.

Steckachsen an den Hinterrädern (Fig. 4.3)

Die Hinterräder sind mit Steckachsen ausgestattet. Damit können die Räder ohne Werkzeug montiert und abgenommen werden. Zum Abnehmen des Rads den Arretierknopf an der Achse (1) drücken und das Antriebsrad herausziehen.



⚠ VORSICHT!

Halten Sie bei der Montage der Hinterräder den Schnellverschlussknopf auf der Achse niedergedrückt, wenn Sie die Achse in den Rahmen stecken. Beim Loslassen des Knopfs rastet die Achse ein, und der Steckachsenknopf springt in seine Ausgangsposition zurück.

Schnellverschlussachsen an den Lenkrädern (Fig. 4.4)

Lenkräder können ebenfalls mit Schnellverschlussachsen (1) ausgestattet werden, zum Einbau und zum Abnehmen ist kein Werkzeug erforderlich. Nur für Ausführung mit SA-Rahmen.



5.0 Optionen

Ankippbügel

Ankippbügel (Fig. 5.1).

Ankippbügel werden vom Helfer benutzt, um den Rollstuhl über ein Hindernis zu kippen. Um den Rollstuhl zum Beispiel auf einen Bordstein oder eine Stufe zu schieben, tritt man einfach mit dem Fuß auf die Stange.



Feststellbremsen

Feststellbremsen (Fig. 5.2-5.5).

Ihr Rollstuhl ist mit zwei Feststellbremsen ausgestattet, die direkt gegen die Räder geführt werden. Um die Feststellbremsen anzuziehen, drücken Sie beide Bremshebel nach vorn, gegen den Anschlag (Fig. 5.2 und 5.4). Zum Loslassen der Bremse ziehen Sie die Hebel zurück in ihre Ausgangsposition. Die Bremsen sind weniger wirksam bei:

- abgefahrener Reifenprofil
- zu niedrigem Reifendruck
- nassen Reifen
- inkorrektener Einstellung

Die Feststellbremsen sind nicht als Bremsen für den fahrenden Rollstuhl entworfen. Die Feststellbremsen dürfen daher nicht zum Abbremsen des Stuhls verwendet werden. Benutzen Sie dazu immer die Hände. Achten Sie darauf, dass der Abstand zwischen den Reifen und den Feststellbremsen mit den angegebenen Spezifikationen übereinstimmt (Fig. 4.2 und 5.5). Der Abstand wird justiert, indem Sie die Schraube (1) lockern und den richtigen Abstand einstellen. Ziehen Sie die Schraube fest (siehe die Seite mit den Drehmomentangaben)

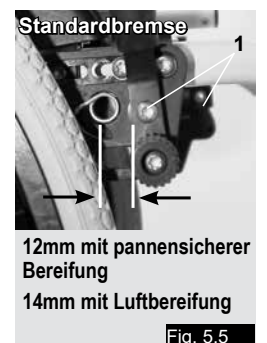
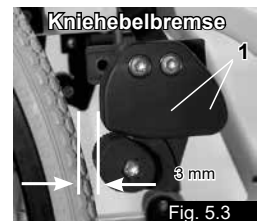
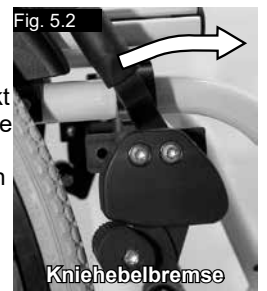

⚠ VORSICHT!

Prüfen Sie den Abstand der Feststellbremsen nach jeder Justierung des Hinterrads und stellen Sie ihn gegebenenfalls neu ein.

Feststellbremsen

Verlängerung für den Feststellbremshebel

(Fig. 5.6).

Die Verlängerung für den Feststellbremshebel kann abgenommen oder heruntergeklappt werden. Mit einem längeren Hebel brauchen Sie weniger Kraft, um die Feststellbremsen zu betätigen.



Fig. 5.6

⚠ VORSICHT!

Wenn Die Feststellbremse zu nah am Rad montiert ist, erfordert die Betätigung einen höheren Kraftaufwand. Dadurch kann es zu Bruch des Verlängerungshebels kommen!

Wenn Sie sich beim Ein- und Aussteigen auf den Verlängerungshebel stützen, bricht der Verlängerungshebel ab! Spritzwasser von den Rädern kann zur Fehlfunktion der Feststellbremsen führen.



Fig. 5.6.1

Kompaktbremse

Die Kompaktbremse befindet sich unter der Sitzbespannung und wird betätigt, indem die Bremse in Richtung des Reifens nach hinten gezogen wird. Die Feststellbremse funktioniert nur richtig, wenn sie ganz bis zum Anschlag gezogen wird (Fig. 5.6.1).

⚠ VORSICHT!

Wenn die Feststellbremse falsch montiert ist, erfordert die Betätigung einen höheren Kraftaufwand.

Fußbretter

Fußbretter

(Fig. 5.7).

Es gibt zwei Arten von Fußbrettern: durchgehend und geteilt. Sie können hochgeklappt werden, um das Einsteigen in und das Aussteigen aus dem Rollstuhl zu erleichtern.



Fig. 5.7

Unterschenkellänge

Durch Abnehmen der Stellschrauben (1) kann die Fußraste auf verschiedene Unterschenkellängen eingestellt werden. Schrauben Sie die Stellschrauben ab, stellen Sie die Rohre mit der Fußraste auf die gewünschte Position ein, setzen Sie die Stellschrauben wieder ein und ziehen Sie diese fest (siehe die Seite mit den Drehmomentangaben). Vergewissern Sie sich, dass sich das Kunststoffpolster in der richtigen Position unter der Stellschraube befindet. Ein Mindestabstand von 2,5 Zentimetern zum Boden muss immer eingehalten werden.

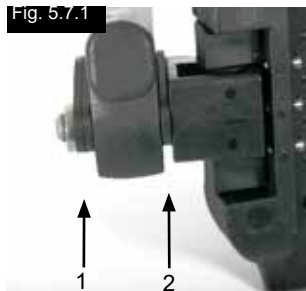

Fig. 5.7.1

Breitenverstellung der Fußrasten

Wenn die Breite der Fußrasten angepasst werden muss, lösen sie Bitte die Schraube (1), stellen Sie die gewünschte Breite ein, indem Sie 1, 2 oder 3 Abstandhalter (2) von der Außenseite zur Innenseite verschieben und befestigen Sie die Schraube wieder, (Fig. 5.7.1).

Geteilte und Durchgehende

-Fußplatten

(Fig. 5.8 - 5.10).

Um das Einsteigen in und das Aussteigen aus dem Rollstuhl zu erleichtern, können die Fußplatten hochgeklappt werden.

Sie können auch auf sechs verschiedene Winkel zur Waagrechten eingestellt werden. Ziehen Sie die Schraube (1) auf der Außenseite fest an. Durch Abnehmen der Clips (2) kann die Fußplatte auf drei verschiedene Positionen nach vorne und hinten verstellt werden. Lösen Sie die Feinstellschraube (3) etwas, um die waagerechte Position der Fußplatte zu ändern. Dazu muss die Fußplatte hochgeklappt werden. Zum Abschluss sicherstellen, dass die Schrauben richtig angezogen wurden (siehe Seite mit Drehmomentangaben). Ein Mindestabstand von 2,5 Zentimetern zum Boden muss immer eingehalten werden.

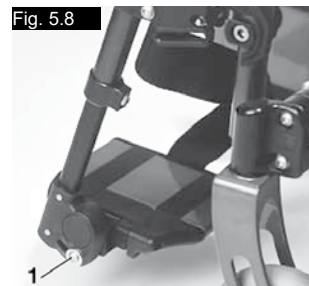

Fig. 5.8

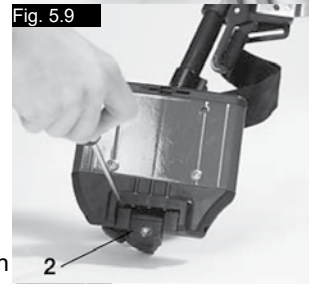

Fig. 5.9



Fig. 5.10

Fußrasten

Es sind verschiedene Fußbretter verfügbar. Diese können hochgeklappt werden, um das Ein- und Aussteigen zu erleichtern. Sie werden einzeln beschrieben.

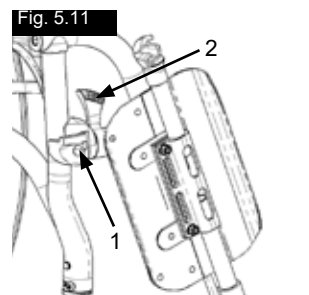

Fig. 5.11

Fußraste und Fußrastenverriegelung

Der Einbau der Fußrasten erfolgt in der weggeschwenkten Position (Fig. 5.11). Drehen Sie sie dann einfach nach innen, bis die Verriegelung einrastet (1). Zum Abnehmen der Fußraste den Hebel (2) betätigen, die Fußraste nach außen schwenken und abheben. Überprüfen Sie, dass die Fußraste richtig eingerastet ist.

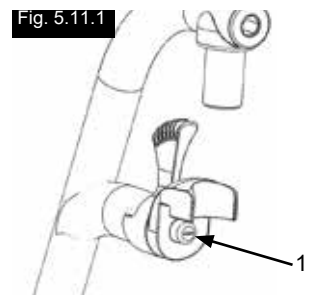

Fig. 5.11.1

⚠ WARNUNG:

Die Fußrasten sind nicht zum Anheben oder Tragen des Rollstuhls mit Fahrer geeignet.

Fußrastenhalter-Spiel einstellen

Falls beim Fußrastenhalter (Fig. 5.11.1) Spiel auftritt, kann dies vor Ort eingestellt werden. Der Bolzen am Fußrastenhalter (1) ist gekröpft und das Spiel kann durch leichtes Aufschrauben des Bolzens reduziert werden. Nehmen Sie den Fußrastenhalter mit Hilfe des Verschlusshebels vom Rollstuhl ab.

Drehen Sie den Bolzen vorne (1) mit einem Schraubenzieher vorsichtig nach links. Testen Sie dann den Fußrastenhalter am Rollstuhl. Wenn der Fußrastenhaltermechanismus nicht mehr funktioniert bzw. hängt, lösen Sie den Bolzen etwas.

Wenn das Spiel immer noch zu stark ist und der Halter nicht richtig funktioniert, wiederholen Sie den Vorgang.

Fig. 5.12

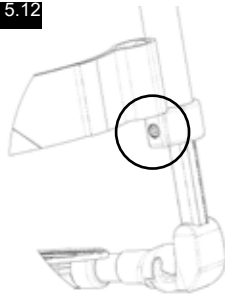

Unterschenkellänge

Durch Lösen der Klemmschraube (Fig. 5.12), können Sie die Unterschenkellänge anpassen. Lösen Sie die Klemmschraube und stellen Sie das Rohr mit dem Fußbrett auf die gewünschte Position ein.

Ziehen Sie die Klemmschrauben wieder fest an (siehe auch Seite zum Drehmoment). Vergewissern Sie sich, dass die Kunststoff-Steckverbindung sich in der richtigen Position unter der Klemmschraube befindet.

⚠️ WARNUNGEN!

Nicht auf dem Fußbrett stehen!

Beim Transfer nicht auf dem Fußbrett stehen, es besteht Kipp- und Verletzungsgefahr.

Achsplatten

Achsplatten

(Fig. 5.17).

Die Position des Körperschwerpunkts in Bezug auf die Hinterräder spielt eine wesentliche Rolle für die einfache und komfortable Benutzung des Rollstuhls. Es sind mehrere Positionen möglich: Wenn die Lochplatte (1) an den in den Rahmen (2) gebohrten Löchern entlang nach hinten verschoben wird, wird der Rollstuhl dadurch stärker stabilisiert, aber er ist nicht so leicht manövrierbar, als wenn die Lochplatte weiter vorne angebracht wird. Sie können die Sitzhöhe durch Verschieben der Achsaufnahme (3) in der Lochplatte verstellen. Zum Abschluss sicherstellen, dass die Schrauben richtig angezogen wurden (siehe Seite mit Drehmomentangaben).

Fig. 5.17

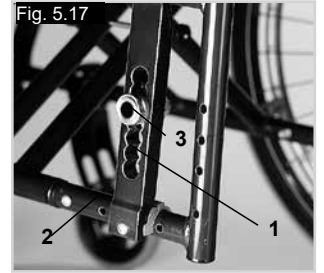

⚠️ VORSICHT:

Es müssen unter Umständen sowohl die Feststellbremse als auch die Lenkräder eingestellt werden.

Lenkräder

Easymax SA - Rahmen

Lenkräder, Lenkradplatten, Gabeln (Fig. 5.13).

Es kann vorkommen, dass der Rollstuhl einen leichten Rechts- oder Linksdrahl entwickelt oder dass die Lenkräder schlingern. Das kann folgende Gründe haben:
Der Radlauf vorwärts oder rückwärts ist nicht richtig eingestellt.
Der Radsturz wurde nicht richtig eingestellt.
Der Druck im Lenkrad und /oder Hinterrad ist nicht korrekt; die Räder drehen sich nicht ausreichend.

Der Rollstuhl kann nicht in einer geraden Linie fahren, wenn die Lenkräder nicht richtig eingestellt sind. Die Lenkräder müssen immer von einem zugelassenen Fachhändler eingestellt werden. Jedes Mal, wenn die Hinterradposition geändert wurde, müssen die Lenkradplatten neu eingestellt und die Feststellbremsen überprüft werden.

Easymax FF - Rahmen

Um sicherzustellen, dass beide Gabeln auf den gleichen Winkel eingestellt sind, zählen Sie einfach die freigelegten Keilverzahnungen an beiden Seiten. (Fig. 5.14).

Wenn der richtige Lenkradwinkel bestimmt ist, bilden die Keilverzahnungen eine feste Passung und können in 2° Schritten um 16° verstellt werden. (Fig. 5.15).

Verwenden Sie diesen flachen Rand zur rechtwinkligen Ausrichtung der Gabel.

Durch die patentierte Konstruktion kann die Lenkradgabel gedreht werden, d.h., sie kann im rechten Winkel zum Boden bleiben, wenn der Rahmenwinkel geändert wird. (Fig. 5.16).

Fig. 5.13

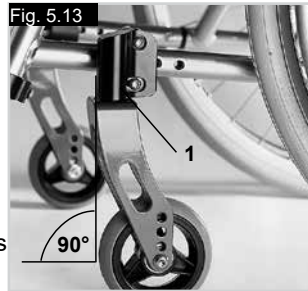

Radsturz

Radsturz

Der Radsturz kann zwischen 1° und 4° eingestellt werden. (Fig. 5.18).

Dadurch können die seitliche Stabilität und die Manövrierbarkeit des Rollstuhls erhöht werden. Nehmen Sie die Schrauben an der Achsenplatte ab (1). Stellen Sie den Adapter (2) auf den gewünschten Winkel ein. Ziehen Sie die Schrauben an (siehe Seite zum Drehmoment). Wenn der Radsturz erhöht wird, erhöht sich auch die Gesamtbreite des Rollstuhls (um etwa 1 cm pro Grad). (Fig. 5.19).

⚠️ VORSICHT:

Es müssen unter Umständen sowohl die Feststellbremse als auch die Lenkräder eingestellt werden.

Fig. 5.18

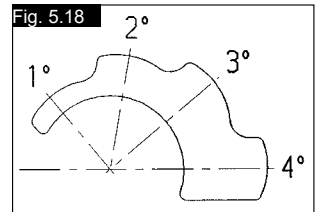

Fig. 5.19



Fig. 5.14



Fig. 5.15



Fig. 5.16



Rücken

Winkelverstellbarer fester Rücken

(Fig. 5.20).

Der winkelverstellbare Rücken kann auf verschiedene Positionen eingestellt werden (9° nach vorne, 0°, 3°, 6° und 9° nach hinten). Durch Lockern und Abnehmen der Schraube (1) kann der Winkel in 3°-Stufen verstellt werden.

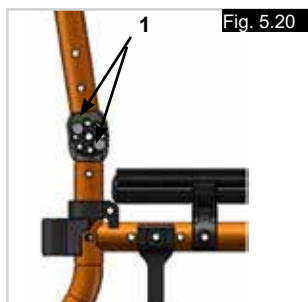

⚠️ WARNUNG:

Für Ihre eigene Sicherheit sollte diese Einstellung immer von Ihrem Fachhändler durchgeführt werden.

Verstellbare Rückenbespannung

(Fig. 5.21).

Die Bespannung kann durch Verstellen der Klettverschlüsse auf die gewünschte Spannung eingestellt werden. Das Polster im Rücken kann durch eine Öffnung an der Innenseite abgenommen werden, damit Sie den Rücken Ihren individuellen Bedürfnissen anpassen können.



Seitenteile

Seitenteile - Kleiderschutz

(Fig. 5.24).

Der Kleiderschutz verhindert, dass Wasser nach oben spritzt und die Kleidung verschmutzt. Die Lage des Kleiderschutzes zum Hinterrad wird durch Verstellen der Seitenteile eingestellt. Entfernen Sie dazu die Schrauben (1 und 2).

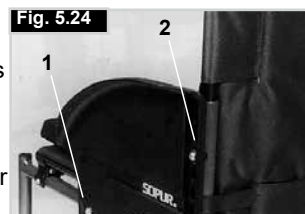

Wenn die Seitenteile auf die gewünschte Position eingestellt sind, die Schrauben wieder einsetzen und festziehen (siehe dazu die Seite mit den Drehmomentangaben).

⚠️ WARNUNG:

Die Seitenteile, wie deren Armlehnen sind zum Anheben oder Tragen des Rollstuhles nicht geeignet.

Seitenteil, Aluminium, zum Anschrauben mit Kälteschutz

(Fig. 5.25).

Der Kleiderschutz (optional) verhindert, dass Wasser nach oben spritzt und die Kleidung verschmutzt. Die Lage des Kleiderschutzes zum Hinterrad wird durch Verstellen der Seitenteile eingestellt. Entfernen Sie dazu die Schrauben (1 und 2). Die Armlehnen (optional) können nach dem Abnehmen der Schrauben auf die gewünschte Höhe eingestellt werden. Zum Abschluss sicherstellen, dass die Schrauben richtig angezogen wurden (siehe Seite mit Drehmomentangaben).



⚠️ WARNUNG:

Die Seitenteile, wie deren Armlehnen sind zum Anheben oder Tragen des Rollstuhles nicht geeignet.

Seitenteile

Desk-Seitenteil, hochklappbar, abnehmbar mit kurzen oder langen Armlehnen, höhenverstellbar

(Fig. 5.22 -5.23)

So verstellen Sie die Höhe der Armlehne: Schieben Sie den Knopf (1) nach vorne bis zum Anschlag. Stellen Sie die Armlehne (2) auf die gewünschte Höhe ein. Schieben Sie den Knopf nach hinten und drücken Sie die Armlehne (2) nach unten, bis sie hörbar einrastet. Achten Sie immer darauf, dass die Seitenteile ganz eingerastet sind. Zum Hochklappen der Armlehne heben Sie den Griff (3) an, um das Seitenteil zu entriegeln.



⚠️ WARNUNG:

Die Seitenteile, wie deren Armlehnen sind zum Anheben oder Tragen des Rollstuhles nicht geeignet.

Schiebegriffe

Höhenverstellbare Schiebegriffe

(Fig. 5.26).

Die Schiebegriffe sind mit Stiften gesichert, damit sie nicht herausrutschen können. Durch Öffnen des Spannhelms (1) können die Schiebegriffe individuell eingestellt werden. Wenn der Hebel bewegt wird, hören Sie, wie er einrastet, der Schiebegriff kann leicht in die gewünschte Position gebracht werden. Mit der Mutter (2) am Spannhelme wird eingestellt, wie fest die Schiebegriffe geklemmt werden. Wenn die Mutter nach dem Einstellen des Spannhelms lose ist, sitzt der Schiebegriff auch zu locker. Vor dem Gebrauch den Schiebegriff drehen, um sicherzustellen, dass er fest genug geklemmt ist. Nach der Höheneinstellung der Griffe den Spannhelme (1) wieder gut festklemmen. Wenn der Hebel nicht fest sitzt, könnten Sie sich beim Befahren von Stufen verletzen.

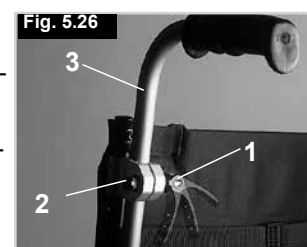

Abklappbare Schiebegriffe

(Fig. 5.27).

Wenn die Schiebegriffe nicht benötigt werden, können sie durch Drücken des Knopfes (2) nach unten geklappt werden. Wenn sie wieder benötigt werden, klappen Sie die Schiebegriffe hoch, bis sie einrasten.

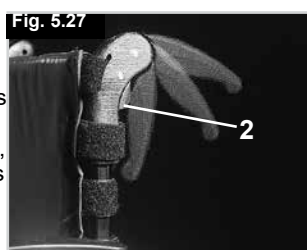

Anleitung für den Beckengurt

⚠️ WARNUNG:

- Vor dem Gebrauch des Rollstuhls sicherstellen, dass der Beckengurt angelegt ist.
- Achten Sie immer darauf, dass der Beckengurt vor dem Benutzen korrekt angebracht und eingestellt ist.
- Achten Sie immer darauf, dass der Beckengurt vor dem Gebrauch des Rollstuhls korrekt angebracht und eingestellt ist. Wenn der Gurt zu locker sitzt, kann der Benutzer nach unten rutschen und es besteht Erstickungsgefahr oder es kann zu schweren Verletzungen kommen.

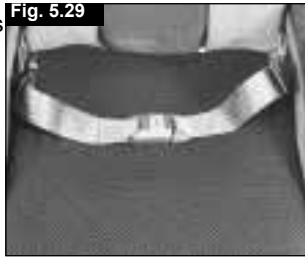
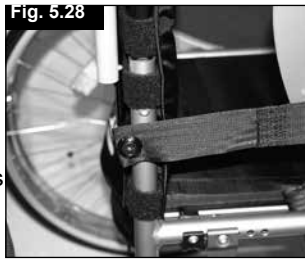

Der Beckengurt ist wie abgebildet am Rollstuhl angebracht. Der Gurt besteht aus 2 Hälften. Diese werden mit der Befestigungsschraube für die Haltestange befestigt, die durch die Öse am Gurt gesteckt wird. Der Gurt wird unter der Rückseite des Seitenteils entlang geführt. (Fig. 28). Bringen Sie den Gurt so an, dass sich die Schnallen in der Mitte des Sitzes befinden. (Fig. 29).

Passen Sie den Beckengurt wie folgt an den Benutzer an:

Gurt kürzer machen	Gurt länger machen
Übrige Gurtlänge durch den Einsteckteil des Steckverschlusses und die Schlaufe zurück fädeln. Darauf achten, dass der Gurt am Einsteckteil des Steckverschlusses keine Schlinge aufweist.	Um den Gurt länger zu machen, übrige Gurtlänge durch die Schlaufen und den Einsteckteil des Steckverschlusses fädeln.

Nach dem Anschnallen den Abstand zwischen dem Beckengurt und dem Benutzer prüfen. Bei richtiger Einstellung passt nicht mehr als eine Handfläche zwischen den Beckengurt und den Benutzer. (Fig. 30).



Der Beckengurt sollte so eingestellt werden, dass der Gurt in einem Winkel von 45 Grad zum Becken des Benutzers sitzt. Der Benutzer sollte aufrecht und so weit hinten wie möglich im Sitz sitzen, wenn dieser richtig eingestellt ist. Der Beckengurt muss so eingestellt sein, dass der Benutzer nicht im Sitz nach unten rutschen kann. (Fig. 31).

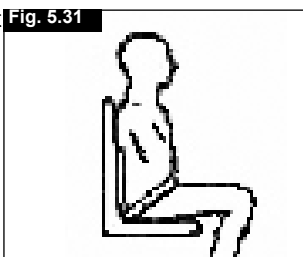

Zum Anschnallen: Das Einsteckteil des Steckverschlusses fest in das Gurtschloss stecken.	Zum Öffnen: Die sichtbaren Teile des Einsteckteils des Steckverschlusses gleichzeitig zusammendrücken und zur Mitte schieben, während Sie sie gleichzeitig vorsichtig auseinander ziehen.

⚠️ WARNUNG:

Wenn Sie Fragen zur Benutzung und Bedienung des Beckengurts haben, wenden Sie sich an Ihren Rollstuhlhändler, Pfleger oder an Ihre Begleitperson.

Hinweise für den Patienten:

Der Beckengurt darf nur von einem autorisierten Sunrise Medical Händler / Vertreter eingebaut werden. Der Beckengurt darf nur von einem Gesundheitsbeauftragten oder von einem durch Sunrise Medical autorisierten Händler / Vertreter eingestellt werden. Achten Sie immer darauf, dass der Beckengurt vor dem Benutzen korrekt angebracht und eingestellt ist. Sunrise Medical empfiehlt den Transport von Personen in Fahrzeugen mit dem Beckengurt als Rückhaltesystem nicht. Siehe Crash-Test-Broschüre von Sunrise Medical für weitere Informationen zum Thema Transport

Wartung:

Prüfen Sie den Beckengurt und die Befestigungsteile in regelmäßigen Abständen auf Verschleißanzeichen oder Schäden. Je nach Bedarf muss er ausgetauscht werden.

HINWEIS:

Der Beckengurt sollte wie oben beschrieben an den Endbenutzer angepasst werden. Sunrise Medical empfiehlt auch, die Länge und die Passform des Gurts regelmäßig zu überprüfen, um die Gefahr zu verringern, dass der Endbenutzer den Gurt aus Versehen zu lang einstellt.

Sicherheitsräder

Sicherheitsräder (Fig. 5.32)

Sicherheitsräder (1) verschaffen unerfahrenen Rollstuhlbenutzern zusätzliche Sicherheit, wenn sie den Umgang mit dem Rollstuhl erlernen. Die Sicherheitsräder (1) verhindern, dass der Rollstuhl nach hinten kippt. Durch Drücken auf die Sicherheitsräder (1) werden sie nach unten bewegt, sie können auch nach vorne geschwenkt werden. Es sollte ein Abstand von 3 cm bis 5 cm zwischen den Sicherheitsrädern und dem Boden eingehalten werden. Wenn Sie große Hindernisse (wie etwa ein Bordstein) hinauf- oder hinunterfahren wollen, müssen Sie die Sicherheitsräder nach vorne schwenken, damit sie den Boden nicht berühren.



Standard-Bespannung

Standard-Bespannung (Fig. 33). Die Bespannung besitzt auf einer Seite einen Klettverschluss, damit sie stufenlos eingestellt werden kann. Zum Verstellen der Bespannung zuerst den Rollstuhl etwas falten. Dann die Schrauben (1) abnehmen und die vorderen Stopfen (2) nach vorne aus dem Rahmen ziehen. Die Bespannung (3) kann dann vom Rahmen heruntergezogen werden. Die Bespannung kann durch Öffnen des Klettverschlusses verstellt werden. Zum Wiedereinbau der Bespannung in umgekehrter Reihenfolge vorgehen. Zum Abschluss sicherstellen, dass die Schrauben richtig angezogen wurden (siehe Seite mit Drehmomentangaben).

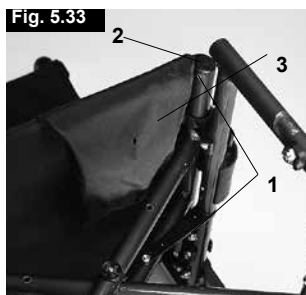

⚠️ WARNUNG:

Für den sicheren Gebrauch müssen immer mindestens 50% der Klettflächen ineinander greifen.

Stockhalter

Stockhalter (Fig. 34).

Mit dieser Vorrichtung können Gehhilfen direkt am Rollstuhl transportiert werden. Mit einer Klettschleife (1) können Gehhilfen und andere Hilfsmittel befestigt werden.



⚠️ WARNUNG:

Versuchen Sie niemals während der Fahrt die Gehhilfen oder andere Hilfsmittel aus dem Halter zu nehmen.

Therapietisch

Therapietisch (Fig. 35). Der Therapietisch bietet eine Arbeitsfläche für die meisten Aktivitäten. Das Tablett muss vor der Benutzung von einem zugelassenen Fachhändler auf die jeweilige Sitzbreite eingestellt werden. Der Benutzer muss bei der Probefahrt im Rollstuhl sitzen.



Stabilisierungsstange

Stabilisierungsstange (Fig. 36).

Mit dieser Stange wird die Rückenlehne stabilisiert. Um den Rollstuhl falten zu können, müssen Sie die Knöpfe (1) am Ende des Schiebegriffs drehen und die Stabilisierungsstange abnehmen, dann lässt sich der Rollstuhl einfach falten. Zum Wiedereinbringen der Stabilisierungsstange müssen die Knöpfe wieder eingesteckt und fest angezogen werden, bis die Stange fest sitzt.



Transitrollen

Transitrollen (Fig. 5.37 - 5.38)

Transitrollen sollten immer dann benutzt werden, wenn der Rollstuhl mit den Hinterrädern zu breit wäre (z.B. im Flugzeug, Bus usw.) Nachdem die Hinterräder mit Hilfe der Steckachsen abmontiert wurden, können Sie den Stuhl sofort mit den Transitrollen fahren. Die Transitrollen sind so montiert, dass sie sich etwa 3 cm über dem Boden befinden, wenn sie nicht benutzt werden. Sie stören also nicht bei der Fahrt, auf dem Transport oder beim Kippen über Hindernisse (z.B. Bordsteine, Stufen usw.).



⚠️ WARNUNG:

Wenn der Rollstuhl mit den Transitrollen fährt, besitzt er keine Feststellbremsen.



6.0 Tägliche Überprüfungen

⚠️ VORSICHT:

Als Benutzer bemerken Sie mögliche Schäden als Erster/Erste. Wir empfehlen deshalb, dass Sie vor jeder Benutzung die Punkte der folgenden Liste überprüfen:

- Überprüfen Sie den korrekten Reifendruck.
- Überprüfen Sie, dass die Bremsen richtig funktionieren.
- Überprüfen Sie, ob alle abnehmbaren Teile sicher befestigt sind, z.B. Armlehnen, Fußrasten, Steckachsen usw.
- Überprüfen Sie den Rollstuhl auf sichtbare Schäden, z.B. an Rahmen, Rückenlehne, Sitz- und Rückenbespannung, Rädern, Fußplatte usw.

Sollten Sie Schäden oder Funktionsfehler feststellen, wenden Sie sich bitte an Ihren autorisierten Fachhändler.

7.0 Reifen und Montage

WARNUNG:

Achten Sie immer darauf, dass der Reifendruck richtig ist (mind. 3,5 bar), da dies die Fahrleistung des Rollstuhls beeinträchtigen kann.

Wenn der Druck zu niedrig ist, erhöht sich die Reibung beim Fahren, und der Antrieb erfordert größeren Kraftaufwand. Auch die Manövrierfähigkeit wird von einem zu niedrigen Reifendruck beeinträchtigt.

WARNUNG:

Wenn der Druck zu hoch ist, kann der Reifen platzen.

Auf der Reifenoberfläche ist jeweils der korrekte Luftdruck angegeben (min. 3,5 Bar).

Die Reifen werden wie gewöhnliche Fahrradreifen montiert. Bevor Sie einen neuen Schlauch einlegen, achten Sie darauf, dass die Felge und die Innenseite des Reifens von Schmutzpartikeln frei sind.

Nach der Montage oder Reparatur des Reifens, muss der Luftdruck geprüft werden.

Für Ihre eigene Sicherheit und für die optimale Leistung des Stuhls ist es äußerst wichtig, dass sich die Reifen in gutem Zustand befinden und den vorgeschriebenen Druck aufweisen.

8.0 Wartung und Pflege

Sicherheitsprüfung

Als Benutzer bemerken Sie mögliche Schäden als Erster/Erste. Wir empfehlen daher, dass Sie vor jeder Benutzung folgendes überprüfen:

dass der Reifendruck stimmt
dass die Bremsen richtig funktionieren
ob alle abnehmbaren Teile sicher befestigt sind, (z.B. Armlehnen, Fußrasten, Steckachsen usw).
Wenn Sie einen Schaden/Defekt feststellen, wenden Sie sich an Ihren autorisierten Fachhändler.

Wartung und Pflege

Wartung:

- Überprüfen Sie den Reifendruck regelmäßig.
- Überprüfen Sie alle Reifen regelmäßig auf Abnutzung und Schäden, mindestens aber einmal im Jahr. Wechseln Sie die Bereifung, sobald Sie Anzeichen von Schäden oder Abnutzung feststellen.
- Überprüfen Sie den Sitz und die Rückenbespannung regelmäßig auf Abnutzung, mindestens aber einmal im Jahr. Wechseln Sie diese Teile aus, sobald Sie Anzeichen von Schäden oder Abnutzung feststellen.
- Überprüfen Sie alle Bauteile von Rahmen und Rücken regelmäßig auf Abnutzung, mindestens aber einmal im Jahr. Wechseln Sie diese Teile aus, sobald Sie Anzeichen von Schäden oder Abnutzung feststellen.
- Überprüfen Sie die Bremse regelmäßig auf Abnutzung und Schäden, mindestens aber einmal im Jahr. Überprüfen Sie, dass sie richtig funktioniert und einfach zu bedienen ist. Wechseln Sie die Bremse aus, sobald Sie Anzeichen von Schäden oder Abnutzung feststellen.
- Überprüfen Sie regelmäßig, dass alle Schrauben fest sitzen (siehe Abschnitt zum Drehmoment), mindestens aber einmal im Jahr. Alle Schrauben, die für die sichere Benutzung des Rollstuhls kritisch sind, verfügen über selbstsichernde Muttern. Selbstsichernde Muttern sollten nur einmal verwendet und dann ausgewechselt werden.

HINWEIS:

Wenn ein Drehmoment angegeben ist, empfehlen wir dringend,

einen Drehmomentmesser zu verwenden, damit Sie überprüfen können, ob Sie alles auf das richtige Drehmoment angezogen haben.

Pflege:

Verwenden Sie nur milde Reinigungsmittel, wenn der Rollstuhl schmutzig ist. Zum Reinigen der Sitzpolsterung und Beckengurt nur Wasser und Seife benutzen.

Je nach der Häufigkeit und Art der Benutzung empfehlen wir, den Rollstuhl regelmäßig, aber mindestens einmal im Jahr vom Fachpersonal eines autorisierten Fachhändlers warten zu lassen.

VORSICHT:

Sand, Salz und Meerwasser können die Lager an den Vorder- und Hinterrädern beschädigen. Reinigen und trocknen Sie den Rollstuhl sorgfältig ab, wenn er diesen Bedingungen ausgesetzt wurde.

Hygiene bei Wiedereinsatz:

Im Falle eines Wiedereinsatzes sollte dieser Rollstuhl durch eine sorgfältige Wisch- und Sprühdeseinfektion aller Flächen, die potentiell mit dem Benutzer in Kontakt kommen können, hygienisch aufbereitet werden.

Wenn das schnell durchgeführt werden muss, verwenden Sie ein flüssiges Desinfektionsmittel auf Alkoholbasis, das für medizinische Produkte und Geräte geeignet ist. Bitte beachten Sie die Gebrauchsanweisung des Herstellers für das Desinfektionsmittel, das Sie benutzen.

Bei Nähten kann eine sichere Desinfektion generell nicht gewährleistet werden. Wir empfehlen daher, Sitz- und Rückenbespannung im Falle einer mikrobiellen Kontamination mit Erregern nach § 6 des Infektionsschutzgesetzes zu entsorgen.

Verstaung:

Der Rollstuhl muss immer trocken gelagert werden.

Ersatzteile:

Die folgenden Teile können abgenommen und an den Hersteller/Händler zur Reparatur versandt werden:

- Antriebsräder
- Armlehnen
- Fußrastenhalter
- Sicherheitsräder

Diese Bauteile sind als Ersatzteile erhältlich. Weitere Informationen entnehmen Sie dem Ersatzteilkatalog.

9.0 Fehlersuche

Rollstuhl hat Drall nach einer Seite

- Reifendruck prüfen
- Prüfen, ob sich das Rad reibungslos dreht (Lager, Achse)
- Winkel der Lenkräder überprüfen.
- Prüfen, ob beide Lenkräder den richtigen Bodenkontakt haben.

Lenkräder beginnen zu flattern

- Winkel der Lenkräder überprüfen.
- Prüfen, ob alle Bolzen fest sitzen; wenn nötig nachziehen (siehe unter Drehmoment).
- Prüfen, ob beide Lenkräder den richtigen Bodenkontakt haben.

Rollstuhl/Kreuzstrebeneinheit rastet nicht im Sitzsattel ein

- Der Stuhl ist noch neu, d.h. die Sitz- oder Rückenpolsterung ist noch sehr steif. Wird mit der Zeit besser.

Zusammenklappen des Rollstuhls ist schwierig

- Die justierbare Rückenpolsterung ist zu steif. Lockern Sie sie entsprechend.

Rollstuhl quietscht und klappert

- Prüfen, ob alle Bolzen fest sitzen; wenn nötig nachziehen (siehe unter Drehmoment).
- Etwas Schmieröl auf die Stellen träufeln, wo bewegliche Teile miteinander in Kontakt kommen

Rollstuhl fängt an, zu schlingern

- Den Winkel der Laufradbefestigung prüfen.
- Reifendruck prüfen
- Prüfen, ob die Hinterräder vielleicht unterschiedlich eingestellt sind.

10.0 Entsorgung / Recycling von Materialien

HINWEIS: Sollte Ihnen der Rollstuhl durch eine Wohltätigkeitsorganisation oder als medizinische Leihgabe zur Verfügung gestellt worden sein, ist er nicht Ihr Eigentum. Wenn er nicht mehr benötigt wird, befolgen Sie die Anweisungen, die Sie von der Organisation, die den Rollstuhl zur Verfügung gestellt hat, bezüglich der Rückgabe erhalten haben.

Im folgenden Abschnitt werden die Materialien beschrieben, die für den Rollstuhl verwendet werden mit Angaben zur Entsorgung oder zum Recycling des Rollstuhls und dessen Verpackung. Darüber hinaus können besondere, örtliche Bestimmungen bezüglich der Entsorgung oder Wiederverwertung gelten; diese müssen bei der Entsorgung Ihres Rollstuhls beachtet werden. (Dazu kann auch die Reinigung oder Dekontaminierung des Rollstuhls vor der Entsorgung gehören).

Aluminium: Lenkradgabeln, Räder, Seitenteile des Stuhles, Armlehngestell, Fußraste, Schiebegriffe

Stahl: Befestigungspunkte, Steckachse

Kunststoff: Handgriffe, Rohrstopfen, Lenkräder, Fußplatten, Armpolster und Reifen

Verpackung: Plastiktüten aus weichem Polyethylen, Karton

Polsterung: Polyestergerewebe mit PVC-Beschichtung und schwer entflammbarem Schaumstoff.

Die Entsorgung oder das Recycling sollte über eine Entsorgungsfirma oder eine öffentliche Entsorgungsstelle erfolgen. Sie können Ihren Rollstuhl zur Entsorgung auch an Ihren Fachhändler zurückgeben.



11.0 Typenschild

Das Namensschild befindet sich entweder unter der Kreuzstrebeneinheit oder am diagonalen Rahmenrohr, auch auf dem Benutzerhandbuch befindet sich ein entsprechendes Etikett. Auf dem Namensschild sind das exakte Modell und andere technische Daten angegeben. Wenn Sie ein Ersatzteil bestellen oder einen Anspruch geltend machen, halten Sie bitte folgende Angaben bereit:

MUSTER

	SUNRISE MEDICAL		Sunrise Medical GmbH Kahlbachring 2-4 D-69254 Malsch / Germany		2021-04-20
TYPE:	Rollstuhl	SN	203211332922344		
Easy Max	ISO 7176-19:2008				
	120 kg		max 10°		360 mm

Easy Max

Produktbezeichnung/Artikelnummer



Maximale Steigung bzw. maximales Gefälle, das mit den Sicherheitsrädern befahren werden kann, hängt von den Einstellungen des Rollstuhls, der Haltung und den physischen Fähigkeiten des Benutzers ab.



Sitzbreite.



Sitztiefe.



Maximale Zuladung.



CE-Kennzeichnung.



Gebrauchsanleitung



XXXX-XX-XX

Herstellungsdatum.



Seriennummer.



Dieses Symbol bedeutet Medizinprodukt.



Adresse des Herstellers

ISO 7176-19:2008

Crash getestet nach ISO 7176-19:2008

12.0 Technische Daten

Technische Daten

Gesamtbreite:

- mit Standardrädern, einschließlich Greifringe, Anbau eng
- bei Kombination mit Desk-Seitenteilen: SB + 20 cm
- in Kombination mit dem Aluminiumseitenteilen: SB + 18 cm
- bei Kombination mit Kleiderschutz, Kunststoff: SB + 19 cm
- Bei einem ganz eng montierten Greifring verringert sich die Gesamtbreite um 2 cm
- Bei Rädern mit Trommelbremsen erhöht sich die Breite des Rollstuhls um 2 cm
- Mit Radsturz 4° SB + 24 cm

Maße, gefaltet:

- ohne Hinterräder: ca. 30 cm
- mit Hinterräder: ca. 25 cm

Gewicht in Kilogramm:

- Fußrasten: 1,35 kg
- Rollstuhl: ohne Seitenteile, Fußrasten oder Hinterräder: 7,60 kg
- Desk-Seitenteile: 3,10 kg

Maximale Zuladung:

- Zugelassen für Benutzer mit einem Körpergewicht bis zu:
 - mit Leichtgewichttrad. = 120 kg
 - mit Proton Rad. = 100 kg
 - mit Handbike-Achse. = 100 kg

Sitzhöhen:

Die Auswahl von Rahmen, Gabeln und Lenkrädern sowie die Größe des Hinterrads (24", 25") bestimmt, welche Sitzhöhen möglich sind.

Der Rollstuhl entspricht den folgenden Normen:

- Anforderungen und Testmethoden für statische, Auswirkungs- und Ermüdungsstärke (ISO 7176-8). Ja •
- Antriebs- und Steuerungssysteme für Elektro-Rollstühle, Anforderungen und Prüfung (ISO 7176-14). n.z. •
- Klimatest gemäß ISO 7176-9. n.z. •
- Bewertung der Entzündbarkeit von Polstermöbeln gemäß ISO 7176-16 (EN 1021-1/2). Ja •

Einbauposition Achsaufnahme	Einbauposition Bremshalterung	Bremse Halterungstyp
KURZER RAHMEN RECHTS		
1	1	LINKS
2	2	LINKS
3	2	LINKS
4	1	LINKS
5	1	LINKS
LANGER RAHMEN RECHTS		
1	2	RECHTS
2	2	RECHTS
3	1	RECHTS
4	1	RECHTS
5	2	LINKS
KURZER RAHMEN LINKS		
1	1	LINKS
2	2	RECHTS
3	2	RECHTS
4	1	RECHTS
5	1	RECHTS
LANGER RAHMEN LINKS		
1	2	LINKS
2	2	LINKS
3	1	LINKS
4	1	LINKS
5	2	RECHTS
= VOREINGESTELLT		

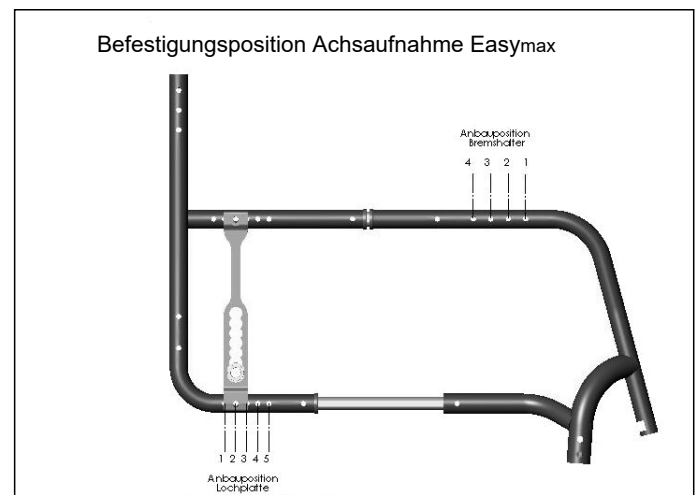
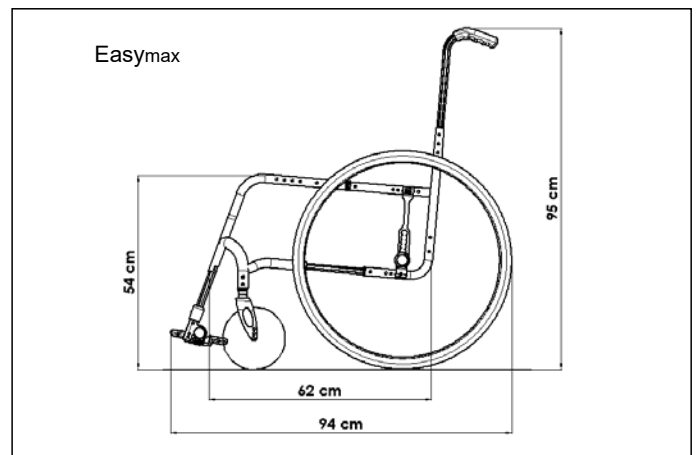

Avant-propos

Chère cliente, cher client,

Vous avez choisi un produit de SUNRISE MEDICAL de grande qualité. Nous nous en réjouissons.

Ce manuel d'utilisation vous fournira de nombreux conseils et suggestions de sorte que votre produit deviendra pour vous un partenaire familial digne de confiance.

Pour Sunrise Medical, être proche du client est une priorité. C'est pourquoi, nous tenons à vous tenir informé de toutes nos nouveautés, actuelles et à venir. Être proche de nos clients signifie, assurer un service rapide, avec le moins de formalités administratives possible et entretenir une bonne relation avec eux. Que vous souhaitiez commander des pièces de rechange ou des accessoires, ou encore poser des questions concernant votre fauteuil, nous sommes à votre service.

Notre objectif est que vous soyez satisfait de nos services. Chez Sunrise Medical, nous travaillons en permanence au développement de nos produits. Ainsi, des modifications quant à la forme, à la technique et à l'équipement peuvent être apportées à notre gamme de produits. Aucune réclamation ne pourra donc être adressée au sujet des informations et illustrations de ce manuel d'utilisation.

Le système de gestion de SUNRISE MEDICAL est certifié EN ISO 9001, ISO 13485 et ISO 14001.

 En sa qualité de fabricant, SUNRISE MEDICAL, déclare que les fauteuils légers sont conformes au règlement sur les dispositifs médicaux (2017/745).

Avis à l'utilisateur et/ou au patient : Tout incident grave en rapport avec le dispositif doit être signalé au fabricant et aux autorités compétentes de l'État membre dans lequel réside l'utilisateur et/ou le patient.

Adaptations spéciales pour B4Me

Afin de vous assurer que votre produit B4Me fonctionne de manière performante comme prévu par le fabricant, Sunrise Medical vous recommande vivement de lire et de comprendre toutes les informations utilisateur fournies avec votre produit B4Me avant de l'utiliser pour la première fois.

Sunrise Medical recommande également que les informations utilisateur ne soient pas jetées après leur lecture, mais qu'elles soient conservées en toute sécurité afin d'être consultées ultérieurement.

Combinaison de dispositifs médicaux

Il est possible de combiner le présent dispositif médical avec un ou plusieurs autres dispositifs ou produits. Vous trouverez sur www.Sunrisemedical.fr toutes les informations utiles sur les combinaisons possibles. Toutes les combinaisons présentées ont été validées et sont conformes aux exigences générales en matière de sécurité et de performances énoncées dans annexe I No. 14.1 du règlement 2017/745 relatif aux dispositifs médicaux.

Vous trouverez des conseils sur la combinaison, relatifs par exemple au montage, sur www.SunriseMedical.fr

Adressez-vous à notre service après-vente SUNRISE MEDICAL, compétent et agréé, pour toute question concernant l'utilisation, la maintenance ou la sécurité de votre fauteuil roulant.

S'il n'y a aucun revendeur près de chez vous ou si vous avez des questions, contactez-nous par courrier ou par téléphone à l'adresse suivante.

Sunrise Medical S.A.S
ZAC de la Vrillonnerie
17 Rue Mickaël Faraday
37170 Chambray-Lès-Tours
Tel : +33 (0) 247554400
Fax : +30 (0) 247554403
www.sunrisemedical.fr



IMPORTANT :

N'UTILISEZ PAS VOTRE FAUTEUIL AVANT D'AVOIR LU ET COMPRIS CE MANUEL. LE NON-RESPECT DES PRÉSENTES INSTRUCTIONS PEUT CAUSER DES BLESSURES PHYSIQUES, L'ENDOMMAGEMENT DU MATÉRIEL OU LA DÉGRADATION DE L'ENVIRONNEMENT.

Utilisation

Les fauteuils roulants sont exclusivement destinés aux utilisateurs dans l'incapacité de marcher ou à mobilité restreinte et pour leur propre usage, qu'ils soient capables de faire avancer leur fauteuil seuls ou qu'ils soient poussés par une tierce personne (un accompagnateur), à leur domicile et à l'extérieur.

La charge maximale (à savoir le poids de l'utilisateur et des accessoires éventuellement embarqués) est indiquée sur la plaque signalétique apposée sur le croisillon ou sur la barre de stabilisation, en dessous du siège.

La garantie n'est valable que si le produit est utilisé dans les conditions spécifiées et pour l'usage pour lequel il est prévu. La durée de vie prévue pour ce fauteuil est de cinq années. SEULES LES PIÈCES STANDARD et les pièces officiellement autorisées par Sunrise Medical peuvent être utilisées.

Champ d'application.

Indications

De par la diversité des options de montage et sa conception modulaire, ce fauteuil convient pour les personnes dans l'incapacité de marcher ou à mobilité restreinte, suite à :

- Une paralysie
- La perte d'un membre (amputation de la jambe)
- La difformité d'un membre
- Des contractures/blessures aux articulations
- Pour les maladies telles que les déficiences cardiaques et circulatoires, la perturbation de l'équilibre ou la cachexie, les profils de maladies neurologiques, la dystrophie musculaire, l'hémiplégie ainsi que pour les personnes âgées qui ont encore de la force dans le haut du corps.

Contre-indications

Le fauteuil roulant ne peut être utilisé sans accompagnateur dans les cas suivants :

- Trouble de la perception
- Déséquilibre
- Perte des deux bras, sans le soutien d'un soignant
- Contracture articulaire ou dommages articulaires au niveau des deux bras
- Incapacité à s'asseoir

Sélectionner le bon fauteuil nécessite de prendre en compte des éléments tels que la taille de l'utilisateur, son poids, sa constitution physique et psychologique, son âge, son mode de vie et son environnement.

Sommaire



1.0 Consignes générales de sécurité et limites de conduite	41
2.0 Garantie	43
3.0 Transportabilité	44
4.0 Manipulation	46
5.0 Options	46
Leviers de basculement	46
Freins	46
Freins	47
Palettes	47
Roues avant	48
Plaques d'axe	48
Carrossage	48
Dossiers	49
Protège-vêtements	49
Protège-vêtements	49
Poignées de poussée	49
Instructions pour la ceinture sous-abdominale	50
Roulettes anti-bascule	50
Toile standard	51
Porte-canne	51
Tablette	51
Barre de stabilisation	51
Roulettes de transit	51
6.0 Contrôles quotidiens	51
7.0 Pneus et montage des pneus	52
8.0 Maintenance et entretien	52
9.0 Dépannage	53
10.0 Mise au rebut / Recyclage des matériaux	53
11.0 Plaque signalétique	53
12.0 Caractéristiques techniques	54

REMARQUE :

Il est possible que les fauteuils illustrés et décrits dans le présent manuel ne soient pas complètement identiques au modèle que vous avez acheté. Toutefois, toutes les instructions fournies dans le présent manuel sont valables pour votre matériel, malgré d'éventuelles différences minimales. Le fabricant se réserve le droit de modifier sans préavis les poids, mesures et autres données techniques indiquées dans le présent manuel. Tous les chiffres, dimensions et capacités indiqués dans ce manuel sont approximatifs et ne constituent pas des caractéristiques.

Définitions

3.1 Définitions des termes employés dans le manuel

Terme	Définition
 DANGER !	Indication d'un risque potentiel de blessures sérieuses ou de mort en cas de non-respect des consignes
 AVERTISSEMENT !	Indication d'un risque potentiel de blessure en cas de non-respect des consignes
 ATTENTION !	Indication que le matériel peut être endommagé si le conseil fourni n'est pas suivi
REMARQUE :	Conseil d'ordre général ou pratique recommandée
	Référence faite à d'autres manuels

REMARQUE :

Il vous est conseillé de noter dans l'encadré prévu ci-dessous les coordonnées du technicien chargé de votre service après-vente.

En cas de panne, contactez-le en lui donnant le plus d'informations possible sur la nature de la panne pour qu'il puisse vous aider efficacement et rapidement.

Tampon et signature du revendeur

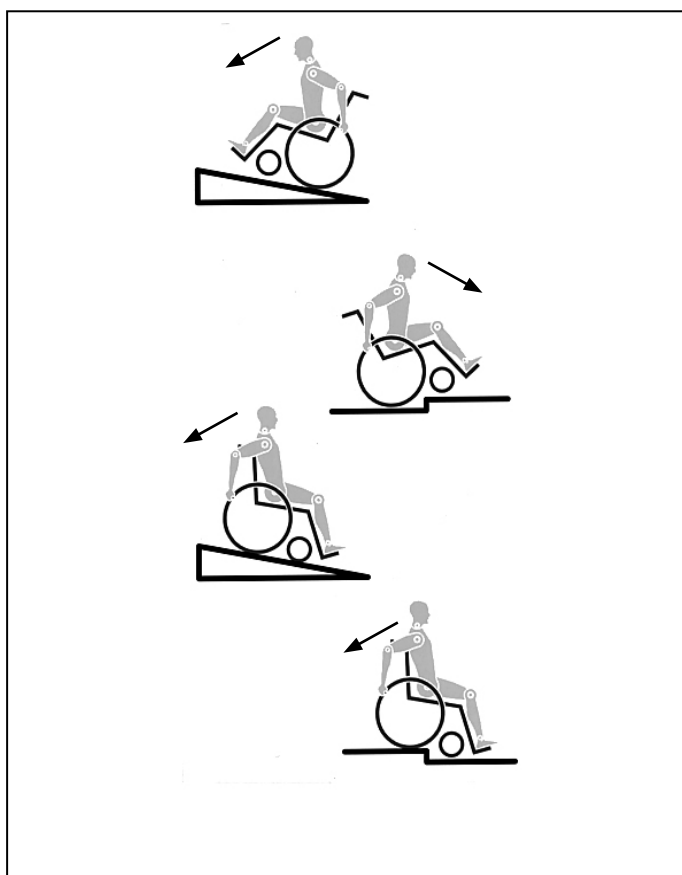

La conception et la construction du fauteuil sont réalisées pour garantir une sécurité maximale. A l'échelle internationale, toutes les exigences applicables en matière de normes de sécurité sont respectées, voire dépassées. Toutefois, l'utilisateur peut se mettre en situation de danger en utilisant son fauteuil de façon incorrecte. Pour votre sécurité, vous devrez impérativement respecter les consignes suivantes.

Les altérations ou réglages non professionnels ou erronés augmentent le risque d'accidents. En tant qu'utilisateur de fauteuil roulant, vous participez à la circulation publique, sur routes ou trottoirs. Vous êtes par conséquent tenu de respecter le code de la route.

Lors de votre première utilisation du fauteuil, roulez prudemment. Familiarisez-vous avec l'utilisation de votre nouveau fauteuil roulant.

Avant chaque utilisation de votre fauteuil, contrôlez impérativement :

- Les axes à déverrouillage rapide des roues arrière
- Le Velcro du siège et des accoudoirs
- Les pneus, la pression et les freins

 Avant de modifier un quelconque réglage, il est important de lire le paragraphe correspondant de présent manuel d'utilisation.

Des nids de poule ou un sol irrégulier peuvent faire basculer le fauteuil roulant lors de la montée ou de la descente des pentes. Si une marche ou une montée est abordée de face, le corps doit être incliné en avant.

 **DANGER !**

Ne dépassez JAMAIS la charge maximale de 120 kg pour l'utilisateur et les éléments embarqués sur le fauteuil. Veuillez noter les informations relatives au poids pour les options plus légères, lesquelles sont indiquées séparément. Toute charge supérieure pourrait endommager le fauteuil ou vous faire basculer, perdre le contrôle et entraîner de graves blessures pour vous et toute autre personne.

 **DANGER !**

- Pour éviter les chutes et situations dangereuses, il est recommandé de vous entraîner et de vous familiariser avec votre nouveau fauteuil sur une surface plane offrant une bonne visibilité.
- Pour monter et descendre du fauteuil, ne prenez pas appui sur les repose-pied. Il convient au contraire de les rabattre et de les pivoter vers l'extérieur le plus possible. Placez-vous toujours le plus près possible de l'endroit où vous voulez vous asseoir.
- Utilisez toujours votre fauteuil de manière adéquate. Evitez par exemple de franchir des obstacles sans avoir préalablement ralenti (marche, bord de trottoir).
- Les freins d'immobilisation ne servent pas à ralentir le fauteuil. Ils empêchent votre fauteuil d'avancer involontairement. Quand vous vous tenez sur un terrain accidenté, utilisez impérativement vos freins d'immobilisation. Pensez toujours à actionner les deux freins simultanément, autrement votre fauteuil pourrait basculer.
- Changer le centre de gravité peut avoir un impact sur le comportement du fauteuil dont vous devez être conscient. Il est recommandé de vous entraîner, par exemple en pente ou lors du franchissement d'obstacles. Familiarisez-vous avec les différents comportements en présence d'un accompagnateur.
- Avec des réglages extrêmes (comme les roues arrière en position la plus avancée possible) et une posture inadéquate, le fauteuil risque de basculer, même sur une surface plane.
- Lorsque vous franchissez des côtes et des marches, penchez votre corps plus en avant.
- Lorsque vous descendez des côtes et des marches, penchez votre corps plus en arrière. Ne tentez jamais de monter ou de descendre une pente en diagonal.
- Evitez d'utiliser les escalators. En cas de chute, vous pourriez vous blesser gravement.
- N'utilisez pas le fauteuil sur des pentes de plus de 10° d'inclinaison. Le degré d'inclinaison maximum des pentes dépend de la configuration du fauteuil, des capacités de l'utilisateur et du style de conduite. Les capacités de l'utilisateur et son style de conduite ne pouvant être prédéfinis, le degré d'inclinaison maximum des pentes ne peut être déterminé. Il revient donc à l'utilisateur, assisté de son accompagnateur, de déterminer l'inclinaison maximale afin d'éviter tout risque de basculement. Il est vivement recommandé d'installer des roulettes anti-basculer pour les utilisateurs inexpérimentés.
- Des nids de poule ou un sol irrégulier peuvent faire basculer le fauteuil roulant lors de la montée ou de la descente des pentes.
- N'utilisez pas le fauteuil sur des terrains boueux ou verglacés. N'utilisez pas le fauteuil dans des zones interdites aux piétons.



- Pour éviter de vous blesser aux mains, ne placez pas vos doigts entre les rayons ou entre la roue arrière et le frein de la roue lorsque le fauteuil est en déplacement.
- Si vous utilisez une main courante métallique et freinez dans une longue pente ou pour réduire votre allure, le frottement peut chauffer la main courante et vous brûler les doigts.
- Ne montez et descendez les escaliers que si vous êtes accompagné. Des équipements à cet effet sont à votre disposition, comme les rampes d'accès et les ascenseurs. Utilisez-les. En l'absence de tels équipements, deux personnes sont nécessaires pour faire basculer le fauteuil et lui faire franchir les marches une à une en le poussant, et non pas en le soulevant. Il est déconseillé de procéder à de telles manœuvres dans les escaliers avec des utilisateurs de plus de 100 kg.
- En général, en présence de roulettes anti-basculer, il convient de les régler de sorte qu'elles ne puissent heurter les marches, car cela pourrait entraîner une grave chute. Remplacez ensuite les roulettes anti-basculer à leur position normale.
- L'accompagnateur doit toujours tenir le fauteuil par les parties fixes et non pas par les parties amovibles, comme le repose-pied ou la protection latérale.
- Lors de l'utilisation d'une rampe d'accès, pensez à positionner les roulettes anti-basculer (le cas échéant) en dehors de la zone à risque.
- Immobilisez toujours votre fauteuil à l'aide des freins lorsqu'il se trouve sur une surface accidentée ou lorsque vous montez dessus ou en descendez.
- Pour les personnes amputées d'un ou des membres inférieurs, il est impératif d'utiliser les roulettes anti-basculer.
- Avant d'utiliser votre fauteuil, vérifiez la pression des pneus. Pour les roues arrière, la pression doit être au moins de 3,5 bars (350 kPa). La pression maximale est indiquée sur la jante des pneus. Le frein à manette à hauteur du genou ne fonctionne que si la pression des pneus est suffisante et si le réglage est correct (voir le chapitre sur les "Freins"). Les freins d'immobilisation ne servent pas à ralentir le fauteuil. Ils empêchent votre fauteuil d'avancer involontairement. Quand vous vous tenez sur un terrain accidenté, utilisez impérativement vos freins d'immobilisation. Pensez toujours à actionner les deux freins simultanément, autrement votre fauteuil pourrait basculer.
- Les freins d'immobilisation ne sont pas destinés à être utilisés comme des freins de service.
- Utilisez toujours les ascenseurs ou les rampes. S'il n'y en a pas, demandez à une tierce personne de vous aider. Ces personnes doivent saisir le fauteuil par les seules parties fixes du châssis. En présence de roulettes anti-basculer, il convient de les rabattre. Ne jamais soulever le fauteuil avec l'utilisateur assis dedans.
- Si les toiles du dossier et du siège sont abîmées, remplacez-les immédiatement.
- Ne soulevez pas le fauteuil en l'attrapant par les tubes du dossier, ni par les poignées.
- N'équipez le fauteuil d'aucun dispositif électronique, dispositif de mobilité électrique ou mécanique, vélo à main ou tout autre dispositif non approuvé susceptible de modifier l'usage prévu du fauteuil ou sa structure. L'ajout de dispositifs médicaux supplémentaires nécessite l'approbation de Sunrise Medical.
- Soyez très vigilants avec les risques d'incendie, surtout avec les cigarettes allumées. Les toiles du dossier et du siège peuvent prendre feu.
- Dans la mesure du possible, au cours d'un déplacement à bord d'un véhicule pour personnes handicapées, il est conseillé aux occupants de s'asseoir sur les sièges et d'utiliser le système de retenue approprié. C'est le seul moyen d'assurer une protection optimale aux occupants en cas d'accident. Si vous utilisez des éléments de sécurité proposés par SUNRISE MEDICAL et un système de sécurité spécifique, les fauteuils légers peuvent servir de siège pour le déplacement à bord d'un véhicule spécialement adapté. (Voir le chapitre sur "Transport").
- Vérifiez que les axes à déverrouillage rapide des roues arrière sont bien réglés et verrouillés. Si le bouton de l'axe à déverrouillage rapide n'est pas enfoncé, vous ne pouvez pas enlever la roue arrière.
- Si vous utilisez une main courante métallique et freinez dans une longue pente ou pour réduire votre allure, le frottement peut chauffer la main courante et vous brûler les doigts.
- Si le fauteuil est exposé au soleil pendant une période prolongée, certaines parties du fauteuil (par ex. le châssis, les repose-jambes, les freins et le protège-vêtement) peuvent chauffer (>41°C).
- Pour éviter de vous blesser aux mains, ne placez pas vos doigts entre les rayons ou entre la roue arrière et le frein de la roue lorsque le fauteuil est en déplacement.
- Lorsque vous utilisez votre fauteuil à l'extérieur, portez toujours des gants en cuir afin d'avoir une bonne prise et de protéger vos mains contre la saleté et la surchauffe.
- N'utilisez pas le fauteuil sur des pentes de plus de 10° d'inclinaison.
- Le degré d'inclinaison maximum des pentes dépend de la configuration du fauteuil, des capacités de l'utilisateur et du style de conduite. Les capacités de l'utilisateur et son style de conduite ne pouvant être prédéfinis, le degré d'inclinaison maximum des pentes ne peut être déterminé. Il revient donc à l'utilisateur, assisté de son accompagnateur, de déterminer l'inclinaison maximale afin d'éviter tout risque de basculement. Il est vivement recommandé d'installer des roulettes anti-basculer pour les utilisateurs inexpérimentés. N'utilisez pas le fauteuil sur des terrains boueux ou verglacés. N'utilisez pas le fauteuil dans des zones interdites aux piétons.
- Comme avec toutes les pièces amovibles, toute intervention présente le risque de se coincer les doigts. Manipulez le fauteuil avec précaution.
- N'utilisez pas le fauteuil sous une forte pluie, dans la neige, sur une chaussée glissante ou sur des surfaces accidentées. N'utilisez pas le fauteuil dans des environnements dangereux.
- Si le fauteuil est exposé au soleil pendant une période prolongée, certaines parties du fauteuil (par ex. le châssis, les repose-jambes, les freins et le protège-vêtement) peuvent chauffer (>41°C).
- Pour éviter de vous blesser aux mains, ne placez pas vos doigts entre les rayons ou entre la roue arrière et le frein de la roue lorsque le fauteuil est en déplacement.
- Lorsque vous utilisez votre fauteuil à l'extérieur, portez toujours des gants en cuir afin d'avoir une bonne prise et de protéger vos mains contre la saleté et la surchauffe.
- N'utilisez pas le fauteuil sur des pentes de plus de 10° d'inclinaison.
- Le degré d'inclinaison maximum des pentes dépend de la configuration du fauteuil, des capacités de l'utilisateur et du style de conduite. Les capacités de l'utilisateur et son style de conduite ne pouvant être prédéfinis, le degré d'inclinaison maximum des pentes ne peut être déterminé. Il revient donc à l'utilisateur, assisté de son accompagnateur, de déterminer l'inclinaison maximale afin d'éviter tout risque de basculement. Il est vivement recommandé d'installer des roulettes anti-basculer pour les utilisateurs inexpérimentés. N'utilisez pas le fauteuil sur des terrains boueux ou verglacés. N'utilisez pas le fauteuil dans des zones interdites aux piétons.
- Comme avec toutes les pièces amovibles, toute intervention présente le risque de se coincer les doigts. Manipulez le fauteuil avec précaution.
- N'utilisez pas le fauteuil sous une forte pluie, dans la neige, sur une chaussée glissante ou sur des surfaces accidentées. N'utilisez pas le fauteuil dans des environnements dangereux.
- **RISQUE D'ÉTOUFFEMENT** – Ce fauteuil est composé de petites pièces qui, dans certaines conditions, peuvent présenter un risque d'étouffement pour les jeunes enfants.

REMARQUE !

- L'efficacité du frein à manette au genou et des caractéristiques de conduite générales dépend de la pression des pneus. Le fauteuil sera considérablement plus léger et plus facile à manœuvrer si les pneus des roues arrière sont correctement gonflés et ont la même pression.
- Vérifiez la sculpture des pneus.
- N'oubliez pas que lorsque vous vous déplacez au milieu de la circulation, vous devez respecter toutes les réglementations relatives au code de la route.
- Dans la pénombre, portez des vêtements clairs ou réfléchissants de sorte à être vu par les autres usagers de la route. Veillez à ce que les réflecteurs latéraux et arrière du fauteuil restent bien visibles. Il est également recommandé d'installer une lumière.
- Faites attention de ne pas vous pincer les doigts lorsque vous procédez à des réglages du fauteuil.

Il est possible que les produits illustrés et décrits dans le présent manuel ne soient pas complètement identiques au modèle que vous avez acheté. Toutefois, toutes les instructions fournies dans le présent manuel sont valables pour votre matériel, malgré les éventuelles différences minimales. Le fabricant se réserve le droit de modifier sans préavis les poids, mesures et autres données techniques indiquées dans le présent manuel. Tous les chiffres, dimensions et capacités indiqués dans ce manuel sont approximatifs et ne constituent pas des caractéristiques.

Durée de vie

La durée de vie anticipée de ce produit est de 5 années.

2.0 Garantie

Garantie

CELA N'AFPECTE EN AUCUN CAS VOS DROITS LEGAUX.

Conditions de garantie

- 1) Tout travail de réparation ou de remplacement sera effectué par un revendeur agréé Sunrise Medical.
- 2) Pour tout travail de réparation devant être effectué sur votre fauteuil en vertu du contrat, veuillez contacter immédiatement le service après-vente agréé désigné par Sunrise Medical, en indiquant précisément le type de difficulté rencontrée. Si vous vous trouvez dans une localité autre que celle du service après-vente Sunrise Medical désigné, le travail pourra, en vertu des conditions de garantie, être effectué par un autre service après-vente désigné par le fabricant.
- 3) Si une pièce quelconque de votre fauteuil roulant devait être réparée ou remplacée en raison d'un vice de fabrication ou de matériau dans les 24 mois (5 ans pour le châssis et le croisillon) suivant la date à laquelle la propriété du produit a été transférée à l'acheteur original et à condition que ce dernier en ait conservé la propriété, la ou les pièce(s) sera/seront réparée(s) ou remplacée(s) gratuitement si le fauteuil est renvoyé au service après-vente agréé.

REMARQUE : La garantie n'est pas transférable.

- 4) La garantie couvre également toutes les pièces réparées ou remplacées pour la période restante de la garantie du fauteuil.
- 5) Toute pièce détachée installée après le début de la garantie d'origine, est couverte une nouvelle garantie de 24 mois.
- 6) Les pièces consommables ne sont normalement pas garanties, à part dans le cas de l'usure prématurée d'une pièce due à une faute de fabrication. Il s'agit, en autres, des toiles, des pneus, des chambres à air et autres pièces similaires.
- 7) Les conditions de garantie susmentionnées s'appliquent à toutes les pièces des produits, pour les modèles achetés à plein tarif.
- 8) Dans des conditions normales, la garantie ne saurait être appliquée si le produit nécessite une réparation ou un remplacement pour l'une des raisons suivantes :
 - a) Le produit n'a pas été entretenu ou révisé conformément aux recommandations du fabricant, telles qu'indiquées dans le manuel d'utilisation et/ou les notices d'entretien. Les accessoires utilisés ne sont pas des accessoires d'origine.
 - b) Le fauteuil roulant - ou l'une de ses pièces - a été endommagé suite à un mauvais entretien, à un accident ou à une utilisation inadéquate.
 - c) Des modifications ont été apportées au fauteuil - ou à l'une de ses pièces - lesquelles ne sont pas conformes aux spécifications du fabricant ou des réparations ont été effectuées avant d'en informer le service après-vente.

3.0 Transportabilité

DANGER !

Il y a risque de blessures sérieuses ou de mort si ce conseil n'est pas respecté.

Transport de votre fauteuil roulant dans un véhicule :

Un fauteuil roulant arrimé dans un véhicule n'assurera pas le même niveau de sécurité que les sièges du véhicule. Il est toujours recommandé que l'utilisateur soit transféré au siège du véhicule. Sunrise Medical reconnaît qu'il n'est pas toujours facile de transférer l'utilisateur et dans une telle situation où l'utilisateur doit être transporté tout en étant dans son fauteuil roulant, il convient de suivre les recommandations suivantes :

1. Faites vous confirmer que le véhicule est correctement équipé pour transporter un passager dans un fauteuil roulant, et assurez-vous que la méthode d'accès/de sortie est convenable pour votre type de fauteuil roulant. Le sol du véhicule doit être suffisamment résistant pour supporter le poids de l'utilisateur avec celui du fauteuil roulant et de ses accessoires.
2. Suffisamment d'espace doit être disponible autour du fauteuil afin d'avoir un accès facile pour attacher, serrer et détacher le fauteuil roulant et le dispositif de retenue de l'occupant et les ceintures de sécurité.
3. Le fauteuil doit être placé dans le sens de la marche et être ancré par les points d'arrimage et le système de retenue et de fixation (conforme à la norme ISO 10542 ou SAE J2249) conformément aux instructions du fabricant du système de retenue.
4. L'utilisation du fauteuil à bord d'un véhicule motorisé dans une position autre que celle préconisée n'a pas fait l'objet de tests, ainsi le positionnement latéral du fauteuil ne doit être envisagé en aucun cas (Fig. A).
5. Le fauteuil doit être sécurisé par un système d'arrimage conforme à ISO 10542 ou SAE J2249 avec sangles avant non-réglables et sangles arrière réglables, qui utilise typiquement des mousquetons/crochet en S et des boucles à ardillons. Ces dispositifs de retenue comprennent généralement 4 sangles individuelles qui sont attachées de chaque côté du fauteuil roulant.
6. Ce système d'arrimage doit être fixé au châssis principal du fauteuil roulant comme indiqué dans le schéma sur la page suivante, et non pas à tout points d'attache ou accessoires, ex. pas autour des rayons des roues, freins ou repose-pied.

7. Le système de fixation doit être attaché le plus possible à un angle de 45° et tendu conformément aux indications du fabricant.

8. Ne modifiez et ne remplacez pas les points d'ancrage du fauteuil, ni les composants structurels sans avoir préalablement demandé l'avis du fabricant, à défaut de quoi le fauteuil Sunrise Medical ne sera pas conforme pour le transport à bord d'un véhicule motorisé.

9. Les deux ceintures de retenue au niveau du bassin et du torse supérieur doivent être utilisées pour retenir le passager afin de réduire la possibilité de choc de la tête ou du torse avec les composants du véhicule et de risques graves de blessures à l'utilisateur et tout autre occupant du véhicule. (Fig. B) La ceinture de retenue du torse supérieur doit être montée au pilier "B" du véhicule - ne pas respecter ceci augmente le risque de blessures abdominales graves à l'utilisateur.

10. Un soutien de tête adéquate pour le transport (voir étiquette de l'appui-tête) doit être installé et doit être dans la position souhaitée à tout moment pendant le transport.

11. Les systèmes de maintien posturaux (sangles sous-abdominales, ceintures sous-abdominales) ne doivent pas servir de système de retenue dans un véhicule en déplacement, à moins qu'ils ne soient conformes à la norme ISO 7176-19:2001 ou SAE J2249, ce qui doit être spécifiquement indiqué sur l'étiquette.

12. La sécurité de l'utilisateur pendant son transport dépend de la vigilance de la personne sécurisant le système d'arrimage et cette personne devrait avoir reçu des instructions appropriées et/ou une formation sur leur utilisation.

13. Dans la mesure du possible, retirez du fauteuil et rangez tous les accessoires et équipements auxiliaires, comme par exemple :

Les cannes, les coussins amovibles et les tablettes.

14. Vous ne devez pas utiliser les repose-jambe articulés/élévateurs en position élevée quand le fauteuil roulant et l'utilisateur sont transportés et quand le fauteuil roulant est retenu par des dispositifs de retenue pour le transport de fauteuils roulants et de son passager.

15. Les dossiers inclinables doivent être remis en position verticale.

16. Les freins manuels du fauteuil doivent impérativement être enclenchés.

17. Les dispositifs de retenue doivent être montés au pilier "B" du véhicule et ne doivent pas être retenus par des composants du fauteuil roulant tel les accoudoirs ou les roues.

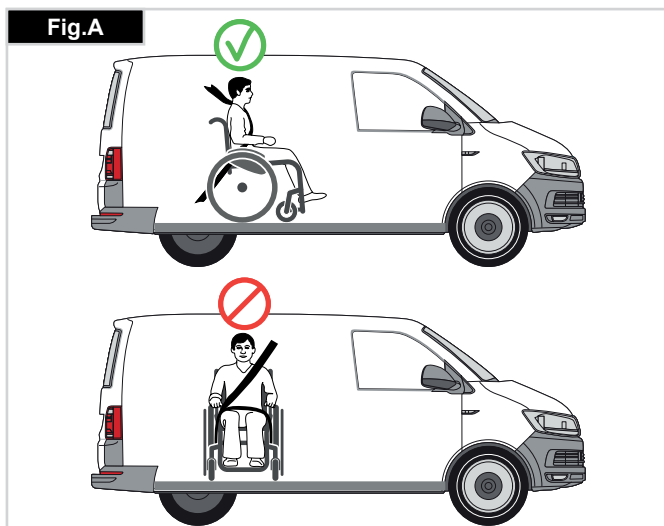

Transportabilité

Instructions pour le système de retenue de l'occupant :

1. La ceinture de retenue du bassin doit être fixée en position basse à travers le bassin de façon à ce que l'angle de la ceinture du bassin soit dans la zone de préférence entre 30 et 75 degrés par rapport à l'horizontal.

Un plus grand angle au sein de la zone de préférence est recommandé c'est-à-dire plus proche de 75°, mais sans jamais cependant dépasser cette limite. (Fig. C)

2. La ceinture thoracique doit passer par-dessus l'épaule et en travers de la poitrine, comme illustré aux Fig. D et E

Les ceintures de retenue doivent être serrées le plus possible, tout en respectant le confort de l'utilisateur.

La sangle de la ceinture de sécurité ne doit pas être entortillée pendant son utilisation.

La ceinture thoracique doit passer par-dessus l'épaule et en travers de l'épaule, comme illustré aux Fig. D et E.

3. Les points de retenue au fauteuil sont le côté interne avant du châssis juste au-dessus de la roue avant et l'arrière du châssis. Les sangles sont fixées autour des flancs de châssis, à l'intersection des tubes de châssis horizontaux et verticaux. (Voir Fig. G-H-I)

4. Le symbole d'arrimage (Fig. F) sur le châssis du fauteuil roulant indique la position des sangles de retenue du fauteuil roulant. Les sangles sont ensuite tendues après que les sangles avant aient été fixées pour sécuriser le fauteuil roulant. Positionnement du dispositif d'arrimage sur le fauteuil roulant :

1. Emplacement des étiquettes d'arrimage à l'avant et à l'arrière (Fig. G - H).

2. Vue latérale des sangles d'arrimage (Fig. I).

⚠ AVERTISSEMENT !

Si l'utilisateur devant être transporté est un enfant pesant moins de 22 kg et si le véhicule utilisé compte moins de huit (8) passagers assis, il est recommandé d'utiliser un dispositif de retenue pour enfants conforme au règlement 44 de la CEE-ONU.

Ce type de dispositif de retenue est un moyen de retenue plus efficace que les dispositifs à trois points, et certains dispositifs de retenue pour enfants assurent également un support postural supplémentaire afin de maintenir la position de l'enfant lorsqu'il est assis.

Les parents ou toute autre personne s'occupant de l'enfant peut, selon le cas, décider de laisser l'enfant dans son fauteuil roulant pendant le transport en raison du niveau de contrôle de la posture ou du niveau de confort assuré par les réglages du fauteuil.

Dans ce cas, nous vous invitons à faire procéder à une évaluation des risques par le professionnel de santé qui vous suit ou par toute personne compétente dans ce domaine.

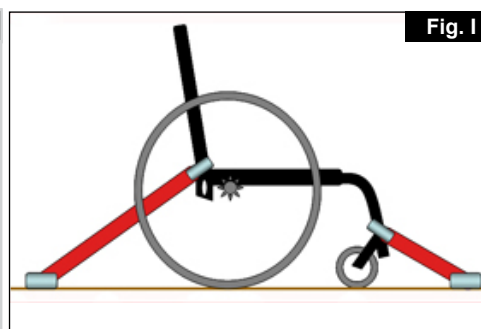
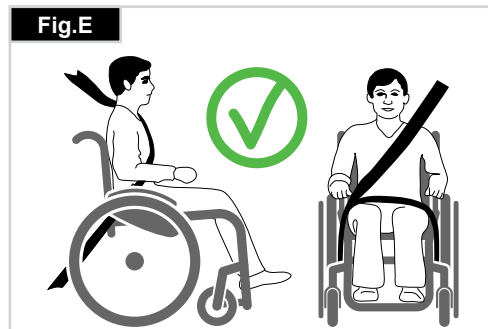
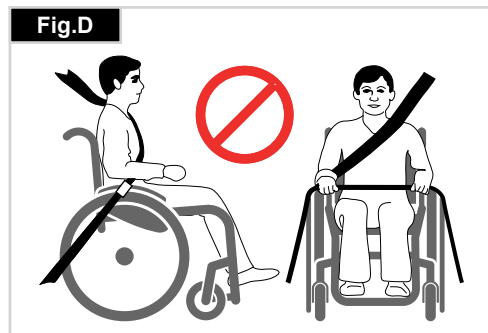
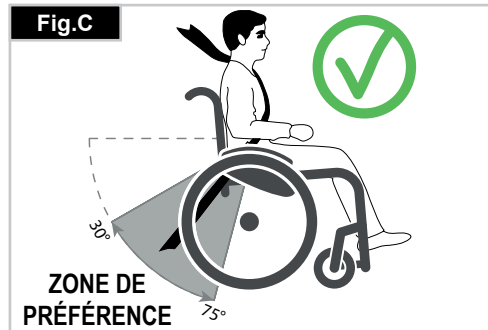

4.0 Manipulation

Pliage du fauteuil (Fig. 4.1)

Commencez par retirer le coussin du fauteuil, puis relevez la palette des repose-pieds ou les repose-pieds individuels. Attrapez la toile du siège par en dessous en plaçant vos doigts au centre et tirez vers le haut. Le fauteuil se plie alors. Pour gagner un maximum de place, afin par exemple de ranger le fauteuil dans le coffre de la voiture, vous pouvez enlever les repose-pieds (selon modèle). Ouvrez le verrou et rabattez le repose-pieds latéralement. Il suffit ensuite de sortir le repose-pieds de son tube de logement.



Dépliage du fauteuil (Fig. 4.2).

Avant de déplier le fauteuil, ouvrez la sangle sur le cadre plié.

Appuyez sur les tubes de l'armature du siège (voir photo). Le fauteuil roulant se déplie. Maintenant, pressez les tubes du siège dans les supports. Cette opération est facilitée si vous inclinez légèrement le fauteuil. Ainsi, le poids est enlevé de l'une des roues arrière, permettant de déplier le fauteuil plus facilement. Faites attention de ne pas vous coincer les doigts dans les tubes de traverse.

Axes à déverrouillage rapide des roues arrière (Fig. 4.3).

Les roues arrière doivent être munies d'axe à déverrouillage rapide. Les roues peuvent être démontées ou montées sans outils. Pour démonter les roues, pressez sur le bouton d'arrêt (1) et retirez la roue arrière.



⚠ ATTENTION !

Lors du montage, appuyez sur le bouton de l'axe à déverrouillage rapide et insérez l'axe dans le canon, tout en conservant le bouton pressé. Relâchez le bouton et la roue est bloquée. Le bouton d'arrêt doit revenir dans sa position de départ.

Axes à déverrouillage rapide des roues avant (Fig. 4.4).

Les roues avant peuvent aussi être équipées d'axes à déverrouillage rapide (1). Ceux-ci permettent aux roues d'être montées et démontées sans outils. Uniquement pour la version SA (potences escamotables).



5.0 Options

Leviers de basculement

Leviers de basculement (Fig. 5.1).

Pour faire basculer un fauteuil roulant par un accompagnateur(-trice) on utilise un levier de basculement. Placez votre pied sur le tube d'appui pour faire franchir au fauteuil un trottoir ou une marche, par exemple.



Freins

Freins (Fig. 5.2 - 5.5).

Le fauteuil est équipé de deux freins d'immobilisation. Les freins agissent directement sur les pneus. Pour les actionner, abaissez le levier de frein jusqu'à la butée (Fig. 5.2 et 5.4). Tirez le levier de freinage en arrière pour le relâcher.

L'effet de freinage diminue quand :

- Les sculptures du pneu sont usées
- La pression des pneus est insuffisante
- Les pneus sont humides
- Le frein est mal réglé.

Les freins d'immobilisation ne sont pas destinés à être utilisés comme des freins de service. N'actionnez pas les freins en marche. Freinez toujours à l'aide des mains courantes. Vérifiez que l'écart entre les pneus et les freins d'immobilisation est conforme aux valeurs spécifiées (Fig. 5.4 et 5.5). Pour effectuer le réglage, desserrez la vis (1) et réglez la valeur souhaitée. Resserrez de nouveau la vis (Voir la page couples de serrage)

⚠ ATTENTION !

Vérifiez le réglage des freins après chaque modification de la position de la roue arrière et refaites votre réglage, si nécessaire.

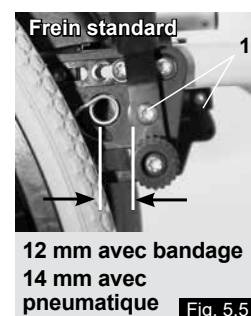
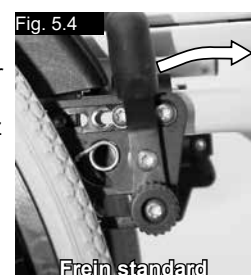
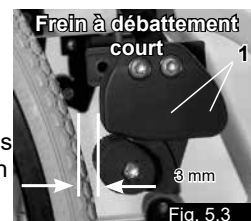
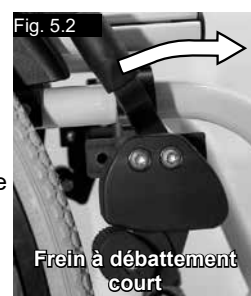

12 mm avec bandage
14 mm avec
pneumatique

Freins

Rallonge du levier de frein

(Fig. 5.6).

La rallonge du levier de frein est amovible ou repliable. La rallonge vous permet de déployer moins d'efforts pour actionner les freins.

⚠ ATTENTION !

Plus les freins seront montés près de la roue, plus l'effort à fournir pour les actionner sera grand. Cela pourrait casser la rallonge du levier de frein !

Veillez à ne pas prendre appui sur la rallonge du levier lorsque vous montez ou descendez du fauteuil, car vous risqueriez de la casser ! L'eau projetée par les pneus peut réduire l'efficacité des freins d'immobilisation.

Freins compacts

Les freins compacts se trouvent sous la toile du siège. Pour les activer, il suffit de tirer les freins vers l'arrière, en direction du pneu. Pour fonctionner correctement, les freins compacts doivent être complètement tirés contre les butées, (Fig. 5.6.1).

⚠ ATTENTION !

Si le frein n'est pas correctement monté, vous devrez forcer pour l'actionner.

Palettes

Palettes

(Fig. 5.7).

Il existe deux sorte de repose-pieds : monobloc ou séparées Ils peuvent se rabattre pour vous permettre de monter ou de descendre de votre fauteuil plus facilement.

Longueur de jambe

En enlevant les vis de réglage (1), vous pouvez régler le repose-pieds à la longueur de jambe de votre choix. Enlevez les vis de réglage, réglez le repose-pieds à la longueur désirée, puis réinsérez et revissez les vis de réglage. (Voir la page sur les couples de serrage.) Vérifiez que le coussinet en plastique composite est dans la bonne position sous la vis de réglage. Il faut toujours conserver un intervalle minimum de 2,5 centimètres entre les repose-pieds et le sol.

Ajustements de la largeur des repose-pieds

Si vous devez régler la largeur du repose-pieds, dévissez la vis (1), placez 1, 2 ou 3 entretoises (2) à l'intérieur ou à l'extérieur selon la largeur désirée et revissez la vis, (Fig. 5.7.1).



Fig. 5.6



Fig. 5.6.1



Fig. 5.7

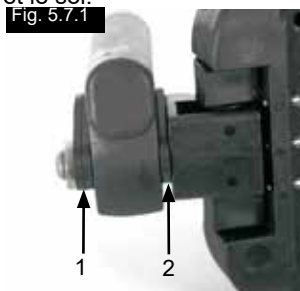

Fig. 5.7.1

Palettes séparées et monobloc

(Fig. 5.8 - 5.10).

Les palettes peuvent se rabattre pour vous permettre de monter ou de descendre de votre fauteuil plus facilement.

Elles s'inclinent également en six angles différents par rapport à une surface plane. Resserrez bien la vis (1) située sur l'extérieur. En enlevant les attaches (2), il devient possible de régler les palettes en trois positions différentes, vers l'avant comme vers l'arrière. Pour modifier la position horizontale de la palette, dévissez la vis de réglage (3). Pour cela, la palette devra être rabattue vers le haut. Lorsque vous avez terminé, n'oubliez pas de bien revisser toutes les vis (Voir la section sur la force de torsion).

Il faut toujours conserver un intervalle minimum de 2,5 centimètres entre les repose-pieds et le sol.

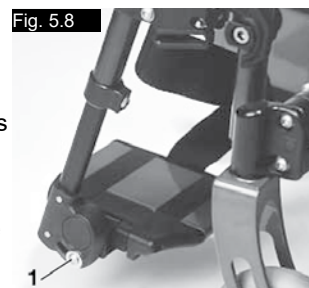

Fig. 5.8



Fig. 5.9



Fig. 5.10

Repose-pieds

Il existe plusieurs types de repose-pied. Ces repose-pieds se rabattent pour monter et descendre plus facilement du fauteuil. Elles sont décrites ci-dessous.

Verrou du repose-pied escamotable

Lorsque vous installez les repose-pieds, ceux-ci se placent en position rabattue (Fig. 5.11). Il suffit ensuite de les faire pivoter vers l'intérieur jusqu'à ce que le système de verrouillage soit enclenché (1). Pour enlever les repose-pieds, appuyez sur le levier (2), basculez les repose-pieds vers l'extérieur et retirez-les. Vérifiez que les repose-pieds sont bien fixés.

⚠ AVERTISSEMENT :

Les repose-pieds n'ont pas été conçus pour soulever ou porter le fauteuil avec un utilisateur assis dedans.

Réglage du jeu dans la potence

Si la potence présente du jeu (Fig. 5.11.1) vous pouvez la régler sur le terrain. La clavette de potence (1) se règle afin de réduire le jeu. Démontez la potence du fauteuil à l'aide du mécanisme de libération.

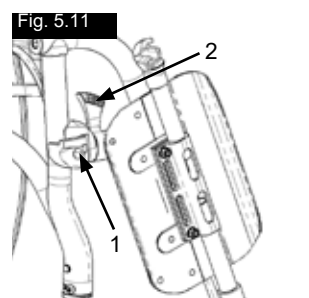

Fig. 5.11

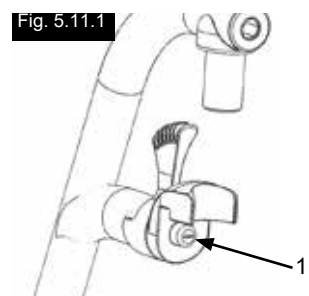
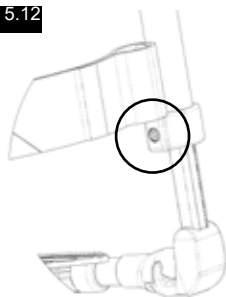

Fig. 5.11.1

À l'aide d'un tournevis, tournez la clavette (1) délicatement vers la gauche. Réinstallez la potence pour voir s'il y a encore du jeu. Si le mécanisme de la potence ne fonctionne plus, ramenez la clavette légèrement vers la droite. Si le jeu reste encore important et si la performance est insatisfaisante, répétez l'opération.

Fig. 5.12



Longueurs de jambe

En enlevant les vis de réglage (Fig. 5.12), vous pouvez régler la longueur de jambe inférieure. Dévissez la vis de réglage, puis réglez la palette à la hauteur désirée sur le montant. Revissez les vis de réglage (Voir la section sur la force de torsion). Vérifiez que le joint en plastique est bien positionné sous la vis de réglage.

⚠ AVERTISSEMENTS !

Ne jamais prendre appui sur la palette ! Lorsque vous montez ou descendez du fauteuil, ne prenez pas appui sur la palette, cela pourrait faire basculer le fauteuil et entraîner des blessures.

Plaques d'axe

Plaques d'axe

(Fig. 5.17). La position du centre de gravité par rapport à la roue arrière est essentielle pour garantir une conduite aisée et agréable du fauteuil. Plusieurs positions sont possibles : reculer la plaque d'axe (1) le long des trous percés dans le cadre (2) aura pour effet de renforcer la stabilité du fauteuil mais rendra ce dernier moins manœuvrable que si la plaque était positionnée plus vers l'avant. Vous pouvez régler la hauteur d'assise en déplaçant le manchon d'essieu (3) le long de la plaque d'axe. Lorsque vous avez terminé, n'oubliez pas de bien revisser toutes les vis (Voir la section sur la force de torsion).

Fig. 5.17

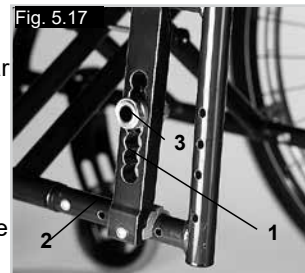

⚠ ATTENTION !

Vous devrez éventuellement régler à nouveau les freins et les roues avant.

Roues avant

Easymax SA - Châssis

Roues avant, adaptateur de roue avant, fourche de roue avant (Fig. 5.13).

Le fauteuil peut tirer légèrement à droite ou à gauche ou les roues avant peuvent avoir du jeu. Cela peut être dû aux raisons suivantes :

- Le mouvement avant et arrière des roues n'est pas correctement réglé.
- Le carrossage n'est pas réglé correctement.
- La pression et la souplesse des roues arrière et des roues avant ne sont pas adaptées.

Le fauteuil ne pourra avancer droit si les roues avant sont mal réglées. Les réglages des roues avant doivent toujours être confiés à un revendeur agréé. En cas de modifications de la position de la roue arrière, les réglages de l'adaptateur de la roue avant et du frein doivent être contrôlés.

Easymax FF - Châssis

Pour être sûr que les deux fourches ont le même angle, il suffit de compter le nombre de rainures des deux côtés. (Fig. 5.14).

Lorsque vous avez trouvé le bon angle, les vis cannelées sont être bien serrées et permettent 16° de réglage par incréments de 2°. (Fig. 5.15).

Utilisez ce bord plat pour aligner la fourche.

La conception brevetée permet à la fourche des roulettes de pivoter, de sorte qu'elle reste alignée par rapport au sol, même lorsque vous changez l'angle du châssis. (Fig. 5.16).

Fig. 5.13

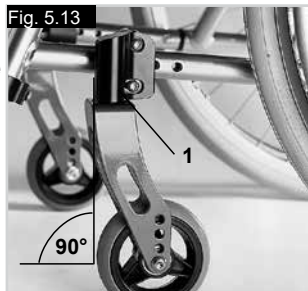

Carrossage

Carrossages

Vous pouvez régler le carrossage entre 1° et 4°. (Fig. 5.18).

Cela permet d'accroître la stabilité latérale du fauteuil, ainsi que sa manœuvrabilité. Retirez les vis du plateau d'essieu (1). Ajustez l'adaptateur (2) à l'angle désiré. Serrez les vis. (Référez-vous à la section sur les couples de serrage) L'élévation du carrossage a pour effet également d'augmenter la largeur globale du fauteuil (d'environ 1 cm par degré). (Fig. 5.19).

⚠ ATTENTION !

Vous devrez éventuellement régler à nouveau les freins et les roues avant.

Fig. 5.18

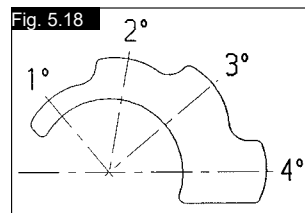

Fig. 5.19

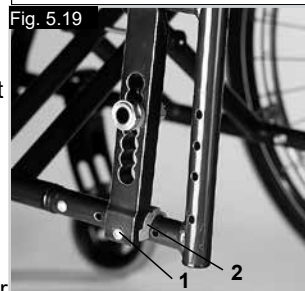

Fig. 5.14



Fig. 5.15

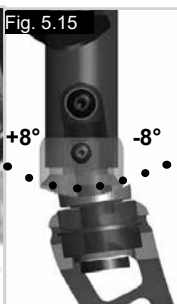

Fig. 5.16



Dossiers

Dossier réglable en angle

(Fig. 5.20).

Vous pouvez régler l'inclinaison du dossier réglable en angle sur plusieurs positions (9° vers l'avant, 0°, 3°, 6°, et 9° vers l'arrière).

Desserrez et retirez la vis (1) pour régler l'angle par incréments de 3°.

⚠ AVERTISSEMENT :

Pour votre sécurité, confiez ce travail de réglage à votre revendeur.

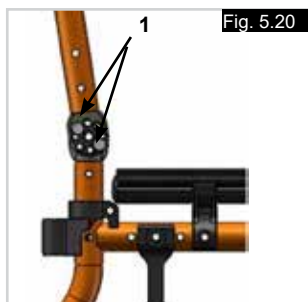

Toile de dossier réglable en tension

(Fig. 5.21).

Vous pouvez tendre ou détendre la toile du siège à l'aide des attaches en Velcro. Vous pouvez sortir le coussinet du dossier à travers une ouverture intérieure afin de régler le rembourrage en fonction de vos besoins individuels.



Protège-vêtements

Protège-vêtement - Garde-boue

(Fig. 5.24).

Le garde-boue empêche les éclaboussures et la salissure des vêtements. Leur positionnement par rapport aux roues arrière peut être réglé en ajustant les protège-vêtements. Pour cela, retirez les vis (1 et 2). Après avoir réglé le protège-vêtement à la position désirée, remettez les vis en place et resserrez-les (voir la page sur les couples de serrage).

⚠ AVERTISSEMENT :

Ne jamais soulever le fauteuil par les accoudoirs ou les protections latérales.

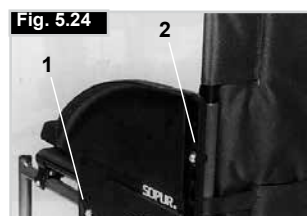

Protection latérale, aluminium, vissée avec protection contre le froid

(Fig. 5.25).

Le protège-vêtement avec garde boue (en option) empêche les éclaboussures et la salissure des vêtements.

Leur positionnement par rapport aux roues arrière peut être réglé en ajustant les protège-vêtements. Pour cela, retirez les vis (1 et 2). Une fois les vis retirées, vous pouvez régler les accoudoirs (en option) à la hauteur désirée. Lorsque vous avez terminé, n'oubliez pas de bien revisser toutes les vis (Voir la section sur la force de torsion).

⚠ AVERTISSEMENT :

Ne jamais soulever le fauteuil par les accoudoirs ou les protections latérales.



Protège-vêtements

Accoudoirs, escamotable, amovible avec manchettes courtes ou longues, réglables en hauteur (Fig. 5.22 - 5.23)

La hauteur des accoudoirs se règle de la façon suivante : Glissez le bouton (1) au maximum vers l'avant. Réglez l'accoudoir (2) à la hauteur désirée. Glissez le bouton vers l'arrière et enfoncez l'accoudoir (2) jusqu'à ce que vous entendiez un clic. Vérifiez toujours que le protège-vêtement soit bien enclenché. Pour relever l'accoudoir, soulevez la poignée (3) de sorte à déverrouiller le protège-vêtement.

⚠ AVERTISSEMENT :

Ne jamais soulever le fauteuil par les accoudoirs ou les protections latérales.



Poignées de poussée

Poignées de poussée réglables en hauteur

(Fig. 5.26).

Un boulon protège les poignées contre tout glissement involontaire. Vous pouvez ouvrir le levier à déverrouillage rapide (1) pour régler les poignées en fonction de vos besoins individuels. Lors de l'enclenchement du levier, un clic vous indiquera que vous pouvez mettre aisément la poignée à pousser dans la position souhaitée. L'écrou du levier de serrage (2) détermine le serrage au niveau du support de la poignée à pousser. Après enclenchement du levier, si l'écrou est desserré, la poignée sera lâche. Avant utilisation, vérifiez que le serrage est suffisant en faisant pivoter latéralement la poignée. Après avoir réglé la hauteur de la poignée, serrez fermement le levier de serrage (1). Si le levier de serrage n'est pas suffisamment serré, cela peut être très dangereux lorsque vous franchissez des obstacles.

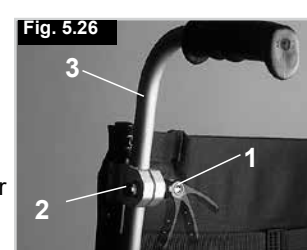

Poignées de poussée escamotables

(Fig. 5.27).

Lorsqu'elles ne sont pas utilisées, les poignées peuvent être rabattues à l'aide d'un bouton poussoir (2). Dépliez-les jusqu'à ce qu'elles soient encliquetées avant de les utiliser.

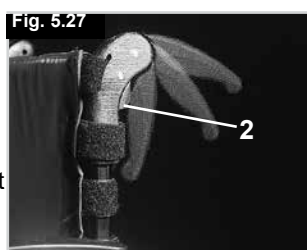

Instructions pour la ceinture sous-abdominale

⚠ AVERTISSEMENT :

- Avant d'utiliser votre fauteuil roulant assurez-vous que la ceinture sous-abdominale soit mise.
- La ceinture sous-abdominale doit être contrôlée quotidiennement afin de s'assurer que son fonctionnement n'est pas altéré par des éléments divers ou par l'usure.
- Toujours vérifier que la ceinture sous-abdominale est bien fixée et correctement réglée avant d'utiliser le fauteuil. Une sangle trop lâche peut entraîner le glissement de l'utilisateur et un risque de suffocation ou causer des blessures graves.



La ceinture sous-abdominale est fixée sur le fauteuil comme représenté dans l'illustration. La ceinture de sécurité se compose de 2 moitiés. Elles sont installées en utilisant le boulon de maintien existant du siège fixé à travers l'œillet de la ceinture. La ceinture est passée sous l'arrière du panneau latéral. (Fig. 28).

Ajustez la position de la ceinture afin que les attaches soient au centre du siège. (Fig. 29).

Ajustez la ceinture sous-abdominale afin de convenir aux besoins de l'utilisateur comme ci-après :

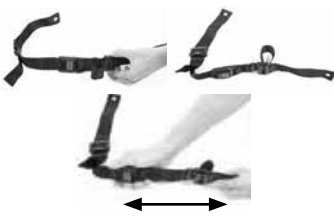

Pour réduire la longueur de la ceinture	Pour augmenter la longueur de la ceinture
	
<p>Passez la ceinture par l'attache male et le dispositif de réglage coulissant.</p> <p>Assurez-vous que la ceinture n'a pas de nœud au niveau de l'attache male.</p>	<p>Passez la ceinture par les dispositifs de réglage coulissant et l'attache male afin d'obtenir plus de longueur de ceinture.</p>

Une fois la ceinture attachée, vérifiez l'espace entre la ceinture sous-abdominale et l'utilisateur. Si la ceinture est correctement réglée, vous pouvez passer la main à plat entre la ceinture sous-abdominale et l'utilisateur. (Fig. 30).

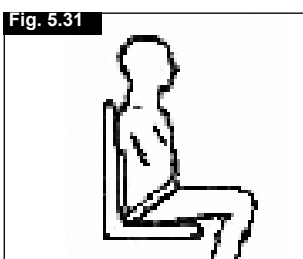

La ceinture sous-abdominale doit être fixée de façon à ce que la ceinture soit à un angle de 45 degrés au travers du bassin de l'utilisateur. L'utilisateur doit être bien droit et le plus à l'arrière possible dans le siège quand réglée correctement. La ceinture sous-abdominale ne doit pas permettre à l'utilisateur de glisser du siège. (Fig. 31).



	
<p>Pour attacher la ceinture : Poussez l'attache male de façon ferme dans l'attache femelle.</p>	<p>Pour retirer la ceinture : Appuyez sur les parties exposées de l'attache male vers le centre tout tirant doucement pour les séparer.</p>

⚠ AVERTISSEMENT :

Si vous avez des doutes au sujet de l'utilisation et de la manipulation de la ceinture, demandez l'assistance de votre professionnel de la santé, de votre fournisseur du fauteuil roulant, de votre aide-soignant ou de votre tierce personne.

Conseil à l'attention du client :

La ceinture sous-abdominale ne doit être installée que par un revendeur ou agent Sunrise Medical autorisé. La ceinture sous-abdominale doit être ajustée par un professionnel uniquement, ou un revendeur ou agent Sunrise Medical autorisé.

La ceinture sous-abdominale doit être contrôlée quotidiennement afin de s'assurer que l'ajustement est correct et que son fonctionnement n'est pas altéré par des éléments divers ou par l'usure.

Sunrise Medical déconseille le transport de toute personne dans un véhicule utilisant la ceinture sous-abdominale en tant que moyen de retenue.

Veillez consulter la brochure du transit Sunrise Medical afin d'obtenir des conseils sur le transport des personnes

Entretien :

Vérifiez régulièrement l'état de la ceinture et des composants de retenue afin de détecter l'apparition d'éventuels signes d'endommagement ou de déchirure. Remplacez la ceinture, si nécessaire.

REMARQUE :

La ceinture sous-abdominale doit être réglée de façon à s'adapter à l'utilisateur comme détaillé ci-dessus. Sunrise Medical recommande que la longueur et l'ajustement de la ceinture soient vérifiés régulièrement afin de réduire les risques de réajustement de la ceinture à une longueur excessive causés par inadvertance par l'utilisateur final.

Roulettes anti-bascule

Roulettes anti-bascule (Fig. 5.32)

Les roulettes anti-bascule (1) assurent aux utilisateurs inexpérimentés une sécurité renforcée pendant l'apprentissage de leur fauteuil. Les roulettes anti-bascule (1) empêchent le fauteuil de basculer vers l'arrière. En appuyant sur les roulettes anti-bascule (1) vous les abaissez ; vous pouvez également les faire pivoter vers l'avant.

Veillez à ce qu'il y ait toujours un espace de 3 cm à 5 cm entre le sol et les roulettes anti-bascule. Vous devez faire pivoter les roulettes anti-bascule vers l'avant lorsque vous franchissez des obstacles (comme le trottoir) afin d'éviter qu'elles ne touchent le sol.

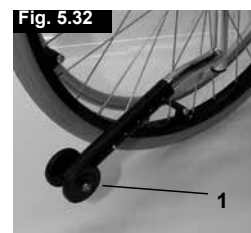

Toile standard

Toile standard (Fig. 33).

La toile du siège est munie d'une bande Velcro sur un côté, qui permet de la régler progressivement. Pour tendre ou détendre la sangle, pliez légèrement le fauteuil. Retirez ensuite les vis (1) et sortez les chevilles avant (2) de l'armature. Vous pouvez dès lors enlever la sangle (3) en la faisant glisser.

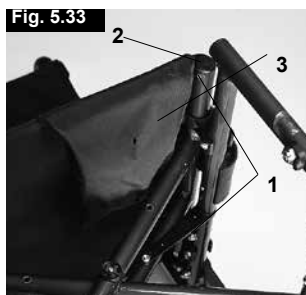

Vous pouvez régler la tension de la sangle à l'aide de l'attache Velcro. Suivez la procédure dans le sens inverse pour remettre la sangle en place. Lorsque vous avez terminé, n'oubliez pas de bien revisser toutes les vis (Voir la section sur la force de torsion).

⚠ AVERTISSEMENT :

Afin de garantir la sécurité, au moins 50 % de la surface Velcro doit être utilisée.

Porte-canne

Porte-canne (Fig. 34).

Le porte-canne vous permet de toujours transporter votre canne avec vous. Une bande Velcro (1) sert à fixer la canne ou tout autre système d'aide à la marche.



⚠ AVERTISSEMENT :

N'essayez jamais d'utiliser ni d'enlever votre canne ou tout autre système d'aide à la marche pendant que vous vous déplacez en fauteuil.

Tablette

Tablette (Fig. 35).

La tablette consiste en une surface plane adaptée à la plupart des activités. Avant d'utiliser le plateau, faites-le installer par un revendeur agréé qui le positionnera en fonction de la largeur du siège. L'utilisateur doit être assis dans le fauteuil pendant cette opération.



Roulettes de transit

Transit Wheels (Fig. 5.37 - 5.38)

Il faut utiliser les roulettes de transit partout où le fauteuil est trop large à cause de ses roues arrière (par ex., à bord d'un avion, dans un bus, etc.). Quand les roues arrière sont retirées grâce à l'axe à déverrouillage rapide, on peut continuer à rouler sur les roulettes de transit. Ces roulettes sont montées de manière à être environ 3 cm au-dessus du sol quand elles ne sont pas utilisées. Elles ne créent de ce fait aucun gêne pour avancer, et lors du transport ou du basculement (comme le trottoir, les marches, etc.).



⚠ AVERTISSEMENT :

Sans ses roues arrière, votre fauteuil n'a pas de freins d'immobilisation.



6.0 Contrôles quotidiens

⚠ ATTENTION :

En tant qu'utilisateur, vous êtes le mieux placé pour remarquer toute éventuelle anomalie. Nous vous recommandons donc de vérifier les éléments de la liste suivante avant chaque utilisation :

- Vérifier la pression des pneus.
- Vérifier le bon fonctionnement des freins.
- Vérifier que les composants amovibles sont bien en place, par ex. accoudoir, axe à déverrouillage rapide, etc.
- Vérifier tout signe d'endommagement visible, par ex. sur le châssis, le dossier, la toile du siège, les roues, le repose-pieds, etc.

En cas d'endommagement ou de dysfonctionnement, contactez votre revendeur agréé.

Barre de stabilisation

Barre de stabilisation (Fig. 36).

Cette barre permet de stabiliser le dossier. Pour plier le fauteuil, dévissez les molettes (1) sur la poignée de poussée, puis retirez la barre de stabilisation ; vous pouvez maintenant plier le fauteuil en toute simplicité. Pour réinstaller la barre de stabilisation, insérez les molettes et serrez-les à fond de sorte que la barre soit maintenue fermement en place.



7.0 Pneus et montage des pneus

AVERTISSEMENT :

Veillez à ce que la pression de vos pneus soit toujours correcte (3,5 bar) car les caractéristiques du fauteuil peuvent changer.

Quand la pression est insuffisante, il faut dépenser plus d'énergie car la résistance du fauteuil est très élevée. La maniabilité du fauteuil en est réduite.

AVERTISSEMENT :

Le pneu peut éclater si la pression est trop élevée.

La pression correcte est indiquée sur le bandage du pneu (min. 3,5 bar).

Les pneus se montent comme des pneus de vélo courants. Avant de monter la nouvelle chambre à air, vérifiez que l'embase de jante et la paroi interne du pneu ne comportent aucun corps étranger. Vérifiez la pression des pneus après le montage ou la réparation.

Une pression correcte et un excellent état des pneus constituent des conditions essentielles pour votre sécurité et le comportement du fauteuil.

8.0 Maintenance et entretien

Contrôle de sécurité

En tant qu'utilisateur, vous êtes le mieux placé pour remarquer toute éventuelle anomalie. Par conséquent, nous vous recommandons de contrôler les éléments suivants avant chaque utilisation :

la pression des pneus est correcte.

les freins fonctionnent correctement.

tous les organes amovibles sont correctement attachés (par ex. accoudoirs, potences de repose-pieds, axes à déverrouillage rapide ...).

En cas d'endommagement ou de dysfonctionnement, contactez votre revendeur agréé.

Maintenance et entretien

Entretien :

- Contrôlez la pression des pneus à intervalles réguliers.
- Inspectez tous les pneus afin de déceler tout signe d'usure ou d'endommagement, à intervalles réguliers, au moins une fois par an. Changez les pneus dès l'apparition de signes d'usure ou d'endommagement.
- Inspectez le siège et la toile du dossier afin de déceler tout signe d'usure ou d'endommagement, à intervalles réguliers, au moins une fois par an. Remplacez-les dès l'apparition de signes d'usure ou d'endommagement.
- Inspectez tous les composants du châssis et du dossier afin de déceler tout signe d'usure ou d'endommagement, à intervalles réguliers, au moins une fois par an. Remplacez-les dès l'apparition de signes d'usure ou d'endommagement.
- Inspectez les freins afin de déceler tout signe d'usure ou d'endommagement, à intervalles réguliers, au moins une fois par an. Vérifiez qu'ils fonctionnent correctement et qu'ils sont faciles à actionner. Changez les freins dès l'apparition de signes d'usure ou d'endommagement.
- Vérifiez que tous les boulons sont bien serrés (Voir la section sur les couples de serrage), à intervalles réguliers, au moins une fois par an. Tous les boulons essentiels à une utilisation sécurisée du fauteuil sont dotés d'écrous freinés. Les écrous de sécurité ne doivent être utilisés qu'une seule fois. Après une utilisation répétée, vous devez remplacer ces écrous.

REMARQUE :

En présence de valeurs de couples de serrage, nous recommandons vivement l'utilisation d'un outil de mesure du couple afin de vous assurer d'avoir serré les organes à la torsion adéquate.

Entretien :

Si votre fauteuil est sale, nettoyez-le uniquement avec un nettoyant ménager doux. Nettoyez la toile du siège et la ceinture sous-abdominale à l'eau et au savon uniquement. Selon la fréquence et le type d'utilisation de votre fauteuil, il est recommandé de l'amener régulièrement chez votre revendeur agréé, au moins une fois par, afin de le faire réviser par du personnel formé à cet effet.

ATTENTION :

Le sable, le sel et l'eau de mer peuvent endommager les roulements des roues avant et arrière. Nettoyez et séchez soigneusement le fauteuil s'il a été exposé à ces éléments.

Consignes d'hygiène avant réutilisation :

Veillez à toujours apprêter le fauteuil soigneusement avant de le réutiliser et à désinfecter toutes les surfaces susceptibles d'entrer en contact avec l'utilisateur.

Pour un nettoyage rapide, vous pouvez utiliser un désinfectant à base d'alcool, similaire à ceux utilisés pour les produits et les instruments médicaux.

Suivez bien les consignes du fabricant du désinfectant de votre choix.

En règle générale, une désinfection efficace ne peut être garantie sur les coutures. Par conséquent et conformément à l'article 6 de la loi relative à la protection contre l'infection, en cas de contamination micro-bactérienne aux agents actifs, il est recommandé de mettre au rebut la toile du siège et du dossier.

Entreposage :

Entreposez toujours le fauteuil dans un endroit sec.

Pièces détachées :

Les pièces suivantes sont amovibles et peuvent être renvoyées au fabricant/revendeur pour être réparées :

- Roues arrière
- Accoudoir
- Support de repose-pieds
- Roulettes anti-bascule

Ces composants sont disponibles comme pièces détachées. Pour plus d'informations, consultez le catalogue des pièces détachées.

9.0 Dépannage

Le fauteuil tire sur le côté

- Vérifiez la pression des pneus
- Vérifiez que la roue tourne librement (roulements, axe) roule sans problèmes.
- Vérifiez l'angle des roues avant
- Vérifiez si les roues avant sont toutes les deux en contact avec le sol.

Les roues avant oscillent

- Vérifiez l'angle des roues avant
- Vérifiez que les visseries sont fixes, resserrez-les le cas échéant (voir la page des couples de serrage)
- Vérifiez si les roues avant sont toutes les deux en contact avec le sol.

Fauteuil / les tubes de traverse ne s'enclenchent pas dans la selle du siège

- Le fauteuil est encore neuf et la garniture du siège ou du dossier est encore rêche. Cela changera avec le temps.

Le fauteuil est difficile à plier

- La toile du dossier est trop tendue. Détendez-la un peu.

Le fauteuil grince et cliquette

- Vérifiez que les visseries sont fixes, resserrez-les le cas échéant (voir la page des couples de serrage)
- Appliquez une faible quantité de lubrifiant aux endroits où les pièces amovibles entrent en contact les unes avec les autres

Le fauteuil a du jeu

- Vérifiez l'angle des roues avant
- Vérifiez la pression des pneus
- Regardez si les roues arrière sont réglées de différente manière

10.0 Mise au rebut / Recyclage des matériaux

REMARQUE : Si ce fauteuil a été mis à votre disposition dans le cadre d'un programme de don ou de prêt médical, il se peut qu'il ne vous appartienne pas. Si vous n'en avez plus usage, veuillez le rendre à l'organisation qui vous l'a fourni.

La section suivante décrit les différents matériaux composant le fauteuil en vue de la mise au rebut ou du recyclage du fauteuil et de ses matériaux d'emballage.

Renseignez-vous sur la réglementation en vigueur relative à l'élimination ou au recyclage de votre fauteuil. Vous serez tenu de la respecter le jour de la mise au rebut de votre fauteuil. (notamment le nettoyage ou la décontamination du fauteuil roulant avant sa mise au rebut).

Aluminium : Fourches, roues, protège-vêtement, cadre des accoudoirs, repose-pieds, poignées de poussée

Acier : Points d'arrimage, axe à déverrouillage rapide

Plastique : Revêtement des poignées, butées des montants, roues avant, palette, manchettes et roue/pneu 12 pouces

Emballage : Sacs en plastique composés de polyéthylène, cartons

Garniture : Polyester tissé à revêtement PVC et mousse expansée à combustion modifiée.

La mise au rebut ou le recyclage doit être assuré par un agent spécialisé ou une décharge agréée. Vous pouvez également renvoyer votre fauteuil roulant à votre revendeur qui se chargera de sa mise au rebut.



11.0 Plaque signalétique

La plaque signalétique se trouve sur les tubes de traverse, ainsi que sur une étiquette dans le manuel d'utilisation. La plaque indique la dénomination exacte du modèle et fournit diverses informations techniques. Pour une commande de pièces de rechange ou une réclamation, indiquez SVP les informations suivantes :

ECHANTILLON

	SUNRISE MEDICAL		Sunrise Medical GmbH Kahlbachring 2-4 D-69254 Malsch / Germany		2021-04-20
TYPE:	Rollstuhl	SN	203211332922344		
Easy Max	ISO 7176-19:2008				
	120 kg		max 10°		360 mm
					380 mm

Easy Max Désignation du produit/Numéro de SKU.



max X°

Pente maximale pouvant être abordée par le fauteuil équipé de roulettes anti-bascule. Dépend de la configuration du fauteuil, de la posture et des capacités physiques de l'utilisateur.



XXX mm

Largeur du siège.



XXX mm

Profondeur (maximale).



XXX kg

Charge maximale.



Marquage CE



Manuel d'utilisation



XXXX-XX-XX

Date de fabrication



Numéro de série.



Ce symbole signifie dispositif médical.



Coordonnée du fabricant.

ISO 7176-19:2008

Fait l'objet d'essais de collision conformément à la norme ISO 7176-19:2008.

12.0 Caractéristiques techniques

Caractéristiques techniques

Largeur totale :

- avec roues standard, main-courante, montage étroit :
- Avec l'accoudoir relevable : LS + 20 cm
- Avec le protège-vêtement en aluminium : LS + 18 cm
- Avec garde-boue, composite : LS + 19 cm
- La main-courante très rapprochée réduit la largeur totale de 2 cm
- Avec les roues à freins à tambour, la largeur du fauteuil augmente de 2 cm
- Avec carrossage de 4° LS + 24 cm

Dimensions, plié :

- Sans roues arrière, environ 30 cm
- Avec roues arrière, environ 25 cm

Poids en kg :

- Repose-pieds : 1,35 kg
- Fauteuil : sans protège-vêtement, repose-pied, ni roue arrière : 7,60 kg
- Protège-vêtements : 3,10 kg

Charge maximum :

- Charge maximale autorisée :
- avec la roue légère. = 120 kg
- avec roue Proton. = 100 kg
- avec support d'axe pour handbike. = 100 kg

Hauteurs du siège :

Le châssis, la fourche, les roues avant et la taille des roues arrière (24", 25") déterminent la hauteur du siège.

Le fauteuil est conforme aux normes suivantes :

a) Exigences et méthodes d'essai pour la résistance statique, la résistance aux chocs et la résistance à la fatigue (ISO 7176-8). Oui

b) Systèmes d'alimentation et de commande des fauteuils roulants électrique – exigences et méthodes d'essai (ISO 7176-14). ND

c) Essai climatique conformément à ISO 7176-9. n.d.

d) Exigences en matière de résistance à l'inflammation des parties rembourrées conformément à ISO 7176-16 (EN 1021-1/2). Oui

Position de montage plaque d'axe	Position de montage fixation de frein	Type de fixation de frein
CHÂSSIS COURT, DROIT		
1	1	GAUCHE
2	2	GAUCHE
3	2	GAUCHE
4	1	GAUCHE
5	1	GAUCHE
CHÂSSIS LONG, DROIT		
1	2	DROIT
2	2	DROIT
3	1	DROIT
4	1	DROIT
5	2	GAUCHE
CHÂSSIS COURT, GAUCHE		
1	1	GAUCHE
2	2	DROIT
3	2	DROIT
4	1	DROIT
5	1	DROIT
CHÂSSIS LONG, GAUCHE		
1	2	GAUCHE
2	2	GAUCHE
3	1	GAUCHE
4	1	GAUCHE
5	2	DROIT
		= RÉGLAGE PRÉDÉFINI

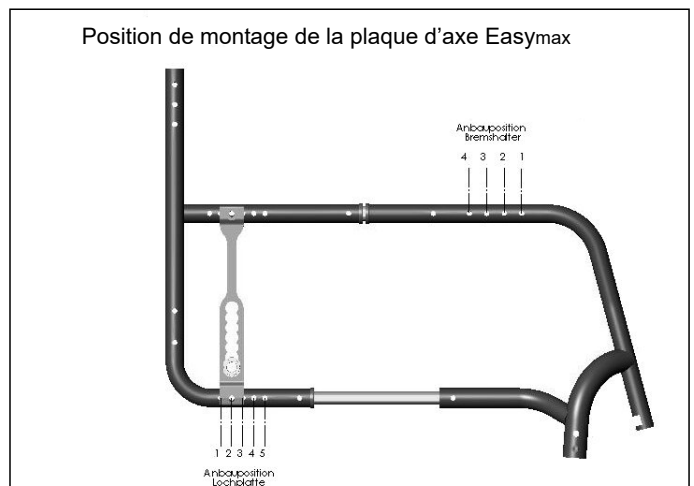
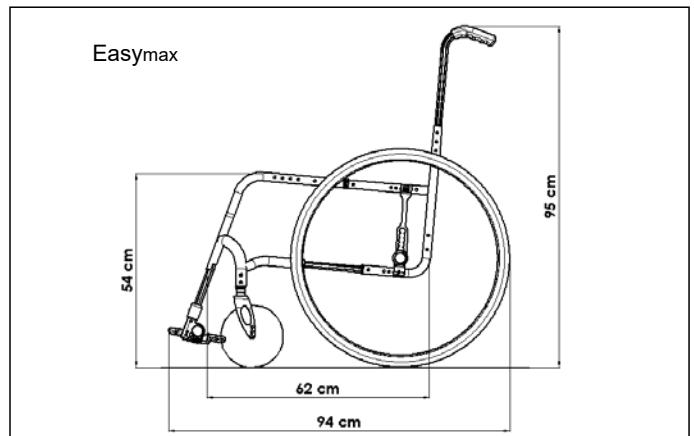

Prefazione

Gentile Cliente,

ci congratuliamo con Voi per aver scelto un prodotto SUNRISE MEDICAL di alta qualità.

Questo manuale per l'uso contiene numerosi suggerimenti ed indicazioni che serviranno a rendere più familiare ed affidabile la Vostra carrozzina.

Il concetto di "vicinanza al cliente" è di grande importanza per Sunrise Medical. Desideriamo tenerVi al corrente sulle novità e gli sviluppi futuri della nostra azienda. Essere vicini ai clienti significa offrire servizi rapidi, ridurre il più possibile le pratiche burocratiche, collaborare con il cliente. Se un cliente ha bisogno di accessori o parti di ricambio, oppure ha un dubbio sulla sua carrozzina, noi siamo qui per offrire assistenza.

Desideriamo che siate soddisfatti dei nostri prodotti e dell'assistenza ricevuta. Sunrise Medical è costantemente impegnata a sviluppare ulteriormente i suoi prodotti. È quindi possibile che vengano apportate modifiche ai prodotti proposti e ai relativi modelli per quanto riguarda la forma, la tecnologia e l'equipaggiamento. Per questa ragione, eventuali reclami basati sui dati e sulle figure riportati in questo manuale d'uso non saranno accettati.

Il sistema di gestione di SUNRISE MEDICAL è certificato secondo gli standard EN ISO 9001, ISO 13485 e ISO 14001.

CE In quanto fabbricante, SUNRISE MEDICAL dichiara che le carrozzine superleggere sono conformi a quanto previsto dal Regolamento Dispositivi medici (2017/745).

Avviso per l'utente: gli incidenti gravi riconducibili all'uso di questo dispositivo devono essere comunicati al fabbricante e alle Autorità competenti dello Stato dove l'utente risiede.

Personalizzazioni B4Me

Per garantire il corretto funzionamento del prodotto personalizzato B4Me, Sunrise Medical raccomanda vivamente di leggere con attenzione, prima del primo utilizzo, tutte le istruzioni ricevute con il prodotto B4Me.

Sunrise Medical raccomanda inoltre di conservare in modo sicuro le istruzioni ricevute, per eventuale riferimento futuro.

Combinazione di più dispositivi medici

Questo dispositivo medico può essere utilizzato in combinazione con altri dispositivi medici o altri prodotti. Informazioni sul possibile utilizzo di più dispositivi in combinazione sono disponibili sul sito www.Sunrisemedical.it. Tutte le combinazioni elencate sono state convalidate per soddisfare i Requisiti Generali di Sicurezza e Prestazioni, Allegato I No. 14.1 del Regolamento Dispositivi Medici 2017/745.

Sul sito www.SunriseMedical.it sono disponibili le informazioni relative alle combinazioni possibili, come ad esempio le istruzioni per il montaggio.

Per qualsiasi domanda sull'uso, la manutenzione o la sicurezza della Vostra carrozzina Vi preghiamo di rivolgerVi al rivenditore autorizzato di prodotti SUNRISE MEDICAL della Vostra zona.

Se nella Vostra zona non è presente un rivenditore autorizzato, oppure se avete domande, potete contattare Sunrise Medical.

Sunrise Medical S.r.l.
Via Riva, 20 – Montale
29122 Piacenza – Italia
Tel. 0039 0523 573111
Fax 0039 0523 570060
e-mail info@sunrisemedical.it
website www.SunriseMedical.it



IMPORTANTE:

PRIMA DI UTILIZZARE LA CARROZZINA, LEGGERE ATTENTAMENTE IL PRESENTE MANUALE. LA MANCATA OSSERVANZA DI QUESTE ISTRUZIONI POTREBBE CAUSARE LESIONI FISICHE, DANNEGGIARE IL PRODOTTO O L'AMBIENTE!

Utilizzo

Le carrozzine sono destinate esclusivamente all'uso personale da parte di utenti non in grado di camminare o con mobilità limitata, spinte dall'utente stesso o da un accompagnatore, all'interno e all'esterno.

La portata massima (rappresentata dal peso dell'utente più il peso di eventuali accessori montati sulla carrozzina e di oggetti trasportati dall'utente) è indicata sull'etichetta del numero di serie, situata sulla crociera o sulla barra stabilizzatrice sotto il sedile.

La garanzia è valida soltanto se il prodotto viene impiegato alle condizioni prescritte e secondo le destinazioni d'uso specifiche. La durata prevista della carrozzina è 5 anni. NON montare componenti NON STANDARD che non siano stati approvati ufficialmente da Sunrise Medical.

Area di applicazione.

Indicazioni

La varietà dell'equipaggiamento e la struttura modulare consentono l'impiego di questo prodotto da parte di utenti non in grado di camminare o con mobilità limitata a causa di:

- Paralisi
- Perdita di uno o di entrambi gli arti inferiori (amputazione)
- Difetti/Deformità degli arti inferiori
- Contratture/Danni articolari
- Malattie di tipo cardiaco o circolatorio, disturbi dell'equilibrio o cachessia, patologie neurologiche, distrofia muscolare, emiplegia. È adatta anche per persone più anziane con forza sufficiente nella parte superiore del corpo.

Controindicazioni

Usare la carrozzina SOLO IN PRESENZA DI UN ASSISTENTE in caso di:





- Disfunzioni percettive
- Disfunzioni dell'equilibrio
- Perdita di entrambe le braccia, se non già assistiti un accompagnatore
- Contratture o lesioni articolari su entrambe le braccia
- Gravi problemi posturali

Per la scelta del modello, occorre anche considerare la statura e il peso corporeo, le condizioni psicofisiche, l'età dell'utente e l'ambiente in cui vive.

Sommario

1.0 Note generali sulla sicurezza e limitazioni di guida	57
2.0 Garanzia	59
3.0 Trasporto	60
4.0 Uso	62
5.0 Opzioni	62
Pedane per ribaltamento	62
Freni	62
Appoggiapiedi	63
Ruote anteriori	64
Piastre dell'asse	64
Campanatura	64
Schienali	65
Spondine	65
Spondine	65
Maniglie di spinta	65
Istruzioni per il montaggio della cintura pelvica	66
Ruotine antiribaltamento	66
Telo schienale standard	67
Portastampelle	67
Tavolino	67
Barra stabilizzatrice	67
Ruotine da transito	67
6.0 Controlli quotidiani	67
7.0 Copertoni e montaggio dei copertoni	68
8.0 Manutenzione e cura	68
9.0 Risoluzione dei problemi	69
10.0 Smaltimento / Riciclaggio dei materiali	69
11.0 Etichetta di identificazione	69
12.0 Dati tecnici	70

Definizioni**3.1 Definizione dei termini usati in questo manuale**

Termine	Definizione
 ATTENZIONE!	Informa l'utilizzatore di possibili rischi di gravi lesioni o di decesso nel caso in cui la raccomandazione non venga seguita
 AVVERTENZA!	Informa l'utilizzatore di possibili rischi nel caso in cui la raccomandazione non venga seguita
 ATTENZIONE!	Informa l'utilizzatore dei possibili rischi all'apparecchiatura nel caso in cui la raccomandazione non venga seguita
NOTA:	Raccomandazione generale o procedura consigliata
	Riferimento a documentazione supplementare

NOTA:

Si prega di scrivere l'indirizzo e il numero di telefono del rivenditore autorizzato nello spazio apposito. In caso di guasto rivolgersi immediatamente al tecnico autorizzato fornendo tutti i dettagli pertinenti in modo che vi possa aiutare rapidamente.

NOTA:

È possibile che le carrozzine illustrate e descritte nel presente manuale differiscano leggermente dal modello acquistato. Tuttavia, tutte le istruzioni sono pertinenti, a prescindere dalle differenze nei dettagli.

Il produttore si riserva il diritto di alterare senza preavviso i pesi, le misure e altri dati tecnici riportati nel presente manuale. Tutti i numeri, le misure e le capacità riportati nel presente manuale sono approssimativi e non costituiscono delle specifiche.

Firma e timbro del rivenditore

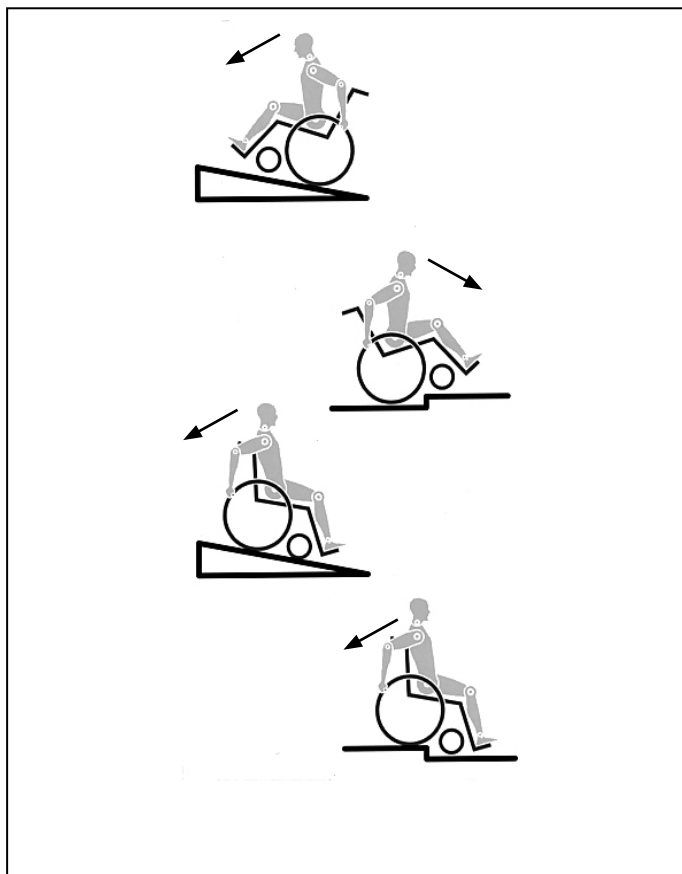

La carrozzina è stata progettata e costruita per garantire la massima sicurezza dell'utente. Tutte le norme sulla sicurezza vigenti a livello internazionale vengono strettamente osservate se non addirittura superate. Ciononostante l'utente può trovarsi in situazioni di pericolo se la carrozzina viene utilizzata in modo non appropriato. Per garantire la Vostra sicurezza, è assolutamente necessario rispettare le seguenti regole.

Modifiche o regolazioni eseguite in modo errato o da personale non autorizzato aumentano il rischio di incidenti. Quali utenti di una carrozzina, l'utente prende parte alla circolazione stradale. Per questo motivo desideriamo ricordare che l'utente ha l'obbligo di rispettare le regole vigenti sulla circolazione stradale. Durante il primo utilizzo, prestare moltissima attenzione. Familiarizzare con la nuova carrozzina.

Prima di ogni spostamento, effettuare controlli sulle parti seguenti:

- Asse delle ruote posteriori ad estrazione rapida
- Velcro sulla superficie del sedile e sullo schienale
- Copertoni, pressione degli pneumatici e freni.

 Prima di procedere ad una qualsiasi modifica delle regolazioni, è importante leggere il relativo capitolo del manuale d'uso.

È possibile che la carrozzina possa ribaltarsi a causa di buche nel terreno o di un fondo irregolare durante percorsi in salita o in discesa. Per salire su un gradino o percorrere una salita frontalmente, consigliamo di piegare il corpo in avanti.

ATTENZIONE!

L'utente e gli oggetti eventualmente trasportati sulla carrozzina non devono MAI superare la portata massima di 120 kg. Per la scelta delle opzioni, il cui peso viene indicato separatamente, tenere presenti le informazioni sulla portata. Se si supera la portata massima, la carrozzina può danneggiarsi oppure l'utente può cadere, ribaltarsi o perdere il controllo e causare così lesioni gravi a se stesso o ad altre persone.

ATTENZIONE!

- Per evitare cadute e situazioni pericolose, esercitarsi inizialmente su un terreno pianeggiante con buona visibilità.
- Non utilizzare l'appoggiapiedi per salire o scendere dalla carrozzina. Prima dell'operazione, ribaltare la pedana e ruotarla il più possibile verso l'esterno. Mettersi il più vicino possibile al luogo dove ci si vuole sedere.
- Utilizzare la carrozzina solamente nel modo corretto. Ad esempio, non cercare di superare un ostacolo (uno scalino o il bordo di un marciapiede) senza frenare ed evitare le buche.
- I freni non sono stati progettati per rallentare la carrozzina. Essi assicurano che le ruote della carrozzina non si muovano in modo inaspettato quando la carrozzina è ferma. Se ci si ferma su una superficie irregolare, azionare sempre il freno. Azionare sempre entrambi i freni al fine di evitare il ribaltamento della carrozzina.
- Se viene modificato il centro di gravità, osservare con attenzione come si comporta la carrozzina, ad esempio su pendii, superfici inclinate, pendenze di ogni tipo o quando si superano degli ostacoli. Durante questa operazione, chiedere l'aiuto di un assistente.
- In caso di regolazioni estreme (ad es. se la carrozzina è regolata con le ruote posteriori molto in avanti) e l'utente ha una postura errata, la carrozzina può ribaltarsi anche su una superficie piana.
- Inclinare il tronco in avanti se si sta percorrendo una salita o si deve salire un gradino.
- Sporgere il tronco all'indietro se si sta percorrendo una discesa o si deve scendere da un gradino. Non tentare di salire o scendere diagonalmente.
- Evitare l'uso delle scale mobili, in quanto si potrebbero subire lesioni gravi in caso di caduta.
- Non usare la carrozzina su pendii $> 10^\circ$. La pendenza superabile in movimento dipende dalla configurazione della carrozzina, dalle capacità dell'utente e dallo stile di guida. Dal momento che non è possibile conoscere in anticipo le capacità dell'utente e il suo stile di guida, la pendenza superabile massima è un parametro che non può essere definito in anticipo e deve pertanto essere determinata dall'utente con l'aiuto di un accompagnatore per evitare di cadere. Si raccomanda agli utenti inesperti di montare le ruote antiribaltamento.
- È possibile che durante percorsi in salita o in discesa la carrozzina possa correre il rischio di ribaltarsi a causa di buche nel terreno o di un fondo irregolare.
- Non usare la carrozzina su terreni fangosi o ghiacciati. Non usare la carrozzina in aree vietate ai pedoni.

ATTENZIONE!

- Per evitare lesioni alle mani non infilare le dita tra i raggi o tra la ruota posteriore e il freno durante la guida.
- In particolare, quando si utilizzano corrimani in metallo leggero, le dita si surriscaldano facilmente se si frena ad una velocità elevata o su lunghe discese.
- Per salire le scale, chiedere assistenza. Utilizzare gli ausili eventualmente disponibili, ad esempio rampe o ascensori. Se questi ausili non sono disponibili, la carrozzina deve essere inclinata e spinta (mai sollevata) lungo la scala da due persone. Si raccomanda di evitare questa manovra con utenti di peso superiore ai 100 kg.
- Se sulla carrozzina sono montate le ruotine antiribaltamento assicurarsi che siano regolate in modo che non urtino contro i gradini per evitare cadute. Dopo la manovra riposizionare le ruotine in modo corretto.
- Assicurarsi che l'accompagnatore tenga la carrozzina utilizzando solo le parti ben fissate (ad esempio non la pedana o le spondine).
- Quando si utilizza una rampa, assicurarsi che le ruotine antiribaltamento siano posizionate in modo da non essere di intralcio.
- Su terreni impervi o in fase di trasferimento (ad esempio in auto) azionare i freni per bloccare la carrozzina.
- Per gli utenti con amputazione sopra il ginocchio utilizzare le ruotine antiribaltamento.
- Prima di partire, controllare la pressione degli pneumatici. La pressione delle ruote posteriori deve essere almeno 3,5 bar (350 kPa). La pressione massima è indicata sullo pneumatico. I freni funzionano soltanto con un'adeguata pressione degli pneumatici ed una corretta regolazione (vedere il capitolo "Freni"). I freni non sono stati progettati per rallentare la carrozzina. Essi assicurano che le ruote della carrozzina non si muovano in modo inaspettato quando la carrozzina è ferma. Se ci si ferma su una superficie irregolare, azionare sempre il freno. Azionare sempre entrambi i freni al fine di evitare il ribaltamento della carrozzina.
- I freni non sono stati progettati per essere azionati quando la carrozzina è in movimento.
- In caso di bisogno, utilizzare ascensori o rampe. Se questi ausili non fossero presenti, farsi aiutare da un accompagnatore. Gli accompagnatori devono impugnare esclusivamente le parti fisse della carrozzina. Le ruotine antiribaltamento, se montate sulla carrozzina, devono essere richiuse. Se l'utente è seduto in carrozzina, la carrozzina non deve essere sollevata, ma solamente spinta.
- Se il rivestimento della seduta o dello schienale risultasse danneggiato, sostituirlo immediatamente.
- Non usare i tubi dello schienale o le maniglie di spinta per sollevare o trasportare la carrozzina.
- Non montare sulla carrozzina apparecchiature elettroniche non approvate da Sunrise Medical, comandi di mobilità manuali o elettronici, handbike o altri dispositivi che modifichino l'uso previsto della carrozzina o ne alterino la struttura. Qualsiasi combinazione con altri dispositivi medici deve essere approvata da Sunrise Medical.
- Fare attenzione ad evitare il contatto con il fuoco, in particolare con sigarette. I rivestimenti della seduta e dello schienale potrebbero incendiarsi.
- Se e quando possibile, durante il trasporto in un veicolo adeguato per il trasporto di disabili, usare il sedile e il sistema di ritenuta del veicolo. Questo è il solo modo per garantire la massima sicurezza all'utente in caso di incidente. Su un veicolo attrezzato al trasporto di disabili, usando i sistemi di ritenzione di SUNRISE MEDICAL e un sistema di sicurezza specifico, l'utente può rimanere seduto in carrozzina durante il trasporto (vedere il capitolo "Trasporto").
- Controllare sempre che gli assi ad estrazione rapida sulle ruote posteriori siano montati correttamente e bloccati. Se il pulsante dell'asse ad estrazione rapida non viene premuto, la ruota posteriore non può essere rimossa.
- In particolare, quando si utilizzano corrimani in metallo leggero, le dita si surriscaldano facilmente se si frena ad una velocità elevata o su lunghe discese.
- Se la carrozzina è esposta alla luce diretta del sole per un lungo periodo di tempo, alcune parti (ad es. telaio, pedane, freni e protezioni laterali) potrebbero riscaldarsi eccessivamente (>41 °C).
- Per evitare lesioni alle mani non infilare le dita tra i raggi o tra la ruota posteriore e il freno durante la guida.
- Per viaggiare all'aperto, indossare sempre guanti in pelle per migliorare la presa e proteggere le dita da sporcizia e scottature.
- Non usare la carrozzina su pendii > 10°.
- La pendenza superabile in movimento dipende dalla configurazione della carrozzina, dalle capacità dell'utente e dallo stile di guida. Dal momento che non è possibile conoscere in anticipo le capacità dell'utente e il suo stile di guida, la pendenza superabile massima è un parametro che non può essere definito in anticipo e deve pertanto essere determinata dall'utente con l'aiuto di un accompagnatore per evitare di cadere. Si raccomanda agli utenti inesperti di montare le ruotine antiribaltamento. Non usare la carrozzina su terreni fangosi o ghiacciati. Non usare la carrozzina in aree vietate ai pedoni.
- Fare attenzione a non rimanere intrappolati con le dita nelle parti mobili. Maneggiare con cura.
- Non utilizzare la carrozzina in caso di pioggia intensa, su superfici coperte di neve, scivolose o instabili. Non usare la carrozzina in ambienti pericolosi.
- Se la carrozzina è esposta alla luce diretta del sole per un lungo periodo di tempo, alcune parti (ad es. telaio, pedane, freni e protezioni laterali) potrebbero riscaldarsi eccessivamente (>41 °C).
- Per evitare lesioni alle mani non infilare le dita tra i raggi o tra la ruota posteriore e il freno durante la guida.
- Per viaggiare all'aperto, indossare sempre guanti in pelle per migliorare la presa e proteggere le dita da sporcizia e scottature.
- Non usare la carrozzina su pendii > 10°.
- La pendenza superabile in movimento dipende dalla configurazione della carrozzina, dalle capacità dell'utente e dallo stile di guida. Dal momento che non è possibile conoscere in anticipo le capacità dell'utente e il suo stile di guida, la pendenza superabile massima è un parametro che non può essere definito in anticipo e deve pertanto essere determinata dall'utente con l'aiuto di un accompagnatore per evitare di cadere. Si raccomanda agli utenti inesperti di montare le ruotine antiribaltamento. Non usare la carrozzina su terreni fangosi o ghiacciati. Non usare la carrozzina in aree vietate ai pedoni.
- Fare attenzione a non rimanere intrappolati con le dita nelle parti mobili. Maneggiare con cura.
- Non utilizzare la carrozzina in caso di pioggia intensa, su superfici coperte di neve, scivolose o instabili. Non usare la carrozzina in ambienti pericolosi.
- **PERICOLO DI SOFFOCAMENTO** – Questo ausilio per la mobilità contiene piccole parti che possono costituire un rischio di soffocamento per i bambini piccoli.

NOTA!

- L'efficienza dei freni, come anche la tenuta generale su strada, dipende dalla pressione degli pneumatici. La carrozzina si manovra molto meglio e più facilmente quando le ruote posteriori sono gonfiate correttamente, entrambe alla stessa pressione.
- Controllare lo stato dei battistrada degli pneumatici!
- Quando si circola su strade pubbliche, si deve rispettare il codice di circolazione stradale.
- In condizioni di oscurità, si raccomanda di indossare indumenti chiari o con applicazioni riflettenti per essere meglio visibili. Controllare che i catarifrangenti applicati sui lati e sul retro della carrozzina siano ben visibili. Si raccomanda anche di montare un fanale.
- Fare attenzione a non schiacciarsi le dita quando si utilizza o si regola la carrozzina.

I prodotti mostrati e descritti in questo manuale potrebbero differire leggermente dal modello di cui si dispone. Tuttavia tutte le istruzioni sono pertinenti, a prescindere dalle differenze nei dettagli.

Il produttore si riserva il diritto di alterare senza preavviso i pesi, le misure e altri dati tecnici riportati nel presente manuale. Tutti i numeri, le misure e le capacità riportati nel presente manuale sono approssimativi e non costituiscono delle specifiche.

Durata

La durata prevista di questo prodotto è 5 anni.

2.0 Garanzia

Garanzia

QUESTO NON HA ALCUN EFFETTO SUI VOSTRI DIRITTI LEGALI.

Condizioni della garanzia

- 1) Le riparazioni o le sostituzioni saranno eseguite dal rivenditore autorizzato Sunrise Medical.
- 2) Qualora si rendesse necessario fare esaminare il prodotto durante il periodo di validità della garanzia, avvisare immediatamente il rivenditore autorizzato Sunrise Medical, fornendo tutte le informazioni relative al problema verificatosi. Nel caso in cui l'utente si trovi in una località lontana dalla sede del rivenditore Sunrise Medical di riferimento, la riparazione o la sostituzione prevista dalle condizioni di garanzia potrà essere eseguita da un altro tecnico designato da Sunrise Medical.
- 3) Se è necessario fare riparare o sostituire una parte qualsiasi della carrozzina in seguito a un difetto di materiale o di fabbricazione specifico, entro 24 mesi dalla data di acquisto, contattare il rivenditore.

NOTA: questa garanzia non è trasferibile.

- 4) Qualsiasi componente riparato o sostituito sarà garantito secondo le modalità previste dalla legge.
- 5) I componenti sostituiti dopo la scadenza della garanzia saranno garantiti secondo le modalità previste dalla legge.
- 6) Le parti soggette ad usura non saranno generalmente coperte da garanzia durante il periodo di garanzia a meno che non presentino dei chiari segni di logorio eccessivo dovuto direttamente a un difetto di fabbricazione. Queste parti includono, ma non si limitano a: rivestimento di stoffa, pneumatici, camere d'aria e parti simili.
- 7) Le condizioni della garanzia riportate sopra sono valide per tutte le parti del prodotto.
- 8) In circostanze normali, non si accetta alcuna responsabilità qualora sia stato necessario riparare o sostituire il prodotto come risultato diretto dei seguenti fattori:
 - a) Il prodotto o una sua parte non sia stato riparato o revisionato in base alle raccomandazioni del produttore, come indicato nel manuale d'uso e/o nel manuale di manutenzione. Non siano state usate solo parti originali.
 - b) La carrozzina, o parte di essa, sia stata danneggiata a causa di negligenza, incidente o uso improprio.
 - c) La carrozzina, o parte di essa, sia stata modificata rispetto alle specifiche del produttore o le riparazioni siano state eseguite senza avere avvisato prima il tecnico autorizzato.

3.0 Trasporto

ATTENZIONE!

Il rischio di gravi lesioni o di decesso aumenta pericolosamente se questa raccomandazione viene ignorata.

Trasporto della carrozzina su un veicolo:

Una carrozzina fissata su un veicolo non fornisce lo stesso livello di protezione e sicurezza del sedile del veicolo stesso. Si raccomanda di utilizzare sempre per l'utente il sedile del veicolo. Poiché non è sempre possibile trasferire l'utente sul sedile del veicolo, qualora sia necessario trasportare l'utente seduto in carrozzina, attenersi alle istruzioni seguenti:

1. Verificare che il veicolo sia dotato dell'equipaggiamento adatto per il trasporto di un passeggero seduto in carrozzina ed assicurarsi che le modalità di accesso al veicolo siano idonee al tipo di carrozzina. Il pianale del veicolo deve avere la resistenza necessaria per sostenere il peso complessivo dell'utente, della carrozzina e degli accessori.

2. Attorno alla carrozzina deve essere disponibile uno spazio sufficiente per consentire un facile accesso per agganciare, stringere e sganciare le cinghie di ancoraggio della carrozzina e le cinghie di ritenuta per l'utente.

3. La carrozzina occupata deve essere rivolta in avanti e fissata con la cinghia di ancoraggio della carrozzina e le cinghie di ritenuta per l'utente (sistemi WTORS che soddisfano i requisiti dello standard ISO 10542 o SAE J2249) in conformità alle istruzioni del produttore dei WTORS.

4. L'utilizzo della carrozzina in altre posizioni all'interno di un veicolo non è stato testato. Ad esempio, non trasportare mai la carrozzina rivolta lateralmente (Fig. A).

5. La carrozzina deve essere fissata con un sistema di ritenuta ad ancoraggio a norma ISO 10542 o SAE J2249 con cinghie anteriori non regolabili e cinghie posteriori regolabili dotate generalmente di fermi Karabiner/ganci a S e supporti di fissaggio con fibbia e linguetta. Questi sistemi di ritenuta comprendono normalmente 4 cinghie separate da agganciare ciascuna ad un angolo della carrozzina.

6. Le cinghie di ancoraggio devono essere fissate al telaio centrale della carrozzina, come illustrato nell'immagine nella pagina seguente, e non ad altri attacchi o accessori, ad es. non attorno ai raggi delle ruote, ai freni o agli appoggiatesta.

7. Agganciare le cinghie di ancoraggio in modo che l'inclinazione sia il più vicino possibile a un angolo di 45° e stringerle bene seguendo le istruzioni del fabbricante.

8. Non effettuare alterazioni o sostituzioni dei punti di fissaggio o della struttura, del telaio o dei componenti della carrozzina senza consultare il fabbricante. La mancata osservanza di questa avvertenza farà sì che la carrozzina Sunrise Medical non sia più considerata idonea al trasporto su un veicolo a motore.

9. Usare sia la cintura pelvica sia la cintura toracica per assicurare l'utente e ridurre la possibilità di impatto della testa e del torace con i componenti del veicolo e il conseguente grave rischio di lesioni all'utente e agli altri occupanti del veicolo. (Fig. B) La cintura toracica deve essere fissata al montante "B" del veicolo; la mancata osservanza di questa istruzione può aumentare il rischio di gravi lesioni addominali all'utente.

10. Installare un appoggiatesta idoneo per il trasporto (si veda l'etichetta sull'appoggiatesta) e posizionarlo sempre adeguatamente durante il trasporto.

11. Non utilizzare come sistemi di ritenuta in un veicolo in movimento supporti posturali per l'utente (cinghie pelviche, cinture pelviche) che non siano etichettati a norma dei requisiti specificati nello standard ISO 7176-19:2001 o SAE J2249.

12. La sicurezza dell'utente durante il trasporto dipende dall'accuratezza impiegata nell'assicurare le cinghie di ancoraggio. Questa operazione deve essere eseguita da persone che abbiano ricevuto adeguate istruzioni e/o addestramento per l'uso.

13. Quando possibile, rimuovere e riporre tutta l'attrezzatura ausiliaria della carrozzina, per esempio: portastampelle, cuscini e tavolini.

14. La pedana articolata/elevabile non deve essere usata in posizione elevata durante il trasporto di carrozzina e utente, con la carrozzina fissata mediante i sistemi di ritenuta idonei.

15. Se lo schienale è reclinato, riportarlo in posizione verticale.

16. Il freno deve essere attivato.

17. Fissare i sistemi di ritenuta al montante "B" del veicolo e assicurarsi che tra le cinture e il corpo non vi siano componenti della carrozzina, come braccioli o ruote.

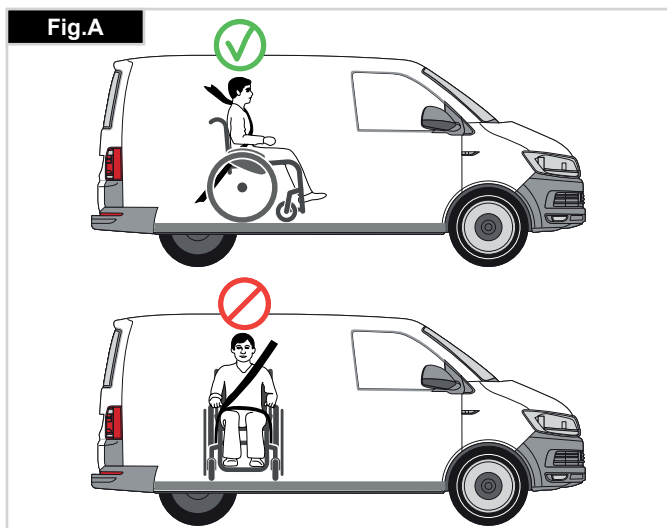

Trasporto

Istruzioni per i sistemi di ritenuta dell'occupante:

1. Indossare la cintura pelvica bene in basso, contro il bacino, in modo che l'angolo in inclinazione sia compreso tra 30 e 75 gradi rispetto al piano orizzontale.

Si consiglia di regolare la cintura in modo che l'angolo sia il più vicino possibile a 75 gradi, ma non li superi. (Fig. C)

2. Far passare la cintura toracica sopra la spalla e lungo il torace come illustrato nelle Figure D ed E

Stringere le cinture di ritenuta il più possibile, assicurando al contempo il comfort dell'utente.

Stringersi che le cinture di ritenuta non si attorciglino durante l'uso.

Far passare la cintura di ritenuta della parte superiore del tronco sopra la spalla e lungo il torace come illustrato nelle Figure D ed E.

3. I punti di attacco alla carrozzina sono la parte laterale anteriore interna, appena sopra la ruota anteriore, e la parte laterale posteriore del telaio. Le cinghie sono fissate intorno alle parti laterali del telaio, al punto di intersezione tra i tubi orizzontali e verticali. (Vedere Figg. G-H-I)

4. Il simbolo di ancoraggio (Fig. F) sul telaio della carrozzina indica la posizione delle cinture di ritenuta. Le cinghie posteriori devono essere messe in tensione dopo avere fissato le cinghie anteriori per fissare la carrozzina.

Posizionamento delle cinghie di ancoraggio sulla carrozzina:

1. Posizione delle etichette di ancoraggio anteriori e posteriori (Fig. G - H).

2. Vista laterale delle cinghie di ancoraggio (diagramma) (Fig. I).

⚠ AVVERTENZA!

Qualora l'utente da trasportare sia un bambino di peso inferiore a 22 Kg e il veicolo impiegato abbia meno di otto (8) posti passeggero, si raccomanda l'uso di un sistema di ritenuta per bambini (SRB) conforme al Regolamento n. 44 dell'UNECE. Questo tipo di sistema di ritenuta fornisce un ancoraggio più efficace per l'occupante rispetto al sistema convenzionale a 3 punti; inoltre, alcuni sistemi SRB prevedono anche supporti posturali per aiutare a mantenere il bambino in posizione corretta quando è seduto.

In alcune circostanze, genitori o assistenti potrebbero scegliere di lasciare il bambino sulla carrozzina durante il trasporto, grazie al livello di controllo della postura e al comfort garantito dall'assetto della carrozzina.

In queste circostanze, si raccomanda di fare effettuare una valutazione dei rischi da parte dell'assistente sanitario o di altre persone competenti.

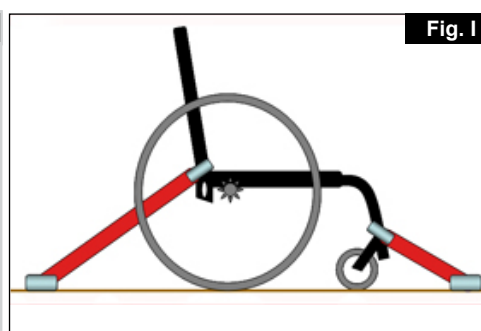
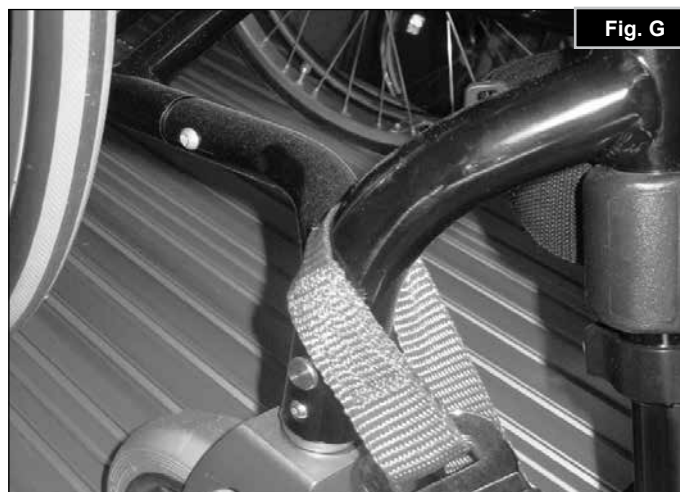
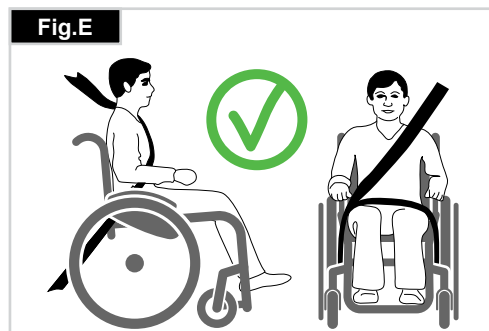
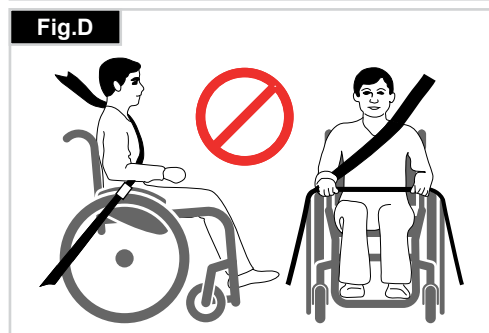
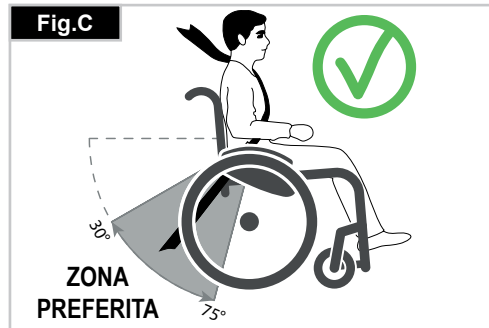

4.0 Uso

Chiusura (Fig. 4.1)

Per prima cosa togliere il cuscino della carrozzina e ribaltare la pedana unica o gli appoggiapiedi separati. Afferrare al centro, e da sotto, il rivestimento della seduta e tirarlo verso l'alto. La carrozzina si richiuderà. A seconda del modello, è possibile rimuovere la pedana per ridurre al minimo l'ingombro, ad es. per trasportare la carrozzina in auto. A questo scopo, sbloccare la leva all'esterno e spostare la pedana lateralmente quindi estrarre la pedana dalla sua sede.



Apertura (Fig.4.2).

Prima di procedere all'apertura sganciare la cinghia che mantiene chiusa la carrozzina.

Spingere verso il basso i tubi della seduta (vedere figura). La carrozzina si aprirà. Spingere i tubi fino a bloccarli in posizione nel telaio della seduta. Per semplificare questa operazione, tenere la carrozzina inclinata lateralmente. In questo modo, il peso non graverà su una delle ruote posteriori facilitando così l'apertura della carrozzina. Fare attenzione a non infilare le dita nella crociera.

Asse ad estrazione rapida delle ruote posteriori (Fig. 4.3)

Le ruote posteriori sono dotate di assi ad estrazione rapida. Le ruote possono essere estratte o inserite senza l'uso di utensili. Per togliere una ruota basta premere il pulsante posizionato sull'asse ad estrazione rapida (1) ed estrarla.



⚠ATTENZIONE!

Per montare le ruote posteriori, l'inserimento dell'asse ad estrazione rapida nel telaio deve avvenire premendo e tenendo premuto il relativo pulsante. Rilasciando il pulsante la ruota sarà ben inserita all'interno del suo supporto. Il pulsante di estrazione rapida deve ritornare nella posizione iniziale.

Assi ad estrazione rapida per le ruote anteriori (Fig. 4.4).

Le ruote anteriori possono anche essere dotate di assi ad estrazione rapida (1) che potranno essere montati o smontati senza dover utilizzare strumenti particolari. Solo per il telaio del modello SA.



5.0 Opzioni

Pedane per ribaltamento

Pedane per ribaltamento (Fig. 5.1).

La pedana per il ribaltamento della carrozzina è utilizzata dall'accompagnatore per il superamento di un ostacolo. Premere semplicemente con il piede sulla pedana e la carrozzina si solleva leggermente per salire, ad esempio, sul cordolo di un marciapiede.



Freni

Freni (Fig. 5.2 - 5.5).

La carrozzina è dotata di due freni. I freni agiscono direttamente sugli pneumatici. Per bloccare la ruota, spostare in avanti entrambe le leve del freno sino al loro arresto (Fig. 5.2 e 5.4). Per sbloccare la ruota, riportare le leve del freno nella posizione di partenza. L'azione dei freni sarà ridotta in caso di:

- profilo consumato degli pneumatici
- insufficiente pressione degli pneumatici
- pneumatici bagnati
- freno regolato non correttamente.

I freni non sono stati progettati per essere azionati quando la carrozzina è in movimento. Non azionare mai i freni durante la guida. Frezare sempre aiutandosi con i corrimani. Verificare che la distanza tra il freno ed lo pneumatico sia conforme alle specifiche (Fig. 5.4 e 5.5). Per la regolazione, allentate la vite (1) e regolate la distanza corretta. Serrate nuovamente la vite (vedere la pagina relativa alla coppia di serraggio).

⚠ATTENZIONE!

Dopo ogni modifica della posizione delle ruote posteriori, controllate la regolazione dei freni e se necessario provvedete nuovamente alla loro regolazione.

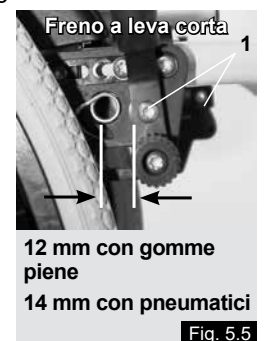
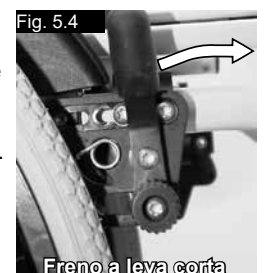

Freni

Prolunga per la leva dei freni (Fig. 5.6).

La prolunga per la leva dei freni può essere tolta o ripiegata verso il basso. La leva più lunga aiuta a ridurre lo sforzo necessario per azionare i freni.

⚠ATTENZIONE!

Se la prolunga della leva del freno viene montata troppo vicina alla ruota, potrebbe essere necessario uno sforzo molto maggiore per azionare il freno. La prolunga potrebbe quindi rompersi a causa della maggiore pressione esercitata.

Non appoggiarsi sulla prolunga del freno mentre si sale e si scende dalla carrozzina, per evitare che si rompa. Gli spruzzi d'acqua provenienti dalle ruote possono causare il malfunzionamento dei freni.

Freno a forbice compatto

I freni a forbice sono montati sotto il telaio del sedile e si azionano tirando la leva all'indietro, verso lo pneumatico. Per funzionare correttamente, i freni devono essere tirati fino a quando raggiungono il punto di arresto, (Fig. 5.6.1).

⚠ATTENZIONE!

È necessario uno sforzo maggiore per azionare un freno montato in modo non corretto.

Appoggiapiedi

Appoggiapiedi (Fig. 5.7).

Sono disponibili due tipi di appoggiapiedi: a pedana unica e a pedane separate. Entrambi i tipi possono essere sollevati per agevolare l'accesso e la discesa dalla carrozzina.

Lunghezza della pedana

La rimozione delle viti (1), consente di regolare la pedana per adattarla a qualsiasi lunghezza. Rimuovere le viti, portare l'appoggiapiedi alla posizione appropriata, reinserire e stringere le viti (vedere la pagina sulle coppie di serraggio). Accertarsi che, sotto le viti, il cuscinetto di plastica si trovi nella posizione corretta. Mantenere sempre una distanza minima di 2,5 centimetri da terra.

Regolazione della larghezza degli appoggiapiedi

Per regolare la larghezza dell'appoggiapiedi, allentare la vite (1), impostare la larghezza desiderata posizionando 1, 2 o 3 (2) partendo dall'esterno verso l'interno, quindi rimettere le viti, (Fig. 5.7.1).



Fig. 5.6



Fig. 5.6.1



Fig. 5.7

1

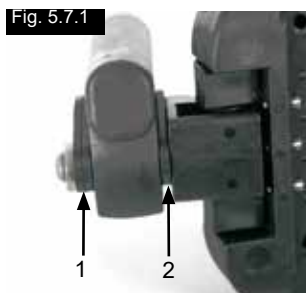

Fig. 5.7.1

1

2

Appoggiapiedi separati e pedana unica (Fig. 5.8 - 5.10).

Gli appoggiapiedi possono essere sollevati per salire e scendere dalla carrozzina con facilità.

Possono anche essere inclinati in sei angolazioni differenti rispetto al suolo. Stringere bene la vite (1) esterna. Allentando le clip (2) è possibile regolare l'appoggiapiedi in tre posizioni differenti, in avanti o all'indietro. Allentare la vite di regolazione (3) per modificare la posizione orizzontale degli appoggiapiedi. Per fare ciò, gli appoggiapiedi devono essere sollevati. Dopo le operazioni di regolazione, verificare che tutte le viti siano ben avvitate (vedere la pagina relativa alle coppie di serraggio).

Mantenere sempre una distanza minima di 2,5 centimetri da terra.

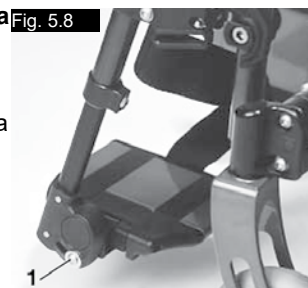

Fig. 5.8

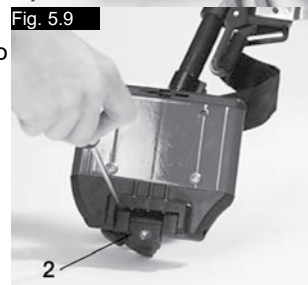

Fig. 5.9



Fig. 5.10

Pedane

Sono disponibili vari tipi di appoggiapiedi. Gli appoggiapiedi possono essere sollevati per facilitare la salita e la discesa dalla carrozzina e verranno descritti separatamente.

Appoggiapiedi e gancio per la rotazione della pedana

Quando vengono montati, gli appoggiapiedi sono inseriti in posizione ribaltata (Fig. 5.11). Ruotarli verso l'interno fino a fare scattare il dispositivo di blocco (1). Per togliere gli appoggiapiedi ruotarli verso l'esterno utilizzando la leva (2) e sollevarli. Controllare che gli appoggiapiedi siano inseriti correttamente.

⚠AVVERTENZA:

Gli appoggiapiedi non vanno usati per sollevare o trasportare la carrozzina con l'utente seduto.

Regolazione del gioco della pedana

Un eventuale gioco della pedana (Fig. 5.11.1) può essere regolato sul momento. Il perno della pedana (1) è rastremato e allentando leggermente il perno il gioco della pedana si riduce. Togliere la pedana dalla carrozzina usando il meccanismo di sblocco.

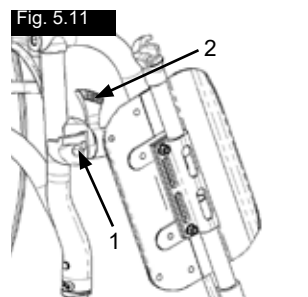

Fig. 5.11

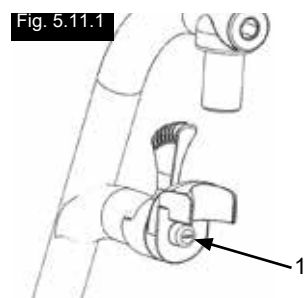
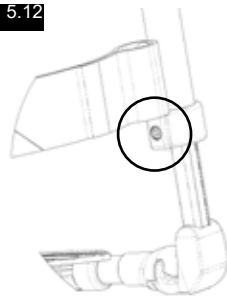

Fig. 5.11.1

1

Con un cacciavite, girare leggermente verso sinistra il perno (1) situato sulla parte anteriore. Quindi rimontare la pedana sulla carrozzina e controllare che non vi sia più gioco. Se il meccanismo della pedana non funziona/non aggancia correttamente, effettuare l'operazione inversa. Se il gioco continua ad essere troppo grande e le prestazioni non sono accettabili, ripetere l'operazione.

Fig. 5.12



Lunghezze pedana

La lunghezza dell'angolo pedana può essere regolata svitando la vite di blocco (Fig. 5.12). Allentare la vite di blocco, regolare la lunghezza del tubo in modo che la pedana si trovi nella posizione desiderata. Stringere le viti di blocco (vedere la pagina relativa alla coppia di serraggio). Controllare che il giunto a pressione in plastica sia posizionato correttamente sotto la vite di blocco.

⚠ AVVERTENZE!

Non premere sull'appoggiapiedi!
Non utilizzare l'appoggiapiedi come punto di appoggio durante il trasferimento per evitare il rischio di ribaltamento e di lesioni.

Piastre dell'asse

Piastre dell'asse

(Fig. 5.17).

La posizione del centro di gravità del corpo rispetto alle ruote posteriori è un elemento fondamentale per assicurare un uso facile e agevole della carrozzina. Vi sono varie posizioni possibili: lo spostamento indietro della piastra dell'asse (1) lungo i fori predisposti sul telaio (2) aumenterà la stabilità della carrozzina, anche se risulterà meno manovrabile rispetto a quando la piastra dell'asse si trova più spostata in avanti. L'altezza della seduta può essere regolata agendo sul manicotto dell'asse (3) nella piastra dell'asse. Dopo le operazioni di regolazione, verificare che tutte le viti siano ben avvitate (vedere la pagina relativa alle coppia di serraggio).

Fig. 5.17

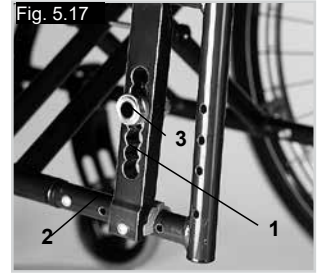

⚠ ATTENZIONE:

potrebbe essere necessario regolare anche i freni e le ruote anteriori.

Ruote anteriori

Easymax SA - Telaio

Ruote anteriori, piastre delle ruote anteriori e forcelle (Fig. 5.13).

È possibile che la carrozzina viri leggermente verso destra o sinistra o che sia presente una vibrazione delle ruote anteriori. I motivi possono essere i seguenti: il movimento della ruota in avanti o all'indietro non è correttamente regolato.

La campanatura non è regolata correttamente. la pressione delle ruote posteriori e/o delle ruote anteriori non è corretta; le ruote non girano con facilità.

Una regolazione adeguata delle ruote anteriori è la condizione essenziale per il movimento rettilineo della carrozzina. La regolazione delle ruote anteriori deve essere sempre eseguita da un rivenditore autorizzato. Se la posizione delle ruote posteriori viene modificata, la regolazione delle piastre delle ruote anteriori deve essere sempre verificata.

Easymax Telaio FF

Per verificare che le forcelle siano impostate alla stessa angolazione basta contare le scanalature presenti su ciascun lato. (Fig. 5.14).

Una volta individuata l'angolazione corretta della ruota anteriore, le scanalature formano un accoppiamento stretto permettendo una regolazione dell'angolo di 16° con incrementi di 2°. (Fig. 5.15).

Usare questo bordo piatto per controllare l'allineamento perpendicolare della forcella.

Il progetto brevettato consente di ruotare la forcella della ruota anteriore in modo che possa essere ancora perpendicolare al terreno anche dopo aver modificato l'inclinazione del telaio. (Fig. 5.16).

Fig. 5.13

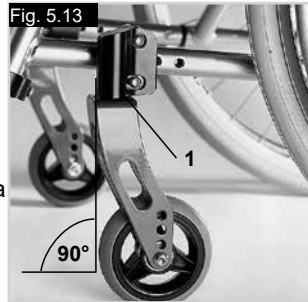

Campanatura

Campanatura

La campanatura può essere regolata da 1° a 4°. (Fig. 5.18). Questa operazione contribuisce ad aumentare la stabilità laterale, e la manovrabilità, della carrozzina. Rimuovere le viti della piastra dell'asse (1). Regolare l'adattatore (2) fino a raggiungere la campanatura desiderata. Stringere di nuovo la vite (vedere la pagina relativa alla coppia di serraggio). L'aumento della campanatura influisce anche sulla larghezza totale della carrozzina (circa 1 cm per grado). (Fig. 5.19).

Fig. 5.18

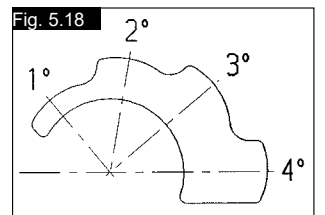

Fig. 5.19



⚠ ATTENZIONE:

potrebbe essere necessario regolare anche i freni e le ruote anteriori.

Fig. 5.14

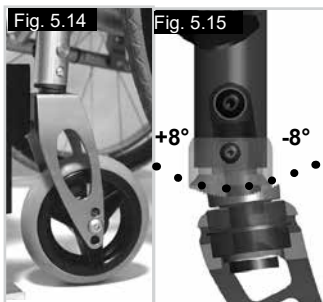

Fig. 5.15

Fig. 5.16



Schienali

Schienale fisso ad angolazione regolabile

(Fig. 5.20).

Lo schienale ad angolazione regolabile può essere impostato in varie diverse posizioni (9° in avanti, 0°, 3°, 6° e 9° all'indietro).

Allentando e rimuovendo la vite (1) l'angolo può essere regolato con incrementi di 3°.

⚠AVVERTENZA:

Per motivi di sicurezza, le operazioni di regolazione vanno sempre eseguite da un rivenditore autorizzato.

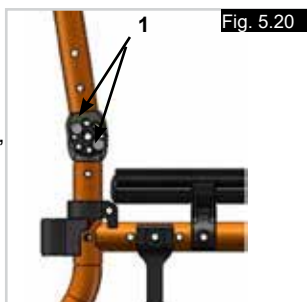

Schienale con telo a tensione regolabile

(Fig. 5.21).

Agendo sui tiranti di Velcro è possibile regolare la tensione del telo dello schienale. L'imbottitura dello schienale può essere rimossa attraverso un'apertura interna per consentire di adattare il cuscino dello schienale alle esigenze individuali.



Spondine

Spondine con bordo avvolgente

(Fig. 5.24).

I bordi avvolgenti evitano che l'acqua spruzzi e macchi l'abbigliamento. La loro posizione, in relazione alle ruote posteriori, può essere regolata intervenendo sulle spondine. Per fare ciò, rimuovere le viti (1 e 2). Dopo aver regolato le spondine nella posizione desiderata, riposizionare e stringere di nuovo le viti (vedere la pagina sulle coppie di serraggio).

⚠AVVERTENZA:

Non utilizzare le spondine o i braccioli per sollevare o trasportare la carrozzina.

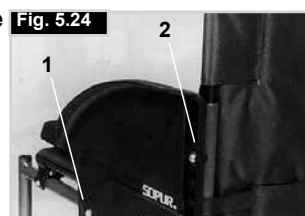

Spondina, in alluminio, con protezione antigelo

(Fig. 5.25).

I bordi avvolgenti (opzionali) evitano che l'abbigliamento venga bagnato o macchiato da eventuali spruzzi d'acqua.

La loro posizione, in relazione alle ruote posteriori, può essere regolata intervenendo sulle spondine. Per fare ciò, rimuovere le viti (1 e 2). I braccioli (opzionali) possono essere portati all'altezza desiderata dopo aver rimosso le viti corrispondenti. Dopo le operazioni di regolazione, verificare che tutte le viti siano ben avvitate (vedere la pagina relativa alle coppie di serraggio).

⚠AVVERTENZA:

Non utilizzare le spondine o i braccioli per sollevare o trasportare la carrozzina.



Spondine

Spondina, ribaltabile, rimovibile, con braccioli corti o lunghi, ad altezza regolabile

(Fig. 5.22 - 5.23)

Regolare l'altezza del bracciolo come segue: fare scorrere in avanti la manopola (1) fino al punto di arresto. Regolare il bracciolo (2) all'altezza desiderata. Fare scorrere indietro la manopola e premere in basso il bracciolo (2) fino a quando si sente lo scatto di posizionamento finale. Accertarsi sempre che le spondine siano state adeguatamente bloccate in posizione. Per ribaltare in alto i braccioli, sollevare la maniglia (3) per sbloccare la spondina.

⚠AVVERTENZA:

Non utilizzare le spondine o i braccioli per sollevare o trasportare la carrozzina.



Maniglie di spinta

Maniglie di spinta regolabili in altezza

(Fig. 5.26).

Grazie ad un perno le maniglie di spinta non possono staccarsi involontariamente. Utilizzando la leva per l'estrazione rapida (1) è possibile regolare l'altezza delle maniglie di spinta a seconda delle esigenze. Spostando la leva potrete udire chiaramente l'attivazione del meccanismo di sblocco; ora sarà possibile muovere facilmente la maniglia di spinta nella posizione desiderata. Il dado (2) presente sulla leva di blocco determina il blocco del supporto delle maniglie di spinta. Se dopo la regolazione della leva di blocco il dado è allentato, anche la maniglia di spinta risulterà allentata. Prima dell'utilizzo muovere da una parte e dall'altra la maniglia di spinta in modo da verificare che sia bloccata nella posizione scelta. Dopo la regolazione dell'altezza, bloccare sempre la leva di blocco (1). Se la leva non è fissata, quando si dovranno superare degli ostacoli si potrebbe rischiare di causare lesioni.

Maniglie di spinta pieghevoli

(Fig. 5.27).

Quando le maniglie di spinta non sono utilizzate per spingere, possono essere ripiegate premendo il relativo pulsante (2). Per utilizzarle nuovamente, riportarle verso l'alto finché non si bloccano nella posizione corretta.

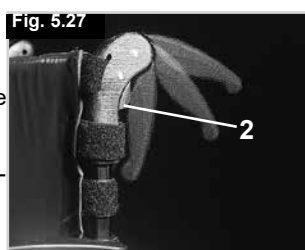
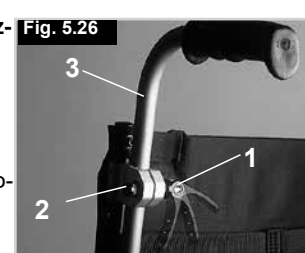

Istruzioni per il montaggio della cintura pelvica

⚠ AVVERTENZA:

- Prima di usare la carrozzina assicurarsi che la cintura pelvica sia agganciata.
- Controllare la cintura pelvica ogni giorno per individuare segni di usura e per verificare che la chiusura funzioni correttamente.
- Assicurarsi sempre che la cintura pelvica sia ben fissata e regolata prima dell'uso. Se la cintura è allentata eccessivamente, l'utente potrebbe scivolare in avanti e rischiare il soffocamento o lesioni gravi.



La cintura pelvica va fissata alla carrozzina come mostrato nelle figure. La cintura pelvica è composta da due parti. Esse vengono fissate utilizzando il bullone di fermo per il blocco della seduta infilato nell'occhiello della cintura. La cintura viene fatta passare sotto la parte posteriore del pannello laterale. (Fig. 28).

Regolare la posizione della cintura in modo che le due parti della fibbia si trovino al centro della seduta. (Fig. 29).

Regolare la cintura pelvica per adattarla alle esigenze dell'utente nel modo seguente:

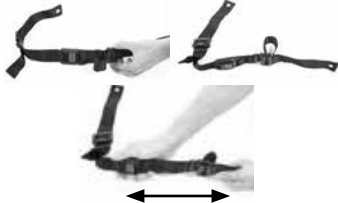
Per diminuire la lunghezza della cintura	Per aumentare la lunghezza della cintura
	
Far ripassare la cintura attraverso la fibbia maschio e le guide di regolazione. Controllare che la cintura non sia arrotolata sulla fibbia maschio.	Far passare la cintura attraverso le guide di regolazione e la fibbia maschio per allungare la cintura.

Una volta che la cintura è allacciata, controllare lo spazio tra la cintura pelvica e l'utente. Quando è regolata correttamente, non dovrebbe essere possibile inserire più di una mano piatta. (Fig. 30).



La cintura pelvica deve essere fissata in modo che la cinghia si trovi ad un angolo di circa 45 gradi attorno alla vita dell'utente. Se la cintura è regolata correttamente, l'utente deve essere seduto in posizione eretta il più possibile indietro sulla seduta. La cintura pelvica non deve consentire all'utente di scivolare dal sedile. (Fig. 31).

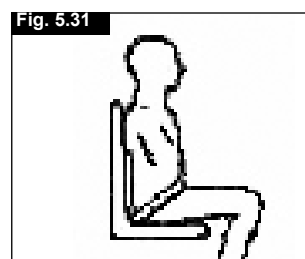

	
Per chiudere la fibbia: Inserire bene la fibbia maschio nella fibbia femmina.	Per slacciare la cintura: Fare pressione sulle parti esposte della fibbia maschio spingendole verso il centro, tirando contemporaneamente le due parti verso l'esterno.

⚠ AVVERTENZA:

In caso di dubbi sull'uso e il montaggio della cintura pelvica, rivolgersi al personale sanitario, al rivenditore, all'assistente o all'accompagnatore.

Consigli per il cliente:

La cintura pelvica deve essere applicata solamente da un rivenditore/agente autorizzato Sunrise Medical. La cintura pelvica deve essere regolata solamente da un tecnico o da un rivenditore/agente autorizzato Sunrise Medical. Controllare la cintura pelvica ogni giorno per verificare che sia regolata correttamente e che non sia logora o danneggiata. Sunrise Medical consiglia di non trasportare una persona su un veicolo a motore usando questa cintura pelvica come metodo di ritenuta. Fare riferimento al manuale sul Crash Test di Sunrise Medical per maggiori informazioni sul trasporto.

Manutenzione:

Controllare regolarmente la cintura pelvica e i componenti di fissaggio e assicurarsi che non siano logori o danneggiati. Se necessario, sostituirli.

NOTA:

Regolare la cintura pelvica in base alle necessità dell'utente come descritto precedente. Per evitare che l'utente allenti troppo la cintura, si consiglia di controllarne regolarmente la lunghezza e la posizione.

Routine antiribaltamento

Routine antiribaltamento (Fig. 5.32)

Le routine antiribaltamento (1) offrono un'ulteriore sicurezza per gli utenti meno esperti che stanno imparando a usare la carrozzina. Le routine antiribaltamento (1) evitano che la carrozzina si ribalti all'indietro. Spingere sulle routine antiribaltamento (1) per spostarle verso il basso: le routine possono anche essere orientate in avanti. Le routine antiribaltamento devono sempre essere a una distanza dal terreno di 3-5 cm. Quando si devono affrontare ostacoli di grandi dimensioni (per es., cordoli di marciapiede) le routine antiribaltamento devono essere orientate in avanti per evitare che vengano a contatto con il terreno.



Telo schienale standard

Telo schienale standard (Fig. 33). Il telo dello schienale è dotato di tiranti di Velcro su un lato che consentono di regolare la tensione del telo stesso. Prima di regolare la tensione del telo dello schienale, chiudere leggermente la carrozzina. A questo punto rimuovere le viti (1) e tirare in avanti la spina di connessione (2) estraendola dal telaio. Ora sarà possibile estrarre dal telaio il telo dello schienale (3). Il rilascio dei tiranti di velcro consentirà di regolare la tensione del telo dello schienale. Per reinserire il telo dello schienale, eseguire la procedura inversa. Dopo le operazioni di regolazione, verificare che tutte le viti siano ben avvitate (vedere la pagina relativa alle coppia di serraggio).

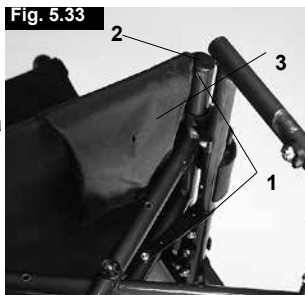

⚠️ AVVERTENZA:

Per ragioni di sicurezza, è necessario che le superfici di Velcro si sovrappongano una all'altra per almeno il 50% della loro lunghezza.

Portastampelle

Portastampelle (Fig. 34).

Questo accessorio permette di trasportare le stampelle agganciandole alla carrozzina. Un cinturino di Velcro (1) consente di fissare le stampelle.



⚠️ AVVERTENZA:

Non cercare mai di utilizzare o togliere le stampelle o altri ausili mentre la carrozzina è in movimento.

Tavolino

Tavolino (Fig. 35).

Il tavolino fornisce una superficie piana per consentire lo svolgimento di varie attività. Prima dell'uso, il tavolino deve essere regolato da un rivenditore autorizzato in base alla larghezza della seduta. Questa regolazione va eseguita con l'utente seduto sulla carrozzina.



Barra stabilizzatrice

Barra stabilizzatrice (Fig. 36).

Questa barra serve per stabilizzare lo schienale. Per piegare la carrozzina, svitare le manopole (1) dalle maniglie di spinta e rimuovere la barra stabilizzatrice; a questo punto, la carrozzina può essere richiusa. Per rimontare la barra stabilizzatrice, reinserire le manopole e stringerle bene in modo da bloccare la barra in posizione.



Ruotine da transito

Ruotine da transito (Fig. 5.37 - 5.38)

Le ruotine da transito vengono normalmente utilizzate quando la carrozzina con le ruote posteriori è troppo larga per passare in determinati spazi (p. es. in aereo, in autobus ecc.) Una volta che le ruote posteriori sono estratte con l'aiuto dell'asse ad estrazione rapida, è possibile proseguire la guida sulle ruotine da transito. Se non utilizzate, le ruotine da transito sono montate in modo tale da rimanere ad una distanza di 3 cm circa dal terreno. Non ostacolano le manovre di guida, di trasporto o di ribaltamento. (ad es. scalini, marciapiedi ecc.)



⚠️ AVVERTENZA:

Durante l'utilizzo delle ruotine di transito, la carrozzina non può essere frenata.



6.0 Controlli quotidiani

⚠️ ATTENZIONE:

L'utente è la prima persona ad accorgersi di eventuali difetti. Ogni volta che si desidera usare la carrozzina, controllare prima quanto segue:

- controllare che la pressione degli pneumatici sia corretta
- controllare che i freni funzionino correttamente
- controllare che le parti rimovibili siano ben fissate (ad es. braccioli, pedana, asse a sgancio rapido, ecc.)
- verificare l'assenza di danni visibili, ad es. su telaio, schienale, rivestimento della seduta e dello schienale, ruote, pedana, ecc.)

In caso di danni o malfunzionamento, contattare il rivenditore autorizzato di fiducia.

7.0 Copertoni e montaggio dei copertoni

AVVERTENZA:

Verificare che la pressione dei copertoni sia sempre quella corretta (min. 3,5 bar). Una pressione non adeguata può compromettere le prestazioni della carrozzina.

Se la pressione è troppo bassa, sarà necessario applicare una forza maggiore per muovere la carrozzina poiché la resistenza al rotolamento è maggiore. La manovrabilità della carrozzina ne risulterà compromessa.

AVVERTENZA:

Se la pressione è troppo alta si rischia lo scoppio dello pneumatico.

La pressione corretta è riportata su ogni singolo copertone (min. 3,5 bar).

Il montaggio o la riparazione dei copertoni avviene come per qualsiasi tradizionale copertone da bicicletta.

Prima del montaggio della nuova camera d'aria verificare che nel canale del cerchione e nella parete interna del copertone non siano presenti corpi estranei.

Dopo il montaggio o la riparazione controllare la pressione del copertone.

La regolazione della pressione ai valori indicati e il buon stato dei copertoni sono condizioni importanti per la sicurezza e per la prestazione di guida della carrozzina.

8.0 Manutenzione e cura

Controlli per la sicurezza

L'utente è la prima persona ad accorgersi di eventuali difetti. Ogni volta che si desidera usare la carrozzina, controllare prima quanto segue:

che la pressione degli pneumatici sia corretta.

che i freni funzionino correttamente.

che le parti rimovibili siano ben fissate (p. es. braccioli, pedane, asse a sgancio rapido ecc)

In caso di danni o malfunzionamento, contattare il rivenditore autorizzato di fiducia.

Manutenzione e cura

Manutenzione:

- Controllare la pressione degli pneumatici ad intervalli regolari.
- Controllare l'usura o l'eventuale presenza di danni su tutti i copertoni ad intervalli regolari, almeno una volta all'anno. Sostituire gli pneumatici non appena si notano segni di usura o danni.
- Controllare l'usura o l'eventuale presenza di usura o danni sui rivestimenti della seduta e dello schienale a intervalli regolari, almeno una volta all'anno. Sostituirli non appena si notano segni di usura o danni.
- Controllare l'usura o l'eventuale presenza di usura o danni su tutti i componenti del telaio e dello schienale ad intervalli regolari, almeno una volta all'anno. Sostituirli non appena si notano segni di usura o danni.
- Controllare l'usura o l'eventuale presenza di danni sui freni ad intervalli regolari, almeno una volta all'anno. Controllare il corretto funzionamento e la manovrabilità dei freni. Sostituire i freni non appena si notano segni di usura o danni.
- Controllare che tutti i bulloni siano ben serrati (vedere la sezione relativa alla coppia di serraggio) ad intervalli regolari, almeno una volta all'anno. Tutte le viti che sono essenziali alla sicurezza della carrozzina durante l'uso sono dotate di dadi di sicurezza. I dadi di sicurezza devono essere utilizzati una sola volta e sostituiti dopo l'uso.

NOTA:

Se sono fornite indicazioni sulle impostazioni della coppia di serraggio, si raccomanda di utilizzare un dispositivo di misurazione per verificare che il serraggio sia corretto.

Cura:

Se la carrozzina è sporca, pulirla solamente con un detergente non corrosivo. Per la pulizia della fodera del sedile e della cintura pelvica utilizzare esclusivamente acqua e sapone.

A seconda della frequenza e del modo di utilizzo, si consiglia di sottoporre la carrozzina regolarmente, almeno una volta all'anno, ad un controllo da parte di personale specializzato presso un rivenditore autorizzato Sunrise Medical.

ATTENZIONE:

Sabbia, sale ed acqua marina possono danneggiare i cuscinetti delle ruote anteriori e posteriori. Pulire e asciugare la carrozzina con cura qualora sia stata esposta a questi elementi.

Igiene in caso di utilizzo da parte di un altro utente:

Prima che la carrozzina venga riutilizzata da un altro utente, prepararla adeguatamente, spolverando e trattando con disinfettante spray tutte le superfici che entrano a contatto con l'utente.

Se si ha poco tempo a disposizione, usare un disinfettante ad alcol rapido per prodotti o dispositivi medici.

Osservare le istruzioni del fabbricante per il disinfettante impiegato.

Normalmente non è possibile garantire una disinfezione sicura sulle cuciture. Pertanto, raccomandiamo di cambiare ed eliminare in modo appropriato i teli della seduta e dello schienale in caso di contaminazione microbatterica con agenti attivi, conformemente alle norme vigenti.

Immagazzinaggio:

Riporre sempre la carrozzina in un luogo asciutto.

Parti di ricambio:

Le seguenti parti possono essere rimosse ed inviate al rivenditore per la riparazione:

- Ruote posteriori
- Bracciolo
- Angolo della pedana
- Ruotine antiribaltamento

Questi componenti sono disponibili come pezzi di ricambio. Per ulteriori informazioni, fare riferimento al catalogo dei pezzi di ricambio.

9.0 Risoluzione dei problemi

Se la carrozzina tende a muoversi lateralmente

- Controllare la pressione dei copertoni
- Controllare il regolare rotolamento della ruota (cuscinetti, asse)
- Controllare l'angolazione delle ruote anteriori
- Controllare che entrambe le ruote anteriori siano in contatto con il terreno

Vibrazioni delle ruote anteriori

- Controllare l'angolazione delle ruote anteriori
- Controllare che le viti siano serrate correttamente; se necessario, stringerle nuovamente (vedere la sezione relativa alla coppia di serraggio)
- Controllare che entrambe le ruote anteriori siano in contatto con il terreno

La carrozzina non si blocca in posizione sul telaio del sedile

- La carrozzina è ancora nuova, quindi il rivestimento della seduta o dello schienale è ancora molto rigido. Questo inconveniente migliora col tempo.

Se la carrozzina si ripiega con difficoltà

- Il rivestimento dello schienale regolabile è troppo rigido. Allentarlo in modo adeguato.

Se la carrozzina cigola e scricchiola

- Controllare che le viti siano serrate correttamente; se necessario, stringerle nuovamente (vedere la sezione relativa alla coppia di serraggio)
- Applicare una quantità minima di lubrificante sulle giunzioni delle parti mobili











Se la carrozzina oscilla

- Controllare l'angolo di impostazione delle ruote anteriori
- Controllare la pressione dei copertoni
- Controllate che le ruote posteriori non siano state regolate in modo differente una dall'altra

11.0 Etichetta di identificazione

L'etichetta di identificazione è applicata sulla crociera e sul manuale d'uso. Su questa targhetta sono riportati i dati tecnici. In caso di ordine di ricambi o di reclamo l'utente è pregato di comunicare i seguenti dati:

CAMPIONE

		Sunrise Medical GmbH Kahlbachring 2-4 D-69254 Malsch / Germany		2021-04-20		
TYPE:		Rollstuhl	SN	203211332922344		
Easy Max		ISO 7176-19:2008				
						
120 kg		max 10°	360 mm	380 mm		

Easy Max

Nome del prodotto/codice articolo



La pendenza superabile massima dipende dall'assetto della carrozzina, dalla postura e dalle capacità fisiche dell'utente.



Larghezza seduta.



Profondità (massima).



Portata massima.



Marchio CE.



Guida per l'utente.



XXXX-XX-XX

Data di produzione.



Numero di serie.



Questo simbolo significa dispositivo medico.



Indirizzo del produttore.

ISO 7176-19:2008

Il crash test in conformità a: standard ISO 7176-19:2008.

10.0 Smaltimento / Riciclaggio dei materiali

NOTA: se la carrozzina è stata messa a disposizione da parte di un ente di beneficenza o di una istituzione medica, potrebbe non essere di proprietà. Se non è più necessaria, seguire le istruzioni per restituirla all'organizzazione che l'ha messa a disposizione.

Nella sezione seguente, sarà possibile trovare una descrizione dei materiali usati per la carrozzina, per ragioni di smaltimento o riciclaggio della carrozzina e dell'imballaggio.

Quando si organizza lo smaltimento, considerare le eventuali normative locali vigenti per lo smaltimento dei rifiuti o il riciclaggio. (Questo include la pulizia o la disinfezione della carrozzina prima dello smaltimento).

Alluminio: forcelle, ruote, protezioni laterali per il telaio, telaio dei braccioli, pedana, maniglie di spinta

Acciaio: punti di fissaggio, assi ad estrazione rapida

Plastica: maniglie, fermatubi, ruote anteriori, appoggiapiedi, imbottiture dei braccioli e ruote/pneumatici da 12"

Imballaggio: borse in plastica in polietilene, cartone

Rivestimento: poliesteri tessuto con rivestimenti in PVC e schiuma modificata da combustione espansa.

Per lo smaltimento o il riciclaggio rivolgersi ad un centro di smaltimento autorizzato. In alternativa, la carrozzina può essere restituita al rivenditore per essere smaltita.



12.0 Dati tecnici

Dati tecnici

Larghezza totale:

- con ruote standard, compresi corrimani montati vicino
- in combinazione con spondine corte: LS + 20 cm
- in combinazione con spondine di alluminio: LS + 18 cm
- in combinazione con bordo avvolgente in materiale composito composito: LS + 19 cm
- Il corrimano montato super vicino riduce la larghezza globale di 2 cm
- Le ruote con freni a tamburo aumentano la larghezza della carrozzina di 2 cm
- Corrimani con 4° di campanatura: LS + 24 cm

Dimensioni, piegata:

- senza ruote posteriori: circa 30 cm
- con ruote posteriori: circa 25 cm

Peso in chilogrammi:

- Pedane: 1,35 kg
- Carrozzina: senza spondine, pedane o ruote posteriori: 7,60 kg
- Spondine corte: 3,10 kg

Portata massima:

- Approvata per utente con peso fino a:

- con ruota leggera. = 120 kg
- con ruota Proton. = 100 kg
- con piastra per unicycle. = 100 kg

Altezza della seduta:

L'altezza della seduta può variare a seconda del telaio, delle forcelle, delle ruote anteriori e delle ruote posteriori (24" o 25") scelti.

La carrozzina è conforme ai seguenti standard:

- a) Requisiti e test per la resistenza statica, la resistenza all'urto e la resistenza all'usura (ISO 7176-8). Si •
- b) Sistemi di guida e controllo per carrozzine elettroniche, requisiti e test (ISO 7176-14). N/A •
- c) Test ambientale conforme allo standard ISO 7176-9. N/A •
- d) Resistenza al fuoco delle parti rivestite conformemente allo standard ISO 7176-16 (EN 1021-1/2). Si •

Posizione di montaggio piastra dell'asse	posizione di montaggio staffa del freno	Freno tipo di staffa
TELAIO CORTO DESTRO		
1	1	SINISTRO
2	2	SINISTRO
3	2	SINISTRO
4	1	SINISTRO
5	1	SINISTRO
TELAIO LUNGO DESTRO		
1	2	DESTRO
2	2	DESTRO
3	1	DESTRO
4	1	DESTRO
5	2	SINISTRO
TELAIO CORTO SINISTRO		
1	1	SINISTRO
2	2	DESTRO
3	2	DESTRO
4	1	DESTRO
5	1	DESTRO
TELAIO LUNGO SINISTRO		
1	2	SINISTRO
2	2	SINISTRO
3	1	SINISTRO
4	1	SINISTRO
5	2	DESTRO
		= PREDEFINITO

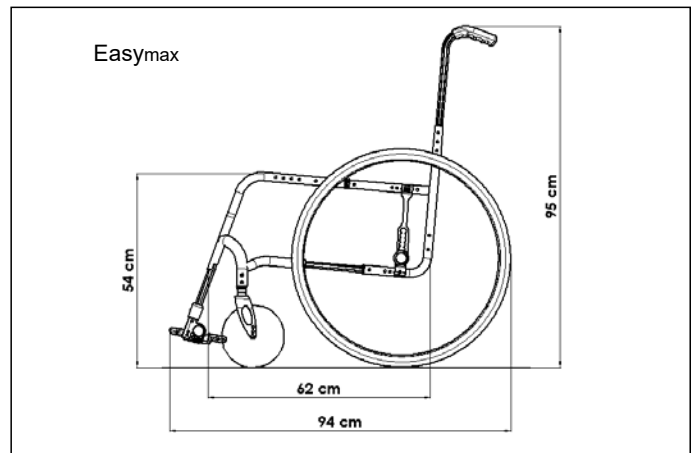

Posizione di montaggio della piastra dell'asse Easymax

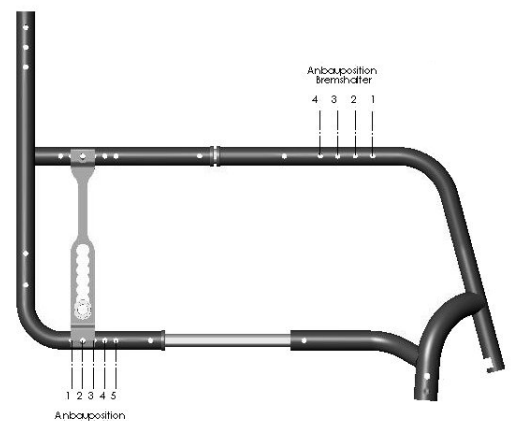

Voorwoord

Beste klant,

Wij zijn erg blij dat u gekozen hebt voor een kwalitatief hoogstaand SUNRISE MEDICAL-product.

In deze gebruikshandleiding vindt u tal van tips en ideeën waarmee u van uw nieuwe rolstoel een betrouwbare partner in uw leven kunt maken.

Wij bij Sunrise Medical staan erop om een nauwe band met onze klanten te onderhouden. Daarom willen wij u op de hoogte houden van de huidige en de nieuwe ontwikkelingen in ons bedrijf. Een goede band met onze klanten betekent ook: snelle service, uitstekende toegankelijkheid en nauwe samenwerking met onze klanten. Wanneer u vervangende onderdelen of accessoires nodig hebt, of een vraag over uw rolstoel hebt, staan wij voor u klaar.

Wij willen dat u tevreden bent over onze producten en diensten. Bij Sunrise werken we voortdurend aan verdere ontwikkeling van onze producten. Dat maakt dat de vorm, de technologie en de uitrusting van onze producten kan veranderen. Er zijn dan ook geen juridische vorderingen mogelijk op basis van de gegevens of de afbeeldingen in deze gebruikershandleiding.

Het managementsysteem van SUNRISE MEDICAL is gecertificeerd en voldoet aan de EN ISO 9001, ISO 13485 en ISO 1400 normen.

 SUNRISE MEDICAL verklaart als producent dat de lichtgewicht rolstoelen voldoen aan de EU-verordening Medische hulpmiddelen (2017/745).

Een mededeling aan de gebruiker en/of patiënt: Als dit product betrokken was bij een ernstig incident, dient dit aan Sunrise Medical en de bevoegde autoriteit van de Lidstaat waarin de gebruiker en/of patiënt is gevestigd, te worden gemeld.

Built-4-Me speciale aanpassingen

Sunrise Medical adviseert nadrukkelijk alle bij uw Built-4-Me product meegeleverde gebruikersinformatie zorgvuldig door te lezen voordat u het product voor het eerst gebruikt. Alleen wanneer u de gebruiksaanwijzingen volledig hebt doorgelezen en begrijpt, bent u ervan verzekerd dat het Built-4-Me product functioneert en presteert zoals de fabrikant dit heeft bedoeld.

Sunrise Medical adviseert tevens de gebruikersinformatie na het lezen niet weg te gooien, maar het veilig op te bergen, zodat u de informatie later nog eens kunt doornemen.

Combinaties van medische hulpmiddelen

Het is eventueel mogelijk om dit medische hulpmiddel met één of meerdere andere medische hulpmiddelen of een ander product te combineren. Kijk voor informatie over mogelijke combinaties op www.Sunrisemedical.nl. Alle op de lijst vermelde combinaties zijn gevalideerd om te voldoen aan de Algemene veiligheids- en prestatievereisten, Bijlage I nr. 14.1 van de MDR - Verordening voor Medische hulpmiddelen (2017/745).

Richtlijnen voor de combinatie, zoals de bevestiging, vindt u op www.SunriseMedical.nl

Heeft u vragen over het gebruik, het onderhoud of de veiligheid van uw rolstoel, neem dan contact op met uw plaatselijke erkende dealer van SUNRISE MEDICAL.

Is er geen erkende dealer in uw regio of hebt u vragen, neem dan schriftelijk of telefonisch contact op met Sunrise Medical:

Sunrise Medical B.V.
Groningenhaven 18-20
3433 PE NIEUWEGEIN
The Netherlands
T: +31 (0)30 – 60 82 100
F: +31 (0)30 – 60 55 880
E: info@sunrisemedical.nl
www.SunriseMedical.nl



BELANGRIJK:

GEBRUIK UW ROLSTOEL NIET TOT U DEZE GEBRUIKSAANWIJZING HEEFT GELEZEN EN BEGREPEN. WANNEER DEZE INSTRUCTIES NIET WORDEN OPGEVOLGD, KAN DIT LEIDEN TOT FYSIEK LETSEL, SCHADE AAN HET PRODUCT OF SCHADE AAN DE OMGEVING!

Gebruik

Rolstoelen zijn uitsluitend bedoeld voor persoonlijk gebruik, voor personen die niet in staat zijn te lopen of die beperkt mobiel zijn. De rolstoelen kunnen door de gebruiker zelf worden voortbewogen of door een derde (een begeleider die duwt), zowel binnens- als buitenshuis.

Het maximale gewicht dat de stoel kan dragen staat vermeld bij het serienummer; dit vindt u aan het kruisframe of stabiliseerstang onder de zitting. Het maximale gewicht is het totale gewicht van de gebruiker en de op de rolstoel gemonteerde accessoires.

Aansprakelijkheid wordt uitsluitend geaccepteerd indien het product wordt gebruikt onder die specifieke omstandigheden en voor het doel waarvoor het product is gemaakt. De verwachte levensduur van de rolstoel is vijf jaar. Er mogen uitsluitend door Sunrise Medical goedgekeurde STANDAARD onderdelen worden gebruikt.

Toepassingen.

Indicaties

De keuze aan beschikbare accessoires en het modulaire ontwerp betekenen dat de rolstoel kan worden gebruikt door personen die niet kunnen lopen of beperkt mobiel zijn vanwege:

- Verlamming
- Amputatie (van been of benen)
- Disfunctioneren of misvorming van been of benen
- Contractuur van/letsel aan gewrichten
- Ziektes zoals hart- en vaatziekten, evenwichtsstoornissen of cachexie, neurologische aandoeningen, spierdystrofie, hemiplegie, evenals voor oudere mensen die nog kracht in het bovenlichaam hebben.

Contra-indicaties

De rolstoel mag niet zonder begeleider worden gebruikt bij:

- Waarnemingsstoornissen
- Evenwichtsstoornissen
- Verlies van beide armen, indien niet door een zorgverlener begeleid
- Gewrichtscontractuur of beschadiging van gewrichten in beide armen
- Onvermogen om te zitten

Wanneer levering/aanschaf van een rolstoel wordt overwogen, neem dan de volgende zaken in overweging: lichaamsgrootte, gewicht, fysieke en psychische toestand, leeftijd, leefomstandigheden en -omgeving.

Inhoudsopgave

1.0 Algemene veiligheidstips en rijbeperkingen 73
2.0 Garantie 75
3.0 Transport 76
4.0 Gebruik 78
5.0 Opties 78
 Trapdop 78
 Wielvergrendelingen 78
 Wielvergrendelingen 79
 Voetenplaten 79
 Zwenkwielen 80
 Asplaat 80
 Camber 80
 Ruggleuningen 81
 Zijkanten 81
 Zijkanten 81
 Duwhandvatten 81
 Instructies heupgordel 82
 Anti-tip wielen 82
 Standaard spanband 83
 Krukkenhouder 83
 Werkblad 83
 Stabilisatiestang 83
 Transitwielen 83

6.0 Dagelijkse controle 83
7.0 Banden en montage 84
8.0 Algemeen onderhoud 84
9.0 Mogelijke problemen 85
10.0 Afvalverwerking/recycling van materialen 85
11.0 Sticker 85
12.0 Technische gegevens 86

Definities

3.1 Betekenis van woorden die in deze handleiding worden gebruikt.

Woord	Betekenis
 GEVAAR!	De gebruiker wordt geattendeerd op de kans op ernstig letsel of overlijden indien het advies niet wordt opgevolgd.
 WAARSCHUWING!	De gebruiker wordt geattendeerd op de kans op letsel indien het advies niet wordt opgevolgd.
 OPGELET!	De gebruiker wordt geattendeerd op de kans op schade aan de apparatuur indien het advies niet wordt opgevolgd.
OPMERKING:	Algemeen advies of beste gebruik
	Verwijzing naar aanvullende documentatie

OPMERKING:
 Noteer het adres en telefoonnummer van uw plaatselijke dealer in de daarvoor bestemde ruimte.
 Neem in het geval van storingen contact met de dealer op en probeer zoveel mogelijk relevante informatie te geven zodat hij u snel kan helpen.

OPMERKING:
 De getoonde en beschreven rolstoelen in deze gebruikershandleiding kunnen op sommige punten van uw eigen model afwijken. Alle instructies zijn echter belangrijk, ongeacht de verschillen in detail.
 De fabrikant houdt zich het recht voor zonder opgaaf gegevens met betrekking tot gewicht, maten of andere technische gegevens zoals genoemd in deze handleiding, te wijzigen. Alle afbeeldingen, maten en mogelijkheden zoals getoond in deze handleiding zijn slechts indicatief en bevatten geen specificaties.

Stempel en handtekening dealer

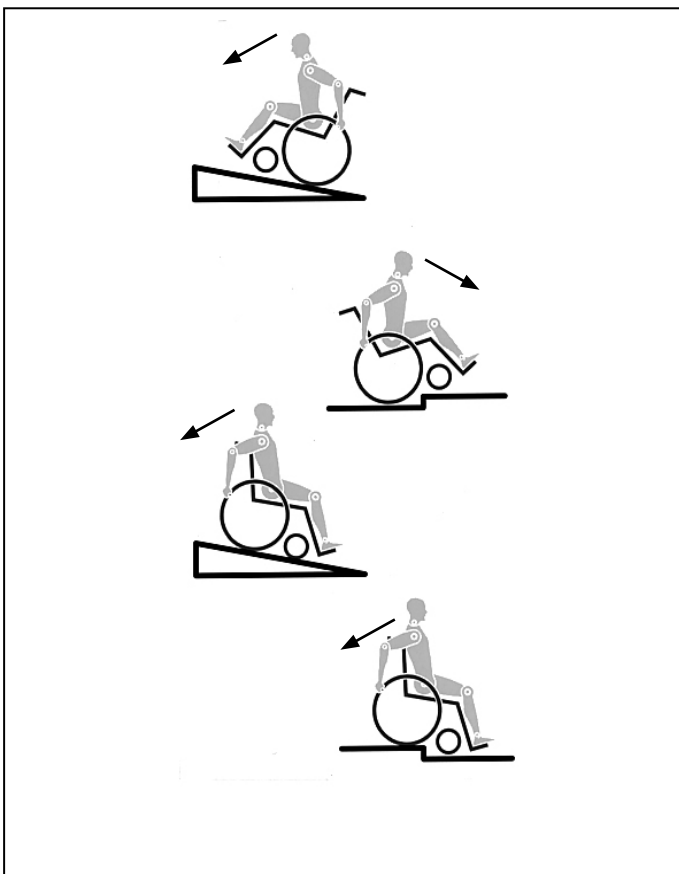

De techniek en constructie van deze rolstoel zijn ontworpen voor het bieden van maximale veiligheid. Aan de momenteel van kracht zijnde internationale veiligheidsnormen is voldaan en zij zijn overtroffen. Toch kunnen gebruikers zichzelf in gevaar brengen door onjuist gebruik van hun rolstoel. Voor uw eigen veiligheid moeten de volgende regels absoluut worden opgevolgd.

Onprofessionele of foutieve aanpassingen of instellingen kunnen de kans op ongelukken vergroten. Als rolstoelgebruiker maakt u, net als andere weggebruikers, deel uit van het dagelijkse verkeer op straten en trottoirs. Wij herinneren u er aan dat u daardoor ook onderworpen bent aan alle verkeerswetgeving.

Wees voorzichtig tijdens uw eerste rit in deze rolstoel. Leer uw rolstoel kennen.

Voor elk gebruik, moet het volgende worden gecontroleerd:

- Quick release assen op de achterwielen
- Velcro op de zittingen en rugleuningen
- Banden, bandendruk en parkeerremmen.



Alvorens aanpassingen van deze rolstoel te wijzigen, is het belangrijk het bijbehorende deel van de gebruiksaanwijzing te lezen.

Het is mogelijk dat de rolstoel door kuilen of oneffen oppervlakken kan kantelen, in het bijzonder wanneer heuvel op of af wordt gereden. Wanneer over een trede of helling op wordt gereden, moet het lichaam naar voren zijn gebogen.

GEVAAR!

Overschrijd NOOIT de maximale belasting van 120 kg voor bestuurder plus voorwerpen die op de rolstoel worden meegenomen. Let op de informatie betreffende gewichten voor de lichtgewichtopties. Deze worden apart vermeld. Als u de maximale belasting overschrijdt, kan dit leiden tot schade aan de stoel, u kunt omvallen of omkantelen of de controle verliezen wat ernstig letsel aan de gebruiker en andere personen tot gevolg kan hebben.

GEVAAR!

- Om vallen en gevaarlijke situaties te voorkomen, is het verstandig om bij goed zicht eerst met uw nieuwe rolstoel te oefenen op een vlakke ondergrond.
- Gebruik de voetplaten niet als u in of uit de rolstoel stapt. Deze moeten van tevoren omhoog worden geklapt en zo ver mogelijk naar buiten worden gedraaid. Plaats uzelf altijd zo dicht mogelijk bij de plek waar u wilt gaan zitten.
- Gebruik uw rolstoel alleen voor het daarvoor bestemde doel. Bijvoorbeeld, probeer niet tegen een obstakel op te rijden zonder te remmen (opstapje, trottoirrand) of verschillen in afstapjes.
- De parkeerremmen zijn niet bedoeld om als rem voor uw rolstoel te dienen. Zij dienen er slechts voor om te voorkomen dat uw rolstoel onbedoeld begint te rollen. Wanneer u op een oneffen oppervlak stopt, dient u altijd uw parkeerremmen te gebruiken om weggrollen te voorkomen. Gebruik altijd beide parkeerremmen anders kan uw rolstoel kantelen.
- Onderzoek het effect van het veranderen van het zwaartepunt op het gedrag van de rolstoel op bijvoorbeeld hellingen of wanneer u obstakels neemt. Doe dit met de hulp van een begeleider
- Met extreme instellingen (bijv. achterwielen in de voorste positie) en minder dan perfecte houding, kan de rolstoel zelfs op een effen oppervlak omkantelen.
- Leun met uw bovenlichaam naar voren als u hellingen en opstapjes opgaat.
- Leun met uw bovenlichaam verder naar achteren, wanneer u van een helling of afstapje afgaat. Probeer nooit diagonaal een helling op of af te gaan.
- Gebruik nooit een roltrap, aangezien u hier vanaf kunt vallen wat ernstig letsel kan veroorzaken.
- Gebruik de rolstoel niet op hellingen steiler dan $> 10^\circ$. De werking van de Dynamic beveiliging hangt af van de instellingen van de stoel, de capaciteiten van de gebruiker en de rijstijl. Omdat Sunrise Medical vooraf niet kan voorzien hoe de capaciteiten en rijstijl van de gebruiker is, kan de maximale veilig te nemen helling niet worden bepaald. Daarom moet dit door de gebruiker worden bepaald, samen met een begeleider, die kan voorkomen dat de rolstoel kantelt. Sunrise Medical adviseert onervaren gebruikers anti-tip wielen te laten installeren.
- Het is mogelijk dat de rolstoel door kuilen of oneffen oppervlakken kan kantelen, in het bijzonder wanneer heuvel op of af wordt gereden.
- Gebruik de rolstoel niet op modderige of bevroren (gladde) ondergrond. Daar waar voetgangers niet zijn toegestaan, mag u ook niet met de rolstoel rijden.

GEVAAR!

- Steek nooit uw handen tussen de spaken of tussen het achterwiel en wielvergrendeling terwijl u rijdt. Dit kan leiden tot letsel aan de handen.
- Met name bij het gebruik van lichtgewicht hoepels, worden vingers gemakkelijk warm bij het remmen op hoge snelheid of op steile hellingen.
- Gebruik geen trappen zonder de hulp van een begeleider. Er bestaan middelen om u te helpen, bijv. hellingen op te gaan of de lift te gebruiken. Wij raden u aan deze te gebruiken. Als deze niet beschikbaar zijn, dient de rolstoel naar achteren te worden gekanteld en over de treden te worden geduwd (2 helpers), maar mag nooit worden getild. Wij raden aan dat gebruikers die zwaarder dan 100 kg zijn deze manier om trappen te nemen, niet gebruiken.
- Over het algemeen moeten anti-tip wielen vooraf zodanig worden ingesteld dat ze de treden niet kunnen raken, omdat dit tot een ernstige val zou kunnen leiden. Naderhand moeten de anti-tip wielen weer in de oude positie worden teruggebracht.
- Zorg ervoor dat de begeleider de rolstoel alleen aan stevig bevestigde onderdelen vasthoudt (bijv. niet aan de voetsteunen of zijbescherming).
- Wanneer u de rolstoellift gebruikt, dient u ervoor te zorgen dat de aangebrachte anti-tip wielen buiten de gevarenszone zijn geplaatst.
- Gebruik de remvergrendeling om de stoel vast te zetten wanneer u zich op ongelijke grond bevindt of wanneer de rolstoel bijvoorbeeld in een auto wordt geplaatst.
- Gebruikers met een amputatie vanaf de dij, moeten anti-tip wielen gebruiken.
- Controleer voor vertrek of de bandenspanning correct is. Voor de achterwielen moet de druk ten minste 3,5 bar (350 kPa). De maximale druk staat aangegeven op de band. De kniehevelremmen functioneren alleen bij voldoende bandenspanning en wanneer ze correct zijn ingesteld (zie ook het hoofdstuk "Wielvergrendelingen"). De remmen zijn niet bedoeld om als rem voor uw rolstoel te dienen. Zij dienen er slechts voor om te voorkomen dat uw rolstoel onbedoeld begint te rollen. Wanneer u op een oneffen oppervlak stopt, dient u altijd uw parkeerremmen te gebruiken om weggrollen te voorkomen. Gebruik altijd beide parkeerremmen anders kan uw rolstoel kantelen.
- De parkeerremmen zijn niet bedoeld om als rem voor een bewegende rolstoel te dienen.
- Maak altijd gebruik van liften en oprijplaten. Wanneer deze niet beschikbaar zijn, vraag dan hulp van een begeleider. Zij mogen de rolstoel alleen vastpakken bij de onderdelen die goed bevestigd zijn. Als de rolstoel over anti-tip wielen beschikt, moeten deze worden weggeklapt. Een rolstoel mag nooit worden opgetild met een inzittende, maar alleen worden voortgeduwd.
- Indien de zitting of rugbekleding van de rugleuning beschadigd zijn, dient u deze direct te vervangen.
- De stangen aan de achterzijde en de duwhendels zijn niet bedoeld om de stoel op te tillen of te dragen.
- Monteer geen niet-erkende elektronische apparaten, elektrisch of mechanisch aangedreven voortstuwingsapparaten, handbike, of andere hulpmiddelen aan de rolstoel waardoor het bedoelde gebruik, of de structuur van de rolstoel verandert. Alle combinaties met andere medische hulpmiddelen moeten door Sunrise Medical worden goedgekeurd.
- Wees voorzichtig met vuur, en vooral met brandende sigaretten. De banden van de rugleuning en zitting kunnen vlam vatten.
- Wanneer gebruik wordt gemaakt van een speciaal voor gehandicaptenvervoer ingericht voertuig, dienen de personen die worden vervoerd, voor zover mogelijk, gebruik te maken van de stoelen van het voertuig en het juiste gordelsysteem. Alleen op deze wijze hebben de personen optimale bescherming indien een ongeluk plaatsvindt. Wanneer u de veiligheidselementen van SUNRISE MEDICAL en een speciaal ontwikkeld veiligheidssysteem gebruikt, kunnen lichtgewicht rolstoelen tijdens vervoer in een speciaal uitgerust voertuig als stoel worden gebruikt. (Zie het hoofdstuk over "Vervoer").
- Controleer altijd of de quick release assen op de achterwielen goed zijn ingesteld en vergrendeld. Wanneer de knop op de quick release as niet ingedrukt is, kan het achterwiel niet worden verwijderd.
- Met name bij het gebruik van lichtgewicht hoepels, worden vingers gemakkelijk warm bij het remmen op hoge snelheid of op steile hellingen.
- Wanneer de rolstoel langdurig blootgesteld wordt aan direct zonlicht, kunnen sommige onderdelen (bijv. frame, beensteunen, remmen, zijbescherming) heet worden (>41°C). Steek nooit uw handen tussen de spaken of tussen het achterwiel en wielvergrendeling terwijl u rijdt. Dit kan leiden tot letsel aan de handen.
- Draag altijd leren handschoenen wanneer de rolstoel buiten wordt gebruikt. Hierdoor wordt uw grip verbeterd en worden uw vingers tegen vuil en oververhitting beschermd. Gebruik de rolstoel niet op hellingen steiler dan > 10°.
- De werking van de Dynamic beveiliging hangt af van de instellingen van de stoel, de capaciteiten van de gebruiker en de rijstijl. Omdat Sunrise Medical vooraf niet kan voorzien hoe de capaciteiten en rijstijl van de gebruiker is, kan de maximale veilig te nemen helling niet worden bepaald. Daarom moet dit door de gebruiker worden bepaald, samen met een begeleider, die kan voorkomen dat de rolstoel kantelt. Sunrise Medical adviseert onervaren gebruikers anti-tip wielen te laten installeren. Gebruik de rolstoel niet op modderige of bevroren (gladde) ondergrond. Daar waar voetgangers niet zijn toegestaan, mag u ook niet met de rolstoel rijden.
- Bij bewegende onderdelen is er altijd gevaar op beknelde vingers. Wees voorzichtig wanneer u iets wilt veranderen aan de rolstoel.
- De rolstoel dient niet gebruikt te worden tijdens zware regenval, op met sneeuw bedekte ondergrond of op glibberige ondergrond. Gebruik de rolstoel niet in een gevaarlijke omgeving.
- Wanneer de rolstoel langdurig blootgesteld wordt aan direct zonlicht, kunnen sommige onderdelen (bijv. frame, beensteunen, remmen, zijbescherming) heet worden (>41°C).
- Steek nooit uw handen tussen de spaken of tussen het achterwiel en wielvergrendeling terwijl u rijdt. Dit kan leiden tot letsel aan de handen.
- Draag altijd leren handschoenen wanneer de rolstoel buiten wordt gebruikt. Hierdoor wordt uw grip verbeterd en worden uw vingers tegen vuil en oververhitting beschermd. Gebruik de rolstoel niet op hellingen steiler dan > 10°.
- De werking van de Dynamic beveiliging hangt af van de instellingen van de stoel, de capaciteiten van de gebruiker en de rijstijl. Omdat Sunrise Medical vooraf niet kan voorzien hoe de capaciteiten en rijstijl van de gebruiker is, kan de maximale veilig te nemen helling niet worden bepaald. Daarom moet dit door de gebruiker worden bepaald, samen met een begeleider, die kan voorkomen dat de rolstoel kantelt. Sunrise Medical adviseert onervaren gebruikers anti-tip wielen te laten installeren. Gebruik de rolstoel niet op modderige of bevroren (gladde) ondergrond. Daar waar voetgangers niet zijn toegestaan, mag u ook niet met de rolstoel rijden.
- Bij bewegende onderdelen is er altijd gevaar op beknelde vingers. Wees voorzichtig wanneer u iets wilt veranderen aan de rolstoel.
- De rolstoel dient niet gebruikt te worden tijdens zware regenval, op met sneeuw bedekte ondergrond of op glibberige ondergrond. Gebruik de rolstoel niet in een gevaarlijke omgeving.
- **VERSTIKKINGSGEVAAR** - In dit mobiliteitshulpmiddel zijn kleine onderdelen verwerkt die onder bepaalde omstandigheden een verstikkingsgevaar voor kleine kinderen kunnen vormen.

OPMERKING!

- Het effect van de kniehevelrem evenals de algemene rijeigenschappen hangen af van de bandendruk. De rolstoel is aanzienlijk lichter en gemakkelijker te manoeuvreren wanneer de achterwielen op de juiste spanning zijn en beide dezelfde spanning hebben.
- De banden van de rolstoel moeten voldoende profiel hebben!
- Let op dat u zich aan alle verkeerswetten moet houden wanneer u zich op de openbare weg begeeft.
- Draag lichte of reflecterende kleding wanneer u in het donker naar buiten gaat. Zo wordt u gemakkelijker gezien. Zorg ervoor dat de reflectoren op de zij- en achterkant van de rolstoel duidelijk zichtbaar zijn. Sunrise adviseert tevens gebruik te maken van verlichting.
- Pas altijd goed op uw vingers wanneer u instellingen of onderdelen van de rolstoel wijzigt of aanpast.

Het kan zijn dat de getoonde en beschreven product in deze handleiding niet op elk detail precies hetzelfde is als uw eigen model. Alle instructies zijn echter belangrijk, ongeacht de verschillen in detail.

De fabrikant houdt zich het recht voor zonder opgaaf gegevens met betrekking tot gewicht, maten of andere technische gegevens zoals genoemd in deze handleiding, te wijzigen. Alle afbeeldingen, maten en mogelijkheden zoals getoond in deze handleiding zijn slechts indicatief en bevatten geen specificaties.

Levensduur

De verwachte levensduur van dit product is 5 jaar.

2.0 Garantie

Garantie

DIT HEEFT OP GEEN ENKELE WIJZE INVLOED OP UW WETTELIJKE RECHTEN.

Garantievoorwaarden

- 1) De reparatie of vervanging wordt door een erkende Sunrise Medical dealer uitgevoerd.
- 2) Om aan de garantievoorwaarden te voldoen dient u, bij eventueel noodzakelijke servicewerkzaamheden op uw rolstoel krachtens deze overeenkomst, onmiddellijk contact op te nemen met de aangewezen onderhoudsmonteur van Sunrise Medical met nauwkeurige gegevens over het soort probleem dat u ondervindt. Indien u de rolstoel gebruikt buiten de regio van de aangewezen Sunrise Medical onderhoudsmonteur, wordt werk krachtens de "Garantievoorwaarden" uitgevoerd door een andere, door de fabriek aangewezen, onderhoudsmonteur.
- 3) Indien een onderdeel van de rolstoel gerepareerd of vervangen moet worden, als gevolg van een specifiek gebrek van fabricage of materiaal, binnen 24 maanden, (5 jaar voor het frame en het kruisframe) vanaf de datum waarop het eigendom van het product werd overgedragen naar de oorspronkelijke koper, en op voorwaarde dat deze koper nog steeds de eigenaar is, wordt het onderdeel of worden de onderdelen zonder kosten vervangen of gerepareerd, op voorwaarde dat de rolstoel wordt teruggebracht naar de erkende dealer.

OPMERKING: Deze garantie is niet overdraagbaar.

- 4) Deze garantie dekt eveneens alle gerepareerde of vervangen onderdelen voor de resterende garantieperiode van de rolstoel.
- 5) Wij geven een extra 24 maanden garantie voor reserveonderdelen die na de aanvang van de oorspronkelijke garantie zijn aangebracht.
- 6) Aan slijtage onderhevige onderdelen worden normaliter van de garantie uitgesloten, behalve in het geval dat voortijdige slijtage van het onderdeel het directe gevolg van een fabricagefout is. Tot verbruiksgoederen worden onder andere gerekend: bekleding, banden, interne buizen en dergelijke.
- 7) Bovenstaande garantievoorwaarden gelden voor alle productonderdelen, voor modellen die voor de volle handelsprijs gekocht zijn.
- 8) Onder normale omstandigheden wordt geen verantwoordelijkheid aanvaard wanneer de rolstoel reparatie of vervanging behoeft als een rechtstreeks gevolg van het feit dat:
 - a) Het product of onderdeel is niet onderhouden in overeenstemming met de aanbevelingen van de fabrikant, zoals uiteengezet in de gebruikershandleiding en/of de onderhoudsinstructies. Er zijn accessoires gebruikt die niet gespecificeerd zijn als originele onderdelen.
 - b) De rolstoel of het onderdeel is beschadigd door nalatigheid, ongeval of oneigenlijk gebruik.
 - c) Wijzigingen aan de rolstoel of onderdelen daarvan, die niet in overeenstemming zijn met de specificaties van de fabrikant, of het uitvoeren van reparaties alvorens contact werd opgenomen met de onderhoudsmonteur/dealer.

3.0 Transport

GEVAAR!

Indien dit advies wordt genegeerd ontstaat het risico op ernstig letsel of overlijden.

Het vervoer van uw rolstoel in een voertuig:

Een in een voertuig vastgezette rolstoel biedt niet dezelfde veiligheid als een normale stoel en veiligheidssysteem in dat voertuig. Sunrise adviseert altijd om de rolstoelgebruiker over te brengen naar een stoel van het voertuig. Sunrise Medical erkent dat het niet altijd praktisch is om een rolstoelgebruiker over te brengen naar een gewone stoel in het voertuig. Wanneer de gebruiker vervoerd moet worden in de rolstoel, moet onderstaand advies worden opgevolgd:

1. Controleer of het voertuig over de juiste hulpmiddelen beschikt om een passagier in een rolstoel te vervoeren. Controleer tevens of de methode om in en uit het voertuig te komen, geschikt zijn voor uw type rolstoel. De vloer van het voertuig moet sterk genoeg zijn om het totale gewicht van de rolstoelgebruiker, de rolstoel en de accessoires te dragen.
2. Rondom de rolstoel dient voldoende ruimte te zijn om de spanbanden en veiligheidsgordels te bevestigen en de rolstoel goed en gemakkelijk vast te zetten en los te maken.
3. De stoel met daarin de gebruiker moet in de rijrichting worden geplaatst. De rolstoel dient te worden vastgezet met spanbanden en voor de gebruiker dienen veiligheidsgordels gebruikt te worden, waarbij wordt voldaan aan de normen ISO 10542 of SAE J2249 en aan de WTORS instructies van de fabrikant.
4. De rolstoel is niet getest in andere posities binnen een voertuig. De rolstoel met daarin de gebruiker mag nooit in zijwaartse richting worden vervoerd (Fig. A).
5. De rolstoel moet worden vastgezet met een bevestigingssysteem dat voldoet aan ISO 10542 of SAE J2249, met niet-verstelbare banden aan de voorzijde en verstelbare banden aan de achterzijde, die worden bevestigd door middel van karabijnhaken/S-haken en gesp en gordel bevestigingen. De bevestigingen bestaan doorgaans uit vier aparte banden die vastgemaakt worden aan iedere hoek van de rolstoel.
6. De verankeringsbanden moeten aan het frame van de rolstoel worden bevestigd zoals aangegeven in de tekening op de volgende pagina. Ze mogen niet worden bevestigd aan accessoires, wielen, remmen, voetsteunen en dergelijke.
7. De verankeringsbanden dienen in een hoek van 45 graden zo dicht mogelijk bij de stoel bevestigd te worden; de banden moeten strak vastgezet worden in overeenstemming met de instructies van de fabrikant.
8. De verankeringspunten, frame en structurele onderdelen van de rolstoel mogen niet zonder overleg met de fabrikant worden gewijzigd of vervangen. Dergelijke wijzigingen kunnen de rolstoel van Sunrise Medical ongeschikt maken voor transport in een voertuig.
9. Zowel de heupgordel als de veiligheidsgordel voor het bovenlichaam moet worden gebruikt om de rolstoelgebruiker goed in de rolstoel te laten zitten. Hierdoor wordt het risico verkleind dat hoofd en borst in botsing komen met onderdelen van het voertuig. Tevens wordt het risico verkleind dat de rolstoelgebruiker of de andere inzittenden van het voertuig geblesseerd raken. (Fig. B) De bovenlichaamgordel dient bevestigd te worden aan de "B" stang van het voertuig. Indien dit wordt nagelaten, wordt het risico van ernstig (onder)buikletsel van de gebruiker vergroot.
10. Tijdens het transport dient men gebruik te maken van een hoofdsteun die geschikt is voor transport (zie etiket van de hoofdsteun). Deze moet gedurende het hele transport op de juiste wijze zijn aangebracht.
11. Lichaamsondersteunende gordels (zoals heupgordels) mogen niet worden gebruikt als veiligheidsgordel voor een rolstoelgebruiker, tenzij deze voldoen aan de normen zoals gespecificeerd in ISO 7176-19:2001 of SAE J2249.
12. De veiligheid van de rolstoelgebruiker tijdens het transport hangt af van de nauwkeurigheid waarmee de verankeringsbanden worden bevestigd. De persoon/personen die de verankerung tot stand brengt/brengen, moet(en) op juiste wijze zijn geïnstrueerd en getraind.
13. Verwijder waar mogelijk hulpmiddelen en accessoires en berg deze veilig op. Hierbij kunt u denken aan: Krukken, losse kussens en werkbladen.
14. Een scharnierende/opgetilde beensteun mag zich niet in opgetilde positie bevinden tijdens transport van de rolstoel en gebruiker wanneer de rolstoel is verankerd met verankeringsbanden en veiligheidsgordels.
15. Een gekantelde rugleuning moet in rechte positie worden gezet.
16. De handremmen moeten goed worden vastgezet.
17. Veiligheidsgordels moeten worden bevestigd aan de "B" stang van het voertuig en mogen niet van het lichaam afgehouden worden door bijvoorbeeld armsteunen of wielen.

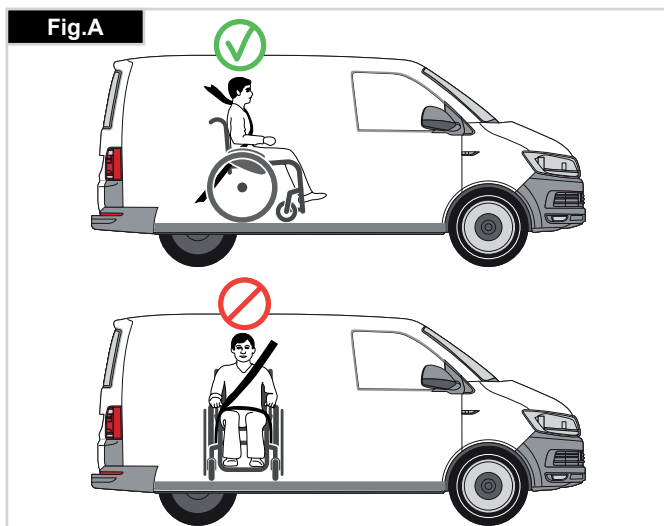

Transport

Instructies voor veiligheidsgordels:

1. De heupgordel moet laag worden bevestigd over de voorzijde van de heup, zodanig dat de hoek van de heupgordel zich binnen de horizontale voorkeurszone van 30 tot 75 graden bevindt. Hoe groter de hoek binnen deze begrenzing, hoe beter, maar de hoek mag nooit groter zijn dan 75 graden. (Fig. C)
2. De bovenlichaamgordel moet over de schouder en diagonaal over de borst worden gedragen, zoals op de afbeelding weergegeven. Fig. D en E De gordels moeten zo strak mogelijk worden gebruikt, maar moeten altijd comfortabel zijn voor de gebruiker. Veiligheidsriemen mogen niet gedraaid zitten tijdens gebruik. De gordel voor het bovenlichaam moet dwars over de schouder worden bevestigd, zoals getoond in afbeeldingen D en E.
3. De bevestigingspunten van de stoel bevinden zich aan de binnenzijde aan de voorkant van het frame vlak boven het zwenkwiel en aan het frame aan de achterzijde. De banden worden rond het frame aan de zijkanten geplaatst waar de horizontale en verticale buizen van het frame elkaar kruisen. (Zie Fig. G-H-I)
4. Op het frame van de rolstoel wordt door middel van het symbool voor het verankeringspunt (Fig. F) aangegeven waar de verankeringsbanden geplaatst moeten worden. De banden worden strak getrokken nadat de banden aan de voorzijde zijn aangebracht om de rolstoel te borgen. De plaatsing van verankeringsbanden op de rolstoel:
 1. De plaats van de afbeeldingen die aangeven waar aan de voor- en achterzijde de spanbanden geplaatst moeten worden (Fig. G - H).
 2. Zijaanzicht van de verankeringsbanden, (Fig. I).

⚠ WAARSCHUWING!

Wanneer de gebruiker die wordt vervoerd een kind is dat minder dan 22kg weegt, en het betrokken voertuig minder dan acht (8) inzittenden heeft, wordt het aanbevolen dat zij worden overgeplaatst naar een kinderzitje met veiligheidsgordels dat voldoet aan de UN-ECE R44 regelgeving.

Dit type gordelsysteem biedt een doelmatiger gordelsysteem dan het conventionele 3-puntsgordelsysteem. Daarbij bieden sommige kinderzitjes ook extra ondersteunende elementen waardoor de houding van het kind wanneer het zit, beter wordt ondersteund.

In sommige omstandigheden kunnen de ouders of zorgverleners overwegen om het kind in de rolstoel te laten zitten tijdens transport, als de rolstoelinrichting het kind veel lichaamsondersteuning en comfort biedt.

In dergelijke omstandigheden adviseren we een risicobeoordeling te laten uitvoeren door uw medische deskundige of andere relevante personen die over de vereiste kennis beschikken.

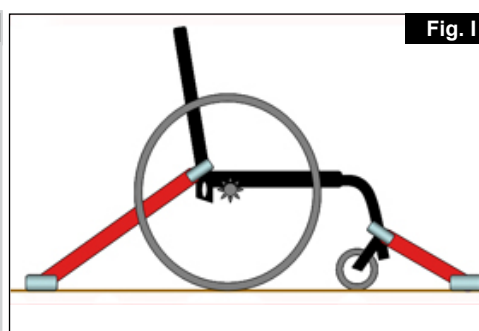
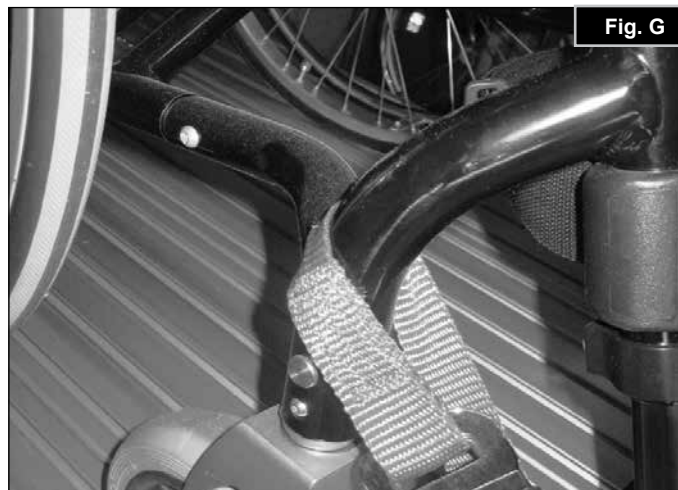
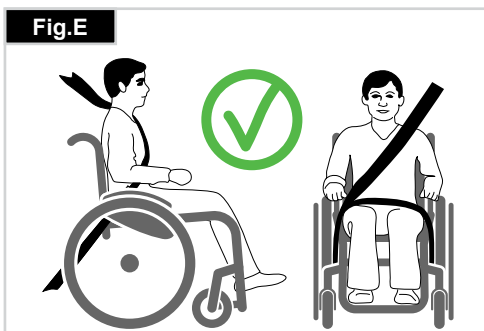
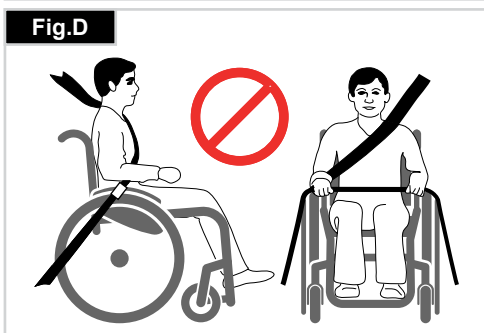
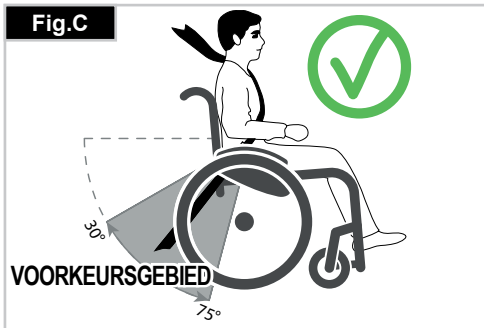

4.0 Gebruik

Inklappen (Fig. 4.1).

Verwijder eerste het zitkussen van de rolstoel en klap de voetplaat (platform) of de aparte voetplaten naar boven. Pak de zitmat van onder in het midden en trek naar boven. Zo klapt u de rolstoel in. Om uw rolstoel zo klein mogelijk te maken, zodat hij bijvoorbeeld in een auto past, kunt u de voetsteunen verwijderen (afhankelijk van het model). Duw daarvoor de grendel van de voetsteun naar binnen en draai de voetsteun naar buiten. Vervolgens moet de voetsteun alleen uit de framebuis getrokken worden.



Uitklappen (Fig. 4.2).

Maak het riempje los, bevestigd op het frame, om de rolstoel uit te vouwen.

Druk op de zittingbuis (zie afbeelding). Uw rolstoel is dan uitgeklaapt. Klik de zitbuizen in hun positie in het zadel van de zitting. Dat gaat makkelijker als u de rolstoel wat opzij kantelt. Op deze manier kan men het gewicht van het ene achterwiel afnemen, zodat de rolstoel makkelijker kan worden uitgevouwen. Zorg ervoor dat uw vingers niet tussen de gekruiste buizen raken.

Quick release assen voor achterwielen (Fig. 4.3).

De achterwielen zijn uitgerust met quick release assen. Zo kunt u de wielen zonder gereedschap monteren of verwijderen. Om een wiel te verwijderen, drukt u gewoon de quick release knop op de as in (1) en trekt u het wiel weg.



⚠ OPGELET!

Houd de quick release as ingedrukt terwijl u de as in het frame steekt om de achterwielen te monteren. Laat de knop los om het wiel op zijn plaats te vergrendelen. De quick release knop zou weer op zijn oorspronkelijke plaats moeten klikken.

Quick-Release assen voor voorwielen

(Fig. 4.4).

Voorwielen kunnen ook uitgerust worden met quick-release assen (1), die vervolgens kunnen worden geïnstalleerd of verwijderd zonder dat men gereedschappen gebruikt. Alleen voor SA - frameversie.



5.0 Opties

Trapdop

Trapdop (Fig. 5.1).

Begeleiders gebruiken de trapdop om een rolstoel over een obstakel te kantelen. Trap gewoon op de buis om een rolstoel bijvoorbeeld over een stoep of een trede te duwen.



Wielvergrendelingen

Wielvergrendelingen (Fig. 5.2 - 5.5).

Uw rolstoel heeft twee wielvergrendelingen. Ze komen rechtstreeks op de banden terecht. Om de vergrendelingen te gebruiken, drukt u beide vergrendelingshendels naar voren tot tegen de aanslagen (Fig. 5.2 en 5.4). Om de vergrendeling ongedaan te maken, trekt u de hendels weer naar hun oorspronkelijke positie.

Het remvermogen vermindert wanneer:

- het loopvlak van de band versleten is;
- de bandendruk niet voldoende is;
- de banden nat zijn;
- de wielvergrendelingen niet goed afgesteld zijn.

De parkeerremmen zijn niet bedoeld om als rem voor een bewegende rolstoel te dienen. U mag de wielvergrendelingen dan ook niet gebruiken om een bewegende rolstoel te doen remmen. Rem altijd met behulp van de hoepels. Zorg ervoor dat de afstand tussen de banden en de wielvergrendelingen voldoet aan de vermelde specificaties (Fig. 5.4 en 5.5). Om die afstand aan te passen, draait u schroef (1) los en stelt u de juiste afstand in. Draai de schroef weer vast. (zie de pagina over torque sleutel).

⚠ OPGELET!

Telkens wanneer u de achterwielen hebt bijgesteld, moet u nagaan of de afstand tot de wielvergrendelingen in orde is. Pas die indien nodig aan.

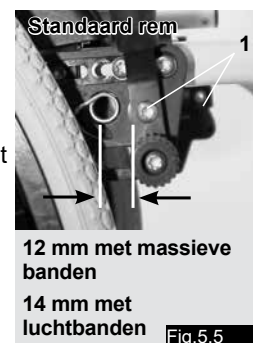
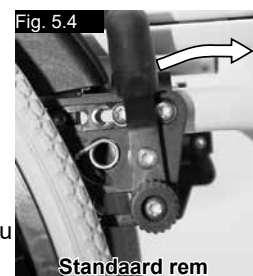
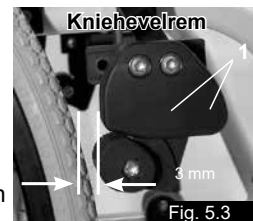
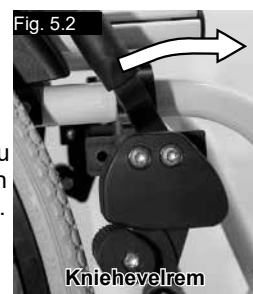

Wielvergrendelingen

Verlenging voor de remhendel

(Fig. 5.6).

De verlenging van de remhendel kan worden verwijderd of opgevouwen. Het gebruik van de langere hendel kost u minder moeite om de wielvergrendeling in werking te zetten.

⚠ OPGELET!

Wanneer u de wielvergrendeling te dicht bij het wiel monteert, zal deze moeilijker te hanteren zijn. Hierdoor kan de verlengde hendel breken!

De hendel kan ook breken wanneer u op de verlenging gaat leunen tijdens transfers! Opspattend water en vuil van de banden kan slecht functioneren van de wielvergrendelingen veroorzaken.



Fig. 5.6

Compacte wielvergrendeling

De compacte wielvergrendelingen bevinden zich onder de zitmat. Door de wielvergrendelingen naar achteren te trekken, in de richting van de band, worden ze in werking gesteld. Om de wielvergrendelingen correct te laten functioneren, moeten ze volledig tegen de aanslagen worden geduwd, (Fig. 5.6.1).



Fig. 5.6.1

⚠ OPGELET!

Door verkeerde montage van de wielvergrendeling kan het meer moeite kosten om deze gebruiken.

Voetenplaten

Voetenplaten

(Fig. 5.7).

Er zijn twee soorten voetplaten: platform of verdeeld. Ze kunnen naar boven geklapt worden om in en uit uw rolstoel te komen.

Lengte van het onderbeen

Door de instelschroeven te verwijderen (1) kan de voetsteun aangepast worden tot elke gewenste onderbeenlengte. Verwijder instelschroeven, zet instelbuis met voetsteun in de gewenste positie en steek de instelschroeven er opnieuw in en draai ze aan (zie de pagina over torsie). Zorg ervoor dat de composiet voetplaat op de juiste positie vergrendeld. Er moet altijd 2,5 cm ruimte boven de grond worden aangehouden.



Fig. 5.7

Aanpassing van de voetsteunen in de breedte

Wanneer de breedte van de voetsteunen aangepast moet worden, draai dan schroef (1) los, kies de gewenste breedte door 1, 2 of 3 stelringen (2) van de buitenzijde naar binnen te stellen. Plaats hierna de schroeven terug, (Fig. 5.7.1).

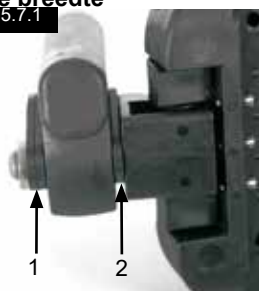

Fig. 5.7.1

Afzonderlijke voetsteunen en voetplaten

(Fig. 5.8 - 5.10).

Voetsteunen kunnen omhoog worden geklapt om gemakkelijker in en uit uw rolstoel te komen.

Ze kunnen ook in zes verschillende hoeken worden gekanteld ten opzichte van een vlak oppervlak. Draai de schroef (1) aan de buitenzijde stevig vast. Door de klemmen (2) te verwijderen, kan de voetplaat in drie verschillende posities worden gesteld; zowel naar voren als naar achteren. Draai de stelschroef (3) los om de horizontale positie van de voetplaat te verstellen. Hiertoe moet de voetplaat omhoog worden geklapt. Als u klaar bent, moet u controleren of alle schroeven stevig aangedraaid zijn (zie de pagina over torque sleutel). Er moet altijd 2,5 cm ruimte boven de grond worden aangehouden.

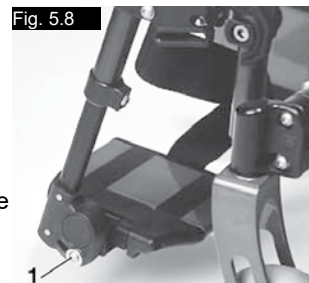

Fig. 5.8

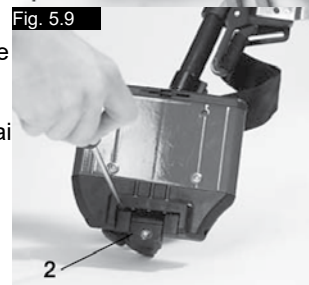

Fig. 5.9



Fig. 5.10

Voetensteunen

Er zijn verschillende voetplaten beschikbaar. Deze kunnen omhoog worden geklapt waardoor het gemakkelijker is om in of uit de rolstoel te komen. Ze worden afzonderlijk omschreven.

Voetensteunen en ontgrendelknop met wegdraaimechanisme

Wanneer de voetsteunen worden gemonteerd, worden ze naar buiten geklapt gemonteerd (Fig. 5.11). Draai ze vervolgens gewoon naar binnen, totdat de vergrendeling in werking treedt (1). Om de voetsteunen te verwijderen, gebruikt u de hendel (2) en draait u de voetsteunen naar buiten en tilt u ze op. Controleer of de voetsteun correct is gemonteerd.

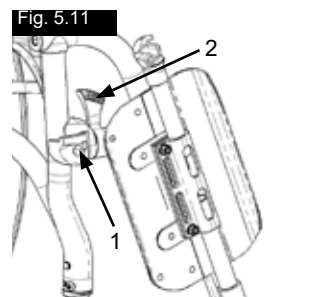

Fig. 5.11

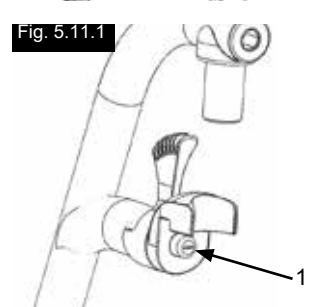

Fig. 5.11.1

⚠ WAARSCHUWING:

De voetsteunen zijn niet ontworpen om de rolstoel aan op te tillen of te dragen, terwijl er een persoon in de rolstoel zit.

Aanpassing van speling bij de hanger

Wanneer er sprake is van speling in de hanger (Fig. 5.1.1) kan dit worden aangepast. U hoeft hiervoor niet naar de dealer. De pen van de hanger (1) loopt spits toe en de speling kan worden verminderd wanneer de pen enigszins wordt losgedraaid. Haal de hanger van de rolstoel af via het ontgrendelingsmechanisme.

Gebruik een schroevendraaier en draai de pen (1) aan de voorzijde voorzichtig naar links. Test vervolgens de hanger op de stoel. Als het hangermechanisme niet functioneert/niet meer pakt, draai de schroef dan iets terug. Als de speling nog steeds te groot is, en de hanger niet afdoende functioneert, herhaalt u de handelingen.

Fig. 5.12

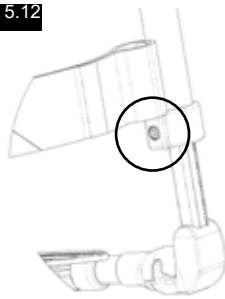

Lengte van het onderbeen

Door de klenschroef los te draaien (Fig. 5.12), kunt u de lengte voor het onderbeen verstellen. Draai de bout los en verstel de buis met de voetenplaat naar de gewenste positie. Draai de schroeven weer vast. (zie de pagina over torque). Controleer goed of de plastic verbinding in de juiste positie onder de schroef is geplaatst.

⚠ WAARSCHUWINGEN!

Ga niet op de voetenplaat staan!
Ga niet op de voetenplaat staan bij het overbrengen van de gebruiker. Hierdoor kan de rolstoel kantelen, wat tot letsel kan leiden.

Asplaat

Asplaat

(Fig. 5.17). De positie van het zwaartepunt van het lichaam met betrekking tot de achterwielen is cruciaal voor het zorgen voor een makkelijk en plezierig gebruik van de rolstoel. Wanneer men de asplaat (1) naar achteren verplaatst langs de openingen die in het frame geboord zijn (2), zijn er verschillende posities mogelijk, dit zal de rolstoel stabiel maken. Echter zal deze niet meer zo manoeuvreerbaar zijn als wanneer de asplaat verder naar voren zou zijn gezet. U kunt de hoogte van de zitting aanpassen door de as (3) in de asplaat omhoog of omlaag te verplaatsen. Als u klaar bent, moet u controleren of alle schroeven stevig aangedraaid zijn (zie de pagina over torque sleutel).

Fig. 5.17

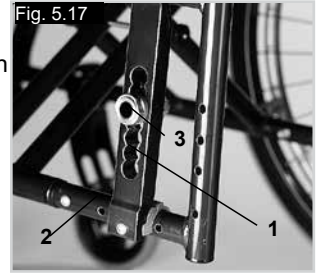

⚠ OPGELET:

Het is misschien nodig om zowel de remmen als de voorwielen opnieuw aan te passen.

Zwenkwielen

Easymax SA - Frame

Zwenkwielen, balhoofden, voorvorken
(Fig. 5.13).

Het kan gebeuren dat de rolstoel iets afwijkt naar links of naar rechts of dat de zwenkwielen wiebelen. Dat kan door de volgende zaken komen:

- De voorwaartse en/of achterwaartse wielbeweging is niet goed ingesteld.
- De camber is niet goed afgesteld.
- De luchtdruk van het voorwiel en/of van het achterwiel is niet goed; de wielen draaien niet soepel genoeg.

De rolstoel beweegt niet in een rechte lijn als de zwenkwielen niet goed zijn aangepast. U moet de voorwielen laten afstellen door een erkend dealer. Telkens wanneer u de positie van het achterwiel hebt laten veranderen, moet u het balhoofd opnieuw aanpassen en de wielvergrendelingen controleren.

Fig. 5.13

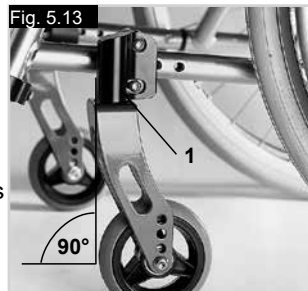

Easymax FF - Frame

Om te verzekeren dat de vorken aan beide zijden in dezelfde hoek zijn ingesteld, telt u eenvoudig de zichtbare groeven. (Fig. 5.14).

Als de juiste hoek is gevonden, vormen de groeven een goed vastzittende verbinding en kan er in 2 stappen een aanpassing van 16° worden gedaan. (Fig. 5.15).

Gebruik deze vlakke kant om de vork goed neer te zetten.

Door het gepatenteerde ontwerp kan de voorvork draaien, zodat hij goed op de grond kan blijven terwijl de hoek van het frame wordt gewijzigd. (Fig. 5.16).

Fig. 5.14



Fig. 5.15



Fig. 5.16



Camber

Camber

De camber kan ingesteld worden tussen 1° en 4°. (Fig. 5.18).

Dit maakt het mogelijk om de laterale stabiliteit als ook de manoeuvreerbaarheid te verhogen. Verwijder de schroeven van de asplaat (1). Pas de adapter (2) aan op de gewenste hoek. Draai de schroef weer vast (zie de pagina over draaimoment). Als men de camber verhoogt wordt ook de algemene breedte van de rolstoel vermeerderd (met ongeveer 1 cm per graad). (Fig. 5.19).

Fig. 5.18

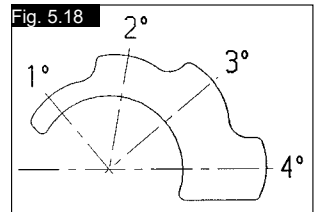

Fig. 5.19



⚠ OPGELET:

Het is misschien nodig om zowel de remmen als de voorwielen opnieuw aan te passen.

Rugleuningen

Rugleuning met verstelbare hoek

(Fig. 5.20).

Rugleuning met verstelbare hoek kan in verschillende posities worden gezet (9° voorwaarts, 0°, 3°, 6° en 9° achterwaarts). Door de schroef (1) los te maken en te verwijderen, kan de hoek in stappen van 3° worden aangepast.

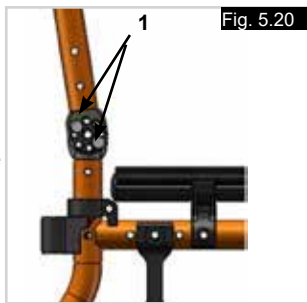

Fig. 5.20

⚠ WAARSCHUWING:

Voor uw eigen veiligheid moeten aanpassingen altijd worden uitgevoerd door uw dealer.

Aanpasbare rugbekleding

(Fig. 5.21).

De spanbanden kunnen aangepast worden tot elke graad van spanning door middel van het klittenband. Door middel van de opening in de rugbekleding kan er foam worden toegevoegd of worden verwijderd voor ieders individuele behoeften.



Fig. 5.21

Zijkanten

Zijkanten - Kledingbeschermers

(Fig. 5.24).

Kledingbeschermers voorkomen dat opspattend water op uw kleding komt. Hun positie ten opzichte van de achterwielen kan ingesteld worden door de zijkanten aan te passen. Hiervoor dient u de schroeven (1 en 2) te verwijderen.

Nadat u de zijkanten in de gewenste positie hebt gezet, plaatst u de schroeven terug en draait u deze aan (zie de pagina over draaikracht).

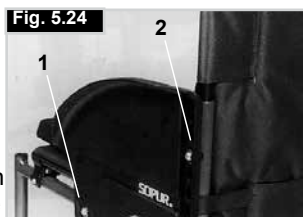

Fig. 5.24

⚠ WAARSCHUWING:

Noch de arMLEUNINGEN, noch de zijkanten mogen worden gebruikt om de rolstoel te tillen of te dragen.

Zijbeschermer, aluminium, met een bout met bescherming tegen koud weer

(Fig. 5.25).

Kledingbeschermers (optioneel) voorkomen dat water spettert en de kleding vuil maakt.

Hun positie ten opzichte van de achterwielen kan ingesteld worden door de zijkanten aan te passen. Hiervoor dient u de schroeven (1 en 2) te verwijderen. De armsteunen (optioneel) kunnen aangepast worden tot de gewenste hoogte nadat de schroeven zijn verwijderd. Als u klaar bent, moet u controleren of alle schroeven stevig aangedraaid zijn (zie de pagina over torque sleutel).



Fig. 5.25

⚠ WAARSCHUWING:

Noch de arMLEUNINGEN, noch de zijkanten mogen worden gebruikt om de rolstoel te tillen of te dragen.

Zijkanten

Zijkanten, opklapbaar, afneembaar, met korte of lange armsteunen, in hoogte verstelbaar (Fig. 5.22 - 5.23)

Om de hoogte van de armsteun aan te passen, doet u als volgt: duw de knop (1) naar voren tot hij stopt. Verstel de armsteun (2) naar de gewenste hoogte. Laat de knop (1) weer naar achteren glijden en duw de armsteun (2) naar beneden tot u hem op zijn plaats hoort klikken. Controleer altijd of de zijkanten aan beide zijden goed vergrendeld is. Om de armsteun omhoog te klappen, tilt u de hendel (3) op om de zijkanten te ontgrendelen.



Fig. 5.22



Fig. 5.23

⚠ WAARSCHUWING:

Noch de arMLEUNINGEN, noch de zijkanten mogen worden gebruikt om de rolstoel te tillen of te dragen.

Duwhandvatten

In de hoogte verstelbare duwhandvatten

(Fig. 5.26).

De duwhandvatten zijn in hun positie beveiligd door pinnen die voorkomen dat ze per ongeluk wegschuiven. Door de quick release-hendel te openen (1), is het mogelijk de duwhandvatten aan te passen aan uw persoonlijke voorkeur. Wanneer u de hendel beweegt, zult u een vergrendelingsmechanisme horen; u kunt het duwhandvat nu makkelijk in de gewenste positie brengen. De moer (2) op de fixatiehendel bepaalt hoe stevig de duwhandvatten op hun plaats gehouden worden. Als de moer los zit na het aanpassen van de fixatiehendel, zal ook de duwhandvat te los zitten. Draai het duwhandvat naar beide kanten om u ervan te vergewissen dat hij stevig op zijn plaats zit. Nadat u de hoogte van het duwhandvat heeft ingesteld, moet u de fixatiehendel (1) altijd stevig op zijn plaats vastmaken. Als de hendel niet stevig vast zit, kan hier letsel uit voortkomen als de rolstoel over obstakels wordt getild.

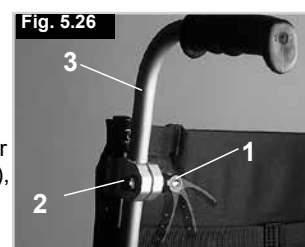

Fig. 5.26

Neerklapbare duwhandvatten

(Fig. 5.27).

Wanneer u de duwhandvatten niet gebruikt, kunt u die neerklappen door op de knop (2) te drukken. Zodra u ze opnieuw nodig hebt, klapt u ze weer naar boven tot ze op hun plaats klikken.

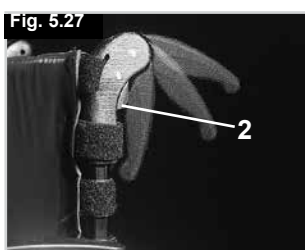

Fig. 5.27

Instructies heupgordel

⚠ WAARSCHUWING:

- Controleer alvorens de rolstoel te gebruiken of de heupgordel is vastgemaakt.
- De heupgordel moet dagelijks worden gecontroleerd op slijtage. Tevens moet worden gecontroleerd of de gordel nergens gehinderd wordt.
- Controleer voor gebruik altijd of de heupgordel op de juiste wijze is bevestigd en op maat is gemaakt. Wanneer een gordel te los bevestigd is, kan de gebruiker naar beneden wegzakken. Hierdoor ontstaat een risico op verstikking of ernstig letsel.



De heupgordel dient aan de rolstoel bevestigd te zijn zoals getoond op de afbeeldingen. De gordel bestaat uit twee delen. Ze worden bevestigd d.m.v. de aanwezige schroef, die door het ringetje van de gordel wordt gestoken. De gordel wordt onder de achterzijde van het zijpaneel geleid. (Fig. 28). Pas de gordel zodanig aan dat de sluiting zich in het midden van de stoel bevindt. (Fig. 29).

De heupgordel wordt als volgt aangepast aan de wensen van de gebruiker:

Om de lengte van de gordel te verkleinen	Om de lengte van de gordel te vergroten
Haal vervolgens het niet-gebruikte deel van de gordel door de gesp en geleiders. Controleer of de gordel niet om de sluiting is gedraaid.	Om de gordel langer te maken, haalt u het niet-gebruikte deel van de gordel door de geleiders en gesp.

Controleer na het vastmaken de ruimte tussen de gordel en de gebruiker. Als men een vlakke hand tussen de gordel en het lichaam van de gebruiker kan steken (niet meer en niet minder), is de gordel correct aangemeten. (Fig. 30).



De heupgordel moet zodanig bevestigd worden dat hij in een hoek van 45 graden over het bekken van de gebruiker valt. Bij het op maat maken dient de gebruiker rechtop en zo ver mogelijk naar achteren te zitten. De heupgordel moet voorkomen dat de gebruiker uit de rolstoel glijdt. (Fig. 31).

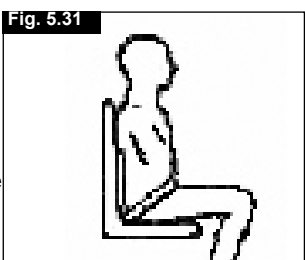

Om de sluiting te sluiten: Steek de tanden van de gesp in de sluiting.	Om de sluiting los te maken: Druk op de zichtbare delen van de tanden van de gesp en duw deze naar binnen, terwijl u tegelijkertijd de gesp rustig uit elkaar trekt.

⚠ WAARSCHUWING:

Indien u vragen of twijfels heeft over het gebruik en de wijze van gebruik van de heupgordel, vraag dan advies aan uw medische begeleider, rolstoeldealer, verzorger of begeleider.

Nuttige tips:

De heupgordel mag uitsluitend worden gemonteerd door een erkende dealer/verkoper. De heupgordel mag uitsluitend op maat worden gemaakt door een professionele zorgverlener of een door Sunrise Medical erkende dealer/verkoper. De heupgordel moet dagelijks worden gecontroleerd op slijtage. Tevens moet worden gecontroleerd of de gordel nergens gehinderd wordt. Sunrise Medical raadt ten zeerste af om tijdens het transport van een persoon in een voertuig deze heupgordel als veiligheidsgordel te gebruiken. Zie ook de speciale brochure van Sunrise Medical over transport.

Onderhoud:

Controleer de gordel en de bevestigingsmaterialen geregeld op slijtage of beschadiging. Vervang de gordel indien noodzakelijk.

OPMERKING:

De heupgordel dient aangepast te worden aan de uiteindelijke gebruiker zoals hierboven. Sunrise Medical adviseert de lengte en bevestiging van de gordel regelmatig te controleren om te voorkomen dat de gordel onbedoeld te lang wordt.

Anti-tip wielen

Anti-tip wielen (Fig. 5.32)

Anti-tip wielen (1) bieden bijkomende veiligheid voor onervaren gebruikers wanneer deze nog leren hoe de rolstoel te gebruiken. Anti-tip wielen (1) voorkomen dat een rolstoel naar achteren kantelt. Als u op de anti-tip wielen (1) duwt, zal deze naar beneden verplaatsen, ze kunnen ook naar voren gezwenkt worden. Een interval van 3 cm tot 5 cm dient men te handhaven tussen deze en de grond. U moet de anti-tip wielen naar voren zwenken wanneer u naar boven en beneden van grote obstakels gaat (zoals een stoeprand) om te voorkomen dat deze de grond raken.



Standaard spanband

Standaard spanband (Fig. 33).

De spanband heeft een velcrosluiting aan één kant; zo kunt u de spanband traploos aanpassen. Om de spanband opnieuw aan te passen, vouw de rolstoel enigszins op. Dan verwijdert u de schroeven (1) en trek de voorpluggen (2) naar voren uit het frame. De spanband (3) kan vervolgens van het frame af geschoven worden. Door het klittenband open te maken kan de spanband aangepast worden. Draai deze procedure aan om de spanband opnieuw te installeren. Als u klaar bent, moet u controleren of alle schroeven stevig aangedraaid zijn (zie de pagina over torque sleutel).

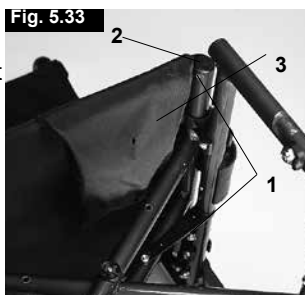

⚠ WAARSCHUWING:

Om veiligheidsredenen moet ten minste de helft van de Velcro oppervlakken met elkaar in contact zijn.

Krukkenhouder

Krukkenhouder (Fig. 34).

Hiermee kunt u krukken meenemen op de rolstoel. De krukkenhouder heeft een Velcro lus waarmee u de krukken of andere hulpmiddelen kunt vastmaken.



⚠ WAARSCHUWING:

Probeer nooit krukken of andere hulpmiddelen te gebruiken of te verwijderen terwijl de rolstoel in beweging is.

Werkblad

Werkblad (Fig. 35).

Hiermee kunt u krukken meenemen op de rolstoel. Alvorens u een werkblad gebruikt, moet een erkende dealer dat aanpassen aan de breedte van de zitting. De gebruiker moet tijdens de testrun in de rolstoel zitten.



Stabilisatiestang

Stabilisatiestang (Fig. 36).

Deze stang dient om de rug te stabiliseren. Om de rolstoel te kunnen opvouwen, draait u de knoppen (1) van de duwhandvatten los en verwijdert u de stabilisatiestang. Nu kunt u de rolstoel gemakkelijk opvouwen. Om de stabilisatiestang weer te bevestigen, moeten de knoppen opnieuw worden aangebracht en goed worden vastgedraaid, zodat de stang stevig vastzit.



Transitwielen

Transitwielen (Fig. 5.37 - 5.38)

U kunt transitwielen gebruiken wanneer uw rolstoel met zijn gewone achterwielen te breed is (bijv. in vliegtuigen, bussen, enz.). Nadat u de achterwielen met behulp van de quick-release-assen hebt verwijderd, kunt u de transitwielen onmiddellijk gebruiken om te blijven rijden. De transitwielen zijn zodanig gemonteerd dat ze zich ongeveer 3 centimeter boven de grond bevinden wanneer u ze niet gebruikt. Ze zitten dus niet in de weg wanneer u rijdt, tijdens transport, of wanneer u de rolstoel kantelt om over hindernissen te rijden (bijv. stoepranden, trappen, enz.).



⚠ WAARSCHUWING:

Uw rolstoel heeft geen wielvergrendelingen wanneer u de transitwielen gebruikt.



6.0 Dagelijkse controle

⚠ OPGELET:

Als gebruiker bent u de eerste die mogelijke defecten opmerkt. Wij adviseren daarom dat u de onderstaande punten controleert voor ieder gebruik:

- Controleer of de bandenspanning correct is.
- Controleer of de remmen goed werken.
- Controleer of alle verwijderbare onderdelen, zoals armsteun, voetsteun, quick-release as en dergelijke, goed vast zitten.
- Controleer op zichtbare schade aan bijvoorbeeld het frame, de rugleuning, bespanning van zitting en rugleuning, wielen, voetplaten enzovoorts.

Als u schade of slecht functionerende onderdelen ontdekt, neem dan contact op met uw erkende dealer.

7.0 Banden en montage

WAARSCHUWING:

Zorg er altijd voor dat de druk van de banden correct blijft (min. 3,5 bar) want dat is nodig om de rolstoel goed te laten presteren.

Als er niet genoeg druk op de banden staat, zal de rolweerstand toenemen waardoor u een grotere inspanning moet leveren om de rolstoel voort te bewegen; bovendien maakt een lage bandendruk de rolstoel minder wendbaar.

WAARSCHUWING:

Als de bandendruk te groot is, kan de band springen.

De juiste druk voor een bepaalde band staat vermeld op het oppervlak van de band zelf (min. 3,5 bar). De banden zijn op dezelfde manier op de velg aan te brengen als gewone fietsbanden.

Alvorens u een nieuwe binnenband oplegt, moet u altijd controleren of er zich geen vreemde voorwerpen bevinden op de basis van de velg en de binnenzijde van de band.

Controleer de druk nadat u een band opgelegd of hersteld hebt. Het is voor uw veiligheid en voor de goede werking van uw rolstoel van erg groot belang dat de voorgeschreven luchtdruk altijd gehandhaafd blijft en dat de banden in goede conditie zijn.

8.0 Algemeen onderhoud

Veiligheidscontrole

Als gebruiker bent u de eerste die mogelijke defecten opmerkt. Daarom adviseren we voor ieder gebruik het volgende de controleren:

of de bandenspanning correct is;
of de remmen correct werken;
of alle afneembare onderdelen goed zijn bevestigd (zoals armsteunen, hangers van de voetsteunen, quick release-assen, etc.);

Als er beschadigingen/storingen zijn, neem dan contact op met uw erkende dealer.

Algemeen onderhoud

Onderhoud:

- Controleer geregeld de bandenspanning.
- Controleer alle banden geregeld op slijtage. (Minstens één maal per jaar.) Wissel de banden zodra er slijtage zichtbaar is.
- Controleer de zit en rugbekleding geregeld op slijtage. (Minstens één maal per jaar.) Wissel deze onderdelen zodra er slijtage zichtbaar is.
- Controleer alle onderdelen van het frame en de rugleuning geregeld op slijtage. (Minstens één maal per jaar.) Wissel deze onderdelen zodra er slijtage zichtbaar is.
- Controleer de remmen geregeld op slijtage. (Minstens één maal per jaar.) Controleer of de remmen naar behoren functioneren en gemakkelijk gebruikt kunnen worden. Wissel de remmen zodra er slijtage zichtbaar is.
- Controleer geregeld, minstens één maal per jaar, alle schroeven en bouten (zie het hoofdstuk over draaikracht). Alle schroeven die een groot belang hebben in verband met de veiligheid van de rolstoel, hebben veiligheidsbouten. U mag borgmoeren maar één keer monteren en u moet ze vervangen na een bepaalde gebruiksperiode.

OPMERKING:

Als er instellingen voor de draaikracht worden opgegeven, adviseren we een meetapparaat te gebruiken om de controleren of u schroeven met de juiste draaikracht heeft vastgemaakt.

Verzorging:

Gebruik alleen zachte (niet agressieve) schoonmaakproducten om uw rolstoel schoon te maken. Gebruik alleen water en zeep wanneer u de bekleding van de stoel en de heupgordel reinigt. Afhankelijk van de frequentie en de wijze waarop u uw rolstoel gebruikt, adviseren wij dat u uw rolstoel geregeld, maar minstens één maal per jaar, bij uw erkende dealer laat nakijken door opgeleid personeel.

OPGELET:

Zand en zeewater (of zout in de winter) kan de rollagers van de voor- en achterwielen beschadigen. Als uw rolstoel hieraan werd blootgesteld, maak hem dan zorgvuldig schoon en droog.

Hygiënemaatregelen als de stoel wordt gebruikt door nieuwe gebruiker:

Wanneer de rolstoel door een nieuwe gebruiker in gebruik wordt genomen, moet de rolstoel zorgvuldig schoongemaakt worden, waarbij met desinfecterende spray alle oppervlakten waar de nieuwe gebruiker mee in aanraking komt, worden gereinigd.

Als dit snel moet gebeuren, gebruik dan een vloeibaar desinfecterend middel op basis van alcohol, dat geschikt is voor medische producten en apparaten.

Let op de instructies van de fabrikant van het ontsmettingsmiddel dat u gebruikt.

Over het algemeen is ook een veilig desinfecterend middel niet gegarandeerd bij naden. Daarom adviseren we dat u, in geval van microbacteriële infecties, de stoel- en rugleuning verwijdert volgens de geldende wetgeving inzake besmettelijke ziekten.

Opslag:

De rolstoel moet altijd op een droge plaats worden opgeslagen.

Onderdelen:

De onderstaande onderdelen kunnen worden verwijderd en voor reparatie teruggezonden worden naar de fabrikant/dealer:

- Achterwielen
- Armsteunen
- Voetsteunhouder
- Anti-tip wielen

Deze onderdelen zijn als reserveonderdelen beschikbaar. Meer informatie hierover vindt u in onze onderdelencatalogus.

9.0 Mogelijke problemen

Rolstoel trekt naar één kant

- Controleer bandendruk
- Controleer of het wiel vlot draait (lagers, as)
- Controleer hoeken van zwenkwielen.
- Controleer of beide voorwielen de grond goed raken

Voorwielen beginnen te wiebelen

- Controleer hoeken van zwenkwielen.
- Controleer of alle bouten vast zitten; draai ze indien nodig vast (zie hoofdstuk over de koppelsleutel)
- Controleer of beide voorwielen de grond goed raken

Rolstoel/kruisframe klikt niet op haar plaats in het zittingszadel

- Rolstoel is nog nieuw, d.w.z. dat de zitting of de rugbekleding nog heel stijf is. Dat wordt beter naarmate de stoel meer gebruikt wordt.

Het is moeilijk om de rolstoel in te klappen

- Verstelbare rugbekleding is te stijf. Maak deze losser tot het wel lukt.

Rolstoel piept en rammelt

- Controleer of alle bouten vast zitten; draai ze indien nodig vast (zie hoofdstuk over de koppelsleutel)
- Breng een beetje smeerolie aan op plaatsen waar beweegbare delen met elkaar in contact komen

Rolstoel begint te wiebelen

- Controleer hoek waarin voorwielen ingesteld zijn
- Controleer bandendruk
- Controleer of achterwielen verschillend ingesteld zijn

10.0 Afvalverwerking / recycling van materialen

OPMERKING: Indien u de beschikking hebt gekregen over de rolstoel via een instantie of uitleenprogramma voor medische hulpmiddelen, is de rolstoel mogelijk niet uw eigendom. Wanneer de rolstoel niet langer nodig is, volg dan de instructies van de organisatie op die de rolstoel beschikbaar heeft gesteld, hoe deze terug te sturen.

Hieronder staan de materialen omschreven zoals deze worden gebruikt in de rolstoel, met betrekking tot de verwerking tot afval en recycling van de rolstoel en zijn verpakking. Mogelijk kent uw land of woonplaats specifieke wetgeving; neem deze wet- of regelgeving in overweging, wanneer u de rolstoel naar de afvalverwerking wilt brengen. (Mogelijk moet de rolstoel gereinigd of gedesinfecteerd worden alvorens deze naar de afvalverwerking wordt gebracht.)

Aluminium: Zwenkwielvork, wielen, zijbescherming van het chassis, frame armleuning, voetplaat, duwhendels

Staal: Bevestigingspunten, quick release assen

Plastic: Hendels, buisstoppen, zwenkwielen, voetplaten, armkussens, en 12" wielband.

Verpakking: Plastic zakken gemaakt van zacht polyethyleen, karton

Bekleding: Geweven polyester met PVC coating en geëxpandeerd gevormd schuim.

Afvalverwerking of recycling dient plaats te vinden via een erkende agent, afvalverwerking met vergunningen. Als alternatief kunt u uw handbike ook terugbrengen naar uw dealer voor verdere afvalverwerking.



11.0 Sticker

De sticker bevindt zich of op het kruisframe, of op de dwarsstang van het frame. Ook vindt u een sticker met gegevens in de gebruikershandleiding. Op de sticker met het serienummer staat ook de precieze naam van het model en andere technische gegevens. Wanneer u vervangingsonderdelen bestelt of een schadeclaim indient, moet u de volgende gegevens vermelden:

VOORBEELD

	SUNRISE MEDICAL		Sunrise Medical GmbH Kahlbachring 2-4 D-69254 Malsch / Germany		2021-04-20
TYPE:	Rollstuhl	SN	203211332922344		
Easy Max	ISO 7176-19:2008				
	120 kg		max 10°		360 mm

Easy Max

Naam product, SKU nummer



De maximale veiligheidsmarge bij hellingen met anti-tip wielen hangt onder andere af van de instellingen, postuur en fysieke capaciteiten van de gebruiker.



Breedte zitsysteem.



Diepte (max.)



Maximale belasting.



CE-keurmerk



Gebruikershandleiding



XXXX-XX-XX

Productiedatum



Serienummer.



Dit symbool betekent Medisch apparaat.



Adres fabrikant.

ISO 7176-19:2008

Crashtest met goed gevolg doorstaan in overeenstemming met: ISO 7176-19:2008.

12.0 Technische gegevens

Technische gegevens

Totale breedte:

- met standaard wielen, incl. hoepels, dicht gemonteerd
- in combinatie met zijkanten: ZB + 20 cm
- in combinatie met aluminium zijkanten: ZB + 18 cm
- in combinatie met kledingbeschermer, composiet: ZB + 19 cm
- Bij een supersmalle montage van de hoepel vermindert de totale breedte met 2 cm.
- Bij wielen met trommelremmen wordt de stoel 2 cm breder.
- met 4° camber: ZB + 24 cm

Afmetingen, gevouwen:

- zonder achterwielen: ongeveer 30 cm
- met achterwielen: ongeveer 25 cm

Gewicht in kilo's:

- Voetensteunen 1,35 kg
- Rolstoel: Geen zijkanten, voetsteunen of achterwielen: 7,60 kg
- Werkblad-Zijkanten: 3,10 kg

Maximaal gebruikersgewicht:

- Goedgekeurd voor gebruikersgewicht tot:

- met lichtgewicht wiel. = 120 kg
- met Proton wiel. = 100 kg
- met handbike-as. = 100 kg

Stoelhoogtes:

De keuze van frames, vorken en zwenkwielen, evenals de maat van het achterwiel (24", 25") bepaalt de beschikbare stoelhoogtes.

De rolstoel voldoet aan de volgende vereisten:

- a) Vereisten en tests voor statische kracht, botsweerstand en vermoeiingsweerstand (ISO 7176-8). Ja

- b) Besturings- en controlesystemen voor elektrische rolstoelen, vereisten en test (ISO 7176-14). nvt. •

- c) Milieutest overeenkomstig ISO 7176-9. nvt. •

- d) Brandwerendheid van beklede onderdelen overeenkomstig ISO 7176-16 (EN 1021-1/2). Ja •

Bevestiging Asplaat	Bevestiging Rembeugel	Remmen beugeltype
KORTE FRAME VAN RECHTS		
1	1	LINKS
2	2	LINKS
3	2	LINKS
4	1	LINKS
5	1	LINKS
LANGE LIJST RECHTS		
1	2	RECHTS
2	2	RECHTS
3	1	RECHTS
4	1	RECHTS
5	2	LINKS
KORTE FRAME VAN LINKS		
1	1	LINKS
2	2	RECHTS
3	2	RECHTS
4	1	RECHTS
5	1	RECHTS
LANGE LIJST LINKS		
1	2	LINKS
2	2	LINKS
3	1	LINKS
4	1	LINKS
5	2	RECHTS
		= VOORAF INGESTELD

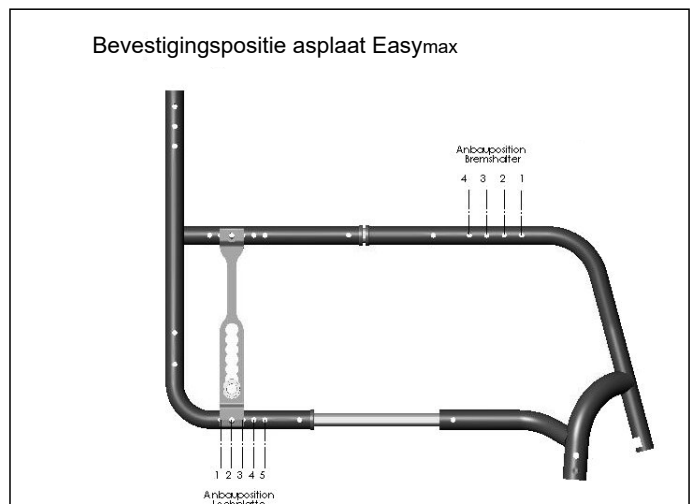
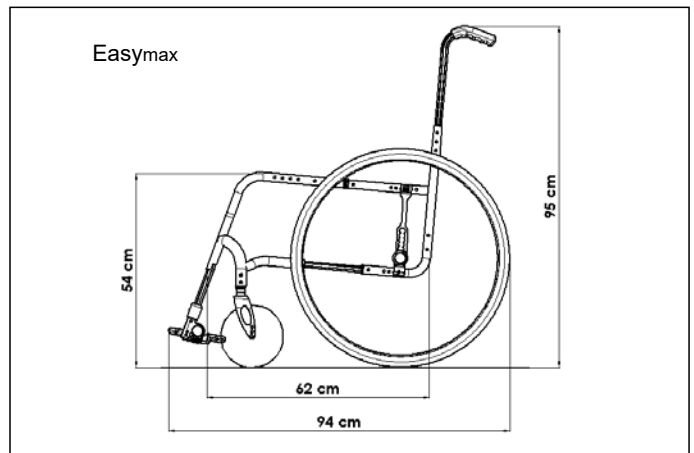

Forord

Kære kunde,

Det glæder os meget, at De har valgt et førsteklases produkt fra SUNRISE MEDICAL.

I denne brugervejledning kan du finde mange gode råd og idéer, som vil gøre din kørestol til en velkendt og pålidelig partner i dagligdagen.

Det at bevare tæt kontakt med vores kunder betyder meget for Sunrise Medical. Derfor vil vi gerne holde dig informeret om nye og aktuelle produkter. At være tæt på vores kunder betyder også, at vi tilbyder så hurtig og ukompliceret service som muligt i nært samarbejde med kunderne. Hvis du har brug for reservedele eller tilbehør, eller hvis du blot har et spørgsmål angående din kørestol, står vi klar til at rådgive dig.

Vi ser naturligvis helst, at du er tilfreds med vores produkter og service. Hos Sunrise Medical arbejder vi konstant på at forbedre vores produkter. Der kan derfor forekomme ændringer i udvalget af produkter, hvad angår udformning, teknologi og udstyr. Som følge heraf kan der ikke rejses erstatningskrav på baggrund af oplysninger eller illustrationer i denne brugervejledning.

SUNRISE MEDICALs kvalitetsstyringssystem er godkendt i henhold til EN ISO 9001, ISO 13485 og ISO 14001.

 Som producent af disse letvægtskørestole erklærer SUNRISE MEDICAL hermed, at de overholder bestemmelserne i forordningen for medicinsk udstyr (2017/745).

Bemærkning til brugeren og/eller patienten: Alvorlige hændelser, der opstår i relation til enheden, skal indberettes til producenten og den kompetente myndighed i det medlemsland, hvor brugeren og/eller patienten bor.

B4Me særlige indretninger

Sunrise Medical anbefaler på det kraftigste, at brugeren læser og forstår alle oplysninger, der leveres sammen med B4Me produktet, før produktet anvendes første gang. Dette skal gøres for at sikre, at B4Me produktet fungerer efter producentens hensigt.

Sunrise Medical anbefaler ligeledes, at oplysningerne om produktet ikke bortskaffes, når de er blevet læst, men opbevares til fremtidig brug.

Kombinationer med medicinsk udstyr

Dette medicinske udstyr kan muligvis kombineres med andet medicinsk udstyr eller et andet produkt. Information om hvilke kombinationer, der er mulige, kan findes på www.SunriseMedical.dk. Alle de angivne kombinationer er blevet valideret, så de opfylder kravene til generel sikkerhed og ydeevne, Bilag I, punkt 14.1 i Forordning om medicinsk udstyr 2017/745.

Vejledning om kombination, så som montering, kan findes på www.SunriseMedical.dk

Hvis De har spørgsmål vedrørende brugen af Deres kørestol, vedligeholdelse eller sikkerhed, bedes De kontakte Deres autoriserede SUNRISE MEDICAL-forhandler.

Såfremt der ikke findes en autoriseret forhandler i dit område, eller hvis du har yderligere spørgsmål, er du velkommen til at skrive eller ringe til os:

Sunrise Medical Aps
Mårkærvej 5-9
2630 Taastrup
Danmark
+45 70 22 43 49
info@sunrisemedical.dk
www.Sunrisemedical.dk



VIGTIGT:

DU MÅ IKKE BRUGE KØRESTOLEN FØR DU HAR LÆST OG FORSTÅET DENNE VEJLEDNING. HVIS DISSE ANVISNINGER IKKE FØLGES, KAN DET RESULTERE I PERSONSKADE, BESKADIGELSE AF PRODUKTET ELLER SKADE PÅ MILJØET.

Anvendelse

Kørestole er konstrueret til at anvendes af gangbesværede eller bevægelseshæmmede personer og er udelukkende beregnet til deres personlige brug. Det gælder uanset, om kørestolen anvendes ved egen hjælp eller skubbes af en ledsager, og uanset, om dette sker i brugerens hjem eller udendørs.

Den maksimale brugervægt (som omfatter brugeren og vægten af evt. tilbehør monteret på kørestolen) er angivet på det serienummermærkat, som findes på tværrøret eller støttestangen under sædet.

Garantien gælder kun, såfremt produktet anvendes til de påtænkte formål og under de forudsætninger, der angives i denne vejledning.

Kørestolens forventede levetid er 5 år.

DER MÅ IKKE MONTERES UORIGINALERESERVEDELE bortset fra den slags, som har Sunrise Medicals officielle godkendelse.

Anvendelsesområde.

Indikationer

De mange forskellige monteringsmuligheder samt kørestolens modulbaserede konstruktion betyder, at denne kørestol er egnet til brugere, som er gangbesværede eller bevægelseshæmmede på grund af:

- Lammelse
- Tab af lemmer (benamputering)
- Deformiteter/misdannelser i benene
- Ledkontraktion/ledskader
- Sygdomme som f.eks. hjerte- eller kredsløbsproblemer, manglende balanceevne eller kakeksi, muskeldystrofi, hemiplegi. Desuden er kørestolen egnet til ældre personer, som stadig har kræfter i overkroppen.

Kontraindikationer

Kørestolen må ikke anvendes uden ledsager i tilfælde af:

- Perceptionsforstyrrelse
- Ubalance
- At begge arme mangler, hvis vedkommende ikke understøttes af en omsorgsperson
- Ledkontraktur eller ledskade på begge arme
- Nedsat siddefunktion

Inden man henviser til en bestemt kørestolsmodel, bør man tage hensyn til brugerens kropsstørrelse og vægt samt personens fysiske og psykiske helbred, alder, boligforhold og omgivelser.

Indholdsfortegnelse

1.0 Generelle bemærkninger angående sikkerhed og kørselsbegrænsninger	89
2.0 Garanti	91
3.0 Transportmuligheder	92
4.0 Håndtering	94
5.0 Indstillinger	94
Tippepedal	94
Bremses	94
Bremses	95
Fodplader	95
Svinghjul	96
Akselplader	96
Cambring	96
Ryglæn	97
Sidestykker	97
Sidestykker	97
Skubbehåndtag	97
Hoftesele anvisninger	98
Antitipstøtter	98
Standard polstring	99
Stokkeholder	99
Bord	99
Stabiliseringsstang	99
Transithjulene	99
6.0 Daglige eftersyn	99
7.0 Dæk og montering	100
8.0 Vedligeholdelse og rengøring	100
9.0 Fejlsøgning	101
10.0 Bortskaffelse/Genbrug af materialer	101
11.0 Navnemærkat	101
12.0 Tekniske data	102





BEMÆRK:

De kørestole, der er vist og beskrevet i denne brugervejledning, er muligvis ikke nøjagtigt magen til din egen model. Dog er alle vejledninger stadig fuldt ud relevante uanset de forskellige detaljer, der måtte være.

Producenten forbeholder sig ret til at ændre enhver form for vægtangivelser, mål eller andre tekniske data indeholdt i denne vejledning uden forudgående varsel. Alle tal, mål og kapaciteter vist i denne vejledning er omtrentlige og udgør altså ikke tekniske specifikationer.

Forklaringer

3.1 Forklaringer på advarselstekster brugt i denne vejledning

Tekst	Forklaring
 RISIKO!	Gør brugeren opmærksom på mulig risiko for alvorlig personskade eller livsfare, hvis det viste råd ikke overholdes
 ADVARSEL!	Gør brugeren opmærksom på mulig risiko for personskade, hvis det viste råd ikke overholdes
 VIGTIGT!	Gør brugeren opmærksom på mulig risiko for beskadigelse af kørestolen og dens udstyr, hvis det viste råd ikke overholdes
BEMÆRK:	Generelle råd eller oplysninger om bedste fremgangsmåde
	Henviser til yderligere dokumentationsmateriale

BEMÆRK:

Skriv adresse og telefonnummer på din lokale servicerepræsentant i det blanke felt.

I tilfælde af funktionssvigt bør du kontakte vedkommende og forsøge at give dem alle de relevante oplysninger om problemet, så de hurtigst muligt kan hjælpe dig.

Forhandlerunderskrift- og stempel

1.0 Generelle bemærkninger angående sikkerhed og kørselsbegrænsninger

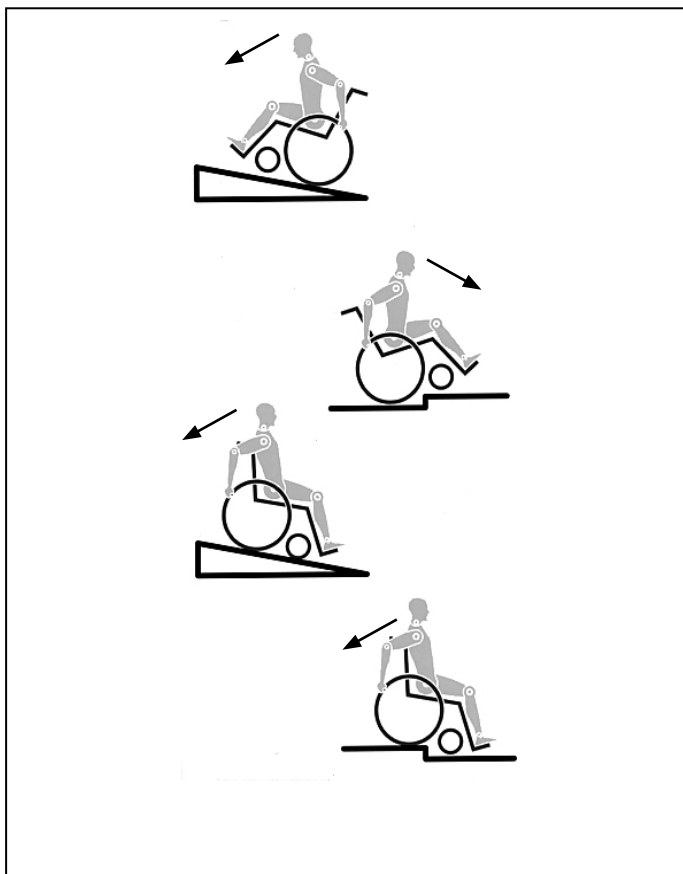

Kørestolen er udviklet og konstrueret sådan, at den yder maksimal brugersikkerhed og enten opfylder eller overgår gældende internationale sikkerhedsstandarder. Ikke desto mindre kan brugere komme til skade ved forkert brug af kørestolen. Af sikkerhedsmæssige grunde skal nedenstående regler overholdes.

Uautoriserede eller ukorrekte tilpasninger eller justeringer øger risikoen for ulykker. Som kørestolsbruger er du en del af den daglige trafik på veje og fortove, ligesom alle andre trafikanter. Derfor vil vi gerne minde dig om, at du dermed skal overholde alle gældende færdselsregler. Vær forsigtig, når du anvender kørestolen første gang. Lær kørestolen at kende.

Følgende bør kontrolleres hver gang, inden kørestolen anvendes:

- Quick-release-aksler på baghjulene
- Velcro på sæde og ryg
- Dæk, dæktryk og bremses.

 Inden der foretages justeringer af kørestolen, er det vigtigt, at man læser det pågældende afsnit i brugervejledningen.

Huller i vejen eller ujævne overflader kan forårsage, at kørestolen vælter, især ved kørsel op eller ned ad skråninger. Læn dig altid forover, når du kører forlæns op over et trin eller op ad en skråning.

RISIKO!

Man må **ALDRIG** overskride den maksimale belastning på 120 kg som gælder for brugeren samt eventuelle ting, der transporteres på kørestolen. Bemærk, at vægtoplysninger for konfigurationer med lettere enkeltdele er angivet separat. Hvis den maksimale belastning overskrides, kan dette medføre skader på kørestolen samt risiko for, at du falder ud, at kørestolen vælter, eller at du mister kontrollen, hvorved du selv og andre kan udsættes for alvorlige personskader.

RISIKO!

- For at undgå, at kørestolen vælter, eller at der opstår andre farlige situationer, bør du altid øve dig i brugen af den nye kørestol på en jævn kørselsflade med godt udsyn.
- Undgå brug af fodpladerne ved ind- og udstigning af kørestolen. Fodpladerne bør slås op og svinges så langt ud til siden som muligt, inden du stiger ud eller ind. Sørg altid for, at kørestolen holder så tæt som muligt på det sted, hvor du har tænkt dig at sidde.
- Sørg for altid at anvende kørestolen på forsvarlig vis. F.eks. bør du altid undgå at køre ind mod eller over forhindringer (såsom trin og kantsten) uden at bremse imens, og du bør ikke køre hjulene hårdt ned i huller, mellemrum o.l.
- Bremsene er ikke beregnet til at bremse en kørestol i bevægelse. De er kun monteret for at sikre, at kørestolen ikke pludselig begynder at køre af sig selv. Når du stopper på en ujævn overflade, bør du altid bremse kørestolen for at undgå, at den kører af sig selv. Slå altid begge bremses til, da kørestolen ellers kan tippe.
- Sørg for at afprøve, hvad der sker, når ændringer af tyngdepunktet påvirker kørestolens balance, f.eks. op og ned ad skråninger eller ved kørsel over forhindringer. Dette bør altid udføres med hjælp fra en erfaren ledsager.
- I forbindelse med indstillinger i yderposition (f.eks. hvis baghjulene sidder så langt fremme som muligt), hvor brugeren ikke har den rette kropsholdning, risikerer man, at kørestolen vælter selv på jævne kørselsflader.
- Sørg for at læne overkroppen fremad ved kørsel op ad skråninger og trin.
- Sørg for at læne overkroppen tilbage ved kørsel op ad skråninger og trin. Man må under ingen omstændigheder køre skråt (diagonalt) op eller ned ad en skråning.
- Kørestolen må ikke anvendes på rulletrapper, da dette medfører risiko for alvorlige personskader, hvis kørestolen vælter.
- Kørestolen må ikke anvendes på skråninger $> 10^\circ$. Den maksimale hældningsgrad for sikker kørsel på skråninger er dynamisk, dvs. den afhænger af kørestolskonfigurationen, brugerens fysiske evner samt den måde, brugeren kører på. Eftersom brugerens fysiske evner og måde at køre på er forskellige fra person til person, kan den maksimale hældningsgrad for sikker kørsel ikke angives her. Denne hældningsgrad skal derfor fastslås af brugeren selv med hjælp fra en ledsager for at undgå, at kørestolen tipper på skråninger. Det anbefales på det kraftigste, at uerfarne brugere får monteret antitipstøtter på kørestolen.
- Huller i vejen eller ujævne overflader kan forårsage, at kørestolen tipper, især ved kørsel op eller ned ad bakker.
- Kørestolen må ikke anvendes på mudrede eller isglatte kørselsflader. Kørestolen må ikke anvendes på steder, hvor der ikke er adgang for fodgængere.

RISIKO!

- For at undgå skader på hænderne bør man lade være med at gribe mellem egerne eller mellem baghjulet og bremsen, mens kørestolen er i bevægelse.
- Især ved brug af drivringe i letvægtsmetal er der risiko for, at man brænder fingrene ved hårde opbremsninger, eller når der bremses på lange skråninger.
- Kørsel på trapper bør kun ske med hjælp fra en ledsager. Der findes særligt udstyr til hjælp med f.eks. kørsel på ramper eller af og på kørestolslifte, og dette bør anvendes videst muligt. Hvis der ikke er egnet udstyr til rådighed, skal kørestolen tippes bagover og skubbes - men aldrig bæres - hen over forhindringen (dette kræver 2 ledsagere). For brugere, som vejer mere end 100 kg, frarådes det, at man anvender denne manøvre til forcering af trapper o.l.
- Normalt bør enhver form for antitipstøtter, som er monteret på kørestolen, indstilles forud for forcering af trin o.l., så støtterne ikke kan komme i kontakt med forhindringen. I modsat fald risikerer man at komme alvorligt til skade, hvis kørestolen vælter. Efter forceringen skal antitipstøtterne indstilles, så de sidder i den rette position igen.
- Sørg for, at ledsageren kun holder i kørestolen ved hjælp af de dele, der sidder forsvarligt fast (dvs. ikke fodstøtterne eller sidestykkerne).
- Når man anvender kørestolslift, skal man sørge for, at eventuelle påmonterede antitipstøtter er placeret, så de ikke rager ud over platformen.
- Fastgør din kørestol er på en ujævn overflade, eller ved overførsel til og fra kørestolen (f.eks. ind og ud af en bil) ved brug af bremsehåndtagene.
- Hvis brugerens ben er amputeret ved låret, skal der anvendes antitipstøtter.
- Se efter, om dæktrykket er korrekt, inden du begynder at køre. I baghjul bør det være mindst 3,5 bar (350 kPa). Det maksimale tryk er angivet på dækket. Knæledsbremserne fungerer kun, hvis der er tilstrækkelig højt dæktryk, og indstillingerne er udført korrekt (se kapitlet "Bremsehåndtag"). Bremserne er ikke beregnet til at bremse en kørestol i bevægelse. De er kun monteret for at sikre, at kørestolen ikke pludselig begynder at køre af sig selv. Når du stopper på en ujævn overflade, bør du altid bremse kørestolen for at undgå, at den kører af sig selv. Slå altid begge bremser til, da kørestolen ellers kan tippe.
- Bremserne er ikke beregnet til at bremse en kørestol i bevægelse.
- Gør altid brug af elevatorer og ramper. Hvis de ikke findes på steder, hvor det er relevant, bør du bede en ledsager om hjælp. Kørestolen må kun løftes i de dele, der er forsvarligt monteret. Hvis der er monteret anti-tip støtter skal disse fjernes/drejes væk inden løftet Kørestolen må kun skubbes og aldrig løftes, hvis der sidder en person i den.
- Hvis sædet og rygpølstringen er beskadiget, skal de udskiftes med det samme.
- Kørestolen må hverken løftes eller bæres i rygrørene eller skubbehåndtagene.
- Der må ikke monteres noget uautoriseret elektronisk udstyr, drevet eller mekanisk betjent bevægelsesdrev, håndgreb eller andre anordninger, som ændrer kørestolens tilsigtede formål eller struktur. Alle kombinationer med andet medicinsk udstyr skal godkendes af Sunrise Medical.
- Vær ekstra forsigtig i nærheden af åben ild, især glødende cigaretter. Sædet og rygpølstringen er fremstillet af materialer, som let kan antændes.
- Ved transport i et køretøj udstyret specielt til handicapbrug skal passagererne for så vidt muligt altid bruge de fastmonterede sæder og forsvarlige sikkerhedsseler i køretøjet. Det er kun ved at følge denne metode, at man kan sikre passagerernes bedst mulige beskyttelse i tilfælde af biluheld. Under forudsætning af, at der anvendes sikkerhedsudstyr, som forhandles af SUNRISE MEDICAL, samt et sikkerhedssystem udformet specielt til dette formål, kan letvægtskørestole anvendes som sæde ved handicaptransport i særligt indrettede motorkøretøjer. (Yderligere oplysninger findes i kapitlet "Transport").
- Sørg altid for, at quick-release-akslerne på baghjulene er indstillet korrekt og forsvarligt fastlåst. Hvis knappen på quick-release-akslen ikke er trykket ind, kan baghjulet ikke tages af.
- Især ved brug af drivringe i letvægtsmetal er der risiko for, at man brænder fingrene ved hårde opbremsninger, eller når der bremses på lange skråninger.
- Hvis kørestolen udsættes for direkte sollys gennem længere tid, kan dens enkelte dele (f.eks. stel, benstøtter, bremser og sidestykker) blive meget varme (>41°C).
- For at undgå skader på hænderne bør man lade være med at gribe mellem egerne eller mellem baghjulet og bremsen, mens kørestolen er i bevægelse.
- Når kørestolen anvendes udendørs, bør man altid bære læderhandsker for at få et bedre greb og beskytte hænderne mod snavs og overopvarmning.
- Kørestolen må ikke anvendes på skråninger > 10°.
- Den maksimale hældningsgrad for sikker kørsel på skråninger er dynamisk, dvs. den afhænger af kørestolskonfigurationen, brugerens fysiske evner samt den måde, brugeren kører på. Eftersom brugerens fysiske evner og måde at køre på er forskellige fra person til person, kan den maksimale hældningsgrad for sikker kørsel ikke angives her. Denne hældningsgrad skal derfor fastslås af brugeren selv med hjælp fra en ledsager for at undgå, at kørestolen tipper på skråninger. Det anbefales på det kraftigste, at uerfarne brugere får monteret antitipstøtter på kørestolen. Kørestolen må ikke anvendes på mudrede eller isglatte kørselsflader. Kørestolen må ikke anvendes på steder, hvor der ikke er adgang for fodgængere.
- Som for alle bevægende dele, er der en naturlig risiko for at fingrene kommer i klemme. Du bedes håndtere den med forsigtighed.
- Kørestolen bør ikke anvendes i stærk regn, i sne eller glat føre, eller hvor kørselsfladen er i uforsvarlig stand. Kørestolen må ikke anvendes i farlige omgivelser.
- Hvis kørestolen udsættes for direkte sollys gennem længere tid, kan dens enkelte dele (f.eks. stel, benstøtter, bremser og sidestykker) blive meget varme (>41°C).
- For at undgå skader på hænderne bør man lade være med at gribe mellem egerne eller mellem baghjulet og bremsen, mens kørestolen er i bevægelse.
- Når kørestolen anvendes udendørs, bør man altid bære læderhandsker for at få et bedre greb og beskytte hænderne mod snavs og overopvarmning.
- Kørestolen må ikke anvendes på skråninger > 10°.
- Den maksimale hældningsgrad for sikker kørsel på skråninger er dynamisk, dvs. den afhænger af kørestolskonfigurationen, brugerens fysiske evner samt den måde, brugeren kører på. Eftersom brugerens fysiske evner og måde at køre på er forskellige fra person til person, kan den maksimale hældningsgrad for sikker kørsel ikke angives her. Denne hældningsgrad skal derfor fastslås af brugeren selv med hjælp fra en ledsager for at undgå, at kørestolen tipper på skråninger. Det anbefales på det kraftigste, at uerfarne brugere får monteret antitipstøtter på kørestolen. Kørestolen må ikke anvendes på mudrede eller isglatte kørselsflader. Kørestolen må ikke anvendes på steder, hvor der ikke er adgang for fodgængere.
- Som for alle bevægende dele, er der en naturlig risiko for at fingrene kommer i klemme. Du bedes håndtere den med forsigtighed.
- Kørestolen bør ikke anvendes i stærk regn, i sne eller glat føre, eller hvor kørselsfladen er i uforsvarlig stand. Kørestolen må ikke anvendes i farlige omgivelser.
- **KVÆLNINGSFARE** – Dette mobilitetshjælpemiddel bruger små dele, som under visse omstændigheder kan udgøre en kvælningsfare for små børn.

BEMÆRK!

- Knæledsbremsens funktion såvel som de generelle køreegenskaber afhænger af dæktrykket. Kørestolen føles betydeligt lettere og er nemmere at manøvrere, når baghjulene er pumpet ordentligt op, og der er samme dæktryk i begge hjul.
- Sørg for, at der er slidbanemønster nok på alle dækkene!
- Husk, at du til enhver tid skal overholde de gældende færdselsregler, når du færdes i offentlig trafik.
- Når du færdes i mørke, bør du altid være iført lyst tøj eller tøj med reflekser, så du bedre kan ses. Sørg for, at reflekserne i hver side og bag på kørestolen er fuldt synlige. Det anbefales også, at du monterer en egentlig lygte på kørestolen.
- Pas altid på, at du ikke får fingrene i klemme, når du arbejder med eller justerer kørestolen!

De kørestole, der er vist og beskrevet i denne brugervejledning, er muligvis ikke nøjagtigt magen til din egen model. Dog er alle vejledninger stadig fuldt ud relevante uanset de forskellige detaljer, der måtte være.

Producenten forbeholder sig ret til at ændre enhver form for vægtangivelser, mål eller andre tekniske data indeholdt i denne vejledning uden forudgående varsel. Alle tal, mål og kapaciteter vist i denne vejledning er omtrentlige og udgør altså ikke tekniske specifikationer.

Brugstid

Produktets forventede levetid er 5 år.

2.0 Garanti

Garanti

DENNE GARANTI INDSKRÆNKER IKKE DINE RETTIGHEDER I HENHOLD TIL KØBELOVEN.

Garantibetingelser

1) Reparationer eller udskiftninger skal udføres af den autoriserede Sunrise Medical-forhandler.

2) For at garantibetingelserne kan træde i kraft, såfremt der skal udføres arbejde på din kørestol i henhold til nærværende bestemmelser, skal du straks underrette din anviste Sunrise Medical-servicerepræsentant og give udførlige oplysninger om problemets beskaffenhed. Såfremt du anvender kørestolen uden for din anviste Sunrise Medical-servicerepræsentants område, skal reparationer og service i henhold til garantibetingelserne udføres af en anden part anvist af producenten.

3) Hvis en del af kørestolen har brug for reparation eller udskiftning på grund af en specifik produktions- eller materialefejl indenfor 24 måneder (5 år på stellet og tværbøjle), fra den dato hvor produktet blev overført til den originale køber, og på betingelse af at den forbliver i dette ejerskab, bliver delen eller delene repareret eller udskiftet gratis. Hvis den returneres til den autoriserede serviceagent.

BEMÆRK: Denne garanti må ikke overdrages.

4) Denne garanti dækker også enhver repareret eller udskiftet del inden for kørestolens resterende garantiperiode.

5) Dele, som udskiftes efter starten på den oprindelige garantiperiode, dækkes i yderligere 24 måneder fra udskiftningsdatoen.

6) Dele, som nedslides løbende, dækkes almindeligvis ikke af denne garanti, medmindre disse dele har været udsat for unødvendig slitage som direkte følge af en oprindelig fabriktionsfejl. Disse dele omfatter bl.a. betræk, dæk, slanger og lignende.

7) Ovenstående garantibetingelser gælder for alle produktdele på modeller købt til fuld detailpris.

8) Under normale omstændigheder kan der ikke påtages ansvar for reparationer eller udskiftninger på kørestolen nødvendigvis som direkte følge af, at:

a) Kørestolen eller delen ikke er vedligeholdt i henhold til producentens anbefalinger som angivet i brugervejledningen og/eller den tekniske vejledning. Der er anvendt andet tilbehør end det, der er angivet som originalt tilbehør fra producentens side.

b) Kørestolen eller delen er beskadiget som følge af misligholdelse, uheld eller uhensigtsmæssig brug.

c) Der er foretaget ændringer af kørestolen eller dens enkelte dele, som ikke stemmer overens med producentens specifikationer, eller der er foretaget reparationer, inden servicerepræsentanten er underrettet.

3.0 Transportmuligheder

RISIKO!

Hvis dette påbud ikke overholdes, er der risiko for alvorlige personskader eller livsfare!

Transport af kørestolen i et køretøj:

En kørestol, der er fastspændt i et køretøj, giver ikke samme sikkerhed og beskyttelse under transporten, som hvis man bruger køretøjets faste sæder og sikkerhedssele. Det anbefales altid, at brugeren flyttes over i køretøjets faste sæder. Vi erkender imidlertid, at det ikke altid er praktisk muligt at flytte brugeren. Under sådanne omstændigheder, hvor det er nødvendigt, at brugeren transporteres siddende i kørestolen, skal følgende råd overholdes nøje:

1. Sørg for at få bekræftet, om køretøjet er monteret med det rette udstyr til transport af en passager i kørestol, og om ind- og udgangsforholdene passer til den type kørestol, du anvender. Køretøjets bund skal være kraftig nok til at bære den samlede vægt af brugeren, kørestolen og evt. tilbehør.
2. Der bør være plads nok rundt om kørestolen til, at man let kan komme til at fastgøre, stramme og løsne såvel bespændingssystemet som sikkerhedsselelerne.
3. Med brugeren siddende i kørestolen skal den placeres i kørselsretningen og fastspændes ved hjælp af kørestolsbespænding samt et sikkerhedsselesystem til brugeren (hvor både fastspændings- og sikkerhedsselesystemet opfylder kravene i ISO 10542 eller SAE J2249) i henhold til producentens vejledning for brugen af pågældende systemer.
4. Kørestolen er ikke afprøvet til at placeres i andre retninger i et køretøj, og den må derfor under ingen omstændigheder transporteres i sidelæns retning (Fig. a).
5. Kørestolen skal spændes fast ved hjælp af et 4-punktssystem til kørestolsbespænding, som opfylder kravene i ISO 10542 eller SAE J2249. Disse systemer omfatter ikke-justerbare remme foran og justerbare remme bagpå, som normalt fastgøres ved hjælp af karabinhager eller S-kroge samt spænder med han- og hun-dele. Disse bespændingssystemer består normalt af 4 individuelle remme, som fastgøres til hvert hjørne af kørestolen.
6. Fastspændingsremmene bør monteres på selve kørestolsstellet som illustreret på næste side og må altså ikke føres rundt om påmonterede dele eller tilbehør såsom hjulenes eger, bremserne eller fodstøtterne.

7. Fastspændingsselelerne bør monteres så nær ved en 45° vinkel som muligt og derefter spændes forsvarligt i henhold til producentens vejledning.

8. Der må ikke udføres ændringer eller udskiftninger af kørestolens fastspændingspunkter, konstruktionsmæssige komponenter eller steldele uden forudgående henvendelse til producenten. I modsat fald kan en Sunrise Medical-kørestol ikke længere betragtes som egnet til transport i et køretøj.

9. Kørestolsbrugeren skal fastspændes med såvel hofte- som skulderseler. Dermed nedsættes risikoen for, at vedkommende slår hovedet eller brystkassen mod andre dele af køretøjet samt risikoen for andre alvorlige skader på brugeren og andre personer i køretøjet. (Fig. B) Skulderselen skal monteres på B-søjlen i køretøjet - i modsat fald udsættes brugeren for øget risiko for alvorlige skader på underlivet.

10. En nakkestøtte, som er egnet til transport (oplysninger om dette findes på nakkestøttens mærkat) skal være monteret og hensigtsmæssigt indstillet under transporten.

11. Udstyr beregnet til kropsstøtte (f.eks. hofteremme eller hofteseler) må ikke bruges til fastspænding i køretøjet og må især ikke anvendes som den eneste form for fastspænding af kørestolsbrugeren under transport i et køretøj, medmindre udstyret er godkendt og mærket i henhold til ISO 7176-19:2001 eller SAE J2249.

12. Kørestolsbrugers sikkerhed under transporten afhænger af, hvor omhyggeligt arbejdet udføres af den person, der er ansvarlig for at fastgøre kørestolsbespændingen, og de skal have modtaget relevante instruktioner og/eller træning om anvendelsen.

13. Man bør for så vidt muligt afmontere alt hjælpeudstyr fra kørestolen og opbevare det på sikker afstand af kørestolen, f.eks.:
stokke, løse puder og og bordplader.

14. Benstøtter med hævefunktion eller leddelt indstilling bør ikke anvendes i hævet position under transport af kørestol og bruger, hvis der samtidig anvendes kørestolsbespænding samt et sikkerhedsselesystem til fastspænding af kørestolsbrugeren.

15. Ryglæn med tilbagelæning bør indstilles i opretstående position.

16. De manuelle bremser skal slås til, så de griber forsvarligt fast i dækkene.

17. Sikkerhedssele skal monteres på B-søjlen i køretøjet. Pas på, at selen ikke holdes væk fra kroppen på grund af kørestolskomponenter såsom armlæn eller hjul, der kan sidde i vejen for selen.

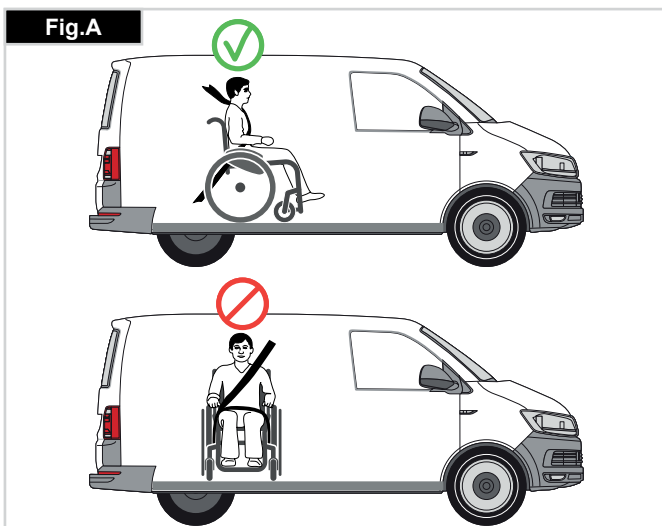

Transportmuligheder

Vejledning i fastspænding af kørestolsbrugeren:

1. Hofteselen skal bæres lavt hen over den forreste del af bækkenet, så hofteselens vinkel ligger inden for det optimale område på 30-75° i forhold til vandret. Ideelt bør man forsøge at opnå en mere skråtstillet (dvs. større) vinkel inden for det optimale område, dvs. tæt på, men aldrig større end 75°. (Fig. C)

2. Skulderselen skal sidde korrekt ned over skulderen og skråt hen over brystkassen som vist på billedet (Fig. D og E). Sikkerhedsseleer skal strammes så meget, som det kan lade sig gøre uden at føles ubehageligt for brugeren. Sikkerhedsseleernes remme må ikke være snoet under brug. Skulderselen skal sidde korrekt ned over skulderen og skråt hen over brystkassen som vist på billedet (Fig. D og E).

3. Kørestolens fastgøringspunkter findes på den indre del af det forreste stel, lige over svinghjulet og det bageste sidestel. Selerne monteres rundt om sidestellene på det punkt, hvor de vandrette og lodrette stelrør krydser hinanden. (Se Fig. G-H-I)

4. Symbolet for fastgøring (Fig. F) på kørestolsstellet viser, hvor fastspændingsremmene skal placeres. Remmene skal strammes efter, når de forreste remme er monteret for at holde kørestolen på plads.

Fastspændingsremmenes placering på kørestolen:

1. Placering af de forreste og bageste fastgøringsmærkater (Fig. G - H).
2. Diagram set fra siden af fastgøringssele, (Fig. I).

⚠ ADVARSEL!

Når den bruger der bliver transporteret er et barn der vejer mindre end 22 kg., og det involverede køretøj har mindre end 8 (8) siddende passagerer, anbefales det at de overføres til et UNECE-reguleret 44 kompatibelt børnesikkerhedssystem (CRS).

Denne type sikkerhedssystem giver passageren et mere effektivt sikkerhedssystem end det traditionelle sikkerhedssystem, og nogle CRS-systemer omfatter også ekstra holdningsmæssig støtte for at hjælpe med at bevare barnets siddestilling.

I nogle tilfælde kan forældre eller plejere overveje muligheden for deres barn at blive i kørestolen mens den transporteres på grund af barnets kropsholdningskontrol og komforten i kørestolen.

Under sådanne omstændigheder anbefaler vi at der udføres en risikovurdering af dit professionelle sundhedspersonale og relevante kompetente personer.

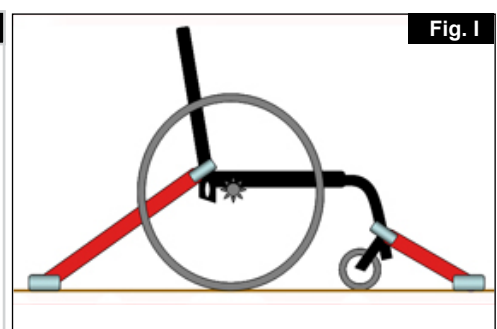
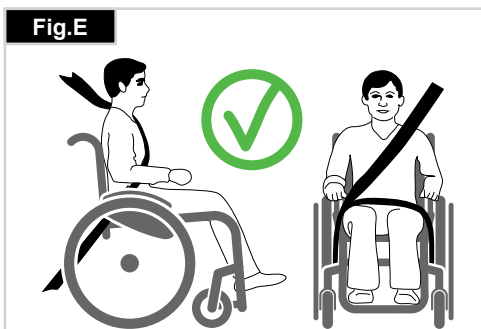
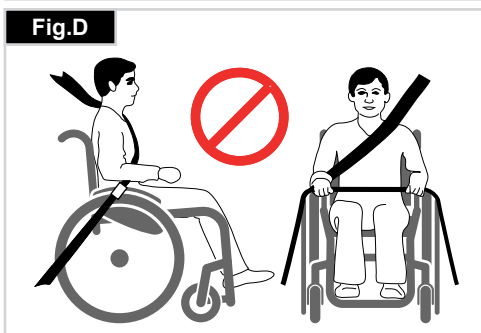
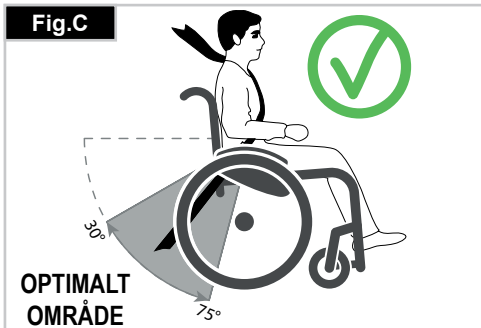

4.0 Håndtering

Sådan foldes kørestolen sammen (Fig. 4.1)

Fjern først sædepudden fra kørestolen og vip (platformen) fodpladen eller de individuelle fodplader op. Tag fat i selens nederste midte og træk den opad. Derefter bliver kørestolen foldet sammen. For at folde din kørestol sammen indtil den er så lille som muligt, f.eks., så den kan puttes ind i en bil, kan du fjerne fodstøtterne (afhængigt af modellen). I så fald skal man åbne låseklemmen udefra og dreje fodstøtten til side. Så skal fodstøtten kun trækkes ud af rammens rør.



Sådan foldes kørestolen sammen (Fig. 4.2)

Inden kørestolen foldes ud, skal du åbne stroppen på den sammenfoldede ramme.

Tryk røret på sædet (se billedet). Dermed er kørestolen foldet ud. Sæderørene skal nu klikkes på plads i plast sadlen. Dette kan gøres lettere ved at vippe kørestolen en smule. På denne måde kan vægten tages af et af baghjulene således at kørestolen er lettere at folde ud. Pas på, at du ikke får fingrene i klemme i tværstivmontagen.

Baghjulenes quick-release-aksler (Fig. 4.3)

Baghjulene er forsynet med quick-release-aksler. Hjulene kan derfor monteres eller afmonteres uden brug af værktøj. Hjulene afmonteres ved at trykke på quick-release-knappen på akslen (1), så hjulet kan trækkes af.



⚠ VIGTIGT!

Quick-release-knappen på akslen skal holdes nede, mens akslen skubbes på plads i stellet for at montere baghjulene. Slip knappen for at låse hjulet på plads. Quick-release-knappen fastlåses igen i udgangspositionen.

Quick-release-aksler for svinghjul (Fig. 4.4)

Svinghjulene kan også være udstyret med quick-release-aksler (1), som derefter enten kan installeres eller fjernes uden at der skal bruges værktøjer. Kun for SA-Stelversion.

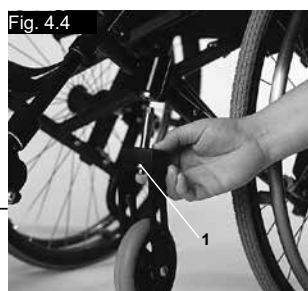

5.0 Indstillinger

Tippepedal

Tippepedal (Fig. 5.1).

Tippepedaler bruges af ledsagere til at en kørestol over en forhindring. Der skal trædes på røret for at skubbe kørestolen, for eksempel over en kantsten eller trin.



Bremser

Bremser (Fig. 5.2 - 5.5).

Din kørestol er udstyret med to sæt bremser. De aktiveres med direkte kontakt til dækkene. Bremserne aktiveres ved at skubbe begge bremsehåndtag fremad, så de støder mod stopklodserne (Fig. 5.2 i 5.4). Bremserne frigøres ved at skubbe bremse-håndtagene tilbage til udgangspositionen.

Følgende medfører nedsat bremsefunktion:

- Slidte dæk
- For lavt dæktryk
- Våde dæk
- Forkert indstilling af bremserne.

Bremserne er ikke beregnet til at bremse en kørestol i bevægelse. Bremserne må derfor aldrig bruges til at bremse kørestolen, mens den er i bevægelse. Brug altid håndringene til at bremse kørestolen. Sørg for, at afstanden mellem dæk og bremser opfylder de angivne specifikationer (Fig. 5.4 i 5.5). Afstanden justeres ved at løsne skruen (1), hvorefter den passende afstand kan indstilles. Fastspænd skruen (se siden vedr. tilspændingsmomenter).

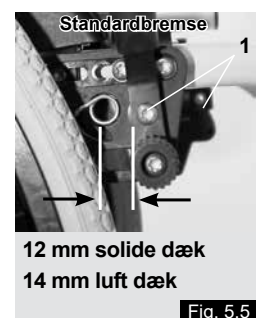
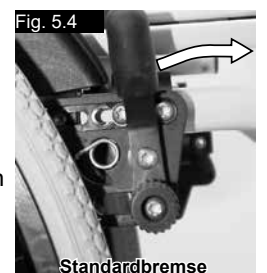
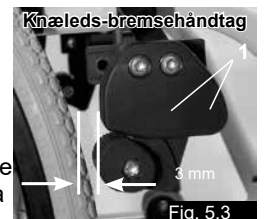

⚠ VIGTIGT!

Efter justering af baghjulene bør afstanden til bremserne kontrolleres og om nødvendigt justeres.

Bremser

Forlænger for bremsestang

(Fig. 5.6).

Forlænger til bremsehåndtaget kan afmonteres eller slås ned. Ved brug af forlænger kræves der kun et minimum af kræfter til betjening af bremserne.

⚠ VIGTIGT!

Hvis bremsen monteres for tæt på hjulet, bliver kørestolen sværere at betjene. Dette kan medføre, at forlænger til bremsehåndtaget knækker!

Hvis brugeren overbelaster forlænger ved at støtte sig til den, vil håndtaget knække! Vandsprøjt fra dækkene kan medføre nedsat bremseeffekt.

Kompakt bremsehåndtag

Kompaktbremserne sidder under sæderemmen og betjenes ved at trække selve bremserne bagud i dækkets retning. For at bremserne skal kunne fungere korrekt, skal de være trukket helt, så de støder mod stopklodserne, (Fig. 5.6.1).

⚠ VIGTIGT!

Hvis bremserne ikke monteres korrekt, kan det resultere i at kørestolen er sværere at betjene.

Fodplader

Fodplader

(Fig. 5.7).

Der er to typer fodplader: platform og opdelt. De kan vippes op for at gøre det lettere at stige ind og ud af din kørestol.

Underbenslængde

Hvis stopskruen fjernes (1), kan fodstøtten justeres til at passe til enhver underbenslængde. Fjern stopskruerne, sæt røret med fodstøtten i den ønskede position, og sæt stopskruerne tilbage på plads og stram dem (se siden vedr. tilspændingsmomenter). Sørg for at den sammensatte plastikpolstring er placeret korrekt under stopskruen. Der skal altid bevares et minimalt interval på 2,5 centimeter fra jorden.

Justering af fodstøtternes bredde

Fodstøttens bredde kan justeres ved at løsne skruen (1) og indstille den ønskede bredde ved hjælp af 1, 2 eller 3 afstandsstykker (2), som placeres fra ydersiden til indersiden, hvorefter skruen spændes fast igen, (Fig. 5.7.1).

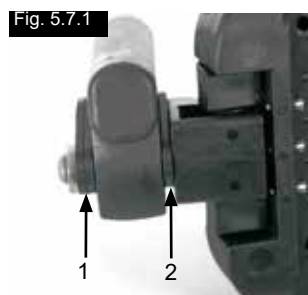
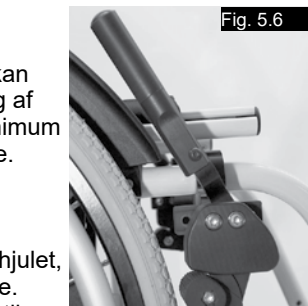

Opdelte og platformens fodplader

(Fig. 5.8 - 5.10).

Fodpladerne kan vippes op for at hjælpe med at stige ud og ind af din kørestol.

De kan også vippes til seks forskellige vinkler i forhold til en vandret overflade. Spænd skruen (1) på fodpladens yderside forsvarligt fast. Ved at fjerne klemmerne (2), kan fodpladen justeres i tre forskellige positioner, både mod forsiden og bagsiden. Slæk justerings-skruen (3) for at ændre fodpladens vandrette position. Fodpladen skal være slået op ved udførelse af denne justering. Når du er færdig, skal du sikre dig, at alle skrue er forsvarligt fastspændt (se siden vedr. tilspændingsmomenter). Der skal altid bevares et minimalt interval på 2,5 centimeter fra jorden.

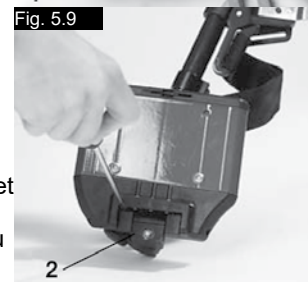
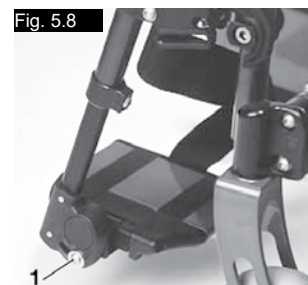

Fodstøtter

Forskellige fodstøtter er tilgængelige. De kan alle slås op for at lette overførsel til/fra kørestolen. Hver type beskrives for sig nedenfor.

Fodstøtte og arm der kan svinges udad

Når fodstøtterne monteres, bliver disse monteret i en udadgående position (Fig. 5.11). Drej dem derefter indad, indtil låsen går i indgreb (1). For at fjerne fodstøtterne, brug grebet (2), sving fodstøtten udad og løft den af. Kontroller at fodstøtten er aktiveret korrekt.

⚠ ADVARSEL:

Fodstøtterne er ikke designet til at blive brugt til at løfte eller bære kørestolen, hvis der sidder en person i den.

Justering af bøjlels spillerum

Hvis bøjle har spillerum (Fig. 5.11.1) kan området justeres. Bøjlels stift (1) er tilspidset og spillerummet kan reduceres når stiften afskrues en smule. Tag bøjle af stolen ved hjælp af udløsningsmekanismen.

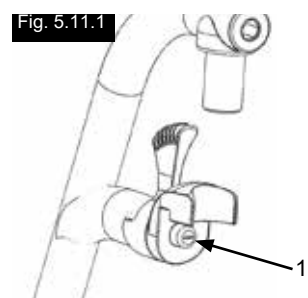
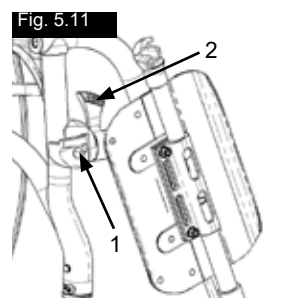

Brug en skruetrækker og drej stiften (1) på forsiden forsigtigt til venstre. Prøv derefter bøjlen på stolen. Hvis bøjleens mekanisme ikke længere fungerer/fanger, skal den løsnes en smule. Hvis spillerummet stadig er for meget, og handlingen ikke accepteres, skal du gentage handlingen.

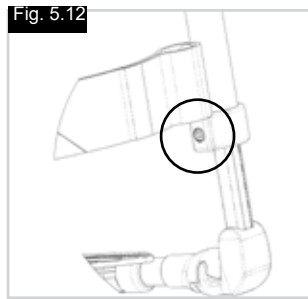

Underbenslængde

Underbenslængden kan justeres ved, at man løsner spændeskruen (Fig. 5.12). Skru spændeskruen løs, og justér røret med fodstøtten, til det sidder som ønsket. Spænd spændeskruen igen (se siden vedrørende tilspændingsmomenter). Sørg for, at samlestykket af plast sidder korrekt under spændeskruen.

⚠ ADVARSLER!

Man må ikke stå på fodpladen!
Undgå at stå på fodpladen ved overførsel til og fra kørestolen. I modsat fald kan det få kørestolen til at tippe og vælte med risiko for personskade.

Akselplader

Akselplader

(Fig. 5.17). Placeringen af kroppens tyngdepunkt med hensyn til baghjulene er væsentlig for at sikre at kørestolen er lettere og mere behagelig at bruge. Der findes adskillige positioner: flytte akselpladen (1) baglæns langs med de huller der er boret i rammen (2) gør stolen mere stabil, men den er ikke så let at manøvrere, som den ville være hvis akselpladen var placeret længere mod forsiden. De kan justere sædehøjden ved at flytte akselbøsningen (3) i akselpladen. Når du er færdig, skal du sikre dig, at alle skruerne er forsvarligt fastspændt (se siden vedr. tilspændingsmomenter).

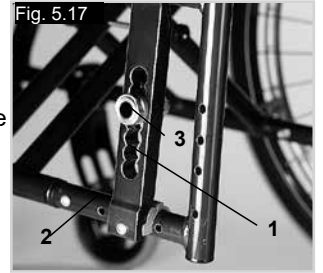

⚠ VIGTIGT:

Det kan også blive nødvendigt at genjustere begge hjullåsene og svinghjul.

Svinghjul

Easymax SA - Ramme

Svinghjul, svinghjulsplader, gaffler (Fig. 5.13).

Det kan ske, at kørestolen trækker en anelse mod højre eller venstre, eller at svinghjulene slingrer. Dette kan skyldes følgende: Hjulenes forlæns og/eller baglæns bevægelse er ikke indstillet korrekt. Camringen er ikke blevet justeret korrekt. Svinghjulene eller baghjulene har forkert dæktryk; hjulene drejer ikke, som de skal.

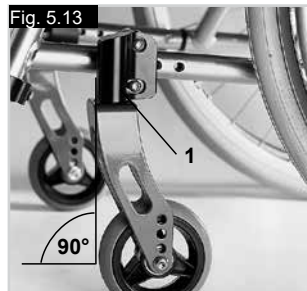

Kørestolen kan ikke køre ligeud, hvis svinghjulene ikke er justeret korrekt. Svinghjulene bør altid justeres af en autoriseret forhandler. Svinghjulsophængene skal genindstilles, og bremsene skal kontrolleres, hver gang der er foretaget ændringer af baghjulenes position.

Easymax FF - Ramme

For at sikre at begge gaffler er indstillet på den samme vinkel, skal du simpelthen tælle de udsatte fuger på hver side. (Fig. 5.14).

Når svinghjulets korrekte vinkel er fundet, danner fugerne en stram pasform og giver 16° for tilpasning i trinvis stigninger på 2°. (Fig. 5.15).

Brug denne flade kant til at udligne gafflen.

Det patenterede design gør det muligt at dreje svinghjulsgafflen, således at den kan forblive vinkelret på jorden når stallets vinkel ændres. (Fig. 5.16).

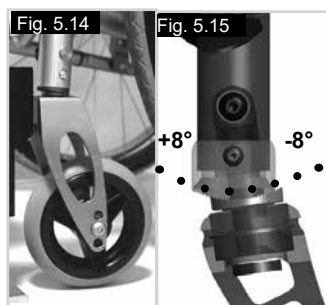

Cambring

Cambring

Camringen kan indstilles mellem 1° og 4°. (Fig. 5.18). Dette gør det muligt at øge stolens tværgående stabilitet, så vel som dens manøvrerdygtighed. Fjern akselpladens skruer (1). Juster adapteren (2) til den ønskede vinkel. Spænd derefter skruen (se siden vedrørende tilspændingsmomenter). Hvis camringen hæves, bliver kørestolens samlede bredde også hævet (med omkring 1 cm per grad). (Fig. 5.19).

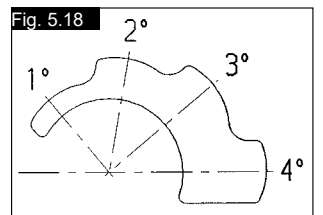

⚠ VIGTIGT:

Det kan også blive nødvendigt at genjustere begge hjullåsene og svinghjul.

Ryglæn

Vinkeljusterbart fast ryglæn (Fig. 5.20).

Det vinkeljusterbare ryglæn kan indstilles i 7 positioner (9° fremad, 0°, 3°, 6° og 9° bagud). Når skruen (1) løsnes, kan vinklen justeres trinvist med 3° ad gangen.

⚠ ADVARSEL:

Af hensyn til din egen sikkerhed bør justering af ryglænet altid foretages af din forhandler.

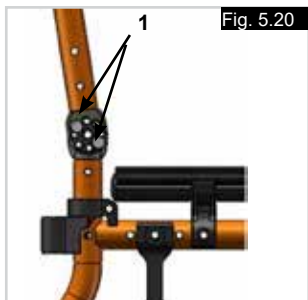

Ryglænets justerbare polstring (Fig. 5.21).

Polstringen kan tilpasses i enhver spændingsgrad, ved at justere Velcrolukningerne. Ryglænets polstring kan fjernes via en indvendig åbning, og dette gør det muligt at indstille ryglænet til dine individuelle behov.



Sidestykker

Sidestykker - Tøjskærme (Fig. 5.24).

Tøjskærmene hindrer vand i at sprøjte op og tilsnåse tøjet. Deres position i forhold til baghjulene kan indstilles ved at justere sideskærmene. Det gør man ved at fjerne skruerne (1 og 2). Efter at have indstillet sidestykkerne på den ønskede, skal skruerne sættes tilbage på plads og genstrammes (se siden om tilspændingsmomenter).

⚠ ADVARSEL:

Hverken sidestykkerne eller armlænene må bruges til at løfte eller bære kørestolen i.

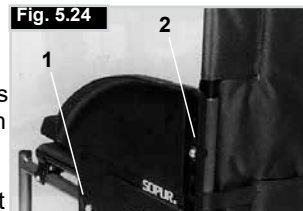

Sideskærm, aluminium, påskruelig med beskyttelse mod koldt vejr (Fig. 5.25).

Tøjskærme (ekstraudstyr) hindrer vand fra at sprøjte op og snåse tøjet i til.

Deres position i forhold til baghjulene kan indstilles ved at justere sideskærmene. Det gør man ved at fjerne skruerne (1 og 2). Armlænene (ekstraudstyr) kan justeres til den ønskede højde, efter skruerne er blevet fjernet. Når du er færdig, skal du sikre dig, at alle skruerne er forsvarligt fastspændt (se siden vedr. tilspændingsmomenter).

⚠ ADVARSEL:

Hverken sidestykkerne eller armlænene må bruges til at løfte eller bære kørestolen i.

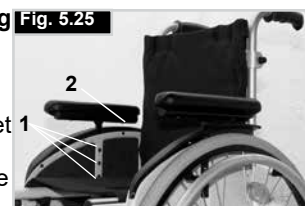

Sidestykker

Sidestykke, der kan slå op, aftagelig med korte eller lange armlæn, højdejusterbar (Fig. 5.22 - 5.23)

Armlænets højde justeres som følger: Skub håndtaget (1) fremad indtil det stopper. Juster armlænet (2) til den ønskede højde. Skub håndtaget tilbage og skub armlænet (2) ned indtil du kan høre at det klikker på plads. Sørg altid for at sidestykkerne er låst ordentligt på plads. For at vippe armlænet op, løft håndtaget (3) for at låse sidestykket op.

⚠ ADVARSEL:

Hverken sidestykkerne eller armlænene må bruges til at løfte eller bære kørestolen i.



Skubbehåndtag

Højdejusterbare skubbehåndtag (Fig. 5.26).

Skubbehåndtagene er fastgjort ved hjælp af stifter, så de ikke uforvarende kan løsne sig. Åbning af quick-release-armen (1) gør det muligt at justere skubbehåndtagene for at opfylde dine individuelle behov. Når man bevæger håndtaget, lyder der et klik fra låsemekanismen. Derefter kan skubbehåndtaget let indstilles i den ønskede placering. Møtrikken (2) på spænde-håndtaget bestemmer, hvor stramt skubbehåndtagene fastspændes. Hvis møtrikken sidder løs, efter at spænde-håndtaget er blevet justeret, vil skubbehåndtaget også sidde løst. Drej skubbehåndtaget fra side til side inden brug for at sikre, at det er forsvarligt fastspændt. Efter justering af skubbehåndtagets højde skal spænde-håndtaget (1) altid fastspændes forsvarligt. Hvis udløserarmen ikke sidder forsvarligt fastspændt, kan du komme til skade, når kørestolen løftes over forhindringer.

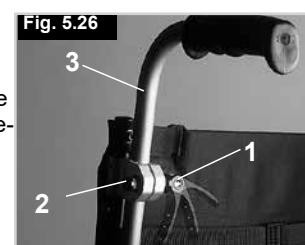

Nedfældelige skubbehåndtag (Fig. 5.27).

Hvis skubbehåndtagene ikke bruges, kan de lægges ned ved tryk på knappen (2). Når de igen skal bruges, kan de simpelthen løftes op indtil de klikker på plads.

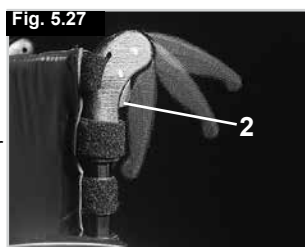

Hoftesele anvisninger

⚠ ADVARSEL:

- Inden du bruger kørestolen skal det sikres at hofteselen bæres.
- Hofteselen skal kontrolleres dagligt for at sikre at der ikke findes forhindringer eller slitage.
- Sørg altid for at hofteselen er fastgjort forsvarligt og indstillet inden brug. Hvis en rem sidder for løst, kan det medføre at brugeren glider ned af stolen og bliver kvalt eller pådrager sig alvorlige kvæstelser.



Hofteselen monteres på kørestolen som vist på billedet. Selen består af to dele. Hver del monteres ved hjælp af den låsebolt til at holde sædet på plads, der allerede findes i hver side af sædet. Boltens føres gennem selens øsken. Derefter føres selen ned under sidestykkets bageste del (Fig. 28).

Sørg for at justere selens placering, så spændet ligger midt på sædet (Fig. 29).

Hofteselen justeres efter brugerens behov på følgende måde:

Sådan gøres selen kortere	Sådan gøres selen længere
Den løse del af selen føres tilbage igen gennem spændets han-del og skydespænderne. Pas på, at selen ikke slår buler ved spændets han-del.	Den løse del af selen føres gennem skydespænderne og spændets han-del, så selen bliver længere.

Når de er fastgjort, skal afstanden mellem hofteselen og brugeren kontrolleres.

Når hofteselen er justeret korrekt, skal det være muligt at indsætte mere end den flade hånd mellem hofteselen og brugeren. (Fig. 30).



Hofteselen skal monteres således at remmene sidder i en vinkel på 45 grader over brugerens bækken. Brugeren skal sidde oprejst og så langt tilbage i sædet som muligt, når selen er justeret korrekt. Hofteselen må ikke lade brugeren glide ned i sædet. (Fig. 31).

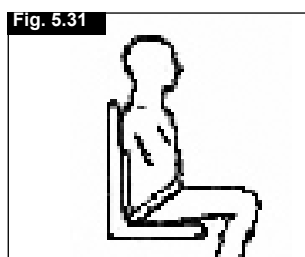

Sådan lukkes spændet: Han-delen sættes ind i hund-delen og skubbes helt på plads.	Sådan løsnes selen: Tryk på de eksponerede sider af spændets han-del og skub den fremad mod midten, mens det forsigtigt trækkes fra hinanden.

⚠ ADVARSEL:

Hvis du er i tvivl om hvordan hofteselen skal bruges eller monteres bruges og betjenes, skal du rådføre dig med din læge eller terapeut, kørestolsforhandleren, forhandleren, plejeren eller ledsageren.

Råd til brugeren:

Hofteselen må kun monteres af en godkendt Sunrise Medical forhandler / repræsentant. Hofteselen må kun indstilles af en professionel person, eller en Sunrise Medical godkendt forhandler / repræsentant.

Hofteselen skal kontrolleres dagligt for at sikre at den er justeret korrekt, og at der ikke findes forhindringer eller slitage.

Sunrise Medical fraråder transport af en person i et køretøj med denne hofte sele som fastspændingsmetode.

Se venligst Sunrise Medical transitbrochuren for yderligere oplysninger om transport.

Vedligeholdelse:

Hofteselen og fastspændingsanordningerne skal efterses grundigt med jævne mellemrum for tegn på slid eller skader. Udskift i givet fald de slidte eller beskadigede dele.

BEMÆRK:

Hofteselen skal justeres, således at den passer til slutbrugeren som beskrevet ovenfor. Sunrise Medical anbefaler at selens længde og tilpasning kontrolleres med regelmæssige mellemrum, for at reducere risikoen for at slutbrugeren uforvarende omjusterer selen for meget.

Antitipstøtter

Antitipstøtter (Fig. 5.32)

Antitipstøtterne (1) giver yderligere sikkerhed for uerfarne brugere, når de stadig skal lære hvordan kørestolen betjenes. Antitipstøtter (1) hindrer kørestole i at tippe bagud. Skubning af antitipstøtterne (1) flytter dem nedad; de kan også svinges fremad. Der skal være et interval på mellem 3 og 5 cm mellem dem og jorden. Du skal svinge antitipstøtterne fremad når du kører op og ned af store genstande (som for eksempel en fortovs kant) for at hindre dem i at berøre jorden.

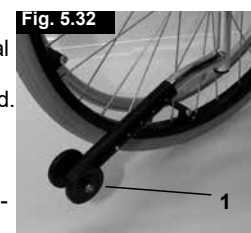

Standard polstring

Standard polstring (Fig. 33).

Sædepolstringen er forsynet med velcrolukning på den ene side, som gør det muligt at udføre trinløs justering af polstringen. For at genjustere polstringen, skal kørestolen først foldes lettere sammen. Fjern derefter skruerne (1) og træk de forreste propper (2) fremad og ud af rammen. Polstringen (3) kan derefter skubbes af rammen. Polstringen kan genjusteres ved at lukke velcrolukningen op. For at geninstallere polstringen, skal proceduren udføres i omvendt rækkefølge. Når du er færdig, skal du sikre dig, at alle skruerne er forsvarligt fastspændt (se siden vedr. tilspændingsmomenter).

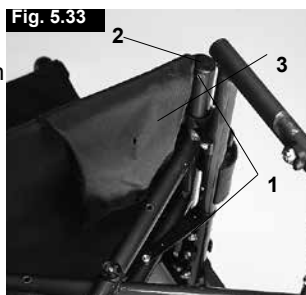

⚠ ADVARSEL:

For at sikre korrekt sikkerhed, skal mindst 50 % af velcrolukningens overflade til enhver tid kontakte hinanden.

Transithjulene

Transithjulene (Fig. 5.37 - 5.38)

Transithjul bør anvendes i de tilfælde, hvor kørestolen er for bred, når baghjulene er monteret (f.eks. ombord på fly, busser osv.). Så snart baghjulene er afmonteret ved hjælp af quick-release-akslerne, kan transithjulene bruges til fortsat kørsel. Transithjulene er monteret, så de sidder ca. 3 cm over kørselsfladen, når de ikke er i brug. Derved undgår man, at de er i vejen under kørslen, ved transport eller når kørestolen tippes for at køre over en forhindring (kantsten, trin osv.).



⚠ ADVARSEL:

Kørestolen har ingen bremses, når der anvendes transithjul.



Stokkeholder

Stokkeholder (Fig. 34).

Ved hjælp af denne holder kan albuestokke transporteres direkte på kørestolen. Holderen er forsynet med en velcrostrop (1) til fastgørelse af stokke eller andre hjælpemidler.



⚠ ADVARSEL:

Stokkene eller andre hjælpemidler må ikke fjernes når du kører i kørestolen.

6.0 Daglige eftersyn

⚠ VIGTIGT:

Som bruger af kørestolen er du som oftest den, der først lægger mærke til evt. fejl og mangler. Derfor anbefales det, at du for hver gang, kørestolen skal tages i brug, først gennemgår punkterne på nedenstående liste:

- Kontrollér, at dæktrykket er korrekt.
- Kontrollér, at bremsene fungerer korrekt.
- Kontrollér, at alle aftagelige dele er forsvarligt fastgjort, f. eks. armlæn, fodstøtte, quick-release-aksel osv.
- Kontrollér, at der ikke er synlige skader på f.eks. stel, ryglæn, hængesæde og rygpolstring, hjul, fodplade osv.

Ved ethvert tegn på skader eller funktionsfejl bør du kontakte din autoriserede forhandler.

Bord

Bord (Fig. 35).

Bordet giver en flad overflade for de fleste aktiviteter. Inden der bruges en bakke, skal den først justeres ifølge sædets bredde af en autoriseret forhandler. Under denne testkørsel skal brugeren sidde i kørestolen.



Stabiliseringsstang

Stabiliseringsstang (Fig. 36).

Denne stang bruges til at gøre ryglænet mere stabilt. For at kunne folde stolen, skal du dreje håndtagene (1) på hver ende af skubbehåndtaget og fjerne stabiliseringsstangen, hvorefter du let kan folde kørestolen sammen. For at geninstallere stabilisatorstangen, skal knapperne genindsættes og strammes forsvarligt, således at stangen sidder forsvarligt på plads.



7.0 Dæk og montering

ADVARSEL:

Sørg altid for, at dækkene er forsynet med det korrekte dæktryk (min. 3,5 bar) da det kan påvirke kørestolens køreegenskaber.

Hvis dæktrykket er for lavt, øges rullemodstanden, og der kræves flere kræfter for at køre stolen fremad. Et lavt dæktryk har også en negativ indvirkning på kørestolens manøvreedygtighed.

ADVARSEL:

Hvis dæktrykket er for stort, kan dækket sprænge.

Det korrekte dæktryk for et bestemt dæk er trykt på dækkets overflade (min. 3,5 bar).

Dækkene monteres på samme måde som almindelige cykeldæk.

Inden slangen monteres, skal De sikre Dem, at fælgfladen og dækkets inderside er fri for fremmedlegemer.

Kontrollér dæktrykket efter montering eller reparation af et dæk. Det er meget vigtigt for sikkerheden og kørestolens funktion, at dæktrykket er korrekt, og at dækkene er i god stand.

8.0 Vedligeholdelse og rengøring

Sikkerhedskontrol

Som bruger af kørestolen er du som oftest den, der først lægger mærke til evt. fejl og mangler. Inden hver brug anbefaler vi derfor at du kontrollerer følgende:

at dæktrykker er korrekt.

at bremserne fungerer korrekt

at alle de aftagelige dele er fastgjort forsvarligt (f.eks. armlæn, fodstøttens svingarme, quick-release-aksler ...).

hvis der findes nogen skader/defekter, bedes du kontakte din autoriserede forhandler.

Vedligeholdelse og rengøring

Vedligeholdelse:

- Dæktrykket skal kontrolleres med jævne mellemrum.
- Kontroller alle dækkene for slitage og beskadigelser med jævne mellemrum, og mindst en gang om året. Dækkene skal udskiftes, så snart der findes tegn på beskadigelser eller slitage.
- Kontroller sædet og rygpolstringen for slitage og beskadigelser med jævne mellemrum, og mindst en gang om året. Disse dele skal udskiftes, så snart der findes tegn på beskadigelser eller slitage.
- Kontroller alle rammens og ryglænets komponenter for slitage og beskadigelser med jævne mellemrum, og mindst en gang om året. Disse dele skal udskiftes, så snart der findes tegn på beskadigelser eller slitage.
- Kontroller bremserne for slitage og beskadigelser med jævne mellemrum, og mindst en gang om året. Kontroller om de fungerer korrekt, og om de er lette at bruge. Udskift bremserne, så snart der findes tegn på beskadigelser eller slitage.
- Kontroller om alle boltene er fastgjorte (se siden vedr. tilspændingsmomenter) med jævne mellemrum, og mindst en gang om året. Alle de skrue som er af afgørende betydning for sikker brug af kørestolen, har at sikkerhedsmøtrikker. Sikkerhedsmøtrikker bør kun benyttes én gang og bør straks udskiftes efter brug.

BEMÆRK:

Hvis der er anført momentindstillinger, anbefaler vi på det kraftigste at du bruger en moment måleanordning, for at kontrollere at du har spændt ifølge det korrekte moment.

Pleje:

Rengør kørestolen med et mildt rengøringsmiddel. Der må kun bruges sæbe og vand til rengøring af sædets betræk og hoffeselen.

Afhængigt af hvor ofte og hvilken type du bruger, anbefaler vi at du med jævne mellemrum bringer din kørestol til din autoriserede forhandler, dog mindst en gang om året) for at få den vedligeholdt af trænet personale.

VIGTIGT:

Sand, salt og havvand kan beskadige lejerne på for- og baghjulene. Hvis kørestolen er blevet eksponeret til disse elementer, skal den rengøres omhyggeligt.

Råd om hygiejne ved genanvendelse:

Hvis kørestolen skal anvendes af en ny bruger, bør den klargøres grundigt. Alle overflader, der kan komme i kontakt med brugeren, skal tørres af og behandles med desinficeringsmiddel i sprayform.

Hvis det er nødvendigt at foretage dette hurtigt, skal du bruge et flydende alkohol-baseret desinfektionsmiddel, som egner sig til medicinske produkter og anordninger.

Du bedes være opmærksom på producentens instruktioner på det desinfektionsmiddel du bruger.

Det kan ikke garanteres, at desinficeringsmidler kan anvendes uden beskadigelse af sømmene. I tilfælde af mikrobakteriel kontaminering med aktive stoffer anbefales det derfor, at sædet og rygstøtteremmene kasseres i henhold til §6 i den tyske lov om beskyttelse mod infektion.

Opbevaring:

Kørestolen skal altid opbevaret på et tørt sted.

Andre dele:

Følgende enkeltdele er aftagelige og kan sendes til reparation hos producenten eller forhandleren:

- Baghjul
- Armlæn
- Fodstøtteholder
- Antitipstøtter

Disse komponenter kan også fås som reservedele. Yderligere oplysninger findes i reservedelskataloget.

9.0 Fejlsøgning

Kørestolen trækker til den ene side

- Kontrollér dæktrykket
- Kontrollér, om hjulene drejer frit (lejer, aksel)
- Kontrollér svinghjuls vinklen
- Kontrollér, om begge svinghjul har ordentlig kontakt med kørselsfladen.

Svinghjulene begynder at slingre

- Kontrollér svinghjuls vinklen
- Kontrollér, om alle bolte er fastspændt, og spænd dem evt. korrekt (se siden vedr. tilspændingsmomenter)
- Kontrollér, om begge svinghjul har ordentlig kontakt med kørselsfladen.

Kørestolen/tværstiveren klikker ikke i låsestilling i sædestøtten

- Kørestolen er stadig ny, og derfor er polstringen i sæde og ryg stadig meget stram. Polstringen bliver mere smidig, når den har været i brug et stykke tid.

Kørestolen er svær at folde sammen

- Den justerbare ryglæns polstring er for stram. Sørg for at løse den tilstrækkeligt.

Kørestolen knirker og rasler

- Kontrollér, om alle bolte er fastspændt, og spænd dem evt. korrekt (se siden vedr. tilspændingsmomenter)
- Smør de steder, hvor bevægelige dele kommer i kontakt med hinanden, med lidt olie

Kørestolen slingrer

- Kontrollér den vinkel, svinghjulene er indstillet i
- Kontrollér dæktrykket
- Kontrollér, om baghjulene er indstillet forskelligt

10.0 Bortskaffelse/Genbrug af materialer

BEMÆRK: Hvis du har fået kørestolen stillet til rådighed, f.eks. gennem udlån af hjælpemidler, skal du være opmærksom på, at du muligvis ikke er dens egentlige ejer. Skal du returnere den til den organisation eller den henvisningsansvarlige, der skaffede dig kørestolen, når du ikke længere har brug for den.

I dette kapitel finder du en oversigt over hvilke materialer, kørestolen er fremstillet af, med henblik på bortskaffelse eller genbrug af såvel kørestolen som dens emballage. Vær opmærksom på eventuel lokal lovgivning angående bortskaffelse eller genbrug, som der skal tages hensyn til, når kørestolen kasseres. (Der kan bl.a. være særlige regler angående rengøring eller desinfektion af kørestolen inden bortskaffelsen).

Aluminium: Svinghjulsgafler, hjul, understellets sidestykker, armlænsstel, fodstøtte, skubbehåndtag

Stål: Fastgøringspunkter, quick-release-aksel

Plast: Håndtag, rørpropper, svinghjul, fodplader, armlæns puder og 12"-hjul/dæk

Emballage: Plastposer af blød polyethylen, pap

Polstring: Vævet polyester med PVC-beskyttelseslag og ekspanderet forbrændingsmodificeret skum.

Bortskaffelse eller genbrug skal foretages gennem en autoriseret agent eller et autoriseret bortskaffelsessted. Alternativt kan din kørestol returneres til din forhandler for bortskaffelse.



11.0 Navnemærkat

Navnemærkatet sidder enten på tværstiveren eller det tværgående stelrør samt på en etiket i brugervejledningen. Navnemærkatet angiver den nøjagtige modelbetegnelse såvel som andre tekniske specifikationer. Ved bestilling af reservedele eller ved reklamation bedes du oplyse følgende:

<h1>PRØVE</h1>				
	SUNRISE MEDICAL	Sunrise Medical GmbH Kahlbachring 2-4 D-69254 Malsch / Germany		2021-04-20
TYPE:	Rollstuhl	SN	203211332922344	
Easy Max	ISO 7176-19:2008			
120 kg	max 10°	360 mm	380 mm	

Easy Max	Produkt navn/SKU-nummer.
	Maksimal sikker hældning med antipstøtter monteret. Afhænger af kørestolens indstilling, holdning og brugerens fysiske evner.
	Sædebredde.
	Dybde (maksimalt).
	Maksimal belastning.
	CE-mærkat.
	Brugervejledning.
	XXXX-XX-XX Produktionsdato.
	Serienummer.
	Dette symbol betyder medicinsk udstyr.
	Producentens adresse.
ISO 7176-19:2008	Kollisionstestet til: ISO 7176-19:2008.

12.0 Tekniske data

Tekniske data

Samlet bredde:

- med standardhjul, inkl. håndremme, tætmonterede
- i kombination med skrivebordets sidestykker: SB + 20 cm
- i kombination med sidestykke af aluminium: SB + 18 cm
- i kombination med tøjbeskyttelse, sammensat: SB + 19 cm
- En supersmal handkantfastgøring reducerer den samlede bredde med 2 cm
- Hjulenes tromlebremser gør stolen 2 cm bredere
- Med 4° Hældning SB + 24 cm

Dimensioner, sammenklappet:

- uden baghjul: ca. 30 cm
- med baghjul: ca. 25 cm

Vægt i kilogram:

- Fodstøtter 1,35 kg
- Kørestol: Ingen sidestykker, fodstøtter eller baghjul: 7,60 kg
- Bord-Sidestykker: 3,10 kg

Maksimal belastning:

- Godkendt for brugere, som vejer op til:

- med letvægtshjul. = 120 kg
- med Proton-hjul. = 100 kg
- med håndcykel aksel. = 100 kg

Sædehøjder:

Det valgte stel, forgaffer og svinghjul samt baghjulsstørrelsen (24" eller 25") er afgørende for, hvilke sædehøjder, der kan indstilles.

Kørestolen overholder følgende normer:

- a) Krav og prøvningsmetoder for statisk, slag- og udmattelsesstyrke (ISO 7176-8). Ja •
- b) Kraftoverførsels- og styresystemer til elektriske kørestole. Krav og prøvningsmetoder (ISO 7176-14). ikke relevant •
- c) Klimaprøvnings i henhold til ISO 7176-9. ikke relevant •
- d) Krav til modstandsevne over for antændelse af polstrede dele i henhold til ISO 7176-16 (EN 1021-1/2). Ja •

monterings position akselplade	monterings position bremsebeslag	Bremse bremsetype
KORT STEL, HØJRE		
1	1	VENSTRE
2	2	VENSTRE
3	2	VENSTRE
4	1	VENSTRE
5	1	VENSTRE
IANGT STEL, HØJRE		
1	2	HØJRE
2	2	HØJRE
3	1	HØJRE
4	1	HØJRE
5	2	VENSTRE
KORT STEL, VENSTRE		
1	1	VENSTRE
2	2	HØJRE
3	2	HØJRE
4	1	HØJRE
5	1	HØJRE
LANGT STEL, VENSTRE		
1	2	VENSTRE
2	2	VENSTRE
3	1	VENSTRE
4	1	VENSTRE
5	2	HØJRE
= FORUDINSTILLET		

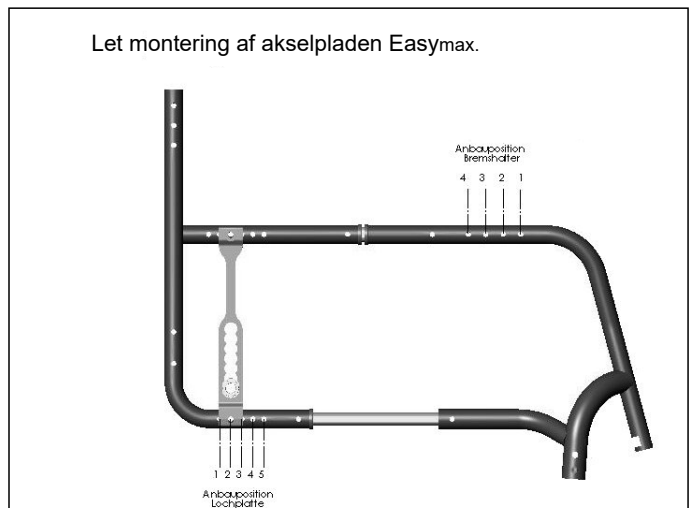
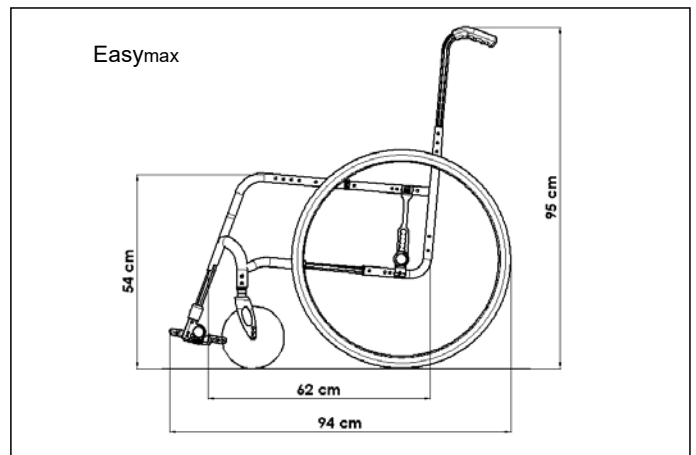

Introducción

Estimado cliente,

Nos alegra que se haya decidido por una silla de ruedas de SUNRISE MEDICAL.

Este manual de instrucciones le proporcionará soluciones e ideas para que pueda obtener el mejor rendimiento de su nueva silla de ruedas.

Mantener lazos de unión con nuestros clientes significa mucho para SUNRISE MEDICAL. Por eso queremos mantenerle informado de nuestros nuevos productos. Un contacto cercano con nuestros clientes es sinónimo de: servicio rápido, papeleo simplificado y comunicación permanente. Cuando necesite repuestos o accesorios, o simplemente si tiene una duda con respecto a su silla de ruedas, estamos aquí para ayudarle.

Queremos que se sienta satisfecho con nuestros productos y nuestro servicio. En Sunrise Medical estamos trabajando permanentemente para desarrollar nuestros productos más aún. Por esta razón pueden producirse cambios en la forma, tecnología o equipamientos de nuestros productos. Por consiguiente, no se aceptarán reclamaciones por la información o las imágenes recogidas en este manual.

El sistema de gestión de SUNRISE MEDICAL cuenta con las certificaciones EN ISO 9001, ISO 13485 e ISO 14001.

CE Como fabricante, SUNRISE MEDICAL, declara que sus sillas de ruedas ligeras se ajustan al Reglamento de Dispositivos Médicos (2017/745).

Aviso al usuario y/o paciente: Cualquier incidente grave que se haya producido en relación con el dispositivo debe notificarse al fabricante y a la autoridad competente del estado miembro en el que esté establecido el usuario y/o el paciente.

B4Me - Adaptaciones especiales

Sunrise Medical recomienda encarecidamente que para garantizar que su producto fabricado a través del servicio de sillas personalizadas B4Me funcione según lo previsto por el fabricante; toda la información proporcionada con su producto B4Me se lee y se comprende antes de utilizarlo por primera vez.

Sunrise Medical también recomienda que dicha información no se deseche después de leerla, sino que se guarde de forma segura para futuras referencias.

Combinaciones de dispositivos médicos

Es posible combinar este dispositivo médico con uno o más dispositivos médicos u otros productos. La información sobre qué combinaciones son posibles se encuentra en www.SunriseMedical.es. Todas las combinaciones enumeradas se han validado para cumplir con los Requisitos Generales de Seguridad y Rendimiento, Anexo I No. 14.1 de la Regulación de Dispositivos Médicos 2017/745.

Puede encontrar asesoramiento sobre las combinaciones, y el montaje en www.SunriseMedical.es.

Comuníquese con su distribuidor local autorizado de SUNRISE MEDICAL si tiene alguna pregunta acerca del uso, mantenimiento o seguridad de su silla de ruedas.

En caso de que no hubiese un distribuidor autorizado en su región, o si tuviese alguna pregunta, puede comunicarse con Sunrise Medical por escrito o por teléfono:

Sunrise Medical S.L.
Polígono Bakiola, 41
48498 Arrankudiaga – Vizcaya
España
Tel.: +34 (0) 902 14 24 34
Fax: +34 (0) 94 648 15 75
www.SunriseMedical.es



IMPORTANTE:

NO UTILICE ESTA SILLA DE RUEDAS HASTA HABER LEÍDO Y COMPRENDIDO ESTE MANUAL. NO SEGUIR ESTAS INSTRUCCIONES PUEDE RESULTAR EN DAÑOS FÍSICOS, DAÑOS AL PRODUCTO O DAÑOS PARA EL MEDIO AMBIENTE.

Uso

Las sillas de ruedas están diseñadas exclusivamente para la utilización de un usuario que es incapaz de caminar o tiene movilidad reducida, al autopropulsarse o los traslada un tercero (asistente que empuja la silla) en interiores o exteriores.

El límite de peso máximo (que incluye el peso del usuario más el peso de cualquier otro accesorio instalado en la silla de ruedas) está indicado en la etiqueta con el número de serie, ubicada en el tubo de la cruceta o barra estabilizadora, debajo del asiento.

El producto debe ser utilizado bajo las condiciones especificadas y con los fines indicados; de lo contrario, la garantía quedará anulada.

La vida útil estimada de una silla de ruedas es de 5 años. **NO SE DEBEN INSTALAR** piezas que no sean las estándar para cada producto y oficialmente aprobadas por Sunrise Medical.

Área de aplicación.

Indicaciones

La variedad de opciones disponibles, así como el diseño modular de la silla, permiten que ésta pueda ser usada por personas que no pueden caminar o con movilidad reducida debido a:

- Parálisis
- Pérdida de extremidades (amputación)
- Defecto o deformidad en extremidades
- Contracturas o lesiones en articulaciones
- Enfermedades como deficiencias cardíacas y circulatorias, alteraciones del equilibrio o caquexia, cuadros de enfermedades neurológicas, distrofia muscular, hemiplejía, así como para personas mayores que todavía tienen fuerza en la parte superior del cuerpo.

Contraindicaciones

La silla de ruedas no se utilizará sin acompañante en caso de:

- Trastorno de la percepción
- Desequilibrio
- Pérdida de ambos brazos, si no cuenta con un cuidador
- Contracción o daño articular en ambos brazos
- Discapacidad para sentarse

Al solicitar una silla de ruedas, tenga en cuenta el tamaño corporal, peso, constitución física y fisiológica, edad, condiciones de vida y entorno del usuario.

Índice

1.0 Instrucciones generales de seguridad y restricciones de conducción 105

2.0 Garantía 107

3.0 Transporte 108

4.0 Utilización 110

5.0 Opciones 110

Tubos de cola 110

Frenos 110

Frenos 111

Plataformas reposapiés 111

Ruedas delanteras 112

Pletinas del eje 112

Cambers o inclinación 112

Respaldos 113

Protectores laterales 113

Protectores laterales 113

Empuñaduras 113

Instrucciones para la instalación de cinturones de seguridad 114

Ruedas anti-vuelco 114

Tapizado estándar 115

Soporte de bastones 115

Mesa 115

Barra rigidizadora 115

Ruedas de tránsito 115

6.0 Verificaciones diarias 115

7.0 Cubiertas y montaje 116

8.0 Mantenimiento y cuidado 116

9.0 Posibles Problemas 117





10.0 Deshecho / reciclaje de los materiales 117

11.0 Placa de Identificación 117

12.0 Datos técnicos 118

Definiciones

3.1 Definiciones de términos utilizados en este manual

Palabra	Definición
 ¡PELIGRO!	Advierte al usuario acerca de un riesgo potencial de padecer lesiones severas o hasta la muerte si no se siguen las instrucciones de uso.
 ¡ADVERTENCIA!	Advierte al usuario acerca de un riesgo eventual si no se sigue las instrucciones de uso
 ¡PRECAUCIÓN!!	Advierte al usuario acerca de la posibilidad de producirse un daño eventual en el equipo de no seguir esta precaución
NOTA:	Consejos generales sobre el buen uso.
	Referencia a documentación adicional

NOTA:

Anote la dirección y el teléfono del servicio de asistencia local en el recuadro que aparece a continuación. En caso de avería, contacte con el agente local e intente proporcionarle toda la información pertinente de forma que le puedan ayudar lo antes posible.

NOTA:

Es posible que las sillas de ruedas mostradas y descritas en este manual no sean exactamente iguales al modelo que usted posee. No obstante, todas las instrucciones aquí proporcionadas pueden aplicarse perfectamente más allá de las diferencias en los detalles. El fabricante se reserva el derecho de modificar, sin previo aviso, los pesos, medidas y otros datos técnicos descritos en este manual. Todas las figuras, medidas y capacidades aquí mostradas son aproximadas y no constituyen especificaciones.

Firma y sello del distribuidor

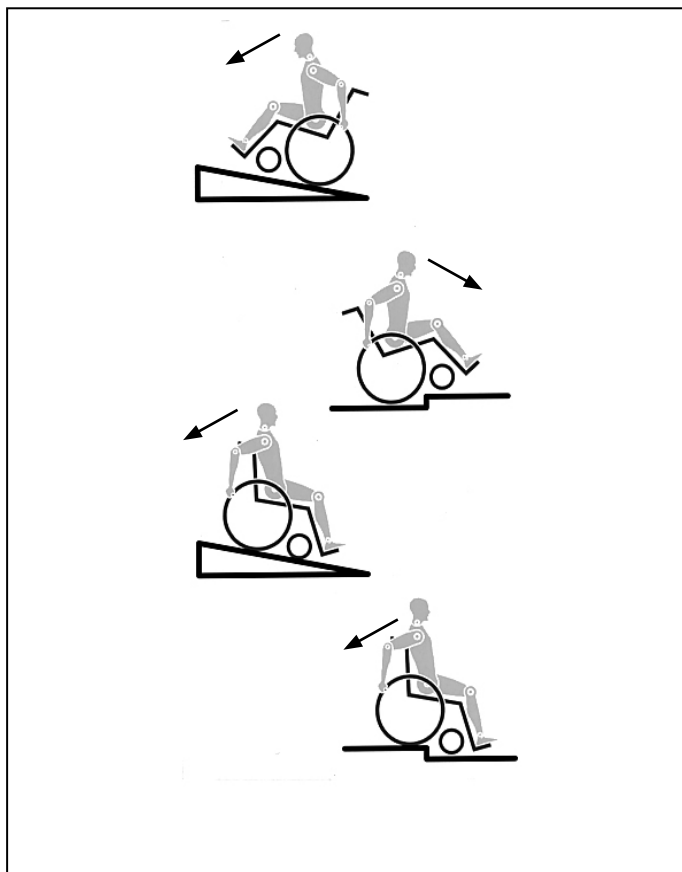

El diseño y construcción de esta silla de ruedas han sido realizados de forma que se garantice la máxima seguridad. Se ha cumplido con las normativas internacionales de seguridad actualmente en vigor. Sin embargo, los usuarios pueden ponerse a sí mismos en peligro si las sillas de ruedas son utilizadas de forma inapropiada. Por su propia seguridad, siga estrictamente las siguientes recomendaciones:

La adaptación o ajuste no profesional o inapropiado puede aumentar el riesgo de accidente. Como usuario de una silla de ruedas, usted forma parte del tránsito diario en las calles y aceras, igual que cualquier otra persona. Por lo que le recordamos que usted debe también cumplir con las normas de tránsito.

Tenga cuidado cuando utilice la silla de ruedas por primera vez. Conozca todos sus mandos y funciones.

Antes de cada uso, debe comprobar lo siguiente:

- Ejes de desmontaje rápido de las ruedas traseras
- Velcro de asientos y respaldos
- Cubiertas, presión de las cubiertas y frenos de las ruedas.

 Antes de cambiar cualquiera de los ajustes de esta silla de ruedas, es importante que lea la sección correspondiente del manual del usuario.

Es posible que si existen baches, o el suelo no es uniforme la silla vuelque, especialmente cuando se desplaza cuesta arriba o cuesta abajo. Cuando sube un escalón o sube por una pendiente, el cuerpo debe ir inclinado hacia delante.

PELIGRO!

NUNCA exceda la carga máxima de 120 kg; esto incluye el peso del conductor más cualquier otro objeto que se lleve en la silla de ruedas. Tenga en cuenta la posibilidad sobre opciones más ligeras, que serán consideradas opciones con un coste adicional. Si se excede la carga máxima, el rendimiento de la silla de ruedas se verá afectado, o bien podría provocarse una caída, vuelco o pérdida del control y ocasionar lesiones severas en el usuario u otra persona.

PELIGRO!

- A fin de evitar caídas y situaciones peligrosas, se aconseja comenzar a utilizar su nueva silla de ruedas en una superficie llana con condiciones de buena visibilidad.
- Al subir o bajar de la silla de ruedas, no utilice las plataformas reposapiés. Antes deben girarse hacia arriba y abrirse hacia afuera al máximo ángulo posible. Siempre ubíquese en el lugar más cercano posible al que desea sentarse.
- Solo use la silla de ruedas correctamente. Por ejemplo, evite sortear un obstáculo sin antes frenar (escalones, bordillos) o pasar por encima de un bache.
- Los sistemas de bloqueo de las ruedas no tienen como fin ser utilizados como freno de su silla de ruedas. Solamente han sido instalados para asegurar que su silla de ruedas no empiece a rodar de forma imprevista. Cuando se detenga sobre una superficie irregular, debe accionar siempre los frenos para impedir que la silla de desplace de forma imprevista. Accione siempre los dos frenos, ya que de lo contrario su silla podría volcar.
- Explore los efectos del cambio del centro de gravedad en el comportamiento de la silla de ruedas; por ejemplo, en pendientes, cuestas, todo tipo de gradientes o al sortear obstáculos. Realice estas pruebas si cuenta con la seguridad de un asistente.
- Si se utilizan los puntos extremos de fijación (por ejemplo, las ruedas traseras en la posición más adelantada) y la postura no es la adecuada, la silla de ruedas podría volcar, incluso hasta sobre una superficie llana.
- Incline la parte superior de su cuerpo hacia delante al subir pendientes y escalones.
- Incline la parte superior de su cuerpo hacia atrás al bajar pendientes y escalones. Nunca intente subir o bajar una pendiente si usted se encuentra ubicado de manera diagonal.
- Evite el uso de escaleras mecánicas, ya que podrían producir graves lesiones en caso de que el usuario se caiga de la silla o scooter.
- No utilice la silla de ruedas en pendientes superiores a 10°. El tomar una pendiente de forma dinámica y segura depende de la configuración de la silla, de la habilidad de conducción del usuario y del estilo de montaje. Debido a que la habilidad de conducción y el estilo de montaje del usuario no son factores predeterminados, la pendiente segura máxima no puede determinarse tampoco. Por lo tanto, el usuario y un asistente deberán determinar estos factores a fin de evitar vuelcos inadvertidos. Por lo tanto, el usuario y un asistente deberán determinar estos factores a fin de evitar vuelcos inadvertidos.
- Es posible que si existen baches, o el suelo no es uniforme la silla vuelque, especialmente cuando se desplaza cuesta arriba o cuesta abajo.
- No utilice la silla de ruedas en terrenos cubiertos de barro o de hielo. No utilice la silla de ruedas en sitios donde no están permitidos los peatones.

PELIGRO!

- Para evitar lesiones en las manos, no sujete por entre los radios o entre la rueda trasera y el sistema de bloqueo cuando conduce la silla.
- Cuando utilice aros de empuje de metal ligero, tenga en cuenta que la temperatura de los dedos puede subir al frenar de una velocidad alta o en pendientes largas.
- Solo intente subir o bajar escaleras con la ayuda de un asistente. Si hay equipamiento disponible para tales fines; por ejemplo, rampas o ascensores, por favor úselos. Si, en cambio, no cuenta con tal equipamiento, se precisarán dos asistentes para inclinar y empujar la silla, que nunca debe ser cargada. Recomendamos que los usuarios de peso mayor a 100 kg no realicen maniobras ni intenten subir o bajar escaleras.
- En general, los tubos antivuelco deben acomodarse de antemano para evitar el contacto con los escalones; de lo contrario, podría ocasionarse una caída grave. Inmediatamente después, los tubos de las ruedas antivuelco deben volver a colocarse en su posición correcta.
- Asegúrese de que el asistente solo sostiene la silla de ruedas por piezas montadas de manera segura (y no la toma de los reposapiés ni de los protectores laterales).
- Al hacer uso de la rampa de elevación, compruebe que las ruedas antivuelco instaladas estén en una posición alejada del área de peligro.
- Asegure la silla cuando conduzca por una superficie irregular o cuando realice transferencias (por ejemplo, hacia un coche) utilizando los frenos.
- Los usuarios con amputación a nivel de los muslos deben utilizar ruedas antivuelco.
- Antes de conducir su silla, compruebe que la presión de los neumáticos sea la correcta. Para las ruedas traseras, debe ser de 3,5 bar (350 kPa), como mínimo. La presión máxima está indicada en el neumático. Los frenos de empuje a nivel de la rodilla solo funcionarán si hay suficiente presión en los neumáticos y si se ha establecido la configuración correcta (consulte la sección sobre "Frenos"). Los sistemas de bloqueo de las ruedas no tienen como fin ser utilizados como freno de su silla de ruedas. Solamente han sido instalados para asegurar que su silla de ruedas no empiece a rodar de forma imprevista. Cuando se detenga sobre una superficie irregular, debe accionar siempre los frenos para impedir que la silla de desplace de forma imprevista. Accione siempre los dos frenos, ya que de lo contrario su silla podría volcar.
- Los frenos no han sido diseñados para detener de golpe o reducir la velocidad de la silla.
- Utilice siempre los ascensores y rampas. De no estar disponibles, deberá solicitar la ayuda de un tercero, que sólo deberá sujetar la silla de ruedas por los componentes fijos de la misma. Si dispone de ruedas antivuelco instaladas, tendrán que abatirse. Nunca levante una silla de ruedas cuando hay un ocupante en ella; en ese caso, solo empújela.
- Si las tapicerías del respaldo y el asiento presentan daños, debe reemplazarlas de inmediato.
- No levante la silla de ruedas por los tubos posteriores ni por las empuñaduras.
- No instale ningún dispositivo electrónico ni de movilidad, automático o manual, bicicleta de mano ni cualquier otro aparato no autorizado que pudiese alterar el uso indicado o la estructura de la silla de ruedas. Cualquier combinación con otro dispositivo médico requiere la aprobación de Sunrise Medical.
- Evite el contacto con el fuego, en especial con cigarrillos encendidos. Las tapicerías del asiento y respaldo podrían prenderse fuego.
- Si se realiza un trayecto en un vehículo adaptado, los ocupantes del vehículo deben utilizar, en la medida de lo posible, los asientos del vehículo y el sistema de sujeción apropiado. Esta es la única manera de garantizar la máxima protección de los usuarios en caso de accidente. Si se utilizan el equipamiento de seguridad que brinda SUNRISE MEDICAL y se cuenta con un sistema de seguridad especialmente diseñado. Las sillas de ruedas de peso ligero pueden usarse como asiento cuando se las transporta en un vehículo especialmente preparado para este fin. (Consulte la sección de "Transporte").
- Siempre compruebe que los ejes de desmontaje rápido de las ruedas traseras estén correctamente instalados y fijos en posición. Si el botón del eje de desmontaje rápido no está pulsado, la rueda trasera no podrá extraerse.
- Cuando utilice aros de empuje de metal ligero, tenga en cuenta que la temperatura de los dedos puede subir al frenar de una velocidad alta o en pendientes largas.
- Si se somete a la silla a una fuente directa de luz solar durante un periodo largo de tiempo, las piezas de la silla de ruedas (armazón, reposapiés, frenos y protectores laterales) pueden subir de temperatura (>41°C).
- Para evitar lesiones en las manos, no sujete por entre los radios o entre la rueda trasera y el sistema de bloqueo cuando conduce la silla.
- Al utilizar la silla al aire libre, siempre use guantes de cuero. Así se incrementa el agarre y se protegen los dedos de la suciedad y el sobrecalentamiento.
- No utilice la silla de ruedas en pendientes superiores a 10°.
- El tomar una pendiente de forma dinámica y segura depende de la configuración de la silla, de la habilidad de conducción del usuario y del estilo de montaje. Debido a que la habilidad de conducción y el estilo de montaje del usuario no son factores predeterminados, la pendiente segura máxima no puede determinarse tampoco. Por lo tanto, el usuario y un asistente deberán determinar estos factores a fin de evitar vuelcos inadvertidos. Por lo tanto, el usuario y un asistente deberán determinar estos factores a fin de evitar vuelcos inadvertidos. No utilice la silla de ruedas en terrenos cubiertos de barro o de hielo. No utilice la silla de ruedas en sitios donde no están permitidos los peatones.
- Todas las piezas móviles acarrearán el riesgo natural de atrapamiento de los dedos. Manéjense con especial cuidado.
- No se recomienda el uso de la silla de ruedas bajo lluvia, ni en superficies cubiertas de nieve, resbaladizas o inseguras. No utilice la silla de ruedas en entornos peligrosos.
- Si se somete a la silla a una fuente directa de luz solar durante un periodo largo de tiempo, las piezas de la silla de ruedas (armazón, reposapiés, frenos y protectores laterales) pueden subir de temperatura (>41°C).
- Para evitar lesiones en las manos, no sujete por entre los radios o entre la rueda trasera y el sistema de bloqueo cuando conduce la silla.
- Al utilizar la silla al aire libre, siempre use guantes de cuero. Así se incrementa el agarre y se protegen los dedos de la suciedad y el sobrecalentamiento.
- No utilice la silla de ruedas en pendientes superiores a 10°.
- El tomar una pendiente de forma dinámica y segura depende de la configuración de la silla, de la habilidad de conducción del usuario y del estilo de montaje. Debido a que la habilidad de conducción y el estilo de montaje del usuario no son factores predeterminados, la pendiente segura máxima no puede determinarse tampoco. Por lo tanto, el usuario y un asistente deberán determinar estos factores a fin de evitar vuelcos inadvertidos. Por lo tanto, el usuario y un asistente deberán determinar estos factores a fin de evitar vuelcos inadvertidos. No utilice la silla de ruedas en terrenos cubiertos de barro o de hielo. No utilice la silla de ruedas en sitios donde no están permitidos los peatones.
- Todas las piezas móviles acarrearán el riesgo natural de atrapamiento de los dedos. Manéjense con especial cuidado.
- No se recomienda el uso de la silla de ruedas bajo lluvia, ni en superficies cubiertas de nieve, resbaladizas o inseguras. No utilice la silla de ruedas en entornos peligrosos.
- **PELIGRO DE ASFIXIA:** La silla de ruedas puede incorporar piezas pequeñas que, en determinadas circunstancias, pueden presentar un peligro de asfixia para los niños pequeños.

NOTA!

- El rendimiento de los frenos de rodilla y las características generales de conducción dependen esencialmente de la presión de los neumáticos. La silla de ruedas resulta mucho más ligera y fácil de maniobrar cuando las ruedas traseras están hinchadas correctamente y ambas ruedas tienen la misma presión.
- Compruebe que las cubiertas de las ruedas tengan suficiente profundidad en los ribetes.
- Tenga en cuenta que, como usuario de la silla de ruedas, está sujeto a todas y cada una de las leyes de tránsito cuando conduce en lugares públicos.
- Si conduce en la oscuridad, utilice ropa de colores claros o que contenga reflectores, para ser visto más fácilmente. Compruebe que los reflectores laterales y traseros de la silla de ruedas se vean claramente. Recomendamos también que haga instalar una luz activa.
- Siempre procure no atraparse los dedos cuando trabaja o hace ajustes en la silla de ruedas.

Es posible que los productos mostrados y descritos en este manual no sean exactamente iguales, hasta el último detalle, al modelo que usted posee. No obstante, todas las instrucciones aquí proporcionadas pueden aplicarse perfectamente más allá de las diferencias en los detalles. El fabricante se reserva el derecho de modificar, sin previo aviso, los pesos, medidas y otros datos técnicos descritos en este manual. Todas las figuras, medidas y capacidades aquí mostradas son aproximadas y no constituyen especificaciones.

Vida útil

La vida útil estimada de este producto es de 5 años.

2.0 Garantía

Garantía

ESTO NO AFECTA SUS DERECHOS LEGALES DE NINGUNA MANERA.

Condiciones de la garantía

- 1) Las reparaciones o sustituciones deben ser realizadas por un distribuidor autorizado de Sunrise Medical.
- 2) Cumpliendo con las condiciones de la garantía, si necesitase una revisión técnica de la silla de ruedas durante el periodo de este contrato, comuníquese de inmediato con el Agente de mantenimiento/repación especializado en atención al cliente y autorizado por Sunrise Medical, con datos precisos sobre el tipo de problema. Si en la localidad en la que usted se encuentra no hubiera ningún agente de mantenimiento/repación autorizado por Sunrise Medical, el servicio le será llevado a cabo por otro agente de mantenimiento/repación designado por el fabricante, según las condiciones de esta garantía.
- 3) Si algún componente de este producto necesita ser reparado o reemplazado a consecuencia de un determinado defecto de fabricación o en los materiales que se observe dentro de los primeros 24 meses (5 años para el armazón y la cruceta) a contar a partir de la fecha en la que el comprador original adquirió la silla de ruedas, y siempre que la misma siga siendo propiedad de dicho comprador original, el componente o componentes serán reparados o reemplazados, sin coste alguno para el propietario, por el agente de mantenimiento/repación autorizado por Sunrise Medical.

NOTA: Esta garantía no es transferible.

- 4) Esta garantía también cubre todas las piezas reparadas o reemplazadas durante el periodo restante de la garantía de la silla de ruedas.
- 5) En cuanto a las piezas de repuesto instaladas tras el comienzo de la garantía original, otorgamos otros 24 meses de garantía.
- 6) Los consumibles quedan excluidos de la garantía, excepto en el caso de desgaste prematuro de dichas piezas causado por un defecto original de fabricación. Entre estos elementos se cuentan la tapicería, los neumáticos, los tubos interiores y piezas similares.
- 7) Las condiciones de garantía anteriores se aplican a todas las piezas del producto, para modelos comprados al precio de venta al público.
- 8) En circunstancias normales, no se aceptará responsabilidad alguna si la silla de ruedas necesita ser reparada o reemplazada como consecuencia directa de una de las siguientes eventualidades:
 - a) El producto o la pieza no ha recibido el mantenimiento según lo estipulado en las recomendaciones del fabricante, tal como se muestra en las instrucciones del usuario y las instrucciones de mantenimiento. Se han utilizado accesorios no especificados como originales.
 - b) La silla de ruedas o sus partes han sido dañadas por negligencia, accidente o uso inapropiado.
 - c) Se han realizado alteraciones a la silla o a las piezas, que no respetan las especificaciones del fabricante o se han llevado a cabo reparaciones sin informar al servicio técnico de mantenimiento/repación autorizado.

3.0 Transporte

⚠ ¡PELIGRO!

Existe un alto riesgo de producirse lesiones graves e incluso la muerte si no se toman en cuenta estos consejos.

Transporte de la silla de ruedas en un vehículo:

Una silla de ruedas sujeta en un vehículo nunca proporciona el mismo nivel de seguridad que el sistema de asiento propio del vehículo. Siempre es recomendable que, en la medida de lo posible, el usuario se transfiera al asiento del vehículo. Reconocemos, en cambio, que no siempre es práctico para el usuario ser transferido y, en esas circunstancias en las que el usuario debe ser transportado en la propia silla de ruedas, se deberían seguir los siguientes consejos:

1. Confirme que el vehículo esté correctamente equipado para transportar un pasajero en silla de ruedas y verifique que tenga el método de acceso/egreso adecuado para su modelo de silla. El vehículo debe tener la resistencia suficiente en el piso como para mantener el peso combinado del usuario, la silla y los accesorios.
2. Se debe contar con suficiente espacio disponible alrededor de la silla de ruedas para poder amarrar, ajustar y soltar las correas de sujeción y los cinturones de seguridad de la silla y del ocupante.
3. La silla de ruedas ocupada debe acomodarse en posición hacia el frente y debe asegurarse mediante los puntos de sujeción de la misma más los cinturones de seguridad del ocupante (sistema de sujeción de seguridad en vehículos de transporte, WTORS, que cumpla con las normas ISO 10542 o SAE J2249) según las instrucciones sobre WTORS del fabricante.
4. El uso de la silla de ruedas en otras posiciones dentro del vehículo no ha sido evaluado; por lo tanto, no debe transportarse la silla con la parte frontal mirando de lado bajo ninguna circunstancia (Fig. A).
5. La silla de ruedas deberá estar sujeta por un sistema de Retención, conforme a las normas ISO 10542 o SAE J2249, con correas anteriores no ajustables y correas posteriores ajustables, que utilicen generalmente mosquetones, ganchos en S y sistema de acoplamiento de lengüeta y hebilla. Estos anclajes generalmente constan de cuatro correas individuales acopladas a cada esquina de la silla.
6. Los cinturones de seguridad deberán estar instalados en el armazón principal de la silla de ruedas, tal como se indica en el diagrama de la página siguiente, y no en los accesorios, como los rayos de las ruedas, frenos o reposapiés.

7. Las correas de sujeción de seguridad deberán estar sujetadas lo más cerca posible a un ángulo de 45° y estar firmemente ajustadas de acuerdo con las instrucciones del fabricante del sistema de sujeción.

8. No se deben llevar a cabo alteraciones ni sustituciones en los puntos de sujeción de la silla de ruedas ni en el armazón, estructura o demás componentes sin antes consultar con el fabricante. De lo contrario, la silla de ruedas Sunrise Medical no podrá ser transportada en un vehículo.

9. Los cinturones de sujeción pélvico y troncal deben utilizarse para sujetar al ocupante, reducir la posibilidad de impacto en el pecho y la cabeza con los componentes del vehículo y evitar lesiones severas en el usuario u otro ocupante del vehículo. (Fig. B) El cinturón de seguridad troncal debe ir montado al pilar "B" del vehículo; de lo contrario, aumenta el riesgo de producirse lesiones abdominales severas al usuario.

10. Se debe contar con un sistema de sujeción de cabeza apropiado para el transporte (ver etiqueta del reposacabezas) instalado y colocado correctamente en todo momento durante el traslado.

11. No se deben utilizar los soportes posturales (cinturones de posicionamiento, cinturones pélvicos) para la sujeción del ocupante en un vehículo en movimiento, a menos que lleven la etiqueta de conformidad con los requisitos especificados en las normas ISO 7176-19:2001 o SAE J2249.

12. La seguridad del usuario durante el transporte depende del cuidado de la persona que ajuste los cinturones de seguridad, quien deberá haber recibido instrucciones o entrenamiento pertinentes para el uso de los mismos.

13. En la medida de lo posible, aleje de la silla de ruedas de todo el equipamiento auxiliar que lleve, por ejemplo: Bastones, Cojines sueltos y Mesas.

14. Los reposapiés elevables no deben usarse en posición elevada cuando la silla de ruedas y el usuario están siendo transportados y la silla de ruedas está amarrada con el sistema de sujeción de seguridad en vehículos de transporte.

15. Los respaldos reclinables deben colocarse en posición vertical.

16. Los frenos de mano deberán estar firmemente accionados.

17. El cinturón de sujeción debe ir montada en el pilar "B" del vehículo y no debe quedar alejada del cuerpo debido a los componentes de la silla de ruedas, tales como reposabrazos o ruedas.

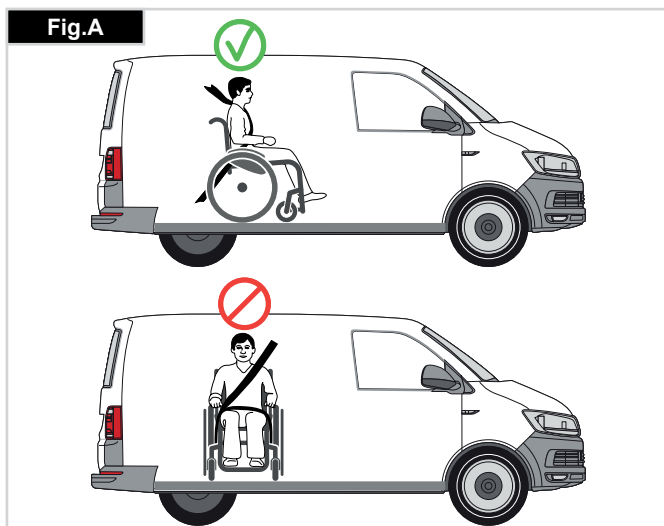

Transporte

Instrucciones para utilizar el sistema de sujeción:

1. El cinturón de seguridad pélvico debe usarse por delante de la pelvis, de manera que el ángulo del cinturón quede dentro de la zona de preferencia (entre 30 y 75 grados respecto del suelo).

Siempre es mejor un ángulo más pronunciado (o mayor) dentro de la zona de preferencia, o sea, más cercano a los 75°, pero nunca excediéndolos. (Fig. C)

2. El cinturón de seguridad troncal debe colocarse por encima del hombro y debe atravesar el pecho, tal como se muestra en la ilustración Fig. D y E.

Los cinturones de sujeción deben quedar ajustados en su punto más ceñido, siempre que resulte cómodo para el usuario.

Los cinturones de sujeción no deben estar retorcidos cuando se los utiliza.

El cinturón de seguridad troncal debe colocarse por encima del hombro y debe cruzar por el hombro y el pecho, tal como se muestra en la ilustración Fig. D y Fig. E.

3. Los puntos de anclaje a la silla son: el lado delantero interior del armazón (justo arriba de la rueda delantera) y el lado posterior del armazón. Las correas están instaladas alrededor de los armazones laterales en la intersección de los tubos vertical y horizontal. (Fig. G-H-I)

4. El símbolo del gancho de seguridad en el armazón (Fig. F) de la silla de ruedas indica la posición de la correa de sujeción de la silla. Las correas se tensionan después de que las correas delanteras se han fijado para asegurar la silla.

Ubicación de los cinturones de seguridad en la silla de ruedas:

1. Ubicación de las etiquetas de puntos de anclajes traseros (Fig. G - H).

2. Vista lateral de las correas de amarre (Fig. I).

⚠ ¡ADVERTENCIA!

Cuando el usuario transportado es un niño, de menos de 22 kg de peso, y el vehículo transporta menos de ocho (8) personas sentadas, se recomienda realizar una transferencia a un sistema de anclaje infantil (CRS) compatible con la regulación 44 de UNECE.

Este tipo de piezas de anclaje proporciona un sistema de sujeción más eficaz para el ocupante que los sistemas convencionales de sujeción de 3 puntos y algunos sistemas CRS también incluyen soportes posturales para ayudar a mantener la posición del niño cuando está sentado.

En algunos casos, los padres, o los cuidadores, pueden considerar la opción de que el niño permanezca en su silla de ruedas mientras está en el vehículo de transporte debido a su nivel de comodidad y control postural de los ajustes de la silla de ruedas.

En esos casos le recomendamos que tanto un profesional de la salud u otra persona competente en la materia lleve a cabo una evaluación de riesgos.

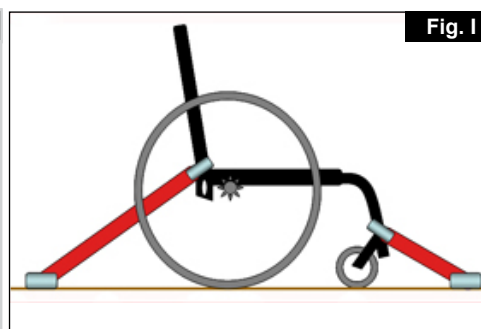
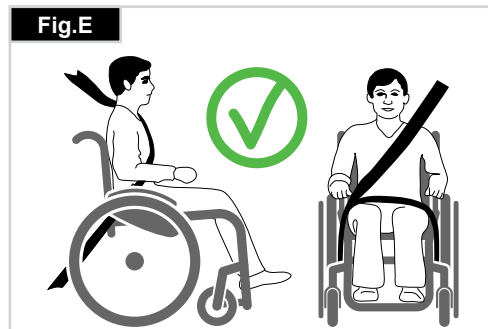
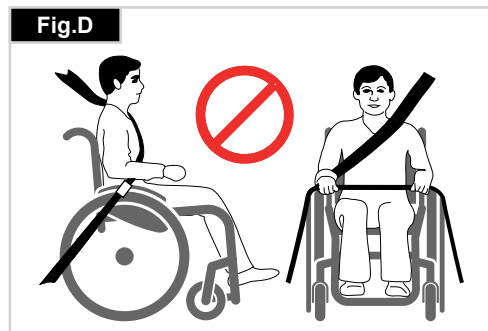
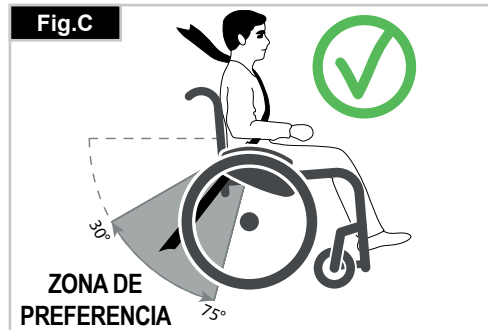

4.0 Utilización

Para plegar la silla de ruedas (Fig. 4.1)

En primer lugar, retire el cojín del asiento de la silla de ruedas, y gire y levante la plataforma de reposapiés o las dos plataformas de reposapiés individuales. Sujete con firmeza la tapicería del asiento por debajo, a la altura del centro, y tire hacia arriba. La silla de ruedas queda así plegada. Para plegar la silla hasta su menor tamaño posible, para guardarla en un coche, por ejemplo, puede quitarle los reposapiés (dependiendo siempre del modelo). Para ello, abra la traba de afuera y gire el reposapiés hacia el costado. Luego sólo queda extraer el reposapiés del armazón de tubos.



Para desplegar la silla de ruedas (Fig. 4.2).

Abra el lazo en el armazón plegado antes de desplegar la silla.

Ejercer presión hacia abajo sujetando de los tubos del asiento (ver figura). La silla queda así abierta por completo: Ahora, abra los tubos del asiento con un movimiento rápido hasta que vuelvan a su posición original. Esta operación se agiliza si la silla de ruedas está levemente inclinada. De este modo, se quita el peso de una de las ruedas traseras y la silla puede desplegarse con mayor facilidad. Procure no atraparse los dedos con la parte transversal del armazón.

Ejes de desmontaje rápido para ruedas traseras (Fig. 4.3).

Las ruedas traseras están equipadas con ejes de desmontaje rápido. Así las ruedas pueden montarse y desmontarse sin necesidad de ninguna herramienta. Para desmontar la rueda, simplemente presione el botón del eje (1) y tire de la rueda hacia fuera.



⚠ ¡PRECAUCIÓN!!

Para montar las ruedas traseras, mantenga presionado el botón del eje de desmontaje rápido mientras inserta el eje en la estructura. Suelte el botón para que la rueda quede fijada. El botón debe volver a su posición original al soltarlo.

Ejes de desmontaje rápido para ruedas delanteras (Fig. 4.4).

Las ruedas delanteras también pueden estar equipadas con ejes de desmontaje (1), los cuales podrán luego instalarse o quitarse sin necesidad de usar herramientas. Solo para armazón con reposapiés desmontables



5.0 Opciones

Tubos de cola

Tubos de cola (Fig. 5.1).

Los tubos de cola son utilizados por los asistentes para levantar la silla para pasar un obstáculo. Simplemente basta con pararse sobre el tubo para empujar una silla de ruedas, por ejemplo, si se desea subir un bordillo o un escalón.



Frenos

Frenos (Fig. 5.2 - 5.5).

Su silla de ruedas dispone de dos frenos que se aplican directamente sobre las ruedas. Para accionarlos, presione las dos palancas de los frenos hacia delante hasta su tope (Fig. 5.2 y 5.4). Para quitarlos, tire de las palancas hacia atrás hasta su posición inicial. La eficacia del frenado puede verse disminuida por:

- Neumáticos desgastados
- Neumáticos poco inflados
- Neumáticos mojados
- Frenos mal ajustados.

Los frenos no han sido diseñados para detener de golpe o reducir la velocidad de la silla. Por lo tanto no deben usarse nunca para frenar una silla en movimiento. Utilice siempre los aros de empuje para reducir la velocidad. Asegúrese de que la distancia entre el freno y la rueda es la indicada en las especificaciones dadas (Fig. 5.4 y 5.5). Para reajustarlos, suelte el tornillo (1) y coloque el freno a la posición correcta. Apriete nuevamente el tornillo (vea la página de Presiones).

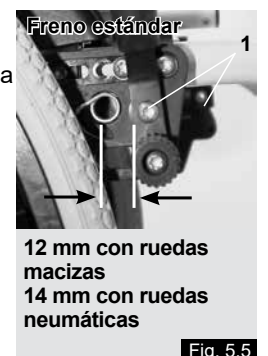
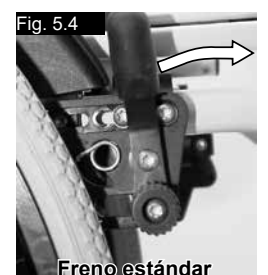
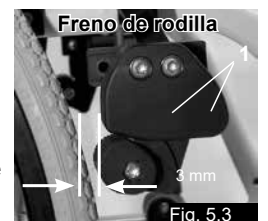
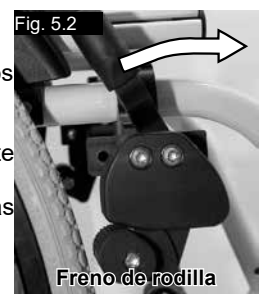

⚠ ¡PRECAUCIÓN!!

Después de cada ajuste de las ruedas traseras, compruebe la distancia entre la rueda y el freno, y reajústelo si es necesario.

Frenos

Extensión de palanca de freno

(Fig. 5.6).

La extensión de la palanca de freno puede retirarse o plegarse. Cuanto más larga es la palanca de freno, menor es el esfuerzo necesario para la accionar el freno.

⚠ ¡PRECAUCIÓN!!

La instalación del freno demasiado cerca de la rueda dificultará su operación. Además, ¡la palanca de freno podría bloquearse!

Apoyarse en la extensión de la palanca de freno al realizar una transferencia causará el bloqueo de la palanca. El agua que se salpica de las ruedas puede provocar una deficiente función del freno.

Freno compacto

Los frenos compactos se encuentran ubicados debajo de la tapicería del asiento y se activan tirando de los frenos hacia atrás, en la dirección del neumático. Para que los frenos funcionen de manera correcta, tiene que llevarlos completamente hasta los topes (Fig. 5.6.1).

⚠ ¡PRECAUCIÓN!!

Montar el freno demasiado cerca de la rueda puede provocar una mayor dificultad para activar el freno.

Plataformas reposapiés

Plataformas reposapiés

(Fig. 5.7).

Hay dos tipos de plataformas de reposapiés: una plataforma entera o separados en dos piezas. Estos pueden girarse hacia arriba para facilitar la entrada y salida de la silla.

Largo de la pierna (rodilla a tobillo)

Si se quita el tornillo (1), se podrá ajustar la plataforma de acuerdo con la altura de la mitad inferior de la pierna. Retire los tornillos de fijación, coloque los tubos con el reposapiés en la posición deseada, y vuelva a insertar y a ajustar los tornillos de fijación (ver sección Presión). Compruebe que la almohadilla plástica quede en posición correcta, bajo el tornillo de fijación. Siempre se debe mantener un intervalo mínimo de 2,5 cm del suelo.

Ajuste de anchura del reposapiés

Si necesita ajustar la anchura de la plataforma reposapiés, afloje el tornillo (1), establezca la anchura deseada, colocando 1, 2 ó 3 espaciadores (2) desde el lado de fuera hacia dentro y vuelva a insertar los tornillos, (Fig. 5.7.1).

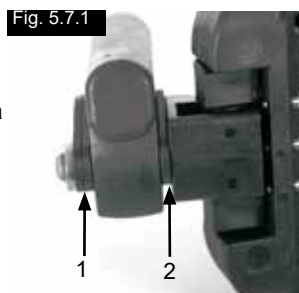

Reposapiés enteros y divididos

(Fig. 5.8 - 5.10).

Las plataformas del reposapiés pueden girarse hacia arriba para facilitar la entrada y salida de la silla.

También puede elegir bascular las plataformas reposapiés en seis ángulos distintos en relación con una superficie nivelada. Ajuste el tornillo (1) del lado externo con firmeza. Retirando los enganches (2), puede ajustar la plataforma reposapiés en tres posiciones distintas hacia delante y atrás. Afloje el tornillo de ajuste (3) para cambiar la posición horizontal de la plataforma reposapiés. Para ello, tiene que girar la plataforma hacia arriba. Una vez finalizado el ajuste, compruebe que todos los tornillos están correctamente apretados (ver sección Presión). Siempre se debe mantener un intervalo mínimo de 2,5 cm del suelo.

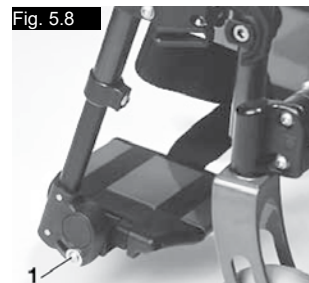

Reposapiés

Varias opciones de plataformas reposapiés disponibles. Se pueden abatir hacia arriba para facilitar las transferencias. Se describe cada una por separado.

Reposapiés y palanca de desenclavamiento

Al instalar los reposapiés, deberá colocarlos en posición abatida (Fig. 5.11). A continuación, simplemente gírelos hacia dentro, hasta que queden anclados (1). Para extraer los reposapiés, utilice la palanca (2), abra los reposapiés hacia fuera, y retírelos. Compruebe que el reposapiés esté anclado de manera correcta.

⚠ ADVERTENCIA:

Los reposapiés no están diseñados para levantar o cargar las sillas de ruedas con un ocupante dentro.

Ajuste del juego del reposapiés

En caso de detectar juego en el reposapiés (Fig. 5.11.1) puede ajustarlo. La clavija del reposapiés (1) es de forma cónica, y puede reducir el juego si desenrosca levemente la clavija. Extraiga el reposapiés de la silla utilizando el mecanismo de desmontaje.

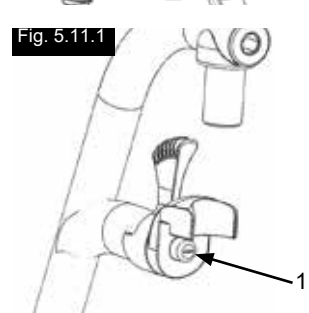
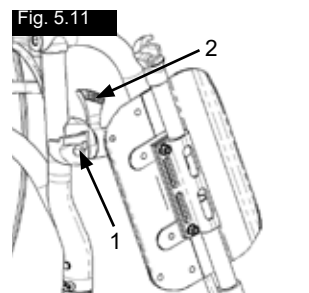

Utilice un destornillador y, con mucho cuidado, haga girar la clavija (1) en la parte delantera hacia la izquierda. A continuación, pruebe el reposapiés en la silla. Si el mecanismo del reposapiés no funciona o no traba, deshaga la acción levemente. Si aún hay juego y el funcionamiento es inaceptable, repita la acción.

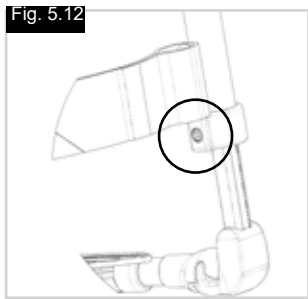

Largo de la pierna (rodilla a tobillo)

Al aflojar el tornillo de la abrazadera (Fig. 5.12), puede ajustar el largo de la pierna inferior. Afloje el tornillo de la abrazadera, ajuste el tubo con la plataforma reposapiés hasta la posición deseada.

Vuelva a apretar los tornillos de sujeción (ver sección Presión). Asegúrese de que la clavija a presión plástica quede ubicada bajo el tornillo de la abrazadera en la posición correcta.

¡ADVERTENCIAS!

¡No se ponga de pie sobre la plataforma del reposapiés! Cuando esté acomodándose o saliendo de la silla, no se pare sobre la plataforma del reposapiés; corre el riesgo de volcar y provocar lesiones.

Pletinas del eje

Pletinas del eje

(Fig. 5.17).

La posición del centro de gravedad del cuerpo con respecto a las ruedas traseras es fundamental para garantizar el uso práctico y placentero de la silla de ruedas.

Existen varias posiciones posibles: al desplazar la pletina del eje (1) hacia atrás por los orificios del armazón (2), la silla ganará estabilidad, pero no será tan maniobrable como lo sería si la pletina estuviera colocada más cerca del frente. Puede ajustar la altura del asiento desplazando el casquillo del eje (3) en la pletina. Una vez finalizado el ajuste, compruebe que todos los tornillos están correctamente apretados (ver sección Presión).

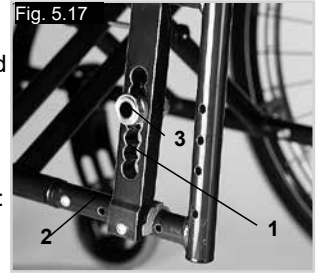

¡PRECAUCIÓN!!

Es posible que necesite volver a ajustar los frenos y las ruedas delanteras.

Ruedas delanteras

Easymax SA - Armazón

Ruedas delanteras, pletinas, horquillas
(Fig. 5.13).

Si, con el tiempo, su silla se va ligeramente hacia la derecha o hacia la izquierda, o bien las ruedas delanteras oscilan, las causas pueden ser:

El juego de la rueda delantera no ha sido ajustado correctamente.

El ángulo de inclinación no ha sido ajustado correctamente.

La presión de la rueda delantera y/o trasera no es correcta; las ruedas no giran con facilidad.

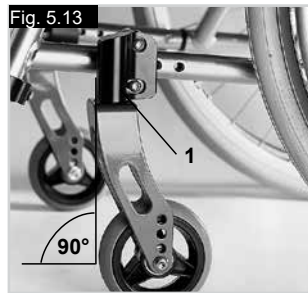

La silla de ruedas no avanzará en línea recta si las ruedas delanteras no están correctamente ajustadas. Un distribuidor autorizado debe ajustar las ruedas. Tanto las pletinas como los frenos deben reajustarse y verificarse, si se ha modificado la posición de las ruedas traseras.

Easymax FF - Armazón

Para garantizar que las horquillas se encuentran en el mismo ángulo, simplemente cuente las ranuras de cada lado. (Fig. 5.14).

Cuando encuentra el ángulo correcto de la rueda delantera, las ranuras quedan ajustadas y proporcionan 16° de ajuste en incrementos de a 2°. (Fig. 5.15).

Utilice este borde plano para enderezar la horquilla.

Este diseño patentado permite que la horquilla de la rueda delantera rote, de modo que pueda permanecer perpendicular al suelo incluso después de haber modificado el ángulo del asiento. (Fig. 5.16).

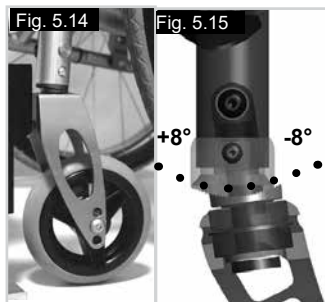

Cambers o inclinación

Cambers o inclinación

La inclinación puede establecerse en un ángulo entre 1° y 4°. (Fig. 5.18).

De esta manera, la silla gana estabilidad lateral como también calidad de maniobras. Retire los tornillos de la pletina del eje (1). Coloque el adaptador (2) en el ángulo deseado. Ajustar los tornillos (Consulte la página de Presión). Al elevar la inclinación también aumenta el ancho total de la silla de ruedas (una relación de 1 cm por grado). (Fig. 5.19).

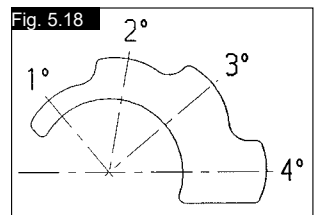

¡PRECAUCIÓN!!

Es posible que necesite volver a ajustar los frenos y las ruedas delanteras.



Respaldos

Respaldo fijo ajustable en ángulo

(Fig. 5.20).

Puede establecer el respaldo ajustable en ángulo en varias posiciones distintas (9° hacia delante, 0°, 3°, 6° y 9° hacia atrás). Al aflojar y retirar el tornillo (1), puede ajustar el ángulo en pasos de a 3°.

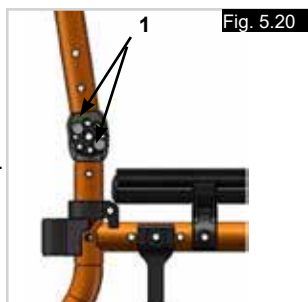

⚠️ ADVERTENCIA:

Para su seguridad, sólo deje que el distribuidor autorizado realice tareas de ajuste.

Tapizado ajustable del respaldo

(Fig. 5.21).

La tapicería puede ajustarse a cualquier grado de tensión mediante los sujetadores de Velcro. El acolchado del respaldo puede retirarse mediante una abertura interior; de este modo, puede acolchar el respaldo según sus necesidades individuales.



Protectores laterales

Protectores laterales - Protector de ropa

(Fig. 5.24).

El protector de ropa evita que el agua salpique hacia arriba y humedezca las prendas del usuario. Su posición, relativa a las ruedas traseras, puede establecerse ajustando los protectores laterales. Para hacerlo, retire los tornillos (1 y 2). Tras ajustar el protector lateral en la posición deseada, reemplace y vuelva a ajustar los tornillos (ver sección Presión).

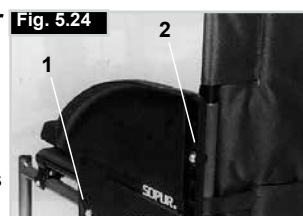

⚠️ ADVERTENCIA:

No deben usarse ni los protectores laterales ni los reposabrazos para levantar o cargar la silla de ruedas.

Protector lateral de aluminio, ajustado, con protección contra clima frío

(Fig. 5.25).

La protección de ropa (opcional) evita que el agua salpique hacia arriba y humedezca las prendas del ocupante.

Su posición, relativa a las ruedas traseras, puede establecerse ajustando los protectores laterales. Para hacerlo, retire los tornillos (1 y 2). Puede ajustar los reposabrazos (opcional) a la altura deseada tras haber retirado los tornillos. Una vez finalizado el ajuste, compruebe que todos los tornillos están correctamente apretados (ver sección Presión).



⚠️ ADVERTENCIA:

No deben usarse ni los protectores laterales ni los reposabrazos para levantar o cargar la silla de ruedas.

Protectores laterales

Protector lateral de escritorio Abatible, Desmontable, con reposabrazos cortos o largos, de altura ajustable

Ajuste la altura del reposabrazos como sigue: Deslice el pomo (1) hacia delante, hasta el tope. Ajuste el reposabrazos (2) a la altura deseada. Deslice el pomo hacia atrás y empuje el reposabrazos (2) para abajo hasta escuchar un clic. Eso significa que ha quedado fijo y seguro en posición. Compruebe siempre que los protectores laterales hayan quedado correctamente insertados. Para abatir el reposabrazos, levante el asa (3) para desbloquear el protector lateral.



⚠️ ADVERTENCIA:

No deben usarse ni los protectores laterales ni los reposabrazos para levantar o cargar la silla de ruedas.

Empuñaduras

Empuñaduras ajustables en altura

(Fig. 5.26).

Estas empuñaduras tienen una clavija de seguridad para evitar que se salgan accidentalmente. Soltando la manivela (1) la altura de las empuñaduras (3) se puede ajustar acorde a las necesidades individuales. Al mover la palanca, se oye un mecanismo de bloqueo; ahora puede ubicar la empuñadura en la posición deseada. La tuerca (2) determina la fuerza a la que se bloquea la posición de la empuñadura. Si la tuerca está floja después de haber ajustado la manivela, la empuñadura también estará muy floja. Mueva la empuñadura de un lado a otro para asegurarse de que está anclada en posición firme. Después de ajustar la altura de la empuñadura, bloquee la palanca (1) en una posición segura. Si la palanca no está segura, puede haber accidentes al sortear obstáculos.

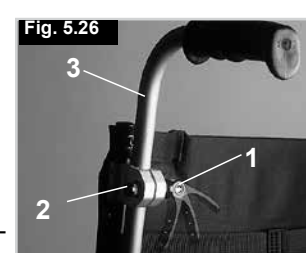

Empuñaduras Plegables

(Fig. 5.27).

Si las empuñaduras no van a ser utilizadas, pueden ser plegadas hacia abajo pulsando el botón (2). Cuando vayan a necesitarse de nuevo pueden ser levantadas hasta que queden firmemente sujetas, oyéndose un clic.

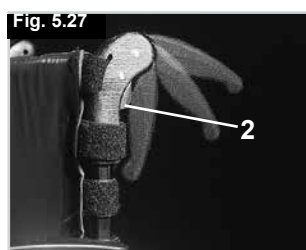

Instrucciones para la instalación de cinturones de seguridad

⚠️ ADVERTENCIA:

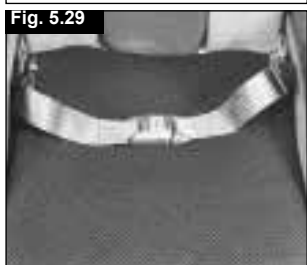
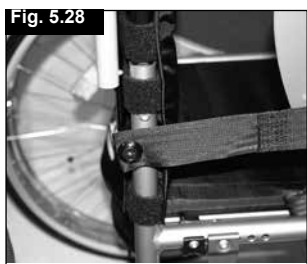

- Antes de usar la silla de ruedas recuerde usar el cinturón de seguridad pélvico.
- El cinturón de seguridad de falda debe revisarse a diario para comprobar que no presente signos de desgaste ni obstrucciones.
- Compruebe siempre que el cinturón de seguridad está instalado de manera segura y ajustado correctamente antes de utilizarlo. Si la correa está demasiado floja, el usuario podría resbalar por el asiento y eventualmente sufrir asfixia o una lesión severa.



El cinturón de seguridad está instalado en la silla de ruedas tal como se muestra en las ilustraciones. El cinturón de seguridad consta de dos mitades. Ambas partes se colocan pasando el pasador de retención del asiento a través del ojal del cinturón. El cinturón pasa por debajo de la parte trasera del panel lateral. (Fig. 28).

Ajuste la posición del cinturón de manera que las hebillas queden en la parte central del asiento. (Fig. 29).

Ajuste el cinturón de seguridad según las necesidades del usuario, tal como se indica a continuación:



Para reducir el largo del cinturón	Para aumentar la longitud del cinturón
	
Deslice de nuevo la correa a través de la pieza de regulación de la hebilla macho. Asegúrese de que la correa no presenta ninguna doblez en la hebilla macho.	Deslice la correa a través de la pieza de regulación de la hebilla macho a fin de aumentar la longitud del cinturón.

Al ajustar, compruebe el espacio que queda entre el cinturón y el usuario. Un cinturón correctamente ajustado no deja insertar más que la mano plana entre el cinturón de seguridad y el usuario. (Fig. 30).

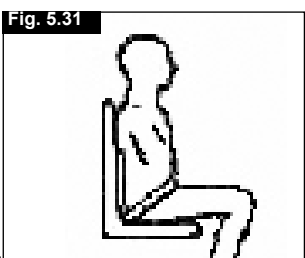

El cinturón de seguridad debe estar instalado de manera tal que las correas queden ubicadas en un ángulo aproximado de 45 grados por encima de la pelvis del usuario. El usuario debe estar incorporado y ubicado lo más atrás posible en el asiento cuando el cinturón está ajustado de manera correcta. El cinturón de seguridad debe impedir que el usuario resbale hacia abajo por el asiento. (Fig. 31).



	
Para abrochar la hebilla: Empuje firmemente la hebilla macho dentro de la hebilla hembra.	Para liberar la hebilla: Presione las alas de la hebilla macho y empújelas hacia el centro mientras tira con suavidad.

⚠️ ADVERTENCIA:

Si tiene dudas acerca del uso y funcionamiento del cinturón de seguridad, solicite ayuda al profesional sanitario, distribuidor autorizado de sillas de ruedas, cuidador o asistente.

Consejo al Cliente:

El cinturón de seguridad debe ser instalado solamente por un distribuidor autorizado de Sunrise Medical. El cinturón de seguridad debe ser ajustado solamente por un profesional, o bien por un distribuidor autorizado de Sunrise Medical.

El cinturón de seguridad de falda debe revisarse a diario para comprobar que esté correctamente ajustado y no presente signos de desgaste ni obstrucciones.

Sunrise Medical no recomienda el transporte de personas en vehículos utilizando este cinturón de seguridad como método de sujeción.

Consulte el manual de tránsito de Sunrise Medical a fin de obtener más información sobre el transporte.

Mantenimiento:

Revise el cinturón de seguridad y los componentes de sujeción con regularidad para comprobar que no haya signos de desgaste ni daños. Cámbielo si es necesario.

NOTA:

El cinturón de seguridad debe ajustarse según las necesidades del usuario final, tal como se detalla anteriormente. Sunrise Medical recomienda verificar la extensión y ajuste del cinturón de manera regular a fin de evitar que se haya alargado demasiado inconscientemente durante su uso continuado.

Ruedas anti-vuelco

Ruedas anti-vuelco (Fig. 5.32)

Las ruedas anti vuelco (1) proporcionan seguridad adicional para los usuarios con poca experiencia, cuando todavía están aprendiendo a manejar la silla de ruedas. Las ruedas anti vuelco (1) evitan que la silla de ruedas caiga o se vuelque hacia atrás. Al empujar las ruedas anti vuelco (1), estas bajarán; también pueden plegarse hacia delante. Siempre debe mantenerse un intervalo de 3 a 5 cm entre los tubos y el suelo. Debe plegar los tubos anti vuelco hacia delante cuando intente subir o bajar obstáculos altos (como un bordillo, por ejemplo) para evitar así que los tubos toquen el suelo.

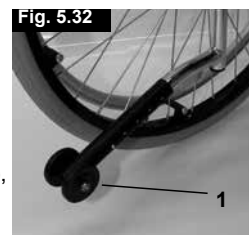

Tapizado estándar

Tapizado estándar (Fig. 33). La tapicería del asiento viene equipada con un sujetador de Velcro de un lado; esto permite un ágil ajuste de la tapicería. Para volver a ajustar la tapicería, primero pliegue levemente la silla de ruedas. Luego retire los tornillos (1), y tire y extraiga del armazón los tapones frontales (2). A continuación, ya puede deslizar la tapicería (3) hasta quitarla totalmente. Puede ajustar la tapicería separando el Velcro. Realice el procedimiento a la inversa para volver a colocar el asiento. Una vez finalizado el ajuste, compruebe que todos los tornillos están correctamente apretados (ver sección Presión).

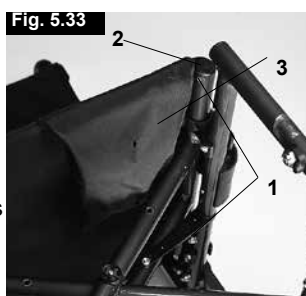

⚠️ ADVERTENCIA:

Por su propia seguridad, asegúrese de que al menos el 50 % de la superficie de Velcro esté en contacto permanente entre sí.

Soporte de bastones

Soporte de bastones (Fig. 34).

Este dispositivo permite transportar los bastones directamente en la propia silla de ruedas. Tiene una cinta de Velcro (1) para sujetar los bastones o cualquier otra ayuda.



⚠️ ADVERTENCIA:

No trate nunca de utilizar o mover el bastón mientras esté en movimiento.

Mesa

Mesa (Fig. 35).

La bandeja proporciona una superficie plana para cualquier tipo de actividad. Antes de utilizar la bandeja, su representante autorizado debe ajustarla por primera vez según el ancho del asiento. Durante el proceso de prueba, el usuario debe estar sentado en la silla de ruedas.



Barra rigidizadora

Barra rigidizadora (Fig. 36).

Esta barra se utiliza para dar mayor estabilidad al respaldo. Para plegar la silla, debe girar los pomos (1) ubicados en el extremo de la empuñadura y extraer la barra rigidizadora; entonces podrá plegar la silla fácilmente. Para volver a instalar la barra rigidizadora, debe volver a colocar los pomos y ajustarlos con firmeza para que la barra quede fija y en posición.



Ruedas de tránsito

Ruedas de tránsito (Fig. 5.37 - 5.38)

Las ruedas de tránsito son para utilizar en espacios donde su silla de ruedas resulte demasiado ancha con las ruedas traseras (por ejemplo, aviones, autobuses...). Al retirar las ruedas traseras mediante el desmontaje rápido, las ruedas de tránsito se pueden utilizar inmediatamente. Cuando no se utilicen, las ruedas de tránsito deben quedar a 3 cm. por encima del suelo. De esta manera no estorbarán al propulsarse, o al subir obstáculos (p. ej. bordillos, escalones, etc.).



⚠️ ADVERTENCIA:

Cuando está utilizando las ruedas de tránsito, su silla no lleva frenos.



6.0 Verificaciones diarias

⚠️ ¡PRECAUCIÓN!!

El usuario será el primero en notar cualquier posible defecto de funcionamiento. Por lo tanto, recomendamos controlar lo siguiente antes de cada uso:

- Verifique la presión correcta de los neumáticos
- Compruebe que los frenos funcionan correctamente
- Compruebe que todas las partes extraíbles estén fijadas en posición; por ej., los reposabrazos, los reposapiés, los ejes de desmontaje rápido, etc.
- Realice una inspección en busca de daños; por ej., en el armazón, respaldo, tapicería del asiento y respaldo, ruedas, plataformas reposapiés, etc.

Si hubiera algún daño o problema en el funcionamiento, comuníquese con su representante autorizado.

7.0 Cubiertas y montaje

ADVERTENCIA:

Asegúrese siempre de que las cubiertas tengan la presión correcta (mín. 3.5 bar) ya que esto puede influir en la utilización correcta de la silla.

Si la presión de las cubiertas es muy baja, aumentará la resistencia al rodar, por lo que se necesitará de mayor esfuerzo para impulsar la silla hacia delante. También perjudica la maniobrabilidad.

ADVERTENCIA:

Si la presión es muy alta, la cubierta podría estallar.

La presión correcta aparece impresa en la misma superficie de la cubierta (mín. 3,5 bar). Las cubiertas se montan igual que las cubiertas de una bicicleta. Antes de instalar la cámara, debería asegurarse siempre de que la base de la llanta y el interior de la cubierta están libres de objetos extraños. Compruebe la presión después de instalar o reparar la cubierta. Es vital para su seguridad y para la correcta utilización de la silla mantener la presión correcta y las cubiertas en buen estado.

8.0 Mantenimiento y cuidado

Inspección de seguridad

El usuario será el primero en notar cualquier posible defecto. Por lo tanto, recomendamos llevar a cabo las verificaciones siguientes cada vez que vaya a usar el producto:

- Que la presión de los neumáticos sea la correcta.
- Que los frenos funcionen correctamente
- Que todos los componentes extraíbles estén correctamente instalados (p. ej., reposabrazos, hangers, ejes de desmontaje rápido, etc.).

En caso de detectar daños o defectos, tenga a bien contactar con su representante autorizado.

Mantenimiento y cuidado

Mantenimiento:

- Verifique con regularidad la presión de los neumáticos.
- Verifique con regularidad (al menos una vez al año) si los neumáticos están desgastados o dañados. Cambie los neumáticos no bien detecte signos de desgaste o daño.
- Verifique con regularidad (al menos una vez al año) si las tapicerías del respaldo y asiento presentan daños o desgaste. Cambie estas piezas no bien detecte signos de desgaste o daño.
- Verifique con regularidad (al menos una vez al año) si los componentes del armazón general y del respaldo presentan daños o desgaste. Cambie estas piezas no bien detecte signos de desgaste o daño.
- Verifique con regularidad (al menos una vez al año) si los frenos están desgastados o dañados. Compruebe que funcionen correctamente y puedan usarse con facilidad. Cambie los frenos no bien detecte signos de desgaste o daño.
- Compruebe con regularidad (al menos una vez al año) que todos los tornillos están seguros (ver sección sobre Presión). Todos los tornillos que son fundamentales para un uso seguro de la silla de ruedas llevan tuercas de seguridad. Las tuercas de seguridad deberían ser utilizadas solamente una vez, y ser reemplazadas después de muchos usos.

NOTA:

Si cuenta con las medidas de torsión, recomendamos encarecidamente que utilice un dispositivo medidor para comprobar que el ajuste a la medida de torsión sea correcto.

Cuidado:

Use únicamente detergentes suaves para limpiar su silla. Utilice solo jabón y agua para limpiar la tapicería del asiento y el cinturón de falda.

Teniendo en cuenta la frecuencia y el tipo de uso de la silla, es recomendable que lleve la silla de ruedas a un distribuidor autorizado con regularidad (al menos una vez al año) para que personal autorizado lleve a cabo una inspección general y las tareas de mantenimiento necesarias.

PRECAUCIÓN:

La arena, la sal y el agua del mar pueden afectar los cojinetes delanteros de las ruedas delanteras y traseras. Limpie y seque la silla de ruedas con cuidado tras haberla expuesto a estos elementos.

Higiene al reiterar el uso:

Cuando la silla vaya a ser usada nuevamente, debe prepararse minuciosamente y debe limpiarse con algún tipo de desinfectante sobre todas las superficies que entraron en contacto con el usuario anterior.

Si necesita hacerlo de manera urgente, debe usar un desinfectante líquido a base de alcohol, adecuado para productos y aparatos médicos. Lea atentamente las instrucciones del fabricante del desinfectante que vaya a usar.

Por lo general, un desinfectante seguro no garantiza su acción en las costuras o juntas. Por lo tanto, se recomienda desechar cambiar la tapicería del asiento y respaldo para evitar la contaminación microbacteriana con agentes activos, según la ley N° 6 de protección contra infecciones.

Almacenamiento:

Guarde siempre la silla de ruedas en un sitio seco.

Repuestos:

Las siguientes piezas pueden extraerse y enviarse al fabricante o distribuidor para ser reparadas:

- Ruedas traseras
- Reposabrazos
- Plataforma reposapiés
- Ruedas anti-vuelco

Estas piezas están disponibles como artículos de repuesto. Para mayor información, consulte el catálogo de repuestos.

9.0 Posibles Problemas

La silla de ruedas se desliza hacia un lado

- Compruebe la presión de los neumáticos
- Compruebe que las ruedas giran libremente (rodamientos, ejes, etc.)
- Compruebe el ángulo de las ruedas delanteras.
- Compruebe que ambas ruedas delanteras se apoyan en el suelo

Las ruedas delanteras oscilan

- Compruebe el ángulo de las ruedas delanteras.
- Verifique que los tornillos estén correctamente sujetos; ajústelos de ser necesario (ver sección Presión).
- Compruebe que ambas ruedas delanteras se apoyan en el suelo

La silla de ruedas o la cruceta del armazón no quedan en posición correcta en el asiento

- La silla todavía es muy nueva; es decir, la tapicería del asiento o del respaldo aún está demasiado rígida. Este factor mejorará con el tiempo

Cuesta plegar la silla de ruedas

- La tapicería del respaldo está demasiado rígida. Aflojela de ser necesario.

La silla de ruedas se mueve y cruje

- Verifique que los tornillos estén correctamente sujetos; ajústelos de ser necesario (ver sección Presión).
- Lubrique los puntos donde las partes móviles rozan con otras

La silla de ruedas oscila

- Compruebe el ángulo de las ruedas delanteras
- Compruebe la presión de los neumáticos
- Compruebe si las ruedas traseras están ajustadas de manera diferente.

10.0 Deshecho / reciclaje de los materiales

NOTA: Si esta silla le ha sido prestada temporalmente por una institución o centro sanitario, es posible que no le pertenezca. Si ya no la necesita, siga las instrucciones de la institución que proporcionó la silla de ruedas para devolvérsela.

La sección que sigue describe los materiales utilizados en la silla de ruedas para disponer de ellos o reciclarlos junto con su embalaje.

Puede que existan normativas especiales locales en relación con los desechos o el reciclaje, que deberán ser tenidas en cuenta al momento de deshacerse de su silla de ruedas. (Estas reglas pueden incluir la limpieza o descontaminación de la silla previamente a su disposición).

Aluminio: Ruedas delanteras, ruedas, protectores laterales del chasis, reposabrazos, plataforma reposapiés, empuñaduras

Acero: Puntos de fijación, eje de desmontaje rápido

Plástico: Fundas de empuñadura, tapones para los extremos de tubos, ruedas delanteras, plataformas reposapiés, almohadillas para brazos y ruedas/neumáticos de 12"

Embalaje: Bolsas plásticas de polietileno blando, cartón

Tapicería: Trama de poliéster con cobertura de PVC y espuma expandida de combustión modificada.

El descarte o reciclaje debe ser llevado a cabo por un agente o sitio autorizado de desechos. En algunos países, el distribuidor autorizado puede llegar a contemplar la posibilidad de encargarse del desecho de la silla de ruedas.



11.0 Placa de Identificación

La placa de identificación del modelo está situada en la parte superior de la cruceta, y también en una etiqueta en el manual del usuario. La placa de identificación indica la designación exacta del modelo, además de otros datos técnicos. Al solicitar repuestos, o en caso de reclamos, indique los siguientes datos:

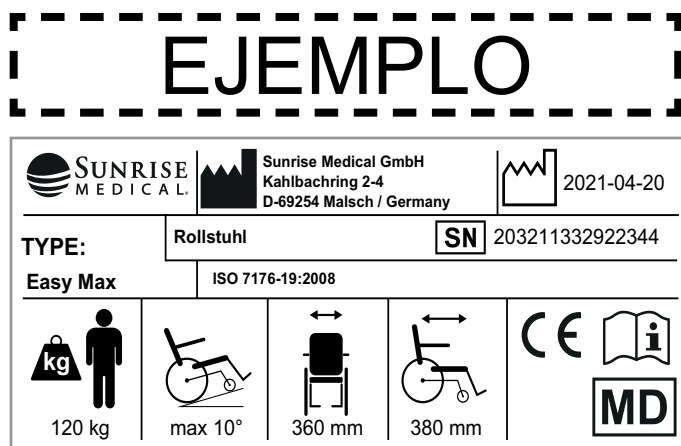

Easy Max

Nombre del producto, número de referencia (SKU)



La pendiente máxima segura con ruedas anti-vuelco depende de la configuración de la silla de ruedas, la postura y las capacidades físicas del usuario.



Ancho del asiento



Profundidad del asiento



Carga máxima



Marca CE



Manual de usuario



XXXX-XX-XX

Fecha de fabricación



Número de serie



Este símbolo significa Dispositivos Médicos



Dirección del fabricante

ISO 7176-19:2008

Crashtested de conformidad con: ISO 7176-19:2008.

12.0 Datos técnicos

Datos técnicos

Anchura total:

- con ruedas estándar, incl. aros de empuje con montaje estrecho
- con protectores laterales de escritorio: AA + 20 cm
- con protectores laterales de aluminio: AA + 18 cm
- con protector de ropa, composite: AA + 19 cm
- Un aro con montaje súper estrecho reduce la anchura total 2 cm
- Las ruedas con freno de tambor ensanchan la silla 2 cm
- con camber de 4°: AA + 24 cm

Dimensiones, plegada:

- sin ruedas traseras, aprox. 30 cm
- con ruedas traseras, aprox. 25 cm

Peso en kilogramos:

- Reposapiés: 1,35 kg
- Silla: sin protector lateral, reposapiés o ruedas traseras: 7,60 kg
- Reposabrazos ajustables en altura: 3,10 kg

Carga máxima:

- Aprobado para usuarios de hasta:

- con ruedas ligeras. = 120 kg
- con ruedas Proton. = 100 kg
- con eje de handbike. = 100 kg

Alturas de asiento:

Las diferentes posibilidades de armazón, horquilla y ruedas delanteras, como también el tamaño de las ruedas traseras (24, 25 pulg.) determinan las diferentes alturas del asiento que se pueden lograr.

La silla de ruedas responde a las siguientes normativas:

- a) Requisitos y pruebas de resistencia estática, de impacto y fatiga (ISO 7176-8). Sí •
- b) Requisitos y pruebas para sistemas de conducción y control para sillas de ruedas eléctricas (ISO 7176-14). n. a. •
- c) Prueba climática de conformidad con ISO 7176-9. n. a. •
- d) Resistencia al fuego de piezas con tapicería de conformidad con ISO 7176-16 (EN 1021-1/2). Sí •

Posición De Montajepletina Del Eje	Posición De Montaje Soporte Del Freno	Freno Tipo De Freno
ARMAZÓN CORTO DERECHO		
1	1	IZQUIERDO
2	2	IZQUIERDO
3	2	IZQUIERDO
4	1	IZQUIERDO
5	1	IZQUIERDO
ARMAZÓN LARGO DERECHO		
1	2	DERECHO
2	2	DERECHO
3	1	DERECHO
4	1	DERECHO
5	2	IZQUIERDO
ARMAZÓN CORTO IZQUIERDO		
1	1	IZQUIERDO
2	2	DERECHO
3	2	DERECHO
4	1	DERECHO
5	1	DERECHO
ARMAZÓN LARGO IZQUIERDO		
1	2	IZQUIERDO
2	2	IZQUIERDO
3	1	IZQUIERDO
4	1	IZQUIERDO
5	2	RECHTS
		= PREDETERMINADO

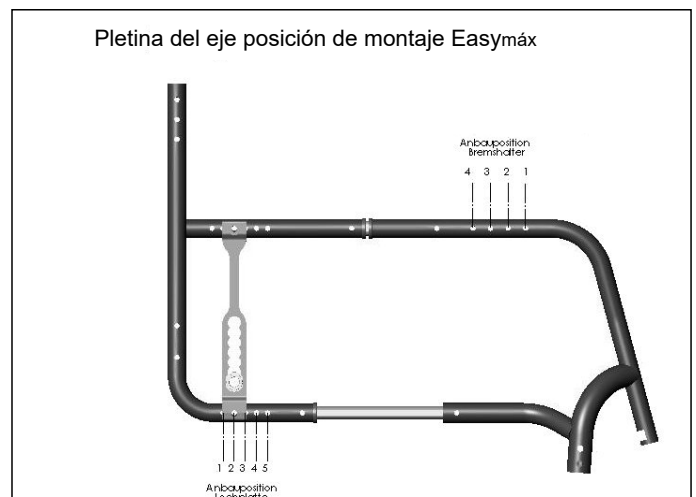
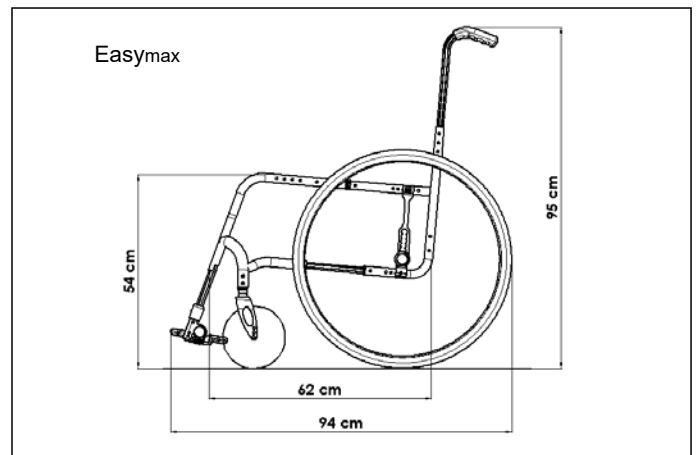

Prefácio

Caro Cliente,

Estamos contentes por ter decidido comprar um produto de elevada qualidade da SUNRISE MEDICAL.

Este Manual do Utilizador contém várias sugestões e ideias para que a sua cadeira de rodas seja um parceiro de confiança e fiável na sua vida.

A Sunrise Medical considera bastante importante manter uma relação forte com os clientes. Assim, gostaríamos de o manter actualizado quanto às nossas criações actuais e mais recentes. Manter a proximidade com os nossos clientes significa: serviço mais rápido, com o mínimo de burocracia, colaborando com os clientes. Quando precisar de peças de substituição ou acessórios, ou se tiver qualquer dúvida em relação à cadeira de rodas – estamos cá para si.

Queremos que fique satisfeito com os nossos produtos e serviços. Na Sunrise Medical trabalhamos constantemente para desenvolver ainda mais os nossos produtos. Por esta razão, podem ocorrer alterações nas nossas linhas de produtos no que diz respeito à forma, tecnologia e acessórios. Por conseguinte, não podem ser feitas reclamações com base nos dados e imagens contidas neste manual técnico.

O sistema de gestão da SUNRISE MEDICAL está certificado segundo EN ISO 9001, ISO 13485 e ISO 14001.

CE Como fabricante, a SUNRISE MEDICAL, declara que as cadeiras de rodas de liga leve estão em conformidade com o Regulamento de Dispositivos Médicos (2017/745).

Notificação para o utilizador e/ou paciente: Qualquer acidente grave ocorrido relacionado com o equipamento deve ser comunicado ao fabricante e às autoridades competentes do estado membro no qual o utilizador e/ou paciente reside.

Adaptações especiais B4Me

A Sunrise Medical recomenda fortemente que, a fim de garantir que seu produto B4Me opere e funcione conforme pretendido pelo fabricante; todas as informações do usuário fornecidas com seu produto B4Me são lidas e compreendidas antes de o produto ser usado pela primeira vez.

A Sunrise Medical também recomenda que as informações do utilizador não sejam descartadas após sua leitura, mas sejam mantidas em segurança para referência futura.

Combinações do dispositivo médico

Poderá ser possível combinar este dispositivo médico com um ou mais do que um outro dispositivo médico ou outro produto. As informações sobre as combinações possíveis podem ser consultadas na www.SunriseMedical.pt. Todas as combinações apresentadas foram validadas de acordo com os Requisitos Gerais de Segurança e Desempenho, Anexo I no. 14.1 do Regulamento de Dispositivos Médicos 2017/745.

As orientações relativas às combinações, como montagem, podem ser consultadas em www.SunriseMedical.pt.

Contacte o nosso fornecedor local e autorizado SUNRISE MEDICAL se tiver questões sobre a utilização, manutenção ou segurança da sua cadeira de rodas.

No caso de não existir fornecedor autorizado na sua área ou se tiver quaisquer questões, pode contactar a Sunrise Medical por escrito ou por telefone.

Sunrise Medical S.L.
Polígono Bakiola, 41
48498 Arrankudiaga – Vizcaya
Espanha
Tel.: +34 (0) 902 14 24 34
Fax: +34 (0) 94 648 15 75
www.SunriseMedical.es



IMPORTANTE:

NÃO USE A SUA CADEIRA DE RODAS ANTES DE TER LIDO E COMPREENDIDO O MANUAL. O NÃO CUMPRIMENTO DESTAS INSTRUÇÕES PODE CAUSAR O RISCO DE LESÕES FÍSICAS, DE DANOS NESTE PRODUTO OU CRIAR UM RISCO PARA O AMBIENTE!

Utilização

As cadeiras de rodas destinam-se exclusivamente a utilizadores sem capacidades motoras ou com capacidades motoras diminuídas, para seu usufruto pessoal, quando sozinho ou auxiliado por terceiros (empurrados por um assistente) em casa e no exterior.

O limite máximo de peso (inclui o utilizador e o peso de acessórios instalados na cadeira de rodas) está assinalado na etiqueta com o número de série, fixada na barra transversal ou barra estabilizadora sob o assento.

A garantia aplica-se apenas se o produto for usado nas condições especificadas e para os objectivos a que se destina. A vida útil estimada da cadeira de rodas é 5 anos. Não foram instaladas PEÇAS NÃO-PADRÃO, excepto aquelas oficialmente autorizadas pela Sunrise Medical.

Área de aplicação.

Indicações

A variedade de acessórios assim como o desenho modular significam que pode ser usada por pessoas que não podem andar ou com mobilidade limitada por causa de:

- Paralisia
- Perda de membros (amputação da perna)
- Deformação dos membros
- Contratura das articulações/lesões nas articulações
- Doenças como insuficiências cardíacas e deficiências circulatórias, problemas de equilíbrio, caquexia, padrões de doenças neurológicas, distrofia muscular, hemiplegia, assim como pessoas idosas que ainda têm força na parte superior do corpo.

Contra-indicações

A cadeira de rodas não deverá ser utilizada sem a presença de um assistente em caso de:

- Problemas de percepção
- Desequilíbrio
- Perda de ambos os braços, se não acompanhado por um cuidador
- Contraturas nas articulações ou lesões nas articulações em ambos os braços
- Problemas em manter a postura sentada

Quando considerar uma provisão, tenha em conta o tamanho e peso do corpo, a constituição física e psicológica, a idade da pessoa, condições de vida e ambiente.

Índice

1.0 Notas gerais sobre segurança e restrições de condução 121

2.0 Garantia 123

3.0 Transporte 124

4.0 Manuseamento 126

5.0 Opções 126

Tubos Anti-queda 126

Dispositivos de bloqueio das rodas 126

Dispositivos de bloqueio das rodas 127

Apoios para pés 127

Rodas Giratórias 128

Placas do Eixo 128

Curvaturas 128

Encostos 129

Proteções Laterais 129

Proteções Laterais 129

Manípulos de Pressão 129

Instruções do cinto de segurança 130

Tubos Anti-Queda 130

Correia Normal 131

Suporte da Canadiana 131

Tabuleiro 131

Barra de transferência 131

Rodas de Viagem 131

6.0 Inspeções diárias 131

7.0 Pneus e Montagem 132

8.0 Manutenção e Cuidado 132

9.0 Resolução de Problemas 133





10.0 Eliminação / Reciclagem de materiais 133

11.0 Placa de Nome 133

12.0 Dados técnicos 134

Definições

3.1 Definições das palavras usadas neste manual

Palavra	Definição
 PERIGO!	Alertar o utilizador para um potencial risco de ferimentos graves ou fatais se o aviso não for respeitado
 AVISO!	Alertar o utilizador para um potencial risco da sua integridade física se a sugestão não for respeitada
 CUIDADO!	Alertar o utilizador para os danos potenciais para o equipamento se o aviso não for respeitado
NOTA:	Sugestão geral ou melhor prática
	Referência a documentação adicional

NOTA:
 Anote a morada e telefone do serviço de assistência local no quadro incluído a seguir.
 Em caso de avaria, entre em contacto com este serviço e tente dar todos os detalhes pertinentes para poder receber uma ajuda rápida.

NOTA:
 A cadeira de rodas representada e descrita neste manual pode não ser exatamente igual à sua. No entanto, todas as instruções são perfeitamente aplicáveis, independentemente dessas pequenas diferenças.
 O fabricante reserva-se no direito de modificar, sem aviso prévio, os pesos, dimensões e outros dados indicados neste manual. Todos os valores, medidas e capacidades indicados neste manual são aproximados e não representam especificações.

Assinatura e carimbo do fornecedor

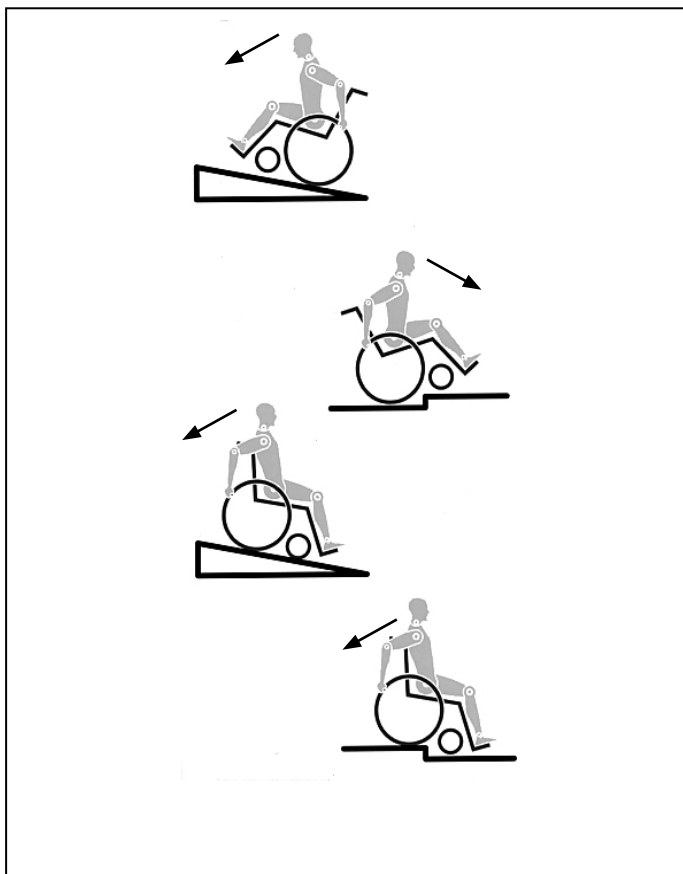

A engenharia e construção desta cadeira de rodas destinam-se a oferecer a maior segurança. As normas de segurança internacionais actualmente em vigor foram cumpridas ou excedidas. No entanto, existe o risco de perigo se os utilizadores manusearem incorrectamente a cadeira de rodas. Para sua própria segurança, deve respeitar completamente as seguintes regras.

A adaptação ou ajustamento não profissional ou errado pode aumentar o risco de acidentes. Como utilizador da cadeira de rodas, faz também parte do tráfego diário nas ruas e passeios, como tudo o resto. Gostaríamos de lhe chamar a atenção que, deste modo, está também sujeito a qualquer regra do Código de Estrada.

Tenha cuidado durante a sua primeira viagem na cadeira de rodas. Familiarize-se com a sua Cadeira de Rodas.

Antes de cada utilização, deve inspeccionar o seguinte:

- Eixos de extracção rápida nas rodas traseiras
- Velcro dos assentos e encostos
- Pneus, pressão dos pneus e dispositivos de bloqueio das rodas.

 Antes de alterar qualquer um dos ajustamentos desta cadeira de rodas, é importante ler a secção correspondente do Manual de Utilizador.

É possível que a cadeira caia se passar por cima de buracos ou conduzir em solo desnivelado, especialmente quando subir ou descer solo inclinado. Quando subir um degrau ou uma inclinação de frente, deve inclinar o corpo para a frente.

PERIGO!

NUNCA exceda a carga máxima de 120 kg para o condutor mais quaisquer objectos transportados na cadeira. Tenha em conta a informação sobre o peso para opções de pesos menores, que são apresentadas em separado. Se exceder a carga máxima, pode danificar a cadeira, pode cair ou tombar, perder controlo e pode causar ferimentos graves em si e noutras pessoas.

PERIGO!

- Para evitar quedas e situações perigosas, pratique primeiro a condução da sua nova cadeira de rodas em solo nivelado e com boa visibilidade.
- Quando se sentar ou sair da cadeira de rodas, não se apoie nos apoios de pés. Deve dobrá-los para cima antes e movê-los para o exterior tanto quanto possível. Posicione-se sempre tão próximo quanto possível da posição onde se pretende sentar.
- Utilize apenas a sua cadeira de rodas correctamente. Por exemplo, evitar transpor obstáculos sem travar (degraus, lancis) ou descer desnivelamentos de solo.
- Os dispositivos de bloqueio das rodas não se destinam a travar a cadeira de rodas. Existem apenas para garantir que a sua cadeira de rodas não se move por acidente. Quando parar em solo desnivelado, deve usar sempre os dispositivos de bloqueio das rodas para evitar que a cadeira se mova. Active sempre ambos os dispositivos. Caso contrário, a sua cadeira de rodas pode inclinar-se.
- Explore os efeitos da mudança do centro de gravidade no comportamento da cadeira de rodas, por exemplo, em inclinações, declives, todos os desnivelamentos ou quando transpor obstáculos. Faça-o com a assistência de alguém.
- Em condições extremas (p.ex. com as rodas traseiras na posição mais dianteira) e com uma postura menos perfeita, a cadeira de rodas pode tombar mesmo numa superfície plana.
- Incline o seu tronco para a frente quando subir declives e degraus.
- Incline o seu tronco ainda mais para trás quando descer declives e degraus. Nunca tente subir e descer um declive na diagonal.
- Evite utilizar um elevador que pode causar ferimentos graves em caso de queda.
- Não conduza a cadeira de rodas em inclinações > 10°. O declive seguro dinâmico depende da configuração da cadeira, das capacidades do utilizador e do estilo de condução. Uma vez que as capacidades do utilizador e estilo de condução não podem ser pré-determinados então o desnivelamento máximo seguro não pode ser pré-determinado. Assim, deve ser determinado pelo utilizador com a ajuda de um assistente para evitar cair. Aconselhamos vivamente a instalação de dispositivos anti-queda.
- É possível que a cadeira caia se passar por cima de buracos ou conduzir em solo desnivelado, especialmente quando subir ou descer solo inclinado.
- Não conduza a cadeira de rodas em solo lamacento e com gelo. Não utilize a sua cadeira de rodas onde os pedestres não podem circular.

PERIGO!

- Para evitar ferimentos nas mãos, não coloque as mãos nos raios ou entre a roda traseira e o dispositivo de bloqueio das rodas quando conduzir a cadeira de rodas.
- Em especial, quando usar aros de rodas leves, os dedos podem facilmente aquecer quando travar a altas velocidades ou em inclinações longas.
- Só deve tentar subir escadas com a ajuda de um assistente. Existe equipamento para o auxiliar, p.ex. subir rampas ou utilizar elevadores. Utilize-o. Se não existir equipamento para uma determinada função, então a cadeira de rodas deve ser inclinada e empurrada e nunca transportada em degraus (2 assistentes). No caso de utilizadores com mais de 100 kg de peso, aconselhamos vivamente a não utilizar a manobra de escadas!
- Regra geral, deve instalar previamente os tubos anti-queda, para não tocarem nos degraus, porque de outro modo poderá sofrer uma queda grave. Depois, os tubos anti-queda devem ser colocados na posição correta.
- Certifique-se que o assistente só segura na cadeira de rodas utilizando as peças instaladas firmemente (p.ex. evitando os apoios de pés ou proteções laterais).
- Quando utilizar uma rampa de suspensão, certifique-se que os tubos anti-queda instalados estão posicionados fora da área de perigo.
- Imobilize a cadeira de rodas em solo irregular ou quando a transportar (p.ex. num carro) usando os dispositivos de bloqueio das rodas.
- Para amputados ao nível das coxas, os tubos anti-queda devem ser utilizados.
- Antes de conduzir, verifique se a pressão dos pneus está correta. Para as rodas traseiras, deve ser, pelo menos, 3,5 bares (350 kPa). A pressão máx. é indicada no pneu. Os travões com manípulo de joelho apenas funcionam se a pressão dos pneus for suficiente e se foi efectuada a configuração correcta (ver Capítulo sobre "Dispositivos de Bloqueio das Rodas"). Os dispositivos de bloqueio das rodas não se destinam a travar a cadeira de rodas. Existem apenas para garantir que a sua cadeira de rodas não se move por acidente. Quando parar em solo desnivelado, deve usar sempre os dispositivos de bloqueio das rodas para evitar que a cadeira se mova. Active sempre ambos os dispositivos. Caso contrário, a sua cadeira de rodas pode inclinar-se.
- Os dispositivos de bloqueio das rodas não foram concebidos para serem usados como travões de uma cadeira em movimento.
- Use sempre elevadores e rampas. Se estes não estiverem disponíveis, deve solicitar a ajuda de um assistente. Os assistentes devem segurar na cadeira de rodas nas peças fixas. Se os tubos anti-queda estiverem instalados, devem ser retraídos. Uma cadeira de rodas nunca deve ser levantada com o ocupante. Apenas deve ser empurrada.
- Se o assento ou a correia traseira ficarem danificados, deve substituí-los imediatamente.
- Não levante ou transporte a cadeira de rodas pelos tubos traseiros ou pelos manípulos para empurrar.
- Não coloque qualquer equipamento electrónico não autorizado, unidades de mobilidade eléctrica ou mecânicas, bicicletas ou qualquer outro dispositivo que altere o propósito ou a estrutura da cadeira de rodas. Qualquer combinação com outros dispositivos médicos exigem a autorização da Sunrise Medical.
- Cuidado com o fogo, especialmente com cigarros acesos. As correias do assento e traseiras podem incendiar-se.
- Se, e sempre que possível, durante uma viagem num veículo equipado para transportar pessoas com deficiências motoras, os ocupantes do veículo devem usar os assentos do veículo e o sistema de segurança apropriado. Esta é a única maneira de garantir que os ocupantes recebem a protecção máxima em caso de acidente. Quando utilizar os elementos fornecidos pela SUNRISE MEDICAL e utilizar um sistema de segurança personalizado, as cadeiras de rodas mais leves podem ser utilizadas como assento durante o transporte num veículo preparado para o efeito. (Consulte o capítulo sobre "Transporte").
- Certifique-se sempre que os eixos de extração rápida nas rodas traseiras estão configurados corretamente e bloqueados. Se não premir o botão no eixo de extração rápida, não pode remover a roda traseira.
- Em especial, quando usar aros de rodas leves, os dedos podem facilmente aquecer quando travar a altas velocidades ou em inclinações longas.
- Se a cadeira de rodas ficar exposta à luz do sol durante um longo período de tempo, partes da mesma (p.ex. estrutura, apoios de pernas, travões e protecção lateral) podem aquecer muito (>41°C).
- Para evitar ferimentos nas mãos, não coloque as mãos nos raios ou entre a roda traseira e o dispositivo de bloqueio das rodas quando conduzir a cadeira de rodas.
- Quando usar a cadeira no exterior, vista sempre luvas de couro para poder segurar melhor e para que os dedos não fiquem sujos ou sobreaqueçam.
- Não conduza a cadeira de rodas em inclinações > 10°.
- O declive seguro dinâmico depende da configuração da cadeira, das capacidades do utilizador e do estilo de condução. Uma vez que as capacidades do utilizador e estilo de condução não podem ser pré-determinados então o desnivelamento máximo seguro não pode ser pré-determinado. Assim, deve ser determinado pelo utilizador com a ajuda de um assistente para evitar cair. Aconselhamos vivamente a instalação de dispositivos anti-queda. Não conduza a cadeira de rodas em solo lamacento e com gelo. Não utilize a sua cadeira de rodas onde os pedestres não podem circular.
- Com todas as peças móveis, existe o risco natural de entalar os dedos. Manuseie com cuidado.
- A cadeira de rodas não deve ser usada sob chuva intensa, na neve ou em superfícies escorregadias ou instáveis. Não use a cadeira de rodas em locais perigosos.
- Se a cadeira de rodas ficar exposta à luz do sol durante um longo período de tempo, partes da mesma (p.ex. estrutura, apoios de pernas, travões e protecção lateral) podem aquecer muito (>41°C).
- Para evitar ferimentos nas mãos, não coloque as mãos nos raios ou entre a roda traseira e o dispositivo de bloqueio das rodas quando conduzir a cadeira de rodas.
- Quando usar a cadeira no exterior, vista sempre luvas de couro para poder segurar melhor e para que os dedos não fiquem sujos ou sobreaqueçam.
- Não conduza a cadeira de rodas em inclinações > 10°.
- O declive seguro dinâmico depende da configuração da cadeira, das capacidades do utilizador e do estilo de condução. Uma vez que as capacidades do utilizador e estilo de condução não podem ser pré-determinados então o desnivelamento máximo seguro não pode ser pré-determinado. Assim, deve ser determinado pelo utilizador com a ajuda de um assistente para evitar cair. Aconselhamos vivamente a instalação de dispositivos anti-queda. Não conduza a cadeira de rodas em solo lamacento e com gelo. Não utilize a sua cadeira de rodas onde os pedestres não podem circular.
- Com todas as peças móveis, existe o risco natural de entalar os dedos. Manuseie com cuidado.
- A cadeira de rodas não deve ser usada sob chuva intensa, na neve ou em superfícies escorregadias ou instáveis. Não use a cadeira de rodas em locais perigosos.
- **PERIGO DE ASFIXIA:** Este dispositivo de ajuda para a mobilidade utiliza peças pequenas que, em determinadas circunstâncias, podem apresentar um perigo de asfixia para as crianças.

NOTA!

- O efeito do travão com manípulo de joelho assim como as características gerais de condução dependem da pressão dos pneus. A cadeira de rodas é significativamente mais leve e mais fácil de manobrar quando as rodas traseiras estiverem cheias e a pressão de ambas as rodas for igual.
- Verifique se os seus pneus têm piso suficiente!
- Tenha em conta que fica sujeito a toda e qualquer regra de trânsito quando conduzir no trânsito normal.
- Quando estiver escuro, vista roupas de cores claras ou roupas com refletos, para ser mais facilmente visível. Verifique se os refletos no lado e na traseira da cadeira de rodas são claramente visíveis. Recomendamos também que instale uma luz ativa.
- Tenha sempre cuidado com os seus dedos quando utilizar ou ajustar a cadeira de rodas!

Os produtos apresentados e descritos neste manual podem não ser exactamente iguais em todos os detalhes ao seu próprio modelo. No entanto, todas as instruções são perfeitamente aplicáveis, independentemente dessas pequenas diferenças. O fabricante reserva-se no direito de modificar, sem aviso prévio, os pesos, dimensões e outros dados indicados neste manual. Todos os valores, medidas e capacidades indicados neste manual são aproximados e não representam especificações.

Vida Útil

A vida útil prevista deste produto é 5 anos.

2.0 Garantia

Garantia

ISTO NÃO AFETA, DE MODO ALGUM, OS SEUS DIREITOS LEGAIS.

Condições de Garantia

- 1) As reparações ou substituições são efetuadas pelo fornecedor Sunrise Medical autorizado.
- 2) Para preencher as condições da garantia, caso seja necessário reparar a cadeira de rodas, contacte imediatamente o Representante Autorizado de Apoio ao Cliente da Sunrise Medical, com os detalhes precisos sobre o tipo de problema. Se estiver a utilizar a cadeira de rodas fora da localidade do agente de serviço pós-venda designado pela Sunrise Medical, os trabalhos ao abrigo das "Condições de Garantia" será realizado por qualquer outro agente designado pelo fabricante.
- 3) Se algum componente da cadeira de rodas precisar de reparação ou substituição devido a um defeito de fabrico ou de material no prazo de 24 meses (5 anos no caso da estrutura e estrutura cruzada) após a data de transferência de propriedade da cadeira de rodas para o primeiro comprador, e sujeito ao que resta do período dessa propriedade, a peça ou peças serão totalmente reparadas ou substituídas, sem quaisquer encargos, se forem enviadas ao agente de serviço pós-venda autorizado.

NOTA: Esta garantia não é transferível.

- 4) A garantia cobre todas as peças reparadas ou substituídas durante o restante período da garantia da cadeira de rodas.
- 5) Para peças de substituição instaladas no início da garantia, existe ainda uma garantia extra de 24 meses.
- 6) As peças consumíveis são normalmente excluídas da garantia, exceto se o desgaste prematuro das peças for resultado direto de defeito de fabrico. Estes itens incluem, entre outros, os estofos, pneus, câmaras de ar e peças similares.
- 7) As condições de garantia acima descritas aplicam-se a todas as peças do produto, para modelos adquiridos a um preço de venda ao público sem descontos.
- 8) Em circunstâncias normais, não será aceite qualquer responsabilidade no caso da cadeira de rodas necessitar de reparação ou substituição em resultado de:
 - a) O produto ou peça não foi mantido ou reparado de acordo com as recomendações do fabricante como descrito nas Instruções do Utilizador e/ou Instruções de Reparação. Acessórios que tenham sido usados e que não sejam especificados como acessórios originais.
 - b) A cadeira de rodas ou qualquer peça danificada por negligência, acidente ou utilização indevida.
 - c) Alterações da cadeira de rodas ou peças, que não respeitem as especificações do fabricante ou reparações feitas antes de informar o agente de serviço do cliente.

3.0 Transporte

PERIGO!

Existe o risco de ferimentos graves ou morte se esta sugestão for ignorada!

Transporte da cadeira de rodas num veículo:

Uma cadeira de rodas fixa num veículo não apresenta o nível de segurança equivalente ao do sistema de segurança do veículo. É sempre aconselhável transferir o utilizador para o assento do veículo. A Sunrise Medical reconhece que nem sempre é prático para o utilizador ser transferido e, nestas circunstâncias, quando for necessário transportar o utilizador na cadeira de rodas, os seguintes conselhos devem ser respeitados:

1. Confirme se o veículo está equipado para transportar um passageiro numa cadeira de rodas e se tem acesso ao método de acesso/entrada para o seu tipo de cadeira de rodas. A resistência do piso do veículo deve ser suficiente para suportar o conjunto do peso do utilizador, da cadeira de rodas e acessórios.
2. Deve existir espaço suficiente à volta da cadeira de rodas para permitir fixar, apertar e libertar a cadeira de rodas e os cintos de segurança e dispositivos de fixação do ocupante.
3. A cadeira de rodas ocupada deve ser posicionada virada para a frente e fixada com as correias de fixação da cadeira de rodas e do ocupante (correias WTORS que cumpram os requisitos de ISO 10542 ou SAE J2249) de acordo com as instruções do fabricante WTORS.
4. A utilização da cadeira de rodas noutras posições dentro de um veículo ainda não foi testada, p.ex. o transporte da cadeira virada para o lado não deve ser feito em circunstância alguma (Fig. A).
5. A cadeira de rodas deve ser fixa por uma sistema de fixação, conforme ISO 10542 ou SAE J2249 com correias dianteiras não ajustáveis e correias traseiras ajustáveis, normalmente com ganchos em S/Karabiner e fixações de fivela. Estes dispositivos de fixação são normalmente constituídos por 4 correias individuais fixadas a cada canto da cadeira de rodas.
6. Deve instalar as correias de fixação na estrutura principal da cadeira de rodas como indicado nos diagramas da página seguinte e não em quaisquer acessórios ou peças, p.ex. não à volta dos raios das rodas, dos travões ou dos apoios de pés.

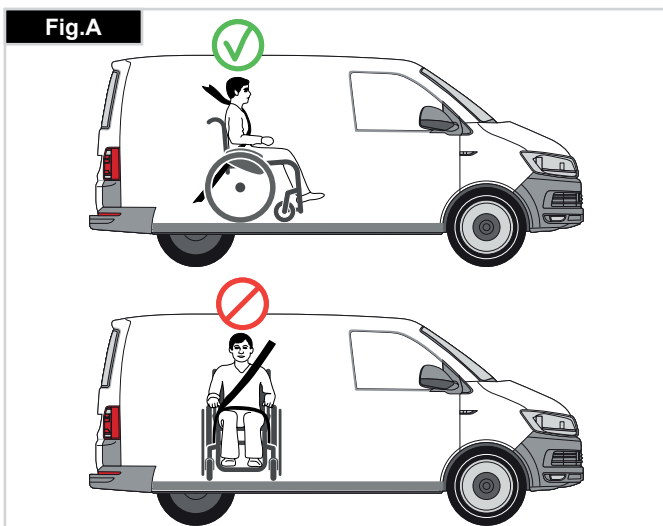

7. As correias de fixação devem ser presas tão próximo quanto possível, a um ângulo de 45 graus, e apertadas com firmeza de acordo com as instruções do fabricante.

8. Os pontos de fixação da cadeira de rodas ou a estrutura ou componentes não devem ser alterados ou substituídos sem consultar o fabricante. Se não o fizer, coloca em risco a capacidade de transportar a cadeira de rodas Sunrise Medical num veículo.

9. Tanto o cinto de segurança pélvico e superior do tronco devem ser usados para segurar o ocupante para reduzir o risco de impactos na cabeça e peito com os componentes do veículo e reduzir o risco de ferimentos graves no utilizador e outros ocupantes do veículo. (Fig. B) O cinto de segurança superior do tronco deve ser instalada no pilar "B" do veículo - se não o fizer aumenta o risco de ferimentos abdominais graves no utilizador.

10. Deve instalar e posicionar sempre um sistema de encosto de cabeça durante o transporte (ver etiqueta do encosto da cabeça).

11. Os suportes da postura (os cintos pélvico, cintos de segurança) não devem ser usados para segurar o ocupante num veículo em movimento a não ser que indiquem que cumprem os requisitos especificados em ISO 7176-19:2001 ou SAE J2249.

12. A segurança do utilizador durante o transporte depende das diligências da pessoa que fixou as correias de fixação e para as quais deve ter recebido instruções e/ou formação adequada.

13. Sempre que possível, remova e guarde a cadeira de rodas e todo o equipamento auxiliar em local seguro. Por exemplo: Canadianas, almofadas soltas e tabuleiros.

14. O apoio de perna articulado/de elevação não deve ser usado na posição elevada quando a cadeira de rodas e o utilizador forem transportados e a cadeira de rodas for fixa usando os Dispositivos de Fixação de Transporte da Cadeira de Rodas e do Ocupante.

15. Os encostos reclináveis devem ser colocados na posição superior.

16. Deve acionar firmemente os travões manuais.

17. As correias de fixação devem ser instaladas no pilar "B" do veículo e devem ser mantidas afastadas do corpo pelos componentes da cadeira de rodas, como apoios de braços ou rodas.



Transporte

Instruções para segurança do ocupante:

1. O cinto de segurança pélvico deve ser usado em baixo à frente da pélvis de modo a que o ângulo do cinto pélvico fique dentro da zona confortável de 30 a 75 graus na horizontal. Um ângulo mais acentuado (maior) na zona preferencial é desejável, ou seja próximo de, mas sem ultrapassar, 75°. (Fig. C)

2. O cinto de segurança superior do tronco deve ser instalado sobre o ombro e o peito como ilustrado na Fig. D e E. Deve ajustar os cintos de segurança com o maior aperto possível sem os tornar incómodos para o utilizador. Não deve torcer o sistema de fixação do cinto de segurança quando o usar. O cinto de segurança superior do tronco deve ser instalado sobre o ombro e ao longo do ombro como ilustrado na Fig. D e E.

3. Os pontos de fixação da cadeira são a estrutura lateral dianteira interna sob a roda giratória e a estrutura lateral traseira. As correias são fixas à volta das estruturas laterais na intersecção dos tubos da estrutura horizontal e vertical. (Ver Fig. G-H-I)

4. O símbolo de fixação (Fig. F) na estrutura da cadeira de rodas indica a posição das correias de fixação da cadeira de rodas. As correias são esticadas depois das correias dianteiras serem instaladas para segurar a cadeira de rodas. A posição das correias de fixação na cadeira de rodas:

1. Localização das etiquetas dos pontos de fixação dianteiro e traseiro (Fig. G - H).
2. Diagrama de vista lateral das correias de fixação, (Fig. I).

⚠ AVISO!

Quando a pessoa transportada for uma criança, com massa inferior a 22 Kg e o veículo envolvido tiver menos de oito (8) bancos, recomendamos que a criança seja transferida para um sistema de segurança para crianças (CRS) compatível com UNECE Regulamento 44.

Este tipo de peças de encaixe proporciona um sistema de sujeição mais eficaz para o ocupante que os sistemas convencionais de sujeição de 3 pontos e alguns sistemas CRS também incluem suportes posturais para ajudar a manter a posição da criança quando está sentado.

Em alguns casos, os pais, ou os assistentes de cuidados, podem considerar a opção de que a criança permaneça na sua cadeira de rodas enquanto está no veículo de transporte devido ao seu nível de conforto e controlo postural dos ajustes da cadeira de rodas.

Nestes casos recomendamos que tanto um profissional de saúde ou outra pessoa competente na matéria leve a cabo uma avaliação dos riscos.

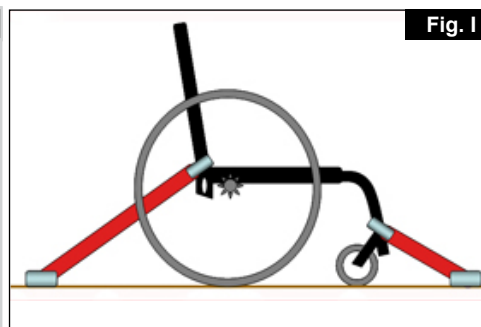
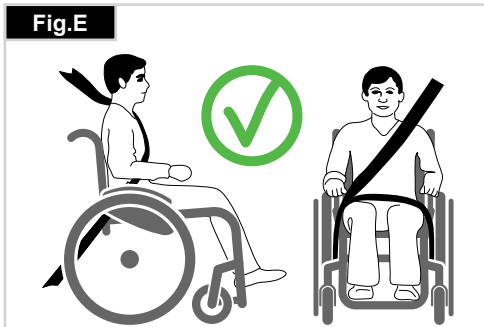
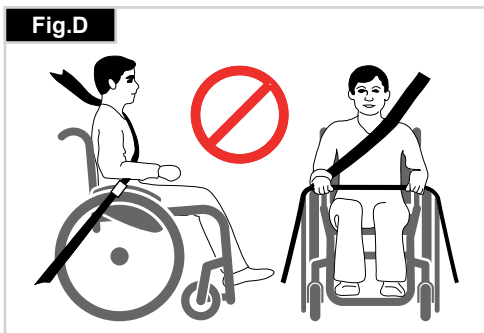
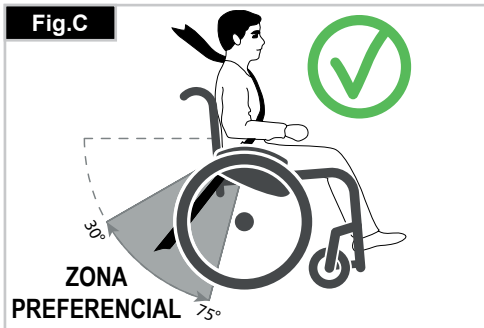

4.0 Manuseamento

Dobrar (Fig. 4.1)

Primeiro, remova a almofada do assento da cadeira de rodas e levante o apoio de pés (plataforma) ou as placas de pés individuais. Segure na correia por debaixo no meio e puxe para cima. A cadeira de rodas dobra-se. Para dobrar a sua cadeira até que fique tão pequena quanto possível, por exemplo, para guardar num carro, pode remover os apoios de pés (dependendo do modelo). Para este efeito, abra a lingueta da parte de fora e rode o apoio de pés para o lado. Depois, só tem que remover o apoios de pés dos tubos da estrutura



Desdobrar (Fig. 4.2).

Abra a correia na estrutura dobrada antes de desdobrar.

Faça força para baixo sobre a tubagem do assento (ver imagem). A cadeira de rodas é desdobrada. Agora, encaixe os tubos do assento na posição na tela do assento. Isto pode ser facilitado inclinando ligeiramente a sua cadeira de rodas. Deste modo, o peso pode ser aliviado de uma roda traseira para que a cadeira de rodas possa ser desdobrada mais facilmente. Cuidado para não prender os dedos na estrutura da barra transversal.

Eixos de extração rápida das rodas traseiras (Fig. 4.3)

As rodas traseiras estão equipadas com eixos de extração rápida. As rodas podem, assim, ser instaladas ou removidas sem usar ferramentas. Para remover uma roda, basta premir o botão de extração rápida no eixo (1) e puxá-lo para fora.



⚠ CUIDADO!

Mantenha premindo o botão de extração rápida no eixo quando inserir o eixo na armação para montar as rodas traseiras. Liberte o botão para fixar a roda na sua posição. O botão de extração rápida deverá encaixar na sua posição original.

Eixos de extração rápida das rodas traseiras (Fig. 4.4)

As rodas giratórias também podem ser equipadas com eixos de extração rápida (1), que podem ser instalados ou removidos sem ferramentas. Apenas para SA - versão com quadro.



5.0 Opções

Tubos Anti-queda

Tubos Anti-queda (Fig. 5.1).

Os tubos de apoio são usados pelos assistentes para inclinar uma cadeira de rodas sobre um obstáculo. Basta empurrar o tubo com o pé para empurrar a cadeira de rodas, por exemplo, sobre um lancil ou degrau.



Dispositivos de bloqueio das rodas

Dispositivos de bloqueio das rodas (Fig. 5.2 - 5.5).

A sua cadeira de rodas está equipada com dois dispositivos de bloqueio de rodas. São aplicados diretamente sobre os pneus. Para activar os dispositivos, empurre ambos os manípulos de bloqueio contra as peças de arresto (Fig. 5.2 e 5.4). Para desbloquear a roda, puxe os manípulos para trás para a sua posição original.

A capacidade de travagem diminui com:

- Piso desgastado dos Pneus
- Pressão dos Pneus demasiado baixa
- Pneus húmidos
- Dispositivos de bloqueio das rodas incorretamente ajustado.

Os dispositivos de bloqueio das rodas não foram concebidos para serem usados como travões de uma cadeira em movimento. Assim, os dispositivos de bloqueio das rodas nunca devem ser usados para travar uma cadeira de rodas em movimento. Use sempre os aros das rodas para travar. Certifique-se que o intervalo entre os pneus e dispositivos de bloqueio das rodas respeita as especificações apresentadas (Fig. 5.4 e 5.5). Para reajustar, desaperte o parafuso (1) e ajuste o intervalo apropriado. Aperte o parafuso (ver a página sobre força de torção).

⚠ CUIDADO!

Após cada ajustamento das rodas traseiras, inspeccione o intervalo dos dispositivos de bloqueio das rodas e reajuste se necessário.

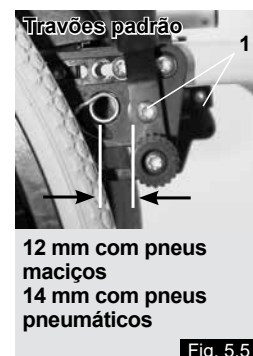
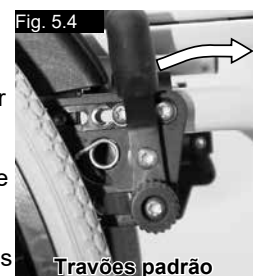
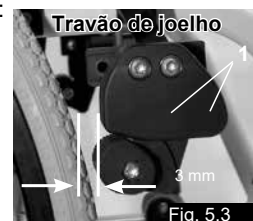
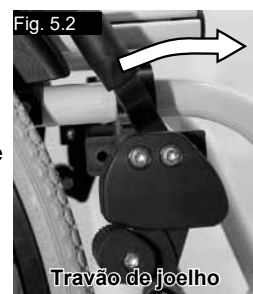

Dispositivos de bloqueio das rodas

Extensão para o Manípulo do Travão (Fig. 5.6).

A extensão do manípulo do dispositivo de bloqueio das rodas pode ser removido ou retraído para baixo. O manípulo mais longo ajuda a minimizar o esforço necessário para aplicar os dispositivos de bloqueio das rodas.



Fig. 5.6

⚠ CUIDADO!

Se montar o dispositivo de bloqueio das rodas demasiado próximo da roda, será necessário um maior esforço para o activar. Isso pode causar com que a extensão da alavanca do travão parta!

Se inclinar-se sobre o manípulo de extensão do dispositivo de bloqueio das rodas durante a transferência, poderá parti-lo! Água salpicada pelos pneus poderá causar o funcionamento incorrecto do dispositivo de bloqueio das rodas.

Dispositivo de bloqueio da roda compacto

Os dispositivos de bloqueio das rodas compactos ficam por debaixo da correia do assento e são accionados puxando os dispositivos de bloqueio das rodas para trás, na direcção do pneu. Para os dispositivos de bloqueio das rodas operarem correctamente, devem ser puxados completamente contra as peças de travagem, (Fig. 5.6.1).



Fig. 5.6.1

⚠ CUIDADO!

A montagem incorrecta do bloqueio da roda exige um maior esforço de operação.

Apoios para pés

Apoios para pés (Fig. 5.7).

Existem dois tipos de placas de pés: plataforma e dividida. Podem ser retraídas para que seja mais fácil sentar-se e levantar-se da cadeira de rodas.



Fig. 5.7

Comprimento da perna

Se remover os parafusos de fixação (1), o apoio de pés pode ser ajustado para se adaptar a qualquer comprimento da parte inferior da perna. Remova os parafusos de fixação, ajuste a tubagem com o apoio de pés para a posição desejada e insira de novo e aperte os parafusos de fixação (ver a página sobre o binário). Certifique-se que a almofada de plástico composto está na posição correta sob o parafuso de fixação. Deve manter sempre um intervalo mínimo de 2,5 centímetros do chão.

Ajustamento da largura do apoio de pés

Se for necessário ajustar a largura do apoio de pés, desaperte os parafusos (1), ajuste para a largura pretendida, posicionando os espaçadores 1, 2 ou 3 (2) do exterior para o interior e depois aperte de novo os parafusos, (Fig. 5.7.1).

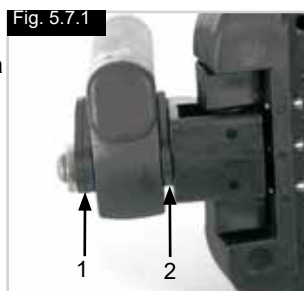

Fig. 5.7.1

Apoios de Pés divididos e em plataforma (Fig. 5.8 - 5.10).

Os apoios de pés podem ser dobrados para cima para facilitar a entrada e saída do utilizador na cadeira de rodas.

Também podem ser inclinados em seis ângulos diferentes relativos a uma superfície nivelada. Aperte firmemente o parafuso (1) no lado externo. Removendo os ganchos (2), pode ajustar o apoio de pés em três posições diferentes tanto para a frente como para trás. Solte o parafuso de ajustamento (3) para mudar a posição horizontal do apoio de pés. Para tal, deve dobrar o apoio de pés para cima. Quando terminar, verifique se todos os parafusos estão correctamente apertados (ver página sobre força de torção). Deve manter sempre um intervalo mínimo de 2,5 centímetros do chão.

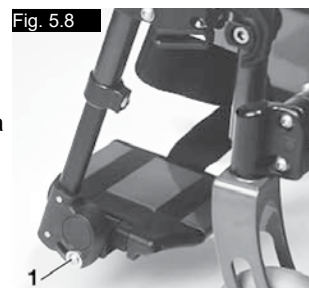

Fig. 5.8

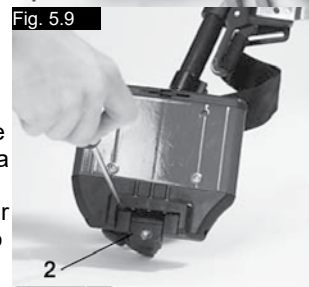

Fig. 5.9



Fig. 5.10

Apoios de pés

Existem vários apoios de pés disponíveis. Estes podem ser dobrados para cima para facilitar a entrada/saída da cadeira. São descritos individualmente.

Apoio de pés e lingueta retráctil

Quando instalar os apoios de pés, são instalados na posição retraída (Fig. 5.11). Depois, basta virá-los para dentro até o dispositivo de bloqueio ser accionado (1). Para remover os apoios de pés, use o manípulo (2) e vire o apoio de pés para fora e levante. Verifique se o apoio de pés está correctamente accionado.

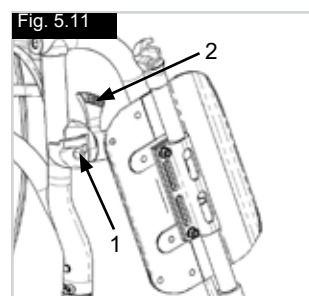

Fig. 5.11

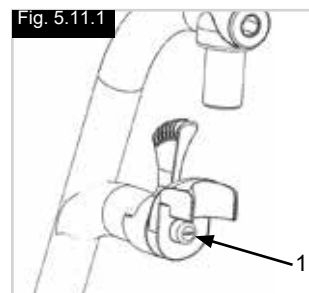

Fig. 5.11.1

⚠ AVISO:

Os apoios de pés não foram criados para serem usados para levantar ou transportar a cadeira de rodas com ocupante.

Ajustamento da folga do hanger

Caso o hanger esteja folgado (Fig. 5.11.1), pode ajustá-lo no terreno. O pino do hanger (1) é cónico e a folga pode ser reduzida quando desapertar ligeiramente o pino. Remova o hanger da cadeira usando o mecanismo de desbloqueio.

Use uma chave de parafusos e rode o pino (1) na frente com cuidado para a esquerda. Depois, teste o hanger na cadeira. Se o mecanismo do hanger não estiver a funcionar/a prender, refaça a tarefa ligeiramente. Se a folga ainda for muito grande e o desempenho não for aceitável, repita a tarefa.

Fig. 5.12

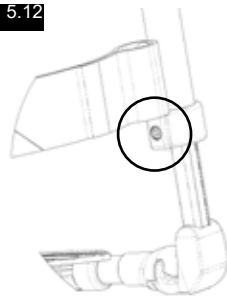

Comprimento da perna

Ao soltar o parafuso de aperto (Fig. 5.12), pode ajustar o comprimento inferior da perna. Desaperte o parafuso de aperto, ajuste o tubo com a plataforma de pés na posição pretendida.

Aperte de novo os parafusos de fixação (veja a página sobre a força de torção). Certifique-se que a junta de botão de plástico está posicionada sob o parafuso de aperto na posição correta.

⚠ AVISOS!

Não se apoie com os pés no apoio de pés! Durante a transferência, não se apoie com os pés no apoio de pés. Existe o risco de queda e ferimento.

Placas do Eixo

Placas do Eixo

(Fig. 5.17).

A posição do centro de gravidade do corpo em relação às rodas traseiras é vital para garantir a utilização fácil e confortável da cadeira de rodas. São possíveis várias posições: se mover a placa do eixo (1) para trás ao longo dos orifícios na estrutura (2) a cadeira ficará mais estável mas não terá tanta capacidade de manobra como seria o caso se a placa do eixo ficasse posicionada mais à frente. Pode ajustar a altura movendo a manga do eixo (3) na placa do eixo. Quando terminar, verifique se todos os parafusos estão correctamente apertados (ver página sobre força de torção).

Fig. 5.17

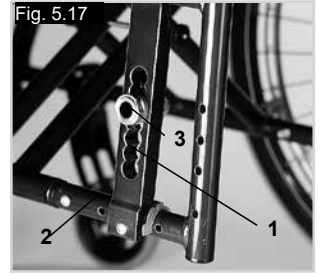

⚠ CUIDADO:

Poderá ser necessário ajustar de novo os dispositivos de bloqueio e as rodas giratórias.

Rodas Giratórias

Easymax SA - Estrutura

Rodas giratórias, placas das rodas giratórias, forquetas (Fig. 5.13).

A cadeira de rodas pode deslizar ligeiramente para a direita ou para a esquerda ou as rodas giratórias podem vibrar. As razões podem ser as seguintes:

- O movimento frontal e/ou inverso da roda não foi ajustado corretamente.
- O ângulo de inclinação não foi corretamente ajustado.
- A pressão do ar da roda giratória e/ou roda traseira é incorreta; as rodas não viram suavemente.

A cadeira de rodas não se move em linha recta se não ajustar correctamente as rodas giratórias. As rodas giratórias devem ser sempre ajustadas por um fornecedor autorizado. As placas das rodas giratórias devem ser reajustadas e os dispositivos de bloqueio das rodas devem ser inspeccionados sempre que a posição da roda traseira for alterada.

Easymax FF - Estrutura

Para garantir as forquetas se encontram no mesmo ângulo, simplesmente conte as ranhuras de cada lado. (Fig. 5.14).

Quando encontrar o ângulo correto da roda dianteira, as ranhuras ficam ajustadas e fornecem 16° de ajuste em incrementos de 2°. (Fig. 5.15).

Utilize uma borda plana para endereitar a forqueta.

O desenho patenteado permite que a forqueta da roda dianteira rode, de modo que possa permanecer perpendicular ao piso quando se altera o ângulo do assento. (Fig. 5.16).

Fig. 5.13

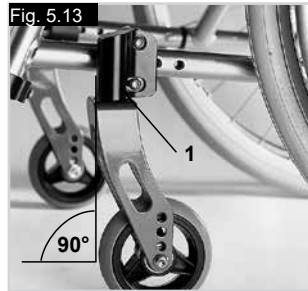

Curvaturas

Curvaturas

A curvatura pode ser ajustada entre 1° e 4°. (Fig. 5.18). Isto permite aumentar a estabilidade lateral da cadeira assim como a sua capacidade de manobra. Remova os parafusos da placa do eixo (1). Ajuste o adaptador (2) para o ângulo pretendido. Depois, aperte de novo os parafusos (ver a página sobre o binário). Se aumentar a curvatura também aumenta a largura geral da cadeira de rodas (em cerca de 1 cm por grau). (Fig. 5.19).

⚠ CUIDADO:

Poderá ser necessário ajustar de novo os dispositivos de bloqueio e as rodas giratórias.

Fig. 5.18

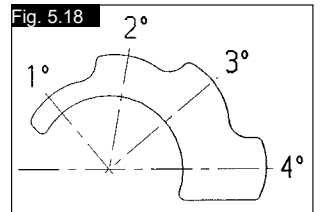

Fig. 5.19



Fig. 5.14



Fig. 5.15



Fig. 5.16



Encostos

Ângulo-encosto fixo ajustável (Fig. 5.20).

Puede establecer el respaldo ajustable en ángulo en 7 posiciones distintas (9° hacia delante, 0°, 3°, 6° y 9° hacia atrás). Desapertando e removendo o parafuso (1), pode ajustar o ângulo em incrementos de 3°

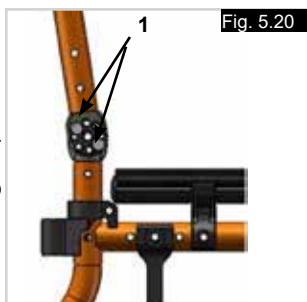

⚠️ AVISO:

Para sua própria segurança, o trabalho de ajustamento deve ser sempre efectuado pelo seu fornecedor.

Tecido do encosto ajustável (Fig. 5.21).

A tensão da correia pode ser adaptada para qualquer grau ajustando as correias de aperto em Velcro. O almofadado do encosto pode ser removido através de uma abertura interior, permitindo almofadar o encosto de acordo com as suas necessidades individuais.



Proteções Laterais

Proteções laterais – proteções das roupas (Fig. 5.24).

As proteções das roupas protegem contra salpicos de água e da sujidade. A sua posição relativa às rodas traseiras pode ser ajustada, ajustando as proteções laterais. Para o fazer, desaperte os parafusos (1 e 2). Depois de ajustar as proteções laterais para a posição pretendida, reinstale e aperte os parafusos novamente (consulte a página sobre binário).

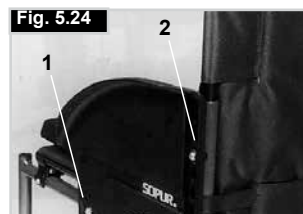

⚠️ AVISO:

Nem as proteções laterais, nem os apoios de braços devem ser utilizados para levantar ou transportar a cadeira de rodas.

Proteção lateral, Alumínio, Aparafusada com Protecção contra Tempo Frio (Fig. 5.25).

As proteções das roupas (opcional) protegem contra salpicos de água e da sujidade.

A sua posição relativa às rodas traseiras pode ser ajustada, ajustando as proteções laterais. Para o fazer, desaperte os parafusos (1 e 2). Os apoios de braços (opcionais) podem ser ajustados para a altura pretendida depois de remover os parafusos. Quando terminar, verifique se todos os parafusos estão correctamente apertados (ver página sobre força de torção).



⚠️ AVISO:

Nem as proteções laterais, nem os apoios de braços devem ser utilizados para levantar ou transportar a cadeira de rodas.

Proteções Laterais

Proteção lateral de secretária, Retráctil, Removível com apoios de braços curtos ou longos, Altura ajustável (Fig. 5.22 - 5.23)

Ajuste a altura do apoio de braços da seguinte maneira: faça deslizar o botão (1) para a frente até parar. Ajuste o apoio de braços (2) para a altura pretendida. Faça deslizar o botão para trás e empurre o apoio de braços (2) para baixo até ouvir encaixar na posição. Certifique-se sempre de que as proteções laterais ficaram correctamente fixadas em posição. Para levantar o apoio de braços, levante a alavanca (1) para desbloquear a protecção lateral.



⚠️ AVISO:

Nem as proteções laterais, nem os apoios de braços devem ser utilizados para levantar ou transportar a cadeira de rodas.

Manípulos de Pressão

Pegas para empurrar de altura ajustável (Fig. 5.26).

Estas asas são fixadas por pinos que impedem que descaiam acidentalmente. A abertura do manípulo de libertação rápida (1) torna possível ajustar as asas em função das suas necessidades específicas. À medida que move o manípulo, ouvirá um mecanismo de engate; agora pode facilmente posicionar as pegas como pretendido. A porca (2) no manípulo de tensão determina a rigidez de fixação das asas. Se a porca estiver solta depois de ajustar o manípulo de tensão, a pega também estará solta. Empurre a pega para um lado e para o outro antes de a usar para ter a certeza que está correctamente fixa na sua posição. Depois de ajustar a altura da pega, fixe sempre o manípulo de tensão (1) na sua posição. Se a alavanca não estiver fixa, podem sofrer ferimentos quando ultrapassar obstáculos.

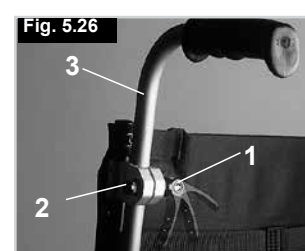

Pegas rebatíveis (Fig. 5.27).

Se não usar as asas, pode dobrá-las para baixo, premindo o botão (2). Quando for necessário usá-las de novo, basta abri-las até se fixarem.

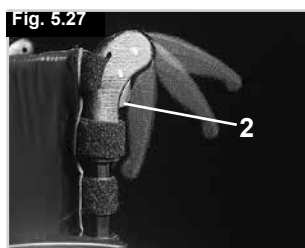

Instruções do cinto de segurança

⚠️ AVISO:

- Antes de usar a sua cadeira de rodas verifique se tem o cinto de segurança colocado.
- Deve inspeccionar diariamente o cinto de segurança para garantir que não está obstruído ou desgastado.
- Verifique sempre se o cinto pélvico está correctamente instalado e ajustado antes de usar. Um cinto demasiado solto pode fazer com que o utilizador escorregue e sufoque ou sofra ferimentos graves.



O cinto de segurança está fixo à cadeira de rodas como indicado nas imagens. O cinto de segurança é constituído por 2 metades. São instaladas usando o parafuso de fixação de suspensão do assento instalado através do ilhó do cinto. O cinto é conduzido sob a parte de trás do painel lateral. (Fig. 28). Ajuste a posição do cinto de modo a que as fivelas fiquem no centro do assento. (Fig. 29).

Ajuste o cinto de segurança de acordo com as necessidades do utilizador da seguinte forma:

Para reduzir o comprimento do cinto	Para aumentar o comprimento do cinto
<p>Conduza o cinto através da fivela macho e ajustadores. Verifique se o cinto não está enrolado na fivela macho.</p>	<p>Conduza o cinto através dos ajustadores e da fivela macho para que o comprimento seja maior.</p>

Quando apertado, verifique o espaço entre o cinto de segurança e o utilizador. Quando correctamente ajustado deverá ser possível enfiar a palma da mão entre o cinto e o utilizador. (Fig. 30).



O cinto de segurança deve ser fixado de modo a que o cinto fique num ângulo de 45 graus ao longo da pélvis do utilizador. O utilizador deve estar sentado direito e afastado o quanto possível do assento durante o ajustamento. O cinto de segurança não deve deixar o utilizador escorregar no assento. (Fig. 31).

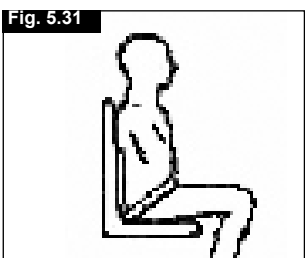

<p>Para apertar a fivela: Empurre firmemente a fivela macho para a fivela fêmea.</p>	<p>Para abrir o cinto: Prima os lados expostos da fivela macho e empurre para o centro enquanto as afasta sem forçar.</p>

⚠️ AVISO:

Em caso de dúvida sobre a utilização e operação do cinto de segurança fale com o seu médico, fornecedor da cadeira de rodas, enfermeira ou assistente para obter ajuda.

Sugestão para o Cliente:

O cinto de segurança apenas deve ser instalado por um fornecedor / agente autorizado da Sunrise Medical . O cinto de segurança apenas deve ser ajustado por um profissional ou fornecedor / agente autorizado da Sunrise Medical.

Deve inspeccionar diariamente o cinto de segurança para garantir que esteja correctamente ajustado e livre de obstruções ou desgaste prejudicial.

A Sunrise Medical não recomenda o transporte de uma pessoa num veículo usando este cinto de segurança como método de fixação.

Consulte o folheto de transporte da Sunrise Medical para mais conselhos sobre transporte.

Manutenção:

Verifique o cinto pélvico e os componentes de fixação regularmente para detectar quaisquer sinais de desgaste ou danos. Substitua se necessário.

NOTA:

O cinto de segurança deve ser ajustado para acomodar o utilizador como descrito em cima. A Sunrise Medical recomenda que o comprimento e posição do cinto sejam inspeccionados regularmente para reduzir o risco do utilizador reajustar inadvertidamente o cinto para um comprimento excessivo.

Tubos Anti-Queda

Tubos Anti-Queda (Fig. 5.32)

Os tubos anti-queda oferecem segurança adicional para utilizadores inexperientes quando ainda estão a aprender a utilizar a cadeira de rodas. Os tubos anti-queda (1) impedem que a cadeira de rodas caia para trás. Se empurrar os tubos anti-queda (1) move-os para baixo; também podem ser empurrados para a frente. Deve ser mantido um intervalo de 3 cm a 5 cm entre os tubos e o chão. Deve dobrar os tubos anti-queda para a frente quando subir ou descer obstáculos grandes (como lancis) para evitar que toquem no chão.



Correia Normal

Correia Normal (Fig. 33).

A correia está equipada com uma fita de Velcro num dos lados, que permite o ajustamento simples da correia. Para reajustar a correia, primeira dobre ligeiramente a cadeira de rodas. Depois mova de novo os parafusos (1) e puxe as tampas dianteiras (2) para a frente para fora da estrutura. A correia (3) pode ser removida da estrutura. Ao apertar de novo o Velcro, a correia pode ser reajustada. Inverta este procedimento para reinstalar a correia. Quando terminar, verifique se todos os parafusos estão correctamente apertados (ver página sobre força de torção).

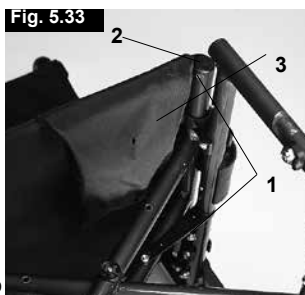

⚠️ AVISO:

Para uma segurança adequada, pelo menos 50 % das superfícies de Velcro devem estar sempre em contacto umas com as outras.

Suporte da Canadiana

Suporte da Canadiana (Fig. 34).

Este dispositivo permite o transporte de canadianas directamente na cadeira de rodas. Possui uma correia de Velcro (1) para segurar as canadianas ou outros acessórios.



⚠️ AVISO:

Nunca tente usar ou remover as muletas ou outros acessórios durante a condução.

Tabuleiro

Tabuleiro (Fig. 35).

A bandeja é uma superfície plana adequada para muitas actividades. Antes de utilizar uma bandeja, primeiro a largura do assento deve ser ajustada uma vez por um fornecedor autorizado. O utilizador deve estar sentado na cadeira de rodas durante a condução de teste.



Barra de transferência

Barra de transferência (Fig. 36).

Esta barra é utilizada para estabilizar o encosto. Para poder dobrar a cadeira, deve rodar os botões (1) na extremidade da pega e remover a barra estabilizadora, depois pode dobrar facilmente a cadeira. Para voltar a instalar a barra rigidizadora, deve voltar a colocar os parafusos e ajustá-los com firmeza para que a barra fique fixa e em posição.



Rodas de Viagem

Rodas de Viagem (Fig. 5.37 - 5.38)

Devem ser usadas rodas de trânsito sempre que a sua cadeira de rodas for demasiado larga e se as rodas traseiras forem utilizadas (por exemplo, aviões, autocarros, etc.). Depois de remover as rodas traseiras com a ajuda dos eixos de libertação rápida, as rodas de trânsito podem ser imediatamente usadas para continuar a mover-se. As rodas de viagem estão montadas de modo a ficarem aprox. 3 centímetros do chão quando não usadas. Assim, não dificultam o movimento quando conduzir, transportar ou inclinar a cadeira para ultrapassar obstáculos (por exemplo, lancis, degraus, etc.).



⚠️ AVISO:

A sua cadeira de rodas não pode usar os dispositivos de bloqueio das rodas quando usar as rodas de viagem.



6.0 Inspeções diárias

⚠️ CUIDADO:

Como utilizador, será o primeiro a detectar possíveis defeitos. Assim, recomendamos que, antes de cada utilização, inspeccione os itens da seguinte lista:

- Verifique se a pressão dos pneus é correcta
- Verifique se os travões funcionam correctamente
- Verifique se todas as peças removíveis estão seguras, por exemplo, apoio de braços, apoio de pés, eixo de extração rápida, etc.
- Verifique se existem danos visíveis, por exemplo, na estrutura, no encosto, na correia do assento e na correia do encosto, na placa dos pés, etc.

Se detetar danos ou avarias, contacte o seu fornecedor autorizado.

7.0 Pneus e Montagem

AVISO:

Certifique-se sempre que mantém a pressão correta dos pneus (mín. 3,5 bar) porque pode afetar o desempenho da cadeira de rodas.

Se a pressão for demasiado baixa, a resistência de movimento aumenta, sendo necessário mais esforço para que a cadeira se mova para a frente. Pressão demasiado baixa também afecta negativamente a capacidade de manobra.

AVISO:

Se a pressão for demasiado alta, o pneu pode rebentar.

A pressão correta para um determinado pneu está impressa na superfície do próprio (mín. 3,5 bar).

Os pneus podem ser montados do mesmo modo que um pneu normal de bicicleta.

Antes de instalar um novo tubo interno, deve certificar-se sempre que a base da jante e o interior do pneu não contém objectos estranhos.

Verifique a pressão depois de montar ou reparar um pneu. É vital para a sua segurança e para o desempenho da cadeira de rodas que a pressão de ar seja mantida e que os pneus estejam em boas condições.

8.0 Manutenção e Cuidado

Inspeção de Segurança

Como utilizador, será o primeiro a detetar possíveis defeitos.

Assim, recomendamos que, antes de cada utilização, inspecione se:

a pressão dos pneus está correta.

os travões funcionam corretamente.

todas as peças removíveis estão apertadas em segurança (por exemplo, apoios de braços, hangers do apoio de pés, eixos de extração rápida...).

Se existir qualquer dano/defeito/ contacte o seu agente autorizado.

Manutenção e Cuidado

Manutenção:

- Inspeccione a pressão dos pneus periodicamente.
- Verifique periodicamente se os pneus estão desgastados e danificados, pelo menos uma vez por ano. Mude os pneus assim que detetar qualquer tipo de dano ou desgaste.
- Verifique se a correia do assento e traseira está desgastada e danificada, pelo menos de três em três meses. Mude estas peças assim que detetar qualquer tipo de dano ou desgaste.
- Verifique periodicamente se os componentes da estrutura e do encosto estão desgastados e danificados, pelo menos uma vez por ano. Mude estas peças assim que detetar qualquer tipo de dano ou desgaste.
- Verifique periodicamente se os travões estão desgastados e danificados, pelo menos uma vez por ano. Verifique se estão a funcionar corretamente e se são fáceis de usar. Mude os travões assim que detetar qualquer tipo de dano ou desgaste.
- Verifique periodicamente se todos os parafusos estão apertados (ver a secção sobre força de torção), pelo menos uma vez por ano. Todos os parafusos vitais para usar a cadeira de rodas em segurança têm porcas de segurança. As porcas de segurança devem ser usadas apenas uma vez e substituídas depois de usadas.

NOTA:

Se forem apresentadas definições das forças de torção,

recomendamos vivamente a usar um dispositivo de medição do binário, para confirmar se apertou com a força correta.

Cuidado:

Use apenas produtos de limpeza domésticos suaves ao limpar a cadeira de rodas. Use apenas sabão e água quando limpar o estofado do assento e o cinto de segurança.

Consoante a frequência e tipo de utilização, recomendamos que leve a sua cadeira de rodas a um agente autorizado, pelo menos uma vez por ano, para que seja inspecionada por pessoal qualificado.

CUIDADO:

Areia, sal e água do mar podem danificar os rolamentos das rodas dianteiras e traseiras. Limpe e seque a cadeira de rodas cuidadosamente, depois de ter estado exposta a estes elementos.

Higiene para Reutilização:

Quando a sua cadeira for re-utilizada, deve ser cuidadosamente preparada limpa e tratada com desinfetante, em todas as superfícies que entrem em contacto com o utilizador.

Se precisar de o fazer rapidamente, deve usar um desinfetante líquido, à base de álcool, adequado para produtos e equipamento médico.

Preste atenção às instruções do fabricante do desinfetante que usar.

Regra geral, não deve usar um desinfetante nas bainhas.

Assim, recomendamos que elimine o assento e correias traseiras de forma correta no caso de contaminação microbacteriana com agentes activos de acordo com a lei de protecção contra infeções §6.

Armazenagem:

A cadeira de rodas deve ser sempre guardada num local seco.

Peças de Reposição:

As seguintes peças podem ser removidas e enviadas ao fabricante / agente autorizado para reparação:

- Rodas traseiras
- Apoio dos braços
- Suporte do apoio de pés
- Tubos Anti-Queda

Estes componentes estão disponíveis como peças sobresselentes. Para mais informações, consulte o catálogo de peças sobresselentes.

9.0 Resolução de Problemas

A cadeira de rodas guina para um dos lados

- Verifique a pressão dos pneus
- Verifique se a roda vira facilmente (rolamentos, eixo)
- Verifique o ângulo da roda giratória
- Verifique se ambas as rodas giratórias estão em contacto com o chão

As rodas giratórias começam a vibrar

- Verifique o ângulo da roda giratória
- Verifique se todos os parafusos estão apertados; aperte se necessário (Ver a secção sobre força de torção)
- Verifique se ambas as rodas giratórias estão em contacto com o chão

A estrutura da cadeira de rodas / estrutura de tubos não encaixa na posição na tela do assento

- A cadeira ainda é nova, ou seja, o estofo do assento ou do encosto ainda está rígido. Isto melhora com o tempo.

É difícil dobrar a cadeira

- O estofo do encosto ajustável é demasiado rígido. Solte-o de acordo.

A cadeira de rodas chia e vibra

- Verifique se todos os parafusos estão apertados; aperte se necessário (Ver a secção sobre força de torção)
- Aplique uma pequena quantidade de óleo lubrificante nas zonas onde as peças móveis entram em contato

A cadeira de rodas move-se irregularmente

- Verifique o ângulo das rodas giratórias
- Verifique a pressão dos pneus
- Verifique se as rodas traseiras estão ajustadas de maneira diferente

10.0 Eliminação / Reciclagem de materiais

NOTA: Se a cadeira de rodas lhe for entregue como parte de uma função de caridade ou doação médica, esta poderá não lhe pertencer. Se a cadeira já não for necessária, para a devolver siga as instruções da organização que lhe disponibilizou a cadeira.

A seção seguinte contém uma descrição dos materiais usados na cadeira de rodas, com vista à eliminação ou reciclagem da cadeira de rodas e da respetiva embalagem. Poderão existir regulamentos locais especiais em vigor relativamente à eliminação ou reciclagem. Estes devem ser respeitados quando deitar fora a sua cadeira de rodas. (Isto pode incluir a limpeza ou descontaminação da cadeira de rodas antes de a eliminar).

Alumínio: Forquetas das rodas giratórias, rodas, proteções laterais do chassis, estrutura do apoio de braços, apoio de pés, pegas para empurrar

Aço: Pontos de fixação, eixos de extração rápida

Plástico: Pegas, peça de arresto dos tubos, rodas giratórias, apoios de pés, almofadas para braços e roda/pneu de 12 polegadas

Embalagem: Sacos de plástico de polietileno suave, cartão

Estofos: Poliéster tecido com cobertura PVC e espuma modificação de combustão expandida.

A eliminação ou reciclagem deve ser feita através de um fornecedor autorizado ou local adequado próprio. Alternativamente, a sua cadeira de rodas pode ser devolvida ao fornecedor para eliminação.



11.0 Placa de Nome

A placa de nome encontra-se na estrutura do tubo em T ou no tubo da estrutura transversal. A placa de nome indica a designação exacta do modelo e outras especificações técnicas. Apresente a seguinte informação sempre que encomendar peças de substituição ou uma reclamação:



	SUNRISE MEDICAL		Sunrise Medical GmbH Kahlbachring 2-4 D-69254 Malsch / Germany		2021-04-20
TYPE:	Rollstuhl	SN	203211332922344		
Easy Max	ISO 7176-19:2008				
	120 kg		max 10°		360 mm
			380 mm		

Easy Max	Nome do produto/Número SKU.
	A inclinação máxima segura com tubos anti-queda depende das configurações da cadeira de rodas, postura e capacidades físicas do utilizador.
	Largura do assento.
	Profundidade (Máximo).
	Carga Máxima.
	Símbolo CE.
	Guia do Utilizador.
	XXXX-XX-XX Data de fabrico.
	Número de Série.
	Este símbolo significa Dispositivo Médico.
	Morada do fabricante
ISO 7176-19:2008	Testada com contra colisões de acordo com: ISO 7176-19:2008.

12.0 Dados técnicos

Dados técnicos

Massa total:

- com rodas standard, incl. aros de empurrar, montagem fechada
- em combinação com a proteção lateral de secretária: LA + 20 cm
- em combinação com a protecção lateral de alumínio: LA + 18 cm
- em combinação com o protetor das roupas, composto: LA + 19 cm
- Um acessório de aro muito estreito reduz a largura geral em 2 cm
- Rodas com travões de tambor alargam a cadeira em 2 cm com curvatura de 4°: LA + 24 cm

Dimensões quando fechada:

- sem rodas traseiras aprox. 30 cm
- com rodas traseiras aprox. 25 cm

Peso em kg:

- Apoios de pés: 1,35 kg
- Cadeira: Sem proteções laterais, apoios de pés ou rodas traseiras: 7,60 kg
- Protecção lateral de escritório: 3,10 kg

Carga Máxima:

- Autorizado para pesos de utilizador até:
 - com roda leve. = 120 kg
 - com roda Proton. = 100 kg
 - com eixo do guiador. = 100 kg

Alturas do Assento:

A escolha das estruturas, garfos e rodas giratórias, assim como o tamanho das rodas traseiras (24", 25") determina as alturas a que é possível ajustar o assento.

A cadeira de rodas é compatível com as seguintes normas:

- Requisitos e testes para forças estáticas, de impacto e de fadiga (ISO 7176-8). Sim •
- Sistemas de condução e de controlo para energia da cadeiras de rodas, requisitos e testes (ISO 7176-14). N/D •
- Teste climatérico de acordo com ISO 7176-9. N/D •
- Resistência à ignição das peças forradas de acordo com ISO 7176-16 (EN 1021-1/2). Sim •

Posição De Montagem Placa Do Eixo	Posição De Montagem suporte Do Travão	Travão Tipo De Travão
ESTRUTURA DO LADO DIREITO PEQUENA		
1	1	ESQUERDO
2	2	ESQUERDO
3	2	ESQUERDO
4	1	ESQUERDO
5	1	ESQUERDO
ESTRUTURA DO LADO DIREITO GRANDE		
1	2	DIREITO
2	2	DIREITO
3	1	DIREITO
4	1	DIREITO
5	2	ESQUERDO
ESTRUTURA DO LADO ESQUERDO PEQUENA		
1	1	ESQUERDO
2	2	DIREITO
3	2	DIREITO
4	1	DIREITO
5	1	DIREITO
ESTRUTURA DO LADO ESQUERDO GRANDE		
1	2	ESQUERDO
2	2	ESQUERDO
3	1	ESQUERDO
4	1	ESQUERDO
5	2	DIREITO
		= PRÉ DETERMINADO

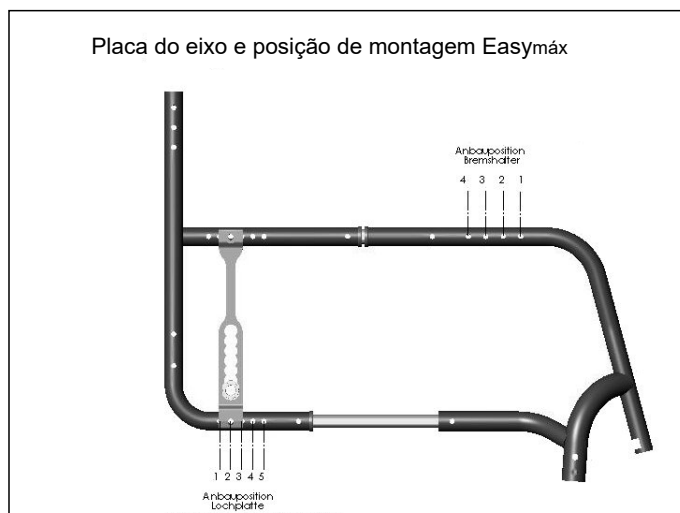
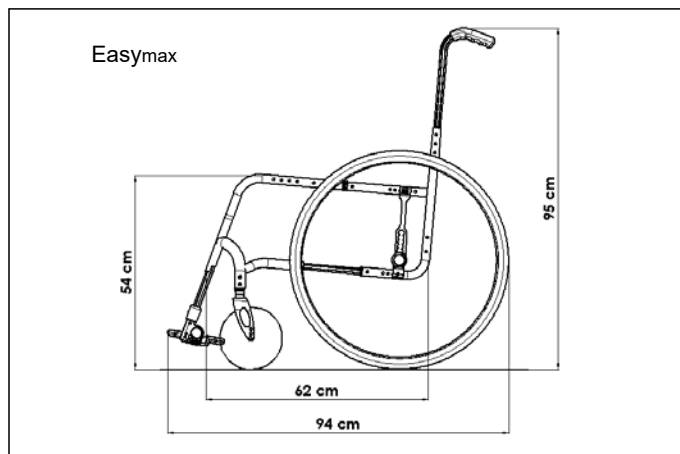

Alkusanat

Arvoisa asiakas,

Olemme iloisia, että valitsit laadukkaan SUNRISE MEDICAL -tuotteen.

Tämä käyttöopas sisältää lukuisia vinkkejä ja ideoita uuden pyörätuolisi mahdollisimman luotettavan käyttöönnoton varmistamiseksi.

Läheisten asiakassuhteiden ylläpitäminen on Sunrise Medicalille tärkeää. Haluamme pitää asiakkaamme ajantasalla yrityksemme toiminnasta. Läheisten asiakassuhteiden ansiosta pystymme palvelemaan asiakkaitamme nopeasti, henkilökohtaisesti ja mahdollisimman joustavasti. Olemme aina valmiina auttamaan niin varaosien, lisävarusteiden kuin pyörätuoliasi koskevien lisätietojenkin osalta.

Haluamme että olet tyytyväinen tuotteisiimme ja palveluihimme. Sunrise Medical kehittää jatkuvasti tuotteitaan. Tuotteidemme muotoilussa, teknologiassa ja laitteistoissa voi taten esiintyä muutoksia. Tämän käyttöoppaan sisältämien kuvien tai tietojen perusteella ei tästä syystä voi esittää mitään korvausvaatimuksia.

SUNRISE MEDICALin hallintajärjestelmä täyttää seuraavat standardit: EN ISO 9001, ISO 13485 ja ISO 14001.

 Valmistaja SUNRISE MEDICAL vakuuttaa, että tämä tuote täyttää asetuksen 2017/745/EEC / 2007/47/EEC normit.

Ilmoitus käyttäjälle ja/tai potilaalle: kaikista laitteeseen liittyvistä vakavista tapaturmista on ilmoitettava valmistajalle ja sen jäsenvaltion toimivaltaiselle viranomaiselle, jossa käyttäjä ja/tai potilas asuu.

B4Me erityismukautukset

Sunrise Medical suosittelee vahvasti, että kaikki B4Me-tuotteen mukana toimitetut käyttöohjeet luetaan ja ymmärretään ennen tuotteen ensimmäistä käyttöä, jotta tuote toimii valmistajan tarkoittamalla tavalla.

Sunrise Medical suosittelee myös, että käyttöohjeita ei hävitetä lukemisen jälkeen; ne tulee säilyttää tallessa myöhempää tarvetta varten.

Lääkinnällisten laitteiden yhdistelmät

Tämän lääkinällisen laitteen voi mahdollisesti yhdistää yhden tai useamman muun lääkinällisen laitteen tai tuotteen kanssa. Tietoja mahdollisista yhdistelmistä löytyy osoitteesta www.haltija.fi. Kaikkien luettelujen yhdistelmien on todettu täyttävän lääkinällisiä laitteita koskevan asetuksen 2017/745 yleiset turvallisuus- ja suorituskykyvaatimukset, liite 1, kohta 14.1.

Yhdistelmä- ja asennusohjeet ovat nähtävissä osoitteesta www.haltija.fi

Ota yhteys paikalliseen valtuutettuun SUNRISE MEDICAL -jälleenmyyjään, jos sinulla on kysymyksiä pyörätuolisi käytöstä, huollosta tai turvallisuudesta.

Jos lähialueellasi ei ole valtuutettua jälleenmyyjää tai jos haluat kysyä jotakin, ole hyvä ja ota yhteyttä Sunrise Medicaliin joko kirjallisesti tai soittamalla.

HALTIJA Group Oy
Koivuhaantie 2-4
01510 Vantaa
Suomi
Puh 09 612 2250
asiakaspalvelu@haltija.fi
www.haltija.fi



TÄRKEÄÄ:

ÄLÄ KÄYTÄ PYÖRÄTUOLIA ENNEN KUIN OLET LUKENUT TÄMÄN KÄYTTÖOPPAAN JA YMMÄRTÄNYT SEN SISÄLLÖN. JOS NÄITÄ OHJEITA EI NOUDATETA, SEURAUKSENA VOI OLLA FYYSISIÄ VAMMOJA, LAITEVAURIOITA TAI YMPÄRISTÖVAHINKOJA!

Käyttö

Pyörätuoli on tarkoitettu käyttäjille, jotka eivät pysty kävelemään tai joiden liikuntakyky on rajoittunut. Pyörätuoli on tarkoitettu henkilökohtaiseen käyttöön sisä- ja ulkotiloissa omatoimisesti sekä toisen osapuolen (avustajan) toimesta.

Enimmäispainorajoitus (käyttäjän ja pyörätuoliin asennettujen lisälaitteiden yhteispaino) ilmoitetaan sarjanumerokilvessä, joka sijaitsee istuimen alla poikki- tai stabilointitangossa.

Takuu on voimassa vain siinä tapauksessa, että tuotetta käytetään määritellyissä olosuhteissa ja määriteltyihin käyttötarkoituksiin.

Pyörätuolin suunniteltu käyttöikä on viisi vuotta.

Pyörätuoliin EI SAA ASENTAA MITÄÄN OSIA, joiden käyttöä Sunrise Medical ei ole hyväksynyt.

Sovellusala.

Indikaatiot

Pyörätuolissa on monia kokoonpanovaihtoehtoja ja modulaarinen rakenne, joten sitä voivat käyttää myös henkilöt, jotka eivät pysty kävelemään tai joiden liikuntakyky on rajoittunut esim. seuraavista syistä:

- Halvaus
- Raajan menetys (alaraaja-amputaatio)
- Raajan epämuodostuma
- Niveljäykistymä/nivelvamma
- Erilaiset sairaudet, esim. sydän- ja verisuonitaudit, tasapainohäiriöt tai kaksekia, neurologiset sairaudet, lihasdystrofia, hemiplegia. Soveltuu myös vanhemmille ihmisille, joilla on vielä voimia ylävartalossa.

Kontraindikaatiot

Pyörätuolia ei saa käyttää ilman avustajaa seuraavissa tapauksissa:

- Havaintohäiriö
- Epätasapaino
- Molempien käsivarsien menetys, jos hoitaja ei avusta käyttäjää
- Molempien käsivarsien niveljäykistymä tai nivelvaurio
- Kykenemätön istumaan

Hankintapäätöstä tehdessä tulee huomioida käyttäjän kehon koko, paino, fyysinen ja psyykinen terveys, ikä, elinolut ja elinympäristö.

1.0 Yleiset käyttöturvallisuutta koskevat varoitukset ja ajorajoitukset	137
2.0 Takuutiedot	139
3.0 Kuljetettavuus	140
4.0 Käsittely	142
5.0 Lisävarusteet	142
Kynnyspolkimet	142
Pyörien jarrut	142
Jalkalevyt	143
Tukipyörät	144
Akselilevyt	144
Kallistuskulmat	144
Selkätuet	145
Sivusuojat	145
Sivusuojat	145
Työntökahvat	145
Lantiovyön ohjeet	146
Kaatumaesteet	146
Tavallinen istuin	147
Kainalosauvan pidike	147
Pöytä	147
Aputanko	147
Kuljetuspyörät	147
6.0 Päivittäiset tarkistukset	147
7.0 Renkaat ja asennus	148
8.0 Ylläpito ja huolto	148
9.0 Vianmääritys	149
10.0 Materiaalien hävittäminen/kierrätys	149
11.0 Valmistekilpi	149
12.0 Tekniset tiedot	150

3.1 Käyttöoppaassa käytettävien sanojen määritelmät

Sana	Määritelmä
 VAARA!	Varoittaa käyttäjää vakavan loukkaantumisen tai kuoleman vaarasta, jos ohjetta ei noudateta
 VAROITUS!	Varoittaa käyttäjää mahdollisesta loukkaantumisen vaarasta, jos ohjetta ei noudateta
 HUOMIO!	Tiedotus käyttäjälle, että laite saattaa vaurioitua jos ohjetta ei noudateta
HUOMAUTUS:	Yleinen ohje tai suositeltava menettelytapa
	Viite lisäohjeisiin

HUOMAUTUS:

Kirjoita paikallisen valtuutetun huoltopalvelun osoite ja puhelinnumero tähän tarkoitukseen varattuun tilaan. Jos pyörätuoli rikkoutuu, ota yhteyttä huoltoon ja ilmoita kaikki oleelliset tiedot, jotta he voivat auttaa sinua nopeasti.

HUOMAUTUS:

Tässä käyttöoppaassa esitetyt pyörätuolit saattavat poiketa joiltakin osin ostamastasi mallista. Tästä huolimatta kaikki näissä käyttöohjeissa esitetyt ohjeet koskevat täysin hankkimaasi mallia.

Valmistaja varaa oikeuden muuttaa käyttöoppaassa esitettyjä painoja, mittoja ja muita teknisiä tietoja ilman ennakoilmoitusta. Kaikki tässä käyttöoppaassa esitetyt luvut, mitat ja tilavuudet ovat keskimääräisiä, niitä ei tule pitää teknisinä tietoina.

Jälleenmyyjän allekirjoitus ja leima

1.0 Yleiset käyttöturvallisuutta koskevat varoitukset ja ajorajoitukset

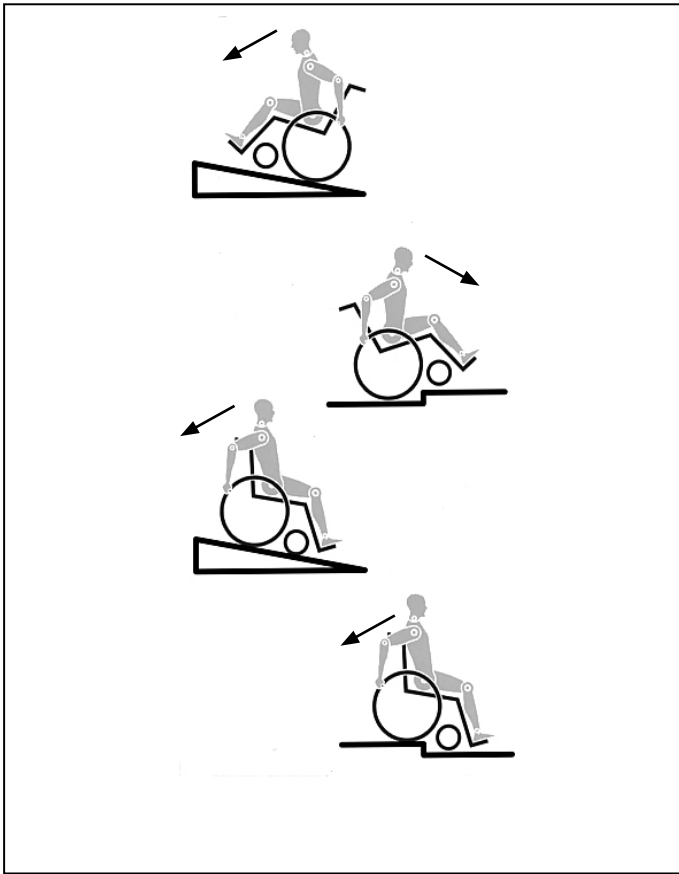

Tämä pyörätuoli on suunniteltu ja rakennettu mahdollisimman turvallisesti. Pyörätuoli täyttää tai osittain jopa ylittää kaikki tällä hetkellä voimassa olevat kansainväliset turvallisuusstandardit. Pyörätuoli voi tästä huolimatta olla käyttäjälleen vaarallinen, jos sitä käytetään väärin. Pyörätuolin käyttäjän on noudatettava ehdottomasti seuraavia sääntöjä oman turvallisuutensa varmistamiseksi.

Epäpätevät tai virheelliset muutokset tai säädöt lisäävät onnettomuusriskiä. Pyörätuolin käyttäjä osallistuu jokapäiväiseen liikenteeseen teillä ja jalkakäytävillä. Haluamme muistuttaa tässä yhteydessä, että pyörätuolin käyttäjänä sinua koskevat kaikki samat liikennesäännöt kuin muitakin liikenteeseen osallistujia.

Aja varovasti käyttäessäsi tätä pyörätuolia ensimmäistä kertaa. Opettele tuntemaan pyörätuolisi.

Tarkasta seuraavat kohteet ennen jokaista käyttökertaa:

- Takapyörien pikalukot
- Istuin- ja selkänojaosien tarrakiinnitykset
- Renkaat, rengaspaineet ja pyörien lukot.



Jos haluat muuttaa mitä tahansa pyörätuolin säätöjä, lue ensin vastaava kohta käyttöohjeista.

Tämä pyörätuoli voi kaatua kuoppaisella tiellä tai epätasaisella pinnalla ja etenkin ylä- tai alamäkeen ajettaessa. Jos ajat askelman tai kaltevan pinnan poikki suoraan etusuunnassa, kallista vartaloasi eteenpäin.

⚠VAARA!

ÄLÄ KOSKAAN ylitä käyttäjän ja pyörätuolissa kuljetettavien tavaroiden yhteenlaskettua 120 kilon enimmäiskuormitusta. Huomaa, että kevyempien mallien enimmäiskantavuudet ilmoitetaan erikseen. Jos enimmäiskuormitus ylittyy, pyörätuoli voi vaurioitua tai sen käyttäjä voi pudota tuolista ja menettää tuolin hallinnan, jolloin sekä tuolin käyttäjä että muut ihmiset voivat loukkaantua.

⚠VAARA!

- Vältä kaatumisia ja vaarallisia tilanteita harjoittelemalla uuden pyörätuolin käyttöä ensin tasaisella maalla ja hyvän näkyvyyden vallitessa.
- Älä käytä jalkalevyjä noustessasi pyörätuoliin tai siitä poistuessasi. Käännä jalkalevyt ensin yläasentoon ja mahdollisimman paljon sivuille. Siirry aina mahdollisimman lähelle istuinta ennen siihen nousemista.
- Käytä pyörätuolia aina ohjeiden mukaisesti. Vältä esimerkiksi esteen (askelma, katukiveyksen reuna) yli ajamista hidastamatta tai rakoihin ajamista.
- Pyörien lukkojen tarkoitus ei ole jarruttaa pyörätuolia. Niillä varmistetaan, ettei pyörätuoli lähde vierimään itsestään. Jos pysähdyt epätasaiselle maalle, käytä aina pyörien lukkoja estääksesi tuolin vierimisen. Käytä aina molempia pyörien jarruja; muussa tapauksessa pyörätuoli voi kaatua.
- Muuttele painopistettäsi kokeillaksesi, miten se vaikuttaa pyörätuolin käyttäytymiseen esimerkiksi kaltevilla pinnoilla ja rinteissä tai esteitä ylitettäessä. Suorita kokeilu avustajan kanssa.
- Pyörätuoli voi kaatua myös tasaisella pinnalla, jos asetukset ovat ääriasennossa (esim. takapyörät etumaisessa asennossa) ja käyttäjän asento ei ole täydellinen.
- Nojaa ylävartaloasi eteenpäin ylämäkeen ajaessasi tai askelmia ylittäessäsi.
- Nojaa ylävartaloasi enemmän taaksepäin alamäkeen ajaessasi. Älä koskaan yritä ajaa ylä- tai alamäkeen vinottain.
- Vältä liukuportaiden käyttöä - voit vammautua vakavasti jos putoat pyörätuolista liukuportaissa.
- Älä käytä pyörätuolia rinteissä, joiden kallistuskulma on suurempi kuin 10°. Rinteissä ajettaessa pyörätuolin dynamiikkaan vaikuttavat pyörätuolin asetukset, käyttäjän taidot ja ajotyylit. Käyttäjän taitoja ja ajotyylejä ei voida määrittää ennalta, joten suurimman turvallisen kallistuskulman määrittäminen ei ole mahdollista. Käyttäjän on tästä syystä selvitettävä tämä parametri itse avustajan kanssa, joka estää pyörätuolia kaatumasta. Jos pyörätuolin käyttäjä on kokematon, kallistuksen estävien tukipyörien käyttö on erittäin suositeltavaa.
- Tämä pyörätuoli voi kaatua kuoppaisella tiellä tai epätasaisella pinnalla ja etenkin ylä- tai alamäkeen ajettaessa.
- Älä aja pyörätuolilla mutaisella tai jäisellä alustalla. Älä käytä pyörätuolia paikoissa, joihin jalankulkijoilta on pääsy kielletty.



VAARA!

- Älä työnnä käsiäsi pyörien pinnoin tai takapyörän ja jarrun väliin pyörätuolin liikkeessa, ettei loukkaa käsiäsi.
- Jos pyörätuolissa on kevytmetalliset kelausvanteet, sormet kuumentuvat helposti suuresta vauhdista jarrutettaessa tai pitkissä rinteissä.
- Yritä askelmien ylitystä ainoastaan avustajan läsnäollessa. Pyörätuolin käyttäjiä varten on olemassa erilaisia apuvälineitä kuten nousuliuskoja tai nostureita; ole hyvä ja käytä niitä. Jos apuvälineitä ei ole käytettävissä, pyörätuolia on kallistettava ja työnnettävä askelmien ylitse (2 avustajaa); pyörätuolia ei saa koskaan kantaa. Suosittelemme, että yli 100 kg painoiset käyttäjät eivät käytä tätä askelmien ylitysmenetelmää!
- Mahdolliset kaatumasteet on asetettava etukäteen siten, että ne eivät voi ottaa kiinni askelmiin ja aiheuttaa vakavaa kaatumista. Kallistuksenestoputket on asetettava takaisin oikeaan asentoon heti käytön jälkeen.
- Varmista, että avustaja pitää kiinni pyörätuolista ainoastaan vankasti kiinnitetyistä osista (ei esim. jalkatuista tai sivusuojista).
- Varmista nosturia käytettäessä, että kallistuksenestoputket on sijoitettu siten, että ne eivät voi aiheuttaa vaaratilannetta.
- Lukitse pyörätuolin jarrut epätasaisella alustalla tai siirrettäessä (esim. autoon).
- Jos käyttäjän jalat on amputoitu reisistä, kallistuksenestoputkien käyttö on pakollista.
- Tarkista ennen liikkeelle lähtöä, että rengaspaineet ovat oikealla tasolla. Takarenkaiden rengaspaineen tulee olla vähintään 3,5 baaria (350 kPa). Enimmäispaine ilmoitetaan renkaassa. Polvivipujarrut toimivat vain siinä tapauksessa, että rengaspaine on riittävä ja jarrut on asetettu oikein (katso kohta "Jarrut"). Pyörien lukkojen tarkoitus ei ole jarruttaa pyörätuolia. Niillä varmistetaan, ettei pyörätuoli lähde vierimään itsestään. Jos pysähdyt epätasaiselle maalle, käytä aina pyörien lukkoja estääksesi tuolin vierimisen. Käytä aina molempia pyörien jarruja; muussa tapauksessa pyörätuoli voi kaatua.
- Pyörien lukkoja ei ole tarkoitettu liikkuvan pyörätuolin pysäyttämiseksi.
- Käytä aina nostolaitteita ja ajoliuskoja. Pyydä avustajaa auttamaan, jos niiden käyttö ei ole mahdollista. Pyörätuolia saa nostaa nostimella vain kiinteästi kiinnitetyistä osista. Jos pyörätuolissa on kaatumasteet, ne on käännettävä pois. Jos pyörätuolin käyttäjä istuu pyörätuolissa, tuolia ei saa koskaan nostaa, ainoastaan työntää.
- Jos havaitset istuimessa tai selkänöjassa vaurioita, vaihda ne heti uusiin.
- Älä nosta tai kannaa pyörätuolia selkänöjan putkista tai työntökahvoista.
- Älä asenna pyörätuoliin mitään hyväksymättömiä sähkökäyttöisiä tai mekaanisia käyttölaitteita, käsipyöriä tai muita laitteita, jotka muuttavat pyörätuolin alkuperäistä käyttötarkoitusta tai sen rakennetta. Mikä tahansa muiden lääkkinnällisten laitteiden kanssa käytettävä yhdistelmä edellyttää Sunrise Medicalin hyväksynnän.
- Varo avotulta ja etenkin tupakointia. Istuin ja selkänöja voivat syttyä palamaan.
- Jos pyörätuolia kuljetetaan liikuntaesteisten henkilöiden kuljetukseen erikoistuneella autolla, pyörätuolin käyttäjän tulee mahdollisuuksien mukaan käyttää auton istuimia ja turvavöitä. Tämä on ainoa tapa varmistaa pyörätuolin käyttäjän paras mahdollinen suojaus kolarin varalta. Jos kuljetuksen yhteydessä on käytettävissä SUNRISE MEDICALIN turvalaitteet ja turvajärjestelmä, kevyttä pyörätuolia voidaan käyttää istuimena pyörätuolien kuljetukseen mukautetussa ajoneuvossa. (Katso kohta "Kuljettaminen").
- Varmista aina, että takapyörien pikalukot on asennettu oikein ja että ne lukkiutuvat. Takapyörää ei voi irrottaa, jos pikalukkoa ei paineta sisälle.
- Jos pyörätuolissa on kevytmetalliset kelausvanteet, sormet kuumentuvat helposti suuresta vauhdista jarrutettaessa tai pitkissä rinteissä.
- Jos pyörätuoli on pitkään kuumassa auringonpaisteessa, sen osat (esim. runko, jalkatuet, jarrut ja sivusuojat) voivat kuumentua (>41°C).
- Älä työnnä käsiäsi pyörien pinnoin tai takapyörän ja jarrun väliin pyörätuolin liikkeessa, ettei loukkaa käsiäsi.
- Käytä aina nahkasormikkaita käyttäessäsi pyörätuolia ulkona; ne lisäävät otteesi pitävyyttä ja suojaavat sormia lialta ja ylikuumenemiselta.
- Älä käytä pyörätuolia rinteissä, joiden kallistuskulma on suurempi kuin 10°.
- Rinteissä ajettaessa pyörätuolin dynamiikkaan vaikuttavat pyörätuolin asetukset, käyttäjän taidot ja ajotyyli. Käyttäjän taitoja ja ajotyyliä ei voida määrittää ennalta, joten suurimman turvallisen kallistuskulman määrittäminen ei ole mahdollista. Käyttäjän on tästä syystä selvitettävä tämä parametri itse avustajan kanssa, joka estää pyörätuolia kaatumasta. Jos pyörätuolin käyttäjä on kokematon, kallistuksen estävien tukipyörien käyttö on erittäin suositeltavaa. Älä aja pyörätuolilla mutaisella tai jäisellä alustalla. Älä käytä pyörätuolia paikoissa, joihin jalankulkijoilta on pääsy kielletty.
- Kaikkiin liikkuviin osiin liittyy sormien puserruksiin jäämisen vaara. Käsittele pyörätuolia varoen.
- Pyörätuolia ei saa käyttää voimakkaassa sateessa tai lumisella, liukkaalla tai epävarmalla alustalla. Älä käytä pyörätuolia vaarallisilla alueilla.
- Jos pyörätuoli on pitkään kuumassa auringonpaisteessa, sen osat (esim. runko, jalkatuet, jarrut ja sivusuojat) voivat kuumentua (>41°C).
- Älä työnnä käsiäsi pyörien pinnoin tai takapyörän ja jarrun väliin pyörätuolin liikkeessa, ettei loukkaa käsiäsi.
- Käytä aina nahkasormikkaita käyttäessäsi pyörätuolia ulkona; ne lisäävät otteesi pitävyyttä ja suojaavat sormia lialta ja ylikuumenemiselta.
- Älä käytä pyörätuolia rinteissä, joiden kallistuskulma on suurempi kuin 10°.
- Rinteissä ajettaessa pyörätuolin dynamiikkaan vaikuttavat pyörätuolin asetukset, käyttäjän taidot ja ajotyyli. Käyttäjän taitoja ja ajotyyliä ei voida määrittää ennalta, joten suurimman turvallisen kallistuskulman määrittäminen ei ole mahdollista. Käyttäjän on tästä syystä selvitettävä tämä parametri itse avustajan kanssa, joka estää pyörätuolia kaatumasta. Jos pyörätuolin käyttäjä on kokematon, kallistuksen estävien tukipyörien käyttö on erittäin suositeltavaa. Älä aja pyörätuolilla mutaisella tai jäisellä alustalla. Älä käytä pyörätuolia paikoissa, joihin jalankulkijoilta on pääsy kielletty.
- Kaikkiin liikkuviin osiin liittyy sormien puserruksiin jäämisen vaara. Käsittele pyörätuolia varoen.
- Pyörätuolia ei saa käyttää voimakkaassa sateessa tai lumisella, liukkaalla tai epävarmalla alustalla. Älä käytä pyörätuolia vaarallisilla alueilla.
- **TUKEHTUMISVAARA** – Tämä liikkumisen apuväline sisältää pieniä osia, jotka voivat tietyissä olosuhteissa aiheuttaa tukehtumisvaaran pienille lapsille.

HUOMAUTUS!

- Rengaspaineet vaikuttavat polvivipujarrun toimintaan ja pyörätuolin ajo-ominaisuuksiin. Pyörätuoli on huomattavasti kevyempi ja sitä on helpompi käsitellä, kun takarenkaat on täytetty oikein ja molemmissa renkaissa on sama paine.
- Varmista että renkaissa on riittävästi kulutuspintaa!
- Huomaa, että liikenteen joukossa liikkuessasi sinua koskevat kaikki liikennesäännöt.
- Jos ajat pyörätuolilla pimeällä, käytä vaaleita vaatteita ja heijastimia, jotta sinut nähdään paremmin. Varmista että pyörätuolin sivuilla ja takana sijaitsevat heijastimet näkyvät kunnolla. Suosittelemme myös aktiivivalon asennusta.
- Varo sormiasi aina kun säädät tai huollat pyörätuolia!

Tässä käyttöoppaassa esitetyt tuotteet saattavat poiketa joiltakin

osin ostamastasi mallista. Tästä huolimatta kaikki näissä käyttöohjeissa esitetyt ohjeet koskevat täysin hankkimaasi mallia.

Valmistaja varaa oikeuden muuttaa käyttöoppaassa esitettyjä painoja, mittoja ja muita teknisiä tietoja ilman ennakoilmoitusta. Kaikki tässä käyttöoppaassa esitetyt luvut, mitat ja tilavuudet ovat keskimääräisiä, niitä ei tule pitää teknisinä tietoina.

Käyttöikä

Tuotteen odotettavissa oleva käyttöikä on 5 vuotta.

2.0 Takuutiedot

Takuutiedot

TÄMÄ EI VAIKUTA MITENKÄÄN LAKISÄÄTEISIIN OIKEUKSIISI.

Takuuehdot

1) Korjaustyöt ja osien vaihto suoritetaan Sunrise Medicalin valtuuttaman jälleenmyyjän toimesta.

2) Jos tuotteesi vaatii takuuhuoltoa, takuuehdot edellyttävät että otat heti yhteyttä Sunrise Medicalin valtuuttamaan huoltopalveluun ja kuvaillet vian mahdollisimman seikkaperäisesti. Jos käytät pyörätuolia muualla kuin lähimmän valtuutetun huoltopalvelun alueella, takuuehtojen mukaiset huoltotyöt suorittaa toinen valmistajan määrittämä huoltopalvelun tarjoaja.

3) Jos pyörätuolin mikä tahansa osa on korjattava tai vaihdettava 24 kuukauden sisällä (5 vuoden sisällä rungon ja poikkituen osalta) pyörätuolin ostohetkestä, pyörätuolin alkuperäinen ostaja on oikeutettu osan/osien täysin ilmaiseen korjaukseen tai vaihtoon, mikäli osat toimitetaan valtuutetulle huoltopalvelun tarjoajalle.

HUOMAUTUS: takuuta ei siirretä omistajalta toiselle.

4) Takuu kattaa myös kaikki vaihdetut tai korjatut osat pyörätuolin jäljellä olevan takuuajan loppuun asti.

5) Annamme alkuperäisen takuuajan kuluessa asennetuille varaosille 24 kuukauden lisätakuun.

6) Takuu kattaa kulutusosat vain siinä tapauksessa, että niiden ennenaikainen kuluminen johtuu suoranaisesti valmistusviasta. Tällaisia osia ovat muun muassa pehmusteet, renkaat, sisäkumit ja vastaavat.

7) Yllä esitetyt takuuehdot koskevat kaikkia täysihintaisten tuotteiden osia.

8) Emme hyväksy tavallisissa olosuhteissa takuuvastuuta pyörätuolin korjauksesta tai osien vaihdosta tilanteessa, joka on aiheutunut suoranaisesti jostakin seuraavassa esitetyistä syistä:

a) Tuotetta tai osaa ei ole ylläpidetty tai huollettu valmistajan käyttöoppaassa ja/tai huoltokäsikirjassa antamien suositusten mukaisesti. Pyörätuolissa on käytetty muita kuin alkuperäisiä lisävarusteita.

b) Pyörätuoli tai osa on vaurioitunut välinpitämättömyyden, tapaturman tai väärän käytön seurauksena.

c) Pyörätuoliin tai sen osiin on tehty muutoksia, jotka eivät vastaa valmistajan teknisiä tietoja, tai korjaukset on suoritettu ennen kuin viasta on ilmoitettu valtuutettuun huoltopalveluun.

3.0 Kuljetettavuus

VAARA!

Tämän ohjeen noudattamatta jättäminen voi johtaa vakavaan loukkaantumiseen tai kuolemaan!

Pyörätuolin kuljettaminen ajoneuvossa:

Ajoneuvoon kiinnitetty pyörätuoli ei ole yhtä turvallinen kuin ajoneuvon istuinjärjestelmä. Suosittelemme, että käyttäjä siirtyy aina ajoneuvon istuimeen. On olemassa tilanteita, joissa pyörätuolin käyttäjää ei voida aina siirtää. Seuraavia ohjeita on noudatettava, kun käyttäjää kuljetetaan ajoneuvossa, kun hän istuu pyörätuolissa:

1. Varmista, että ajoneuvo soveltuu matkustajan kuljettamiseen pyörätuolissa ja että pyörätuoli saadaan ajoneuvon/ajoneuvosta. Ajoneuvon lattian tulee kantaa pyörätuolin käyttäjän, pyörätuolin ja lisälaitteiden yhteenlaskettu paino.

2. Pyörätuolin ympärillä tulee olla riittävästi tilaa, jotta pyörätuolin käyttäjän kiinnityshihnat ja turvavyö voidaan kiinnittää ja avata helposti.

3. Käytössä oleva pyörätuoli on sijoitettava siten, että siinä istutaan kasvot menosuuntaan päin ja pyörätuoli on kiinnitettävä tuolin hihnoilla ja käyttäjän hihnoilla (WTORS-hihnat, jotka täyttävät ISO 10542 - tai SAE J2249 -standardin vaatimukset.

4. Pyörätuolia ei saa kuljettaa ajoneuvossa muissa kuin testatuissa asennoissa (ei siis esim. sivusuunnassa) (kuva A).

5. Pyörätuoli tulee kiinnittää ISO 10542 - tai SAE J2249 -standardin täyttävällä kiinnityshihnajärjestelmällä, jossa on ei-säädettävät etuhihnat ja karabiineilla/S-koukuilla ja soljilla varustetut säädettävät takahihnat. Näissä hihnajärjestelmissä käytetään yleensä neljää hihnaa, jotka kiinnitetään pyörätuolin jokaiseen kulmaan.

6. Kiinnityshihnat tulee kiinnittää pyörätuolin runkoon (kuva seuraavalla sivulla); niitä ei saa kiinnittää mihinkään lisälaitteisiin tai -osiin kuten esim. pyörän pinnoihin, jarruihin tai jalkatukiin.

7. Kiinnityshihnat tulee asentaa mahdollisimman lähellä 45° kulmaa ja ne tulee kiristää huolellisesti valmistajan ohjeiden mukaisesti.

8. Pyörätuolin kiinnitysosien, rakenteen, rungon ja osien muutos- ja korvaustyöt voidaan suorittaa vain valmistajan luvalla. Mikäli näin ei tehdä, Sunrise Medicalin pyörätuolia ei voida kuljettaa ajoneuvossa.

9. Lantio- sekä ylävartalovyöt on kiinnitettävä, jotta käyttäjän pää ja rinta eivät osu ajoneuvon osiin aiheuttaen vakavia vammoja käyttäjälle ja/tai muille matkustajille. (kuva B) Ylävartalon turvavyö tulee kiinnittää ajoneuvon B-pilariin - jos näin ei tehdä, käyttäjän riski saada vakavia vatsanseudun vammoja kasvaa huomattavasti.

10. Pyörätuoliin on aina asennettava kuljetuksen ajaksi sopiva päntuki (katso pääntuen valmistetarra) ja se on sijoitettava sopivaan asentoon.

11. Ryhtitukia (syljihhnat, sylivyöt) ei pidä käyttää pyörätuolin käyttäjän turvajärjestelmänä liikkuvassa ajoneuvossa ellei niitä ole merkitty standardien ISO 7176-19:2001 tai SAE J2249 mukaisiksi.

12. Käyttäjän kuljetuksen aikainen turvallisuus riippuu täysin kiinnityshihnat kiinnittävän henkilön huolellisuudesta; kyseiselle henkilölle on annettava asianmukaiset ohjeet ja/tai koulutus kiinnitysjärjestelmien käyttöä varten.

13. Poista ja säilö kaikki lisävarusteet pois pyörätuolin lähetytyiltä aina kun mahdollista. Esimerkkejä lisävarusteista: kinalosauvat, irtotyynyt ja tarjotinpöydät.

14. Laskeva/nouseva jalkatuki ei saa olla yläasennossa, kun käyttäjä istuu ajoneuvossa kuljetettavassa pyörätuolissa ja pyörätuoli on kiinnitetty ajoneuvoon pyörätuolin kiinnityshihnoilla ja turvavyöllä.

15. Kallistettavat selkänojat tulee nostaa pystyasentoon.

16. Manuaaliset jarrut on kytkettävä päälle.

17. Turvavyöt tulee kiinnittää ajoneuvon B-pilariin ja pyörätuolin osat (esim. käsinoja tai pyörät) eivät saa pitää niitä erillään vartalosta.

Kuva A

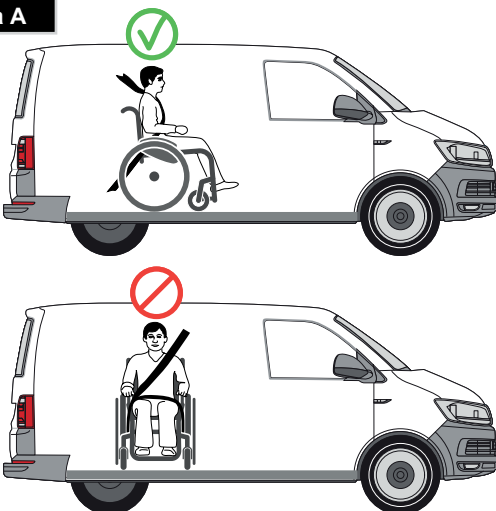

Kuva B

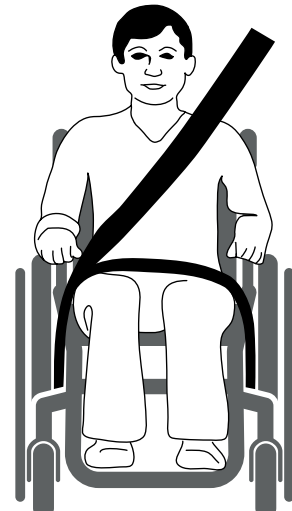

Kuljetettavuus

Käyttäjän turvallisuusohjeet:

1. Lannevyötä on pidettävä alhaalla lantion edessä siten että lannevyön kulma on halutussa kohtaa 30-75 asteen kulmassa. Suurempi (lähellä 75 astetta, mutta ei tätä suurempi) kulma on suositeltava. (Kuva C)

2. Ylävartalon turvavyö on asetettava olkapään päälle ja rinnan yli kuvien D ja E osoittamalla tavalla.

Turvavyöt on kiristettävä mahdollisimman tiukasti säilyttämällä käyttäjän mukavuus

Turvavyöt eivät saa kiertyä kun ne ovat käytössä.

Ylävartalon turvavyö on asetettava olkapään päälle ja sen yli kuvien D ja E osoittamalla tavalla.

3. Pyörätuolin kiinnityspisteet ovat sivukehyksien etuosan sisäpuolella aivan etupyörien yläpuolella ja sivurungon takaosassa. Hihnat kiinnitetään sivukehyksien vaaka- ja pystyputkien risteyskohtiin. (katso kuvat G-H-I)

4. Pyörätuolin rungon kiinnityskohdan kuvake (kuva F) osoittaa kiinnityshihnojen kiinnityskohdan. Hihnat kiristetään sen jälkeen, kun pyörätuolin etukiinnityshihnat on asetettu paikoilleen. Pyörätuolin kiinnityshihnojen sijainnit:

1. Etu- ja takakiinnityskohtien tarrat (kuvat G - H).
2. Kiinnityshihnojen sivukuva (kuva I).

VAROITUS!

Vähimmäis kantavuus:

Kun pyörätuolissa kuljetettava käyttäjä on alle 22 kg painava lapsi ja kuljetukseen käytettävässä ajoneuvossa on vähemmän kuin kahdeksan (8) matkustajapaikkaa, suosittelemme että lapsi siirretään UNCE-asetuksen 44 täyttävään lasten turvajärjestelmään.

Tämäntyyppinen turvajärjestelmä suojaa matkustajaa tehokkaammin kuin perinteiset kolmen pisteen turvavyöt. Jotkin turvajärjestelmät sisältävät myös erilaisia tukilaitteita, jotka auttavat pitämään lapsen istuma-asennossa.

Lapsen vanhemmat tai avustajat voivat joissakin tapauksissa harkita mahdollisuutta kuljettaa lapsi ajoneuvossa pyörätuolissa istuen, mikäli se tarjoaa paremman vartalon tuen ja istumamukavuuden.

Suosittellemme ennen tällaisen kuljetusvaihtoehdon käyttöä että lääkintähenkilö tai muu vastaava henkilö suorittaa kuljetukseen liittyvän riskiarvioinnin.

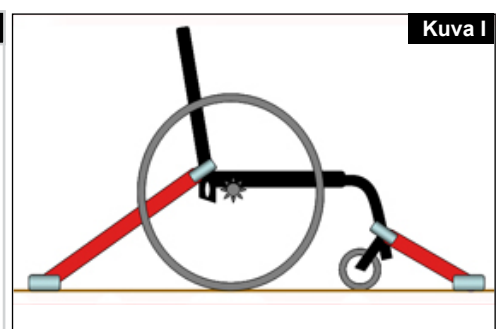
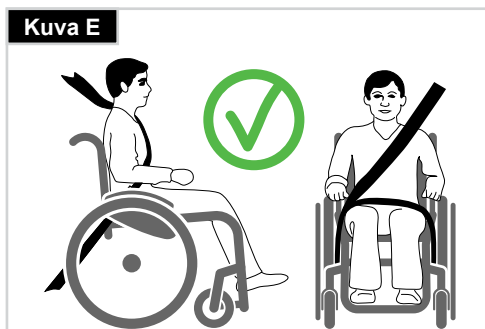
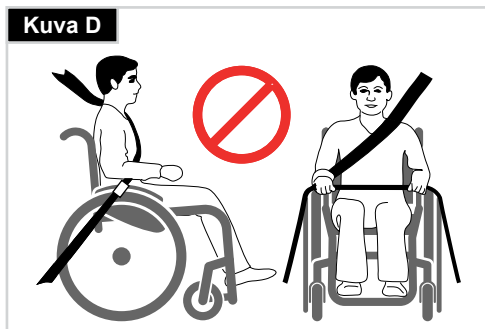
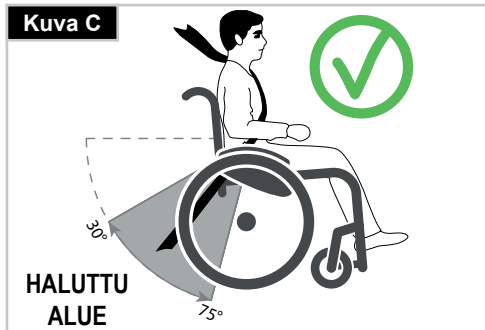
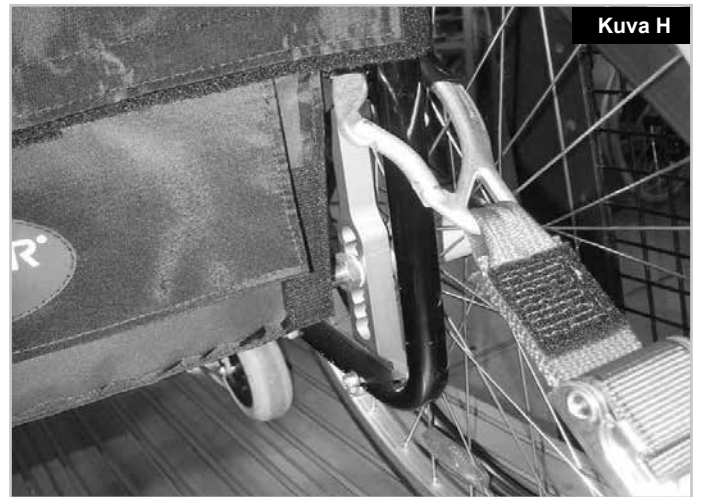

4.0 Käsittely

Kokoon taittaminen (kuva 4.1).

Poista ensin istuintynny pyörätuolista ja nosta jalkalevy tai yksittäiset jalkatuet yläasentoon. Tartu istuimen kannattimeen keskeltä ja vedä ylöspäin. Pyörätuoli taittuu kokoon. Jos haluat taittaa pyörätuolisi mahdollisimman pieneen tilaan esim. autossa kuljettamista varten, voit poistaa jalkatuet (mallista riippuen). Avaa tässä tapauksessa salpa ulkopuolelta ja käännä jalkatuet sivuille. Vedä sitten jalkatuki ulos runkoputkesta.



Auki levittäminen (Kuva 4.2).

Irrota hihna ennen kokoon taitetun tuolin avaamista.

Paina istuinputkia alaspäin (katso kuva). Pyörätuoli taittuu auki. Napsauta seuraavaksi istuinputket paikalleen. Tämä onnistuu helpommin, jos kallistat pyörätuolia hieman. Tällä tavalla pyörätuolin takapyöriin kohdistuva paino kevenee ja istuin avautuu helpommin. Varo etteivät sormesi jää poikkiputkien väliin.

Takapyörien pikalukot (Kuva 4.3).

Takapyörät on varustettu pikakiinnitysakseleilla. Niiden ansiosta pyörät voidaan asentaa tai irrottaa ilman työkaluja. Irrota pyörä painamalla akselin vapautuspainiketta (1) ja vedä pyörä irti.



⚠️ HUOMIO!

Pidä akselin pikalukon painike painettuna työntäessäsi akselia takaisin runkoon takapyöriä asennettaessa. Lukitse pyörä paikalleen vapauttamalla painike. Pikalukon painikkeen pitäisi palautua alkuperäiseen asentoonsa.

Tukipyörien pika-akselit (Kuva 4.4).

Tukipyörissä voi olla myös pika-akselit (1), jolloin pyörät voidaan kiinnittää ja irrottaa ilman työkaluja. Vain SA-rungollinen versio.



5.0 Lisävarusteet

Kynnyspolkimet

Kaatumasteet (Kuva 5.1).

Kallistustangot on tarkoitettu avustajan avuksi kallistettaessa pyörätuolia esteen ylitse. Astu polkimen päälle työntääksesi pyörätuoli esim. katukiveyksen tai askelman ylitse.



Pyörien jarrut

Pyörien jarrut (Kuva 5.2 - 5.5).

Pyörätuolissasi on kaksi pyörien lukkoa. Ne painavat suoraan renkaita vasten. Aktivoi jarrut työntämällä molempia lukitusvipuja eteenpäin (Kuvat 5.2 ja 5.4). Vapauta pyörät vetämällä vivut takaisin alkuperäiseen asentoon. Jarrutusteho heikkenee, kun:

- Renkaan kulutuspinna on kulunut
- Rengaspaine on liian alhainen
- Renkaat ovat märät
- Pyörien jarrut on säädetty väärin

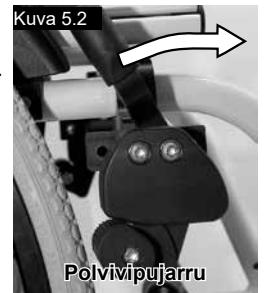

Pyörien lukkoja ei ole tarkoitettu liikkuvan pyörätuolin pysäyttämiseksi. Älä koskaan pysäytä liikkuvaa pyörätuolia pyörien jarruja käyttäen. Jarruta aina kelausvanteilla. Varmista, että renkaiden ja pyörien jarrujen välys vastaa valmistajan määräyksiä, (Kuvat 5.4 ja 5.5). Löysää välin säätämistä varten ruuvi (1) ja aseta väli sopivaksi. Kiristä ruuvi (katso vääntömomenttia koskeva sivu).

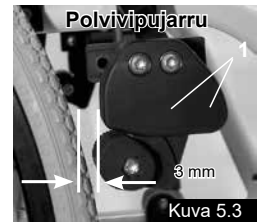

⚠️ HUOMIO!

Pyörien jarrujen väli on tarkistettava aina takapyörien säädön jälkeen ja sitä on säädettävä tarvittaessa.

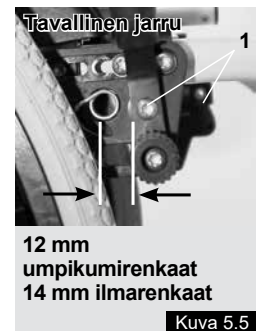

Pyörien jarrut

Jarruvivun jatko-osa

(Kuva 5.6).

Jarrukahvan jatko voidaan irrottaa tai taistaa kokoon. Pidempi vipu helpottaa jarrujen käyttöä vähemmällä voimalla

⚠️ HUOMIO!

Jos pyörän jarru asennetaan liian lähelle pyörää, sen käyttämiseksi tarvitaan enemmän voimaa. Jarruvipu voi hajota tämän seurauksena!

Jarruvipu hajoaa, jos siihen nojataan pyörätuoliin/-tuolista noustessa! Renkaista roiskuva vesi voi estää pyörien jarrujen toiminnan.

Kompaktijarru

Istuimen alla sijaitsevia kompaktijarruja käytetään vetämällä jarruja taaksepäin renkaita vasten. Jarrut on vedettävä pysäyttimiä vasten jotta ne toimivat oikein (kuva 5.6.1).

⚠️ HUOMIO!

Jos pyörien jarrut on asennettu väärin, jarrujen käyttö vaatii enemmän voimaa.



Kuva 5.6



Kuva 5.6.1

Erilliset ja yhtenäiset jalkalevyt

(Kuvat 5.8 - 5.10).

Jalkalevyt voidaan kääntää ylös pyörätuolista nousemisen ja pyörätuoliin istumisen helpottamiseksi.

Ne voidaan myös kallistaa kuuteen eri asentoon vaakatasosta. Kiristä ruuvi (1) tiukasti ulkopuolelta. Irrottamalla kiinnikkeet (2) jalkalevy voidaan säätää kolmeen eri asentoon sekä eteen- että taaksepäin. Löysäämällä säätöruuvin (3) voit muuttaa jalkalevyn vaaka-asentoa. Tätä varten jalkalevy on käännettävä ylös. Kun olet valmis, varmista, että kaikki ruuvit on kiristetty kunnolla (katso vääntömomenttia koskeva sivu).

Jätä aina vähintään 2,5 cm:n väli maahan.

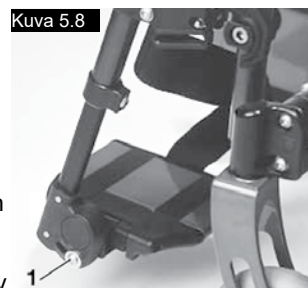

Kuva 5.8



Kuva 5.9



Kuva 5.10

Jalkalevyt

Jalkalevyt

(Kuva 5.7).

Jalkalevyjä on kahdenlaisia: yksi- ja kaksiosaisia. Ne voidaan kääntää ylös pyörätuolista nousemisen ja pyörätuoliin istumisen helpottamiseksi.

Säätö säären pituuden mukaan

Jalkatuki voidaan säätää sopivalle korkeudelle poistamalla kiinnitysruuvit (1). Poista ruuvit, säädä jalkatuki haluttuun asentoon, asenna ruuvit paikoilleen ja kiristä ne (katso vääntömomenttia koskeva sivu). Varmista että muovilevy on oikeassa asennossa ruuvien alla. Jätä aina vähintään 2,5 cm:n väli maahan.

Jalkatukien leveyden säätäminen

Jos jalkatukien leveyttä on säädettävä, irrota ruuvi (1), aseta 1-3 aluslevyä kohtaan (2) ja kiristä ruuvi paikalleen, (Kuva 5.7.1).



Kuva 5.7



Kuva 5.7.1

Jalkatuet

Saatavilla on useita erilaisia jalkalevyjä. Ne voidaan kääntää ylös pyörätuolista nousemisen ja pyörätuoliin istumisen helpottamiseksi. Jalkalevymalleista on erilliset kuvaukset.

Sivuille kääntyvät jalkalevyt

Nämä jalkalevyt asennetaan pyörätuoliin sivulle käännettynä (kuva 5.11). Tämän jälkeen jalkalevyt käännetään sisäänpäin siten, että ne lukkiutuvat paikoilleen (1). Poista jalkalevyt käyttämällä vipua (2) ja käännä ne ulospäin ja nosta irti. Tarkista että jalkalevyt ovat lukkiutuneet oikein paikoilleen.

⚠️ VAROITUS:

Jalkalevyjä ei saa käyttää pyörätuolin ja sen käyttäjän nostamiseen tai kantamiseen.

Kannattimen liikevaran säätäminen

Jos kannattimen liikevara on liian suuri (kuva 5.11.1), se voidaan säätää myös kotona. Kannattimen pultti (1) on viistetty ja sen liikevaraa voidaan vähentää kiertämällä pulttia kevyesti auki. Irrota kannattimen pultti pyörätuolista vapautusmekanismin avulla.

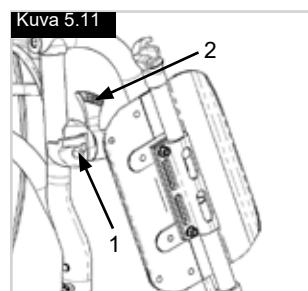

Kuva 5.11

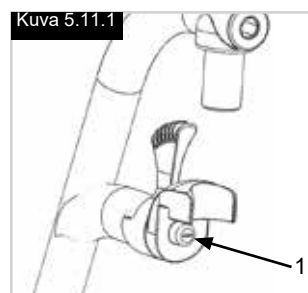

Kuva 5.11.1

Käännä pulttia ruuvimeisselillä (1) kevyesti vasemmalle.

Testaa kannattimen toiminta pyörätuolissa. Jos kannatinmekanismi ei enää toimi/lukkiudu, käännä pulttia kevyesti päinvastaiseen suuntaan.

Jos liikevara on edelleen liian suuri ja kannatin ei toimi odotetulla tavalla, suorita säätö uudelleen.

Kuva 5.12

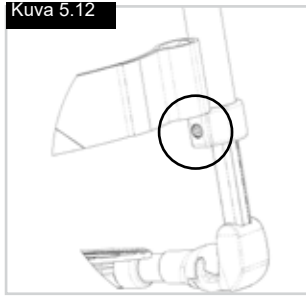

Jalkalevyn korkeudensäätö

Irrottamalla pidätinruuvien (Kuva 5.12) voit säätää jalkalevyn asentoa säären pituuden mukaisesti. Löysää pidätinruuvia ja säädä jalkalevy haluttuun asentoon.

Kiristä tämän jälkeen pidätinruuvit (katso vääntömomenttia koskeva sivu). Varmista, että pidätinruuvien muovinen vastakappale on oikeassa kohdassa.

VAROITUKSET!

Älä nouse seisomaan jalkalevyille!

Älä seiso jalkalevyillä pyörätuolin kuljetuksen aikana - pyörätuoli voi kaatua ja voit loukata itsesi.

Akselilevyt

Akselilevyt

(Kuva 5.17).

Kehon painopisteen ja takapyörien välinen suhde on ehdottoman tärkeä pyörätuolin helpon ja miellyttävän käytön varmistamiseksi. Valittavissa on useita eri asentoja: pyörätuolista saadaan vakaampi liikuttamalla akselilevyä (1) taaksepäin runkoon porattuja reikiä pitkin (2), mutta sen ohjattavuus ei ole tässä tapauksessa yhtä hyvä kuin akselilevyn ollessa edempänä. Istuinkorkeutta voidaan säätää siirtämällä akseliholkkia (3) akselilevyssä. Kun olet valmis, varmista, että kaikki ruuvit on kiristetty kunnolla (katso vääntömomenttia koskeva sivu).

Kuva 5.17



HUOMAUTUS:

Pyörien jarrut ja tukipyörät on mahdollisesti säädettävä uudelleen.

Tukipyörät

EasyMax SA - runko

Tukipyörät, tukipyörien levyt, haarukat (Kuva 5.13).

Pyörätuoli voi puoltaa lievästi oikealle tai vasemmalle tai kääntyvät etupyörät voivat vaappua. Tämä voi johtua seuraavista syistä:

Pyörän liikettä eteen- ja/tai taakse ei ole säädetty oikein.

Kallistuskulma ei ole oikein säädetty.

Tukipyörien ja/tai takapyörien rengaspaine on väärä; pyörät eivät käännä riittävän vapaasti.

Pyörätuoli ei kulje suoraan jos kääntyvät etupyörät on väärin säädetty. Tukipyörien säätö on aina annettava valtuutetun jälleenmyyjän tehtäväksi. Jos takapyörien asentoa on muutettu, kääntyvien tukipyörien levyt on säädettävä aina uudelleen ja pyörien jarrut on tarkistettava.

Kuva 5.13

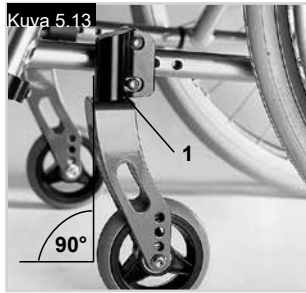

Easymaks. FF - runko

Laskemalla kummallakin puolella näkyvät kiilatut urat varmistat, että haarukat ovat samassa kulmassa. (Kuva 5.14).

Kun olet saavuttanut haluamasi tukipyörien kulman, kiilatut kappaleet muodostavat tiiviin pinnan ja haarukoita voidaan säätää 16° alueella säätövälillä 2°. (Kuva 5.15).

Kohdista haarukka litteä reuna sivullepäin.

Tukipyörän patentoitu haarukkamalli mahdollistaa haarukan säätämisen jotta se voi pysyä suorassa kulmassa maahan nähden myös silloin, kun sen kallistuskulmaa muutetaan. (Kuva 5.16).

Kallistuskulmat

Kallistuskulmat

Kallistuskulma on säädettävissä välillä 1° - 4°. (Kuva 5.18).

Tämä mahdollistaa pyörätuolin sivuvakauden sekä ohjattavuuden parantamisen. Poista akselilevyn pultit (1). Säädä sovitin (2) haluttuun kulmaan. Kiristä pultit. (katso vääntömomenttia koskeva sivu). Kallistuskulman kasvattaminen kasvattaa myös pyörätuolin kokonaislevyettä (noin 1 cm / aste). (Kuva 5.19).

Kuva 5.18

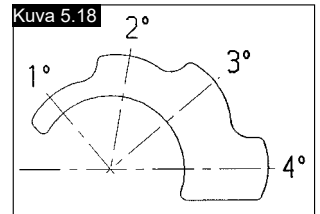

Kuva 5.19



HUOMAUTUS:

Pyörien jarrut ja tukipyörät on mahdollisesti säädettävä uudelleen.

Kuva 5.14

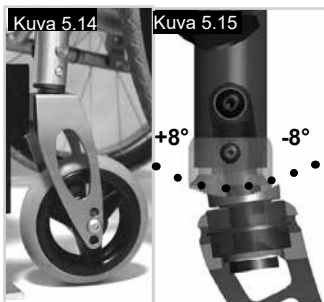

Kuva 5.15

Kuva 5.16



Selkätuet

Säädettävä kiinteä selkänoja

(Kuva 5.20).

Säädettävä kiinteä selkänoja voidaan säätää 7 asentoon (9° eteenpäin, 0°, 3°, 6° ja 9° taaksepäin). Irrottamalla ruuvien (1) voit säätää kulmaa 3° askelmissa.

VAROITUS:

Suosittelemme oman turvallisuutesi kannalta, että pyydät aina jälleenmyyjää suorittamaan säädöt.



Säädettävä selkänojan verhoilu

(Kuva 5.21).

Selkänojan kireys voidaan valita vapaasti tarranauhoja käyttäen. Selkänojan pehmuste voidaan poistaa tähän tarkoitukseen tehdyn aukon kautta jotta selkänoja voidaan tarvittaessa pehmustaa yksilöllisten tarpeiden mukaisesti.



Sivusuojat

Sivusuojat - Vaatesuojat

(Kuva 5.24).

Vaatesuojat estävät veden roiskumisen istuimelle ja vaatteiden likaantumisen. Niiden sijainti suhteessa takapyöriin voidaan asettaa säätämällä sivusuojia. Irrota säätöä varten ruuvit (1 ja 2). Säädä sivusuojat haluttuun asentoon, asenna ruuvit paikalleen ja kiristä ne (katso vääntömomenttia koskeva sivu).

VAROITUS:

Pyörätuolia ei saa nostaa eikä kantaa sivusuojista tai käsinojista kiinni pitäen.

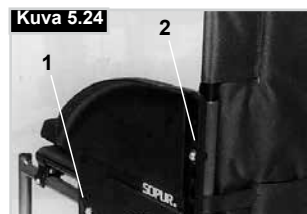

Sivusuoja, alumiini - pulttikiinnitys ja kylmän sään suoja

(Kuva 5.25).

Vaatesuojat (lisävaruste) estävät veden roiskumisen istuimelle ja vaatteiden likaantumisen. Niiden sijainti suhteessa takapyöriin voidaan asettaa säätämällä sivusuojia. Irrota säätöä varten ruuvit (1 ja 2). Käsinojat (lisävaruste) voidaan säätää haluttuun korkeuteen, kun ruuvit on irrotettu. Kun olet valmis, varmista, että kaikki ruuvit on kiristetty kunnolla (katso vääntömomenttia koskeva sivu).

VAROITUS:

Pyörätuolia ei saa nostaa eikä kantaa sivusuojista tai käsinojista kiinni pitäen.



Sivusuojat

Pöytämalliset sivusuojat, ylös käännettävät, irrotettavat, pitkät tai lyhyet käsinojat, korkeussuunnassa säädettävät (kuvat 5.22-5.23)

Säädä käsinojan korkeutta seuraavasti: Liu'uta nuppia (1) eteenpäin kunnes se pysähtyy. Säädä käsinoja (2) haluttuun korkeuteen. Liu'uta nuppia taaksepäin ja paina käsinojaa (2) alas kunnes kuulet sen napsahdavan paikalleen. Varmista aina, että sivusuojat on lukittunut kunnolla paikalleen. Voit kallistaa käsinojan ylös nostamalla kahvan (3) ylös, jolloin sivusuojan lukitus aukeaa.

VAROITUS:

Pyörätuolia ei saa nostaa eikä kantaa sivusuojista tai käsinojista kiinni pitäen.



Työntökahvat

Korkeussuunnassa säädettävät työntökahvat

(Kuva 5.26).

Kahvat on kiinnitetty tapeilla, jotka estävät niiden tahattoman irtoamisen. Vapauttamalla pikalukitusvivun (1) voit säätää työntökahvat itsellesi sopiviksi. Kun liikutat vipua, kuulet lukitusmekanismin avautuvan; nyt voit helposti asettaa kahvat haluamaasi asentoon. Vivussa on mutteri (2), jolla säädetään kuinka tiukasti työntökahvat lukkiutuvat paikoilleen. Jos mutteri on löysä vivun säädön jälkeen, työntökahvat ovat myös löysästi kiinni. Liikuta työntökahvoja sivusuunnassa ennen pyörätuolin käyttöä varmistaaksesi, että ne ovat kunnolla kiinni. Kun olet säätänyt kahvojen korkeuden, kiristä aina lukitusvipu (1) tiukasti paikalleen. Jos vipua ei ole kiristetty paikalleen, esteiden yli nostettaessa voi sattua tapaturma.

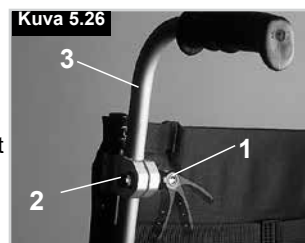

Alastaittavat työntökahvat

(Kuva 5.27).

Jos työntökahvat eivät ole käytössä, ne voidaan taittaa alas painamalla painiketta (2). Kun niitä taas tarvitaan, ne voidaan yksinkertaisesti nostaa ylös ja napsauttaa takaisin paikalleen.

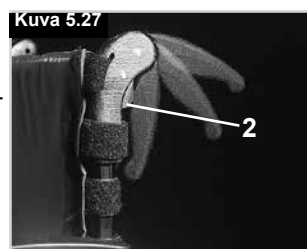

Lantiovyön ohjeet

VAROITUS:

- Käytä aina lantiovyötä pyörätuolia käyttäessäsi.
- Lantiovyö on tarkastettava päivittäin, jotta voidaan varmistaa, ettei siinä ole esteitä eikä se osoita liiallisen kulumisen merkkejä.
- Varmista aina ennen pyörätuolin käyttöä, että lantiovyö on säädetty ja kiinnitetty oikein. Jos lantiovyö on liian löysällä, käyttäjä voi liukua alas istuimelta ja joutua kuristuksiin tai loukata itsensä vakavasti.

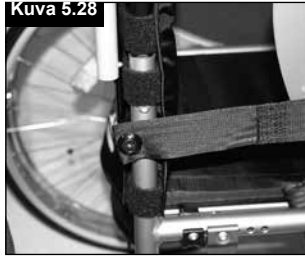

Lantiovyö on kiinnitetty pyörätuoliin kuvissa näkyvällä tavalla. Istuinvyö koostuu kahdesta osasta. Ne kiinnitetään pyörätuoliin istuintuen kiinnityspultilla vyön silmukan lävitse. Istuinvyö johdetaan panelin takaosan alitse. (Kuva 28). Säädä vyö siten, että soljet ovat istuimen keskellä. (Kuva 29).

Säädä vyö käyttäjälle sopivaksi seuraavalla tavalla:

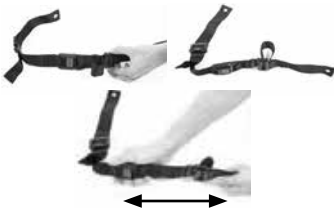

Vyön lyhentäminen	Vyön pidentäminen
	
Vedä vyötä taaksepäin solkiosan ja vyönohjaimien läpi. Varmista, ettei vyö pääse kiertymään solkiosassa.	Pidennä lantiovyötä syöttämällä vyötä eteenpäin vyönohjaimien ja solkiosan läpi.

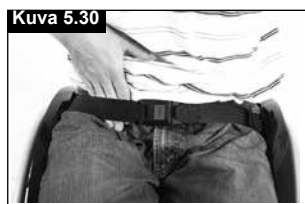
Kun lantiovyö on kiinnitetty, tarkista että vyö on säädetty oikein. Vyön ja käyttäjän väliin tulee voida työntää enintään litteäksi ojennettu kämmen. (Kuva 30).

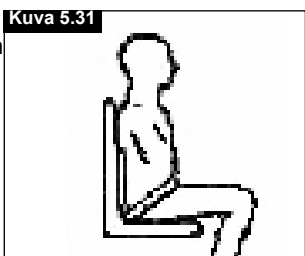

Lantiovyö on kiinnitettävä siten, että vyö asettuu 45 asteen kulmaan käyttäjän lantion poikki. Kun lantiovyö on oikein asennettu, käyttäjän tulisi istua suorassa ja selkä istuinta vasten. Lantiovyön ei pitäisi päästää käyttäjää liukumaan alaspäin istuimessa. (Kuva 31).



	
Vyön kiinnitys: Työnnä solkiosa tukevasti lukko-osaan.	Vyön avaus: Paina solkiosan ulkoreunoja kohti soljen keskustaa samalla, kun vedät soljen auki.

VAROITUS:

Jos et ole varma lantiovyön käytöstä, pyydä apua terveydenhuoltoammattilaiselta, pyörätuolien jälleenmyyjältä, hoitajalta tai avustajalta.

Neuvoja käyttäjälle:

Lantiovyön asennuksen saa suorittaa vain hyväksytty Sunrise Medical -jälleenmyyjä tai -edustaja. Lantiovyön säädön saa suorittaa vain ammattilainen tai hyväksytty Sunrise Medical -jälleenmyyjä tai -edustaja. Lantiovyö on tarkastettava päivittäin, jotta voidaan varmistaa, ettei siinä ole esteitä eikä se osoita liiallisen kulumisen merkkejä. Sunrise Medical ei suosittele tämän lantiovyön käyttöä turvavyönä kuljetettaessa henkilöitä ajoneuvoissa. Pyörätuolin kuljetukseen liittyviä lisätietoja löydät Sunrise Medicalin kuljetusesitteestä.

Huolto:

Tarkasta lantiovyö ja vyön kiinnityskohdat säännöllisesti kulumien ja vaurioiden varalta. Vaihda tarvittaessa.

HUOMAUTUS:

Lantiovyö tulee säätää käyttäjälle sopivaksi esitettyjen ohjeiden mukaisesti, katso yllä. Sunrise Medical suosittelee, että lantiovyön pituus ja kireys tarkastetaan säännöllisesti - käyttäjä voi huomaamattaan pidentää lantiovyötä.

Kaatumasteet

Kaatumasteet (Kuva 5.32)

Kallistuksenestoputket (1) antavat lisäturvaa kokemattomille käyttäjille, jotka vasta opettelevat käyttämään pyörätuolia. Kaatumasteet (1) estävät pyörätuolia kaatumasta taaksepäin. Kaatumasteiden painaminen (1) siirtää niitä alaspäin. Ne voidaan myös kääntää eteenpäin. Kaatumasteiden ja maan välille pitää jättää 3 - 5 cm:n väli. Käännä kaatumasteet eteenpäin, kun kuljet suurten esteiden yli (kuten katukiveyksen reuna), jotta ne eivät koskisi maahan.



Tavallinen istuin

Tavallinen istuin (Kuva 33). Istuimen toisella puolella on tarranauha, jonka avulla istuinverhoilua voidaan säätää portaattomasti. Taita istuinverhoilun säätöä varten pyörätuoli ensin osittain kokoon. Irrota sitten ruuvit (1) ja vedä etutulppia (2) eteenpäin ja ulos rungosta. Istuinverhoilu (3) voidaan nyt ottaa irti rungosta. Säädä istuinverhoilua irrottamalla tarranauha. Asenna istuinverhoilu takaisin paikalleen suorittamalla toimet käänteisessä järjestyksessä. Kun olet valmis, varmista, että kaikki ruuvit on kiristetty kunnolla (katso vääntömomenttia koskeva sivu).

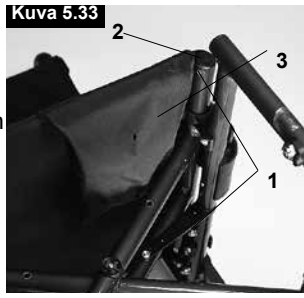

VAROITUS:

Turvallisuussyistä ainakin 50 % tarranauhojen tarrapinnasta on ulottuva päällekkäin.

Kainalosauvan pidike

Kainalosauvan pidike (Kuva 34).

Tämä lisälaite mahdollistaa kainalosauvojen kuljetuksen pyörätuolissa. Teline on varustettu tarranauhalla, jonka avulla siihen voidaan kiinnittää kainalosauvat ja muita apuvälineitä.



VAROITUS:

Älä koskaan yritä irrottaa keppejä tai muita apuvälineitä pyörätuolin liikkuessa.

Pöytä

Pöytä (Kuva 35).

Tasainen pöytä, joka soveltuu hyvin useihin tehtäviin. Pöytä on ennen ensimmäistä käyttökertaa säädettävä istuimen leveyteen sopivaksi valtuutetun jälleenmyyjän toimesta. Käyttäjän on istuttava pyörätuolissa koekäytön aikana.



Aputanko

Aputanko (Kuva 36).

Tanko vakauttaa selkänöjan. Jos haluat taittaa pyörätuolin, ruuvaa nupit (1) irti työntökahvista ja poista tukitanko; nyt voit taittaa pyörätuolin helposti kokoon. Tukitankoa asennettaessa nupit on laitettava takaisin paikoilleen ja kiristettävä kunnolla, jotta tanko pysyy tiukasti paikallaan.



Kuljetuspyörät

Kuljetuspyörät (Kuva 5.37 - 5.38)

Kuljetuspyörät on tarkoitettu käytettäväksi paikoissa, joissa takapyörien leveys estää etenemisen (esim. lentokoneet, linja-autot jne.). Kun takapyörät on irrotettu pikalukkoja käyttäen, kuljetuspyörä voidaan käyttää heti ajamisen jatkamiseksi. Transitpyörät sijaitsevat noin 3 cm:n korkeudella maanpinnasta silloin kun niitä ei käytetä. Niistä ei toisin sanoen ole haittaa pyörätuolilla ajettaessa, pyörätuolia kuljetettaessa ajoneuvossa tai pyörätuolia kallistettaessa esteitä ylitettäessä (esim. reunakiveykset, askelmat jne.).



VAROITUS:

Pyörätuolin pyörälukot eivät ole käytettävissä kuljetuspyörillä ajettaessa.

6.0 Päivittävät tarkistukset

HUOMAUTUS:

Käyttäjänä huomaat ensimmäisenä mahdolliset toimintahäiriöt. Siksi suosittelemme, että tarkastat seuraavat seikat aina ennen pyörätuolin käyttöä:

- Tarkista, että rengaspaineet ovat oikealla tasolla
- Tarkista, että jarrut toimivat oikein
- Tarkista, että kaikki irrotettavat osat, esim. käsinojat, jalkatuet, pyörien pikalukot jne. on kiinnitetty kunnolla
- Tarkista runko, selkänöja, istuimen ja selkänöjan tukihihnat, pyörät, jalkalevyt jne. näkyvien vaurioiden varalta

Ilmoita mahdolliset vauriot ja toimintahäiriöt jälleenmyyjällesi.

7.0 Renkaat ja asennus

VAROITUS:

Varmista aina, että käytössä on oikeat rengaspaineet (vähintään 3,5 bar) - ne vaikuttavat pyörätuolin ajo-ominaisuuksiin.

Tarkista runko, selkänoja, istuimen ja selkänojan tukihihnat, pyörät, jalkalevyt jne. näkyvien vaurioiden varalta. Alhainen rengaspaine heikentää myös ohjattavuutta.

VAROITUS:

Jos rengaspaine on liian korkea, rengas voi räjähtää.

Rengaskohtainen oikea paine lukee renkaan pinnassa (vähintään 3.5 bar). Renkaat asennetaan samalla tavalla kuin polkupyörän renkaat. Tarkasta aina ennen uuden sisärenkaan asennusta, ettei vanteessa ja sisärenkaassa ole vieraita esineitä. Tarkasta paine renkaan asennuksen ja korjauksen jälkeen. Käyttäjän turvallisuuden ja pyörätuolin toiminnan kannalta on ehdottoman tärkeää, että rengaspaineet pidetään oikeina ja renkaat ovat hyvässä kunnossa.

8.0 Ylläpito ja huolto

Turvataarkastus

Käyttäjänä huomaat ensimmäisenä mahdolliset toimintahäiriöt. Siksi suosittelemme, että tarkastat ennen jokaista käyttökertaa, että:
Rengaspaine on oikea.
Jarrut toimivat oikein.
Kaikki irrotettavat osat on kiinnitetty tukevasti (esim. käsinojat, jalkatuet, pyörien pika-akselit jne.).
ilmoita mahdolliset vauriot ja toimintahäiriöt jälleenmyyjällesi.

Ylläpito ja huolto

Huolto:

- Tarkasta rengaspaineet säännöllisesti.
- Tarkasta kaikki renkaat kulumien ja vaurioiden varalta säännöllisesti, vähintään kerran vuodessa. Vaihda renkaat heti, jos niissä ilmenee kulumia tai vaurioita.
- Tarkasta istuin ja selkänoja kulumien ja vaurioiden varalta säännöllisesti, vähintään kerran vuodessa. Vaihda ne heti, jos niissä ilmenee kulumia tai vaurioita.
- Tarkasta kaikki rungon ja selkänojan osat kulumien ja vaurioiden varalta säännöllisesti, vähintään kerran vuodessa. Vaihda ne heti, jos niissä ilmenee kulumia tai vaurioita.
- Tarkasta jarrut kulumien ja vaurioiden varalta säännöllisesti, vähintään kerran vuodessa. Tarkasta että ne toimivat oikein ja että niitä on helppo käyttää. Vaihda jarrut heti, jos niissä ilmenee kulumia tai vaurioita.
- Tarkasta kaikkien pulttien oikea kiristys (katso vääntömomenttia koskeva kohta) säännöllisesti, vähintään kerran vuodessa. Kaikki pyörätuolin turvallisen käytön kannalta kriittiset ruuvit on varustettu turvamuttereilla. Turvamuttereita tulee käyttää vain kerran, jonka jälkeen ne on korvattava uusilla.

HUOMAUTUS:

Jos vääntömomentti on ilmoitettu, suosittelemme ehdottomasti, että oikean momentin saavuttaminen tarkastetaan vääntömomentin mittarilla.

Huolto:

Puhdista pyörätuoli ainoastaan miedolla pesuaineella. Puhdista istuimen päällinen ja lantiovyö ainoastaan saippualla ja vedellä. Suosittelemme käyttöiheyden ja käyttötavan huomioiden pyörätuolin toimittamista valtuutetun jälleenmyyjän koulutetun henkilökunnan huollettavaksi säännöllisesti, vähintään kerran vuodessa.

HUOMAUTUS:

Hiekka, suola ja merivesi voivat vaurioittaa etu- ja takapyörien laakereita. Kuivaa ja puhdista pyörätuoli huolellisesti, jos se on altistunut näille tekijöille.

Käyttöön liittyvä hygienia:

Pyörätuolin kaikki pinnat, jotka voivat olla kosketuksissa käyttäjän kanssa tulee puhdistaa huolellisesti desinfiointiaineella ennen pyörätuolin luovuttamista seuraavalle käyttäjälle.

Jos puhdistus on suoritettava nopeasti, siihen on käytettävä lääkintälaitteiden puhdistukseen soveltuvaa alkoholipohjaista desinfiointiainetta. Noudata desinfiointiaineen valmistajan antamia käyttöohjeita.

Saumakohtia ei yleensä pystytä desinfioimaan riittävän hyvin. Siksi suosittelemme, että mikrobien saastuttamat istuin ja selkänojan osat hävitetään turvallisesti aktiivisia aineita käyttäen infektiolain § 6 mukaisesti.

Varastointi:

Pyörätuolia tulee aina säilyttää kuivassa tilassa.

Varaosat:

Seuraavat osat voidaan irrottaa ja lähettää valmistajalle / jälleenmyyjälle korjattaviksi:

- Kuljetuspyörät
- Käsinojat
- Jalkatuen pidike
- Kaatumaesteet

Nämä osat ovat saatavina varaosina. Lisätietoja saat varaosaluettelosta.

9.0 Vianmääritys

Pyörätuoli puoltaa jommalle kummalle puolelle

- Tarkasta rengaspaineet
- Tarkasta, että pyörät pyörivät helposti (laakerit, akseli)
- Tarkasta etupyörien kulma
- Varmista, että molemmat etupyörät koskettavat maahan.

Etupyörät alkavat vaappua

- Tarkasta etupyörien kulma
- Varmista, että kaikki pultit on kiinnitetty kunnolla; kiristä ne tarvittaessa (katso vääntömomenttia koskeva sivu)
- Varmista, että molemmat etupyörät koskettavat maahan.

Pyörätuoli / poikkiputki ei asetu oikein istuimen kiinnityskohtaan

- Pyörätuoli on vielä uusi, joten istuimen tai selkänöjan verhoilu on vielä erittäin jäykkä. Tilanne korjaantuu ajan myötä.

Pyörätuolia on vaikea taittaa kokoon

- Säädetävän selkänöjan verhoilu on liian kireällä. Löysää riittävästi.

Pyörätuoli narisee ja rämisee

- Varmista, että kaikki pultit on kiinnitetty kunnolla; kiristä ne tarvittaessa (katso vääntömomenttia koskeva sivu)
- Lisää vähän voiteluainetta kohtiin, joissa liikkuvat osat koskettavat toisiaan

Pyörätuoli alkaa vaappua

- Tarkasta etupyörien kulmat
- Tarkasta rengaspaineet
- Tarkasta ovatko kuljetuspyörät säädetty toisistaan poikkeavasti

10.0 Materiaalien hävittäminen/kierrätys

HUOMAUTUS: Jos olet saanut pyörätuolin käyttöösi hyväntekeväisyysjärjestöltä tai lääkintälaitteita lainaavan järjestöltä se ei välttämättä ole sinun omaisuuttasi. Jos et enää tarvitse pyörätuolia, palauta se järjestöltä saamiesi palautusohjeiden mukaisesti.

Seuraavassa kohdassa esitetään pyörätuolin materiaalit ja pyörätuolin ja sen pakkauksen kierrätykseen ja hävittämiseen liittyvät tiedot.

Lisäksi alueellasi voi olla voimassa paikallisia säädöksiä, joita sinun on noudatettava pyörätuolin kierrätyksen tai hävittämisen yhteydessä. (Säädöksissä voidaan esim. vaatia, että pyörätuoli on puhdistettava tai desinfioitava ennen hävittämistä).

Alumiini: Etupyörien haarukat, pyörät, istuimen sivusuojat, käsinojan runko, jalkatuet, työntökahvat

Teräs: Kiinnitysosat, akselin pikalukko

Muovi: Kädensijat, putkitulpat, etupyörät, jalkalevyt, kyynärnojat ja 12" pyörät/renkaat

Pakkauksmateriaalit: Pehmeät polyetyleenipussit, pahvi

Verhoilu: Polyesterikudos, PVC-pinnoite ja vaahtomuovi.

Jätteiden hävitys ja kierrätys tulee antaa virallisesti hyväksytyntoimipisteen suorittavaksi. Pyörätuoli voidaan vaihtoehtoisesti palauttaa jälleenmyyjälle kierrätettäväksi.



11.0 Valmistekilpi

Valmistekilpi sijaitsee joko poikkiputkessa tai poikkirungossa sekä käyttöoppaassa. Valmistekilvestä ilmenee tarkka malli ja muut tekniset tiedot. Ilmoita seuraavat tiedot tilatessasi varaosia tai takuukäsittelyssä:



		Sunrise Medical GmbH Kahlbachring 2-4 D-69254 Malsch / Germany		2021-04-20
TYPE:		Rollstuhl	SN	203211332922344
Easy Max		ISO 7176-19:2008		
120 kg	max 10°	360 mm	380 mm	

Easy Max	Tuotenimi/SKU-numero.
	Suurin turvallinen rinteen kaltevuus kallistuksenestoputket asennettuina; vaihtelee pyörätuolin ominaisuuksien sekä käyttäjän asennon ja fyysisten kykyjen mukaan.
	Istuimen leveys.
	Syvyys (enintään).
	Enimmäiskuormitus.
	CE-merkintä.
	Käyttöopas.
	XXXX-XX-XX Valmistuspäivä.
	Sarjanumero.
	Tämä symboli tarkoittaa lääkinnällistä laitetta.
	Valmistusosoite.
ISO 7176-19:2008	Läpäissyt törmäystestit standardin: ISO 7176-19:2008.

12.0 Tekniset tiedot

Tekniset tiedot

Kokonaisleveys:

- Kelausvanteilla varustetuilla vakiopyörillä, asennettuna lähelle sivusuojien kanssa: vakiopyörät + 20 cm
- alumiinisten sivusuojien kanssa: vakiopyörät + 18 cm
- komposiittirakenteisten vaatesuojien kanssa: vakiopyörät + 19 cm
- Erikoiskapea kelausvanteiden kiinnitys vähentää kokonaisleveyttä 2 cm
- Rumpujarruilla varustetut pyörät lisäävät kokonaisleveyttä 2 cm
- 4° kallistuskulma, vakiopyörät + 24 cm

Mitat kokoon taitettuna:

- ilman takapyöriä: noin 30 cm
- takapyörien kanssa: noin 25 cm

Paino kiloissa:

- Jalkatuet: 1,35 kg
- Tuoli: ilman sivulaitoja, jalkatukia ja takapyöriä: 7,60 kg
- Kyynärnojalliset sivulaidat: 3,10 kg

Enimmäiskuormitus:

- Hyväksytty käyttäjän enimmäispaino:

- kevytpyörillä = 120 kg
- Proton-pyörillä = 100 kg
- Käsipyöräakselilla = 100 kg

Istuinkorkeudet:

Valittavissa olevat istuinkorkeudet määräytyvät rungon, etupyörien haarukoiden ja etupyörien sekä takapyörien koon (24", 25") mukaan.

Pyörätuoli täyttää seuraavien standardien vaatimukset:

- a) Vaatimukset ja testitavat staattisille, törmäys- ja väsymislujuuksille (ISO 7176-8). Kyllä •
- b) Sähkökäyttöisten pyörätuolien ajo- ja ohjausjärjestelmät, vaatimukset ja testi (ISO 7176-14). – •
- c) Standardin ISO 7176-9 mukainen ilmastonkestokoe. – •
- d) Verhoitujen osien palonkestävyys normin ISO 7176-16 (EN 1021-1/2) mukaisesti. Kyllä •

asennuskohta akselilevy	asennuskohta jarrukiinnike	Jarru kiinniketyyppi
YHYT RUNKO OIKEA		
1	1	VASEN
2	2	VASEN
3	2	VASEN
4	1	VASEN
5	1	VASEN
PITKÄ RUNKO OIKEA		
1	2	OIKEA
2	2	OIKEA
3	1	OIKEA
4	1	OIKEA
5	2	VASEN
LYHYT RUNKO VASEN		
1	1	VASEN
2	2	OIKEA
3	2	OIKEA
4	1	OIKEA
5	1	OIKEA
OIKEA PITKÄ RUNKO VASEN		
1	2	VASEN
2	2	VASEN
3	1	VASEN
4	1	VASEN
5	2	OIKEA
= ESIASETETTU		

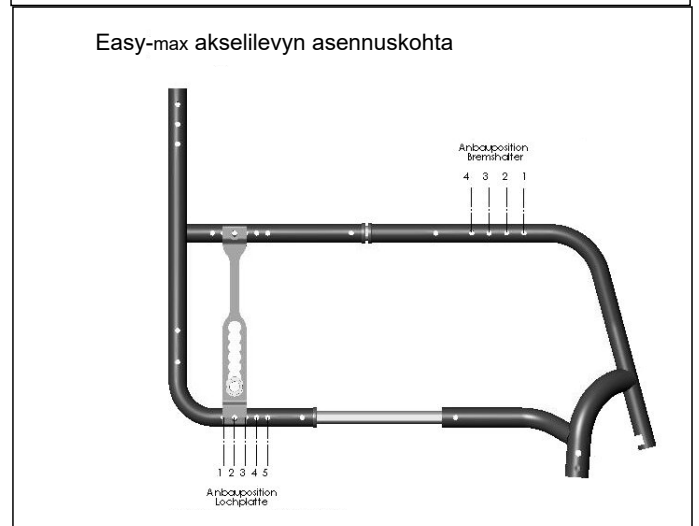
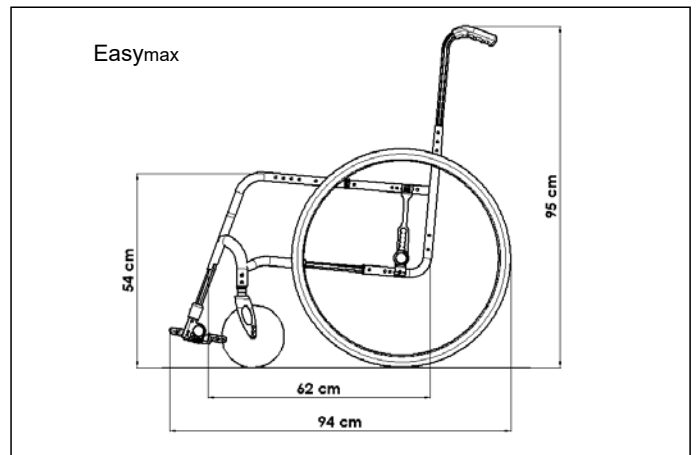



Sunrise Medical S.r.l.
Via Riva, 20 – Montale
29122 Piacenza
Italia
Tel.: +39 0523 573111
Fax: +39 0523 570060
www.SunriseMedical.it

Sunrise Medical AG
Erlenauweg 17
CH-3110 Münsingen
Schweiz/Suisse/Svizzera
Fon +41 (0)31 958 3838
Fax +41 (0)31 958 3848
www.SunriseMedical.ch

Sunrise Medical AS
Delitoppen 3
1540 Vestby
Norge
Telefon: +47 66 96 38 00
post@sunrisemedical.no
www.SunriseMedical.no

Sunrise Medical AB
Neogatan 5
431 53 Mölndal
Sweden
Tel.: +46 (0)31 748 37 00
post@sunrisemedical.se
www.SunriseMedical.se

MEDICCO s.r.o.
H – Park, Heršpická 1013/11d,
639 00 Brno
Czech Republic
Tel.: (+420) 547 250 955
Fax: (+420) 547 250 956
www.medicco.cz
info@medicco.cz
Bezplatná linka 800 900 809

Sunrise Medical Aps
Mårkærvej 5-9
2630 Taastrup
Denmark
+45 70 22 43 49
info@sunrisemedical.dk
Sunrisemedical.dk

Sunrise Medical Australia
11 Daniel Street
Wetherill Park NSW 2164
Australia
Ph: +61 2 9678 6600
Email: enquiries@sunrisemedical.com.au
www.SunriseMedical.com.au

Sunrise Medical
North American Headquarters
2842 Business Park Avenue
Fresno, CA, 93727, USA
(800) 333-4000
(800) 300-7502
www.SunriseMedical.com



Sunrise Medical GmbH
Kahlbachring 2-4
69254 Malsch/Heidelberg
Deutschland
Tel.: +49 (0) 7253/980-0
Fax: +49 (0) 7253/980-222
www.SunriseMedical.de

Sunrise Medical
Thorns Road
Brierley Hill
West Midlands
DY5 2LD
England
Phone: 0845 605 66 88
Fax: 0845 605 66 89
www.SunriseMedical.co.uk

Sunrise Medical S.L.
Polígono Bakiola, 41
48498 Arrankudiaga – Vizcaya
España
Tel.: +34 (0) 902142434
Fax: +34 (0) 946481575
www.SunriseMedical.es

Sunrise Medical Poland
Sp. z o.o.
ul. Elektronowa 6,
94-103 Łódź
Polska
Telefon: + 48 42 275 83 38
Fax: + 48 42 209 35 23
E-mail: pl@sunrisemedical.de
www.Sunrise-Medical.pl

Sunrise Medical B.V.
Groningenhaven 18-20
3433 PE NIEUWEGEIN
The Netherlands
T: +31 (0)30 – 60 82 100
F: +31 (0)30 – 60 55 880
E: info@sunrisemedical.nl
www.SunriseMedical.nl

Sunrise Medical HCM B.V.
Vossenbeemd 104
5705 CL Helmond
The Netherlands
T: +31 (0)492 593 888
E: customerservice@sunrisemedical.nl
www.SunriseMedical.nl
www.SunriseMedical.eu
(International)

Sunrise Medical S.A.S
ZAC de la Vrillonnerie
17 Rue Mickaël Faraday
37170 Chambray-Lès-Tours
Tel : + 33 (0) 247554400
Fax : +30 (0) 247554403
www.sunrisemedical.fr

