

BANQUETA PORTOFINO CON ASIENTO EN U (Ref. AD838U)

MODO DE EMPLEO:

La banqueta de ducha con asiento en U permite al usuario un aumento en su independencia durante la ducha de la higiene personal diaria, reduciendo fatiga muscular debido a la posición de pie, así como riesgos de resbalones y lesiones. Las gomas antideslizantes de las patas aseguran un agarre al suelo y las versiones provistas de patas regulables en altura permiten al usuario cambiar fácilmente la altura total según sus necesidades.

Además, la silla de ducha con altura personalizada se puede utilizar con diferentes posiciones de longitud entre las patas delanteras y traseras.

En particular, las patas delanteras pueden ser más bajas que las traseras: esto permite al usuario mantener una postura más correcta mientras se ducha, así como para facilitar los procedimientos de ponerse de pie y sentarse. Debido a su flexibilidad, la silla de ducha se puede colocar incluso en un lugar con suelo irregular, como sucede en algunos platos de ducha. La apertura en el asiento facilita el cuidado personal y se puede colocar ya sea en la parte frontal o en la parte posterior, según las necesidades del usuario.

La silla de ducha se puede mover fácilmente debido a su peso ligero.

INDICACIONES Y CONTRAINDICACIONES:

La banqueta de ducha con asiento en U está dirigida a personas mayores, usuarios de silla de ruedas, personas con movilidad reducida de lumbar, rodilla o cadera, y a todos aquellos que tienen dificultades para mantenerse de pie durante las etapas de la ducha de la higiene personal diaria. El usuario debe tener autonomía de equilibrio durante los procedimientos cuando está sentado y de pie, así como tener la capacidad adecuada para mantenerse sentado.

La silla de ducha no debe utilizarse si el usuario tiene problemas relacionados con trastornos del equilibrio o de la percepción.

ADVERTENCIAS E INDICACIONES DE SEGURIDAD:

- No se debe exceder el peso máximo indicado en las instrucciones de montaje.
- Antes de cada uso, asegúrese que la silla de ducha esté correctamente montada en una posición estable.
- La silla de ducha solo se puede utilizar en superficies libres de obstáculos.
- Durante el montaje, respete estrictamente lo que se muestra en el Manual de usuario.
- El riesgo de lesiones en los dedos puede aumentar durante el proceso de montaje.
- No se balancee en la silla de la ducha, esto puede provocar resbalones, vuelcos o hundimientos de las piernas. Mantenga siempre la silla de ducha puesta con sus 4 patas.
- No modifique la silla de ducha y sus componentes de ninguna manera.
- No use la silla de ducha si está dañada o alterada de alguna forma. Las grietas y deformaciones pueden afectar fuertemente las prestaciones y el dispositivo de seguridad.
- Después de su uso, la silla de ducha debe retirarse del plato de ducha para evitar cualquier obstrucción.
- No utilice la silla de ducha para un propósito diferente al previsto.
- La silla de ducha no debe almacenarse al aire libre.

INFORMACIÓN DE MANTENIMIENTO:

El mantenimiento de los productos consiste en los procedimientos de limpieza y saneamiento. Para garantizar un uso seguro y un estándar adecuado de higiene, el usuario debe realizar estos procedimientos antes de cada uso.

El usuario debe asegurarse de la integridad estructural del dispositivo y sus componentes. Para los procedimientos de limpieza y saneamiento, siga los pasos a continuación:

1. Deben usarse guantes.
2. Elimine la suciedad evidente antes para proceder con la desinfección más precisa.
3. Utilice agua o detergente no agresivo para el procedimiento de limpieza.
4. Limpiar con un paño limpio y seco.

Alternativamente, el producto se puede limpiar en lavavajillas domésticos a la temperatura máxima.

REQUISITOS DE REUTILIZACIÓN:

El producto es apto para ser reutilizado por otros usuarios. Antes de ser reutilizado por otros, el producto debe limpiarse y desinfectarse correctamente.

Antes de su uso por otras personas, el producto debe ser revisado por distribuidores cualificados.

PROCEDIMIENTO CORRECTO DE ELIMINACIÓN:

No deseche el producto con la basura doméstica normal. Pregunte a su autoridad local de antemano para la correcta forma de desecharlo para el medio ambiente.

INFORME DE INCIDENTES:

Si ha habido un incidente grave relacionado con este dispositivo, póngase en contacto con el distribuidor o en el caso con el fabricante de este producto en info@ayudasdinamicas.com.

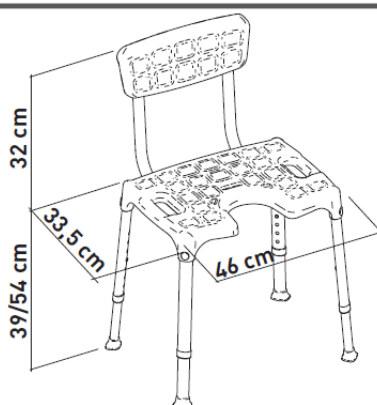

BANQUETA PORTOFINO CON ASIENTO EN U (Ref. AD838U)

