

Rea® Azalea®

Azalea® Assist, Azalea® Base, Azalea® Max, Azalea® Minor,
Azalea® Tall



es Silla de ruedas manual para usuarios pasivos
Manual del usuario



Este manual debe ser entregado al usuario final.
ANTES de utilizar este producto, DEBE leer este manual y
conservarlo para futuras consultas.

rea



Yes, you can.

©2020 Invacare Corporation

Todos los derechos reservados. Queda prohibido volver a publicar, copiar o modificar el presente documento, en parte o por completo, sin el previo consentimiento por escrito de Invacare. Las marcas comerciales se identifican con ™ y ®. Todas las marcas comerciales son propiedad de Invacare Corporation o de sus filiales, o bien Invacare Corporation o sus filiales cuentan con las correspondientes licencias, a menos que se estipule lo contrario.

Toda la información facilitada se supone correcta en el momento de la impresión. Invacare se reserva el derecho de modificar las especificaciones del producto sin previo aviso. Rea, el diseño de Rea y el diseño de DSS (Dual Stability System) son marcas comerciales registradas de Invacare International.

Contenido

1 Generalidades	5
1.1 Introducción	5
1.2 Símbolos en este manual	5
1.3 Información sobre la garantía	5
1.4 Limitación de responsabilidad	5
1.5 Cumplimiento	5
1.5.1 Normas específicas del producto	5
1.5.2 Cumplimiento de Azalea Base	5
1.6 Vida útil	6
2 Seguridad	7
2.1 Información de seguridad	7
2.2 Azalea Max y Azalea con respaldo Laguna 2	8
2.3 Información de seguridad sobre interferencias electromagnéticas	8
2.4 Dispositivos de seguridad	8
2.5 Etiquetas y símbolos en el producto	9
2.6 Símbolos de la versión eléctrica	9
3 Descripción del producto	10
3.1 Descripción del producto	10
3.2 Uso previsto	10
3.3 Piezas principales de la silla de ruedas	10
3.4 Frenos de estacionamiento	11
3.5 Ajuste del respaldo de tensión regulable	11
3.6 Respaldo para Azalea Max	11
3.7 Inclinación del asiento y del respaldo	11
3.7.1 Ajuste del ángulo del respaldo y de la inclinación manual	12
3.7.2 Ajuste del ángulo del respaldo y de la basculación eléctrica	12
3.8 Empuñaduras y barras de empuje	14
3.8.1 Ajuste de altura de las empuñaduras y barras de empuje	14
3.8.2 Ajuste del ángulo de la barra de empuje	15
3.9 Ajustes del asiento	16
3.9.1 Ajuste de la profundidad del asiento	16
3.9.2 Ajuste de la anchura del asiento	16
3.10 Ajustes del reposabrazos	17
3.10.1 Altura del reposabrazos	17
3.10.2 Profundidad del reposabrazos	17
3.10.3 Reposabrazos inferior	17
3.11 Reposapiernas	17
3.11.1 Reposapiernas abatibles	17
3.11.2 Reposapiernas abatibles y ajustables en ángulo	18
3.12 Apoya-pantorrillas: Azalea Max	19
3.13 Otras paletas de reposapiés y reposapiés	19
3.13.1 Ajuste del reposapiés de una sola pieza	19
3.13.2 Modificador de plataforma de Azalea Max	20
3.14 Ajuste del ángulo del reposapiernas central	21
3.15 Reposapiernas para amputaciones	21
3.15.1 Reposapiernas para amputaciones: general	21
3.15.2 Reposapiernas para amputaciones de Azalea Max	21
4 Opciones	23
4.1 Reposacabezas/Reposacuellos	23
4.1.1 Ajuste de la altura	23
4.1.2 Ajuste de profundidad/ángulo	23
4.2 Reposabrazos para usuarios hemipléjicos	23
4.3 Cojín de abducción	23
4.4 Soporte del tronco	24
4.4.1 Soporte del tronco con brazo fijo	24
4.4.2 Soporte del tronco "abatible"	25
4.5 Almohadillas de colocación lateral (solo para la funda del respaldo ajustable)	25
4.5.1 Uso de las almohadillas de colocación lateral	25
4.5.2 Uso de las cuñas con la almohadilla de colocación lateral	26
4.6 Ajuste del soporte para goteo	26
4.7 Escala de inclinación	26
4.7.1 Respaldo con escala de inclinación	26
4.7.2 Asiento con escala de inclinación	27
4.8 Bandeja	27
4.8.1 Ajuste de profundidad	27
4.8.2 Mesa abatible	28
4.9 Cojín para la bandeja	28
4.10 Añadir almohadillas para codos	28
4.11 Acoplamiento de la bandeja	29
4.12 Media bandeja	29
4.12.1 Montaje de la media bandeja	29
4.12.2 Ajuste de la media bandeja	29
4.12.3 Agregar un cojín para la media bandeja	29
4.13 Dispositivo antivuelco	30
4.14 Azalea Base: accesorio de asiento	30
4.15 Correa acolchada para la pantorrilla	30
4.16 Correa para el talón: Azalea Max	30
4.17 Freno extendido: Azalea Max	31
4.18 Funda para reposapiés	31
4.18.1 Colocación de una funda en la paleta del reposapiés	31
4.18.2 Colocación de una funda en el reposapiés de una sola pieza	31
4.19 Base para los pies	31
4.20 Accesorio de cortinilla	32
4.21 Bloqueo de dirección	32
4.22 Cinturón postural	33
4.22.1 Cinturón postural: Azalea Base	33
4.22.2 Cinturón postural: general en la gama Azalea	34
4.23 Montaje con un cinturón postural para la colocación	34
4.24 Arnés	34
4.24.1 Soporte del accesorio del arnés	35
4.24.2 Azalea Minor: arnés	35
4.24.3 Montaje del arnés: Azalea Base	35
5 Instalación	36
5.1 Información sobre seguridad	36
5.2 Comprobación a la entrega	36
5.3 Montaje general	36
5.4 Desplegado del respaldo	36
5.5 Colocación de los cables	37
5.5.1 Cables de respaldo de tensión regulable	37
5.5.2 Cables en la placa del respaldo	37
5.6 Plegado del respaldo	37
5.7 Reposabrazos	38
5.8 Ruedas traseras	38
5.9 Reposapiernas ajustable en ángulo	38
5.10 Reposapiernas fijos	38
5.11 Montaje de la bandeja	38
6 Conducción de la silla de ruedas	39
6.1 Advertencias generales: uso	39
6.2 Frenos	39
6.2.1 Uso del freno controlado por el usuario	39
6.2.2 Uso del freno de un brazo	39
6.2.3 Uso del freno accionado por el cuidador	39
6.3 Uso de la función de inclinación/reclinación	39
6.4 Sentarse/Levantarse de la silla de ruedas	40
6.5 Desplazamiento y conducción de la silla de ruedas	41
6.6 Cómo salvar escalones y bordillos	41
6.7 Bajar escaleras	41
6.8 Cómo superar las rampas y pendientes	42
6.9 Estabilidad y equilibrio al estar sentado	42
7 Transporte	44
7.1 Indicaciones de seguridad	44
7.2 Elevación de la silla de ruedas	44
7.3 Desmontaje para el transporte	44
7.3.1 Respaldo	44
7.3.2 Respaldo Minor	44
7.3.3 Empuñaduras/barra de empuje	45
7.3.4 Reposapiernas ajustable en ángulo	45
7.3.5 Reposapiernas fijos	45
7.3.6 Reposabrazos	45
7.3.7 Ruedas traseras	45
7.4 Transporte del vehículo eléctrico sin ocupante	45
7.5 Transporte de la silla de ruedas ocupada en un vehículo	45

8 Mantenimiento	50
8.1 Información sobre seguridad	50
8.2 Comprobaciones diarias	50
8.3 Programa de mantenimiento	50
8.4 Versión eléctrica de mantenimiento	51
8.5 Limpieza y desinfección	51
8.5.1 Información general de seguridad	51
8.5.2 Intervalos de limpieza	51
8.5.3 Limpieza	52
8.5.4 Lavado	52
8.5.5 Desinfección	52
9 Después del uso	53
9.1 Almacenamiento	53
9.1.1 Almacenamiento de la versión eléctrica	53
9.2 Eliminación	53
9.2.1 Eliminación de la versión eléctrica	53
9.3 Reacondicionamiento	53
10 Solución de problemas	54
10.1 Información sobre seguridad	54
10.2 Identificación y reparación de fallos	55
10.3 Identificación y reparación de fallos, versión eléctrica	55
11 Datos Técnicos	56
11.1 Pesos y dimensiones	56
11.1.1 Peso máximo de las piezas extraíbles	58
11.2 Cubiertas	58
11.3 Materiales	58
11.4 Condiciones ambientales	59
11.5 Condiciones ambientales para la versión eléctrica	59
11.6 Sistema eléctrico — Modelos equipados con basculación eléctrica y respaldo	59
11.7 Cumplimiento electromagnético (CEM)	59
11.8 EMC - Declaración del fabricante	60

1 Generalidades

1.1 Introducción

Este manual del usuario contiene información importante sobre la manipulación del producto. Para garantizar su seguridad al utilizar el producto, lea detenidamente el manual del usuario y siga las instrucciones de seguridad.

Tenga en cuenta que puede haber secciones que no sean relevantes para su producto, ya que este documento se aplica a todos los modelos disponibles (en la fecha de impresión). A no ser que se indique lo contrario, cada una de las secciones de este documento hace referencia a todos los modelos del producto.

Los modelos y las configuraciones disponibles en su país pueden encontrarse en los documentos de venta específicos del país.

Invacare se reserva el derecho a modificar las especificaciones del producto sin previo aviso.

Antes de leer este documento, asegúrese de contar con la versión más reciente. Podrá encontrarla en formato PDF en el sitio web de Invacare.

Si la versión impresa del documento tiene un tamaño de letra que le resulta difícil de leer, podrá descargarlo en formato PDF en el sitio web. Podrá ampliar el PDF en pantalla a un tamaño de letra que le resulte más cómodo.

Para obtener más información sobre el producto (por ejemplo, avisos de seguridad y retiradas de productos), póngase en contacto con su representante de Invacare. Consulte las direcciones al final de este documento.

En caso de un accidente grave con el producto, informe al fabricante y a las autoridades competentes de su país.

1.2 Símbolos en este manual

En este manual se utilizan símbolos y señales que hacen referencia a peligros o usos poco seguros que pueden provocar lesiones o daños a la propiedad. A continuación, se muestran las descripciones de estos símbolos.



ADVERTENCIA

Indica una situación peligrosa que, si no se evita, podría tener como consecuencia la muerte o lesiones graves.



PRECAUCIÓN

Indica una situación peligrosa que, si no se evita, podría tener como consecuencia lesiones menos graves.



IMPORTANTE

Indica una situación peligrosa que, si no se evita, podría tener como consecuencia daños a la propiedad.



Consejos y recomendaciones

Proporciona consejos útiles, recomendaciones e información para un uso eficiente y sin problemas.

1.3 Información sobre la garantía

Ofrecemos la garantía del fabricante del producto conforme a nuestras Condiciones generales y Condiciones comerciales en los distintos países.

Las reclamaciones relativas a la garantía solo pueden efectuarse a través del distribuidor en el que se adquirió el producto.

1.4 Limitación de responsabilidad

Invacare no se hace responsable de los daños surgidos por:

- Incumplimiento del manual del usuario
- Uso incorrecto
- Desgaste natural
- Montaje o instalación incorrectos por parte del comprador o de terceros
- Modificaciones técnicas
- Modificaciones no autorizadas y/o uso de recambios inadecuados

1.5 Cumplimiento

La calidad es fundamental para el funcionamiento de nuestra empresa, que trabaja conforme a las normas ISO 13485.

Este producto lleva la marca CE, en cumplimiento con el Reglamento 2017/745 sobre productos sanitarios de clase 1. La fecha de lanzamiento de este producto figura en la declaración de conformidad CE.

Trabajamos continuamente para garantizar que se reduzca al mínimo el impacto medioambiental de la empresa, tanto a nivel local como global.

Solo utilizamos materiales y componentes que cumplen con el reglamento REACH.

Cumplimos con las leyes medioambientales RAEE y RoHS actuales.

1.5.1 Normas específicas del producto

Se ha probado la silla de ruedas según la norma EN 12183. Entre las evaluaciones se incluye la comprobación de la inflamabilidad.

Para obtener más información sobre las normativas locales, póngase en contacto con el representante local de Invacare. Consulte las direcciones al final de este documento.

1.5.2 Cumplimiento de Azalea Base

Rea Azalea Base se ha sometido a pruebas de choque en combinación con el cojín del asiento "Flo-shape" y el respaldo "MatrX PB" de Invacare. También se han realizado otras pruebas con el respaldo y el asiento estándar Azalea Base montados.

Invacare no puede prever el efecto de un accidente con otras configuraciones.

La gama Rea Azalea se ha sometido a pruebas como productos completos, incluidos los respaldos de Invacare. Sin embargo, cuando Rea Azalea se adquiere sin respaldo, no se considera un producto completo. Solo se puede hacer

una evaluación de la seguridad cuando la base y el sistema de respaldo se han combinado. La empresa que monta el sistema de respaldo debe llevar a cabo una evaluación final de riesgos. Compruebe siempre si existe un acuerdo de compatibilidad entre el fabricante del respaldo e Invacare. Solo entonces el producto mantendrá su marca CE.

1.6 Vida útil

La vida útil prevista para este producto es de cinco años, siempre y cuando se utilice diariamente y de conformidad con las instrucciones de seguridad, se respeten los intervalos de mantenimiento y se utilice correctamente según lo establecido en este manual. La vida útil real puede variar en función de la frecuencia y la intensidad del uso.

2 Seguridad

2.1 Información de seguridad

En esta sección se incluye información importante de seguridad para la protección del usuario de la silla de ruedas y su cuidador, así como para el uso seguro y sin problemas de la silla de ruedas.



¡ADVERTENCIA!

Riesgo de muerte o lesión grave

En caso de incendio o humo, los ocupantes de sillas de ruedas corren un riesgo especial de muerte o de sufrir lesiones graves si no pueden alejarse de la fuente del fuego o del humo. Las cerillas, los mecheros y los cigarrillos encendidos pueden prender fuego en el entorno de la silla de ruedas o en las prendas de ropa.

- Evite usar o guardar la silla de ruedas cerca de fuego o de productos combustibles.
- No fume mientras utilice la silla de ruedas.



¡ADVERTENCIA!

Riesgo de lesiones

– La silla de ruedas siempre ha de ser prescrita por personal cualificado o por una persona competente con conocimientos sobre la posición y la forma de sentarse, así como otros aspectos relativos al uso de una silla de ruedas.



¡ADVERTENCIA!

Riesgo de caídas

- Compruebe que todas las piezas estén fijadas firmemente al chasis.
- Compruebe que todas las ruedas, tornillos de fijación, tornillos y tuercas estén correctamente apretados.
- Compruebe que todos los frenos y dispositivos antivuelco funcionen correctamente.
- Ponga siempre el freno antes de subir o bajar de la silla.
- No se ponga nunca de pie sobre las paletas del reposapiés cuando suba o baje de la silla, ya que existe riesgo de volcado.
- Cambiar el grosor del asiento o de los cojines del respaldo afecta al centro de gravedad de la silla. Modificar la configuración puede causar un riesgo de inestabilidad para el usuario.
- Ajustar el ángulo del asiento puede suponer un incremento del riesgo de volcado.
- La silla de ruedas se debe equipar siempre con dispositivos antivuelco.
- Recuerde que la eficacia del freno accionado por el cuidador se reduce en condiciones de humedad y resbalamiento, así como cuando se está en una pendiente.
- Ponga especial atención en asegurarse de que las ruedas giratorias y las ruedas traseras estén fijadas firmemente.



¡ADVERTENCIA!

Riesgo de lesiones en los pies

Existe el riesgo de lesionarse los pies al abrir puertas con la paleta del reposapiés.

- No abra las puertas con partes de la silla de ruedas.



¡ADVERTENCIA!

Riesgo de volcado/caída cuando se utiliza el respaldo de tensión regulable

– Si las tiras de gancho y bucle del respaldo se destensan en exceso, existe riesgo de volcado y de lesiones. Compruebe siempre la tensión. Compruebe también que las ruedas traseras estén ajustadas para garantizar que no existe riesgo de volcado.



¡ADVERTENCIA!

Riesgo de lesiones

- No eleve nunca la silla de ruedas mediante los reposabrazos desmontables, reposapiés, apoyos para la espalda ni mediante las empuñaduras regulables. Consulte la sección de “uso” para obtener más información.
- Los aros de propulsión pueden calentarse a causa de la fricción, lo cual puede causar lesiones en las manos.
- Al montar opciones u otras piezas, tenga cuidado de no pillarse los dedos.
- Siempre existe un riesgo elevado de pillarse alguna parte del cuerpo en el momento de inclinar el respaldo y el asiento de la silla de ruedas.
- La anchura del asiento no debe reducirse demasiado, ya que esto aumentaría la presión de los reposabrazos sobre los lados de la pelvis.



¡PRECAUCIÓN!

Riesgo de quemaduras

Los componentes de la silla de ruedas pueden calentarse si se exponen a fuentes externas de calor.

- No exponga la silla de ruedas a la luz solar intensa antes de utilizarla.
- Antes de utilizarla, compruebe la temperatura de todos los componentes que están en contacto con la piel.



¡ADVERTENCIA!

Riesgo de escaras por presión y postura contraída

– El usuario no deberá permanecer sentado en posición inclinada durante mucho tiempo. Deberá cambiar de posición en el asiento para evitar la aparición de escaras por presión.



¡PRECAUCIÓN!

Riesgo de lesiones

– En caso de escaras por presión o piel lesionada, proteja la lesión para evitar el contacto directo con los tejidos del dispositivo. Consulte a un profesional sanitario para obtener consejo médico.

! **IMPORTANTE**

Al combinar este producto con otro, las restricciones de ambos productos se aplican a la combinación. Por ejemplo, el peso del usuario máximo de uno de los productos de la combinación puede ser menor.

- Utilice solo combinaciones permitidas por Invacare. Póngase en contacto con su distribuidor de Invacare si desea más información.
- Antes del uso, lea el manual del usuario de cada producto y compruebe las restricciones.

2.2 Azalea Max y Azalea con respaldo Laguna 2

Azalea con respaldo Laguna 2

**¡ADVERTENCIA!****Riesgo de volcado hacia atrás**

Si se utiliza el respaldo Laguna 2 en la posición más alta en combinación con la inclinación activada posterior y la reclinación, aumenta el riesgo de volcado hacia atrás.

- Compruebe y ajuste siempre el equilibrio de la silla de ruedas respecto al usuario.

Azalea Max

**¡ADVERTENCIA!****Riesgo de volcar hacia delante**

La finalidad del extensor de asiento es usarse junto con el extensor de chasis, de lo contrario, el riesgo de volcado hacia delante aumenta.

- Utilice siempre el extensor de asiento junto con el extensor de chasis.
- Tenga cuidado cuando vaya cuesta abajo en una pendiente o baje un bordillo.
- Controle la posición del usuario para asegurarse de que la posición es estable.
- Compruebe y ajuste siempre el equilibrio de la silla de ruedas respecto al usuario.

2.3 Información de seguridad sobre interferencias electromagnéticas

Este vehículo eléctrico se ha probado con éxito según normas internacionales en cuanto a cumplimiento con las normativas sobre interferencias electromagnéticas (EMI). Sin embargo, existen campos electromagnéticos, como los que se generan por transmisores de radio y televisión y teléfonos móviles, que pueden influir en las funciones de los vehículos eléctricos. Además, el módulo de suministro eléctrico utilizado en nuestros vehículos eléctricos puede generar un bajo nivel de interferencia electromagnética, si

bien permanecerá dentro de la tolerancia permitida por ley. Por estos motivos, le rogamos que siga las precauciones indicadas a continuación:

**¡ADVERTENCIA!****Riesgo de mal funcionamiento debido a interferencias electromagnéticas**

- No encienda ni utilice transceptores portátiles o dispositivos de comunicación (como transceptores de radio o teléfonos móviles) mientras el vehículo eléctrico esté encendido.
- Evite situarse junto a transmisores potentes de radio y televisión.
- En caso de que el vehículo eléctrico se ponga en marcha sin querer, desconéctelo inmediatamente.
- Añadir accesorios opcionales eléctricos u otros componentes o modificar el vehículo eléctrico de cualquier modo puede hacerlo susceptible a interferencias electromagnéticas. Tenga en cuenta que no existe un modo seguro de determinar el efecto que tendrán estas modificaciones en la inmunidad general del sistema electrónico.
- Informe de todas las ocurrencias de movimientos involuntarios del vehículo eléctrico al fabricante.

2.4 Dispositivos de seguridad

**¡ADVERTENCIA!****Riesgo de accidentes**

Los dispositivos de seguridad que están mal ajustados o han dejado de funcionar (frenos, dispositivo antivuelco) pueden causar accidentes.

- Compruebe siempre que los dispositivos de seguridad funcionan antes de utilizar la silla de ruedas y solicite a un técnico cualificado o a su proveedor autorizado que los revise periódicamente.

**¡PRECAUCIÓN!****Riesgo de lesiones**

El uso de piezas incorrectas o que no sean originales puede afectar el funcionamiento y la seguridad del producto.

- Utilice solo piezas originales para usar el producto.
- Debido a las diferencias regionales, consulte el sitio web o el catálogo local de Invacare para ver las opciones disponibles o póngase en contacto con el representante local de Invacare. Consulte las direcciones al final de este documento.

Las funciones de los dispositivos de seguridad se describen en el capítulo 3 *Descripción del producto*, página 10.

2.5 Etiquetas y símbolos en el producto

Etiqueta de identificación

La etiqueta de identificación se fija en el chasis de la silla de ruedas y le ofrece la siguiente información:

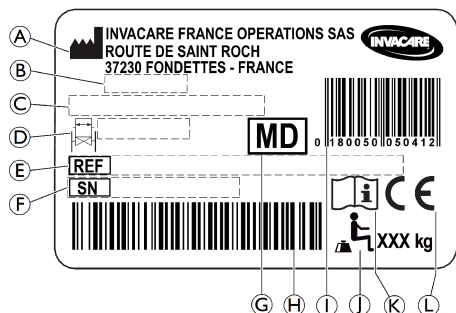

- Ⓐ Dirección del fabricante
- Ⓑ Fecha de fabricación
- Ⓒ Descripción del producto
- Ⓓ Anchura del asiento
- Ⓔ Referencia de producto
- Ⓕ Número de serie
- Ⓖ Producto sanitario
- Ⓗ Código de barras del número de serie
- Ⓘ Código de barras de EAN/HMI
- Ⓝ Peso del usuario máximo
- Ⓚ Lea el manual del usuario
- Ⓛ Conformidad europea

	Lea el manual del usuario
	Indica una situación peligrosa que, si no se evita, puede tener como consecuencia la muerte o lesiones graves.

Etiqueta de información del cinturón postural

	El cinturón postural tendrá la longitud adecuada si queda espacio suficiente para que quepa la palma de la mano entre el cuerpo y el cinturón.
--	--

Símbolos del gancho de mosquetón

Dependiendo de la configuración, algunas sillas de ruedas se puedan utilizar como asiento de un vehículo a motor y otras no.

	Posiciones de fijación donde deben colocarse las correas del sistema de fijación en caso de transportar la silla de ruedas ocupada en un vehículo a motor. Este símbolo se fija a la silla de ruedas solamente cuando esta se solicita con la opción del kit de transporte.
	Símbolo de advertencia Esta silla de ruedas no está configurada para el transporte de pasajeros en un vehículo a motor. Este símbolo está fijado en el chasis cerca de la etiqueta de identificación.

2.6 Símbolos de la versión eléctrica



Información sobre eliminación y reciclaje de residuos. Consulte la sección "Después del uso", "Eliminación de desechos"



Equipo de CLASE II



Producto con un fusible térmico

Pieza aplicada de tipo B



Pieza aplicada de conformidad con los requisitos especificados para la protección contra descargas eléctricas según la norma IEC 60601-1.



Transformador de aislamiento seguro, general

3 Descripción del producto

3.1 Descripción del producto

Se trata de una silla de ruedas para usuarios pasivos con mecanismo de inclinación del asiento y del respaldo y reposapiés abatibles y ajustables en ángulo

! IMPORTANTE

La silla de ruedas se fabrica y se configura individualmente según las especificaciones del pedido. La especificación debe realizarla un profesional sanitario, según los requisitos del usuario y su estado de salud.

- Consulte a un profesional sanitario si tiene previsto adaptar la configuración de la silla de ruedas.
- Cualquier adaptación debe realizarla un técnico cualificado.

3.2 Uso previsto

La silla de ruedas se ha diseñado para proporcionar movilidad a personas limitadas a una posición sentada con un elevado nivel de dependencia, que permanecen sentados en la silla de ruedas durante largos periodos y que, ocasionalmente, impulsan la silla de ruedas.

La silla de ruedas está indicada para personas mayores de 12 años (adolescentes y adultos). El peso del ocupante de la silla de ruedas no debe superar el peso del usuario máximo, tal y como se indica en la sección de datos técnicos y en la etiqueta de identificación.

El usuario previsto es el ocupante de la silla de ruedas y/o un auxiliar. El usuario debe ser física y mentalmente capaz de utilizar la silla de ruedas de forma segura (por ejemplo, para impulsar, dirigir, frenar).

La silla de ruedas se puede utilizar en interiores y exteriores sobre suelos nivelados y terreno accesible (dependiendo del tamaño elegido de las ruedas delanteras).

Indicaciones

- Deficiencia de la movilidad considerable o completa, debido a daño estructural y/o funcional de las extremidades inferiores.
- No es posible una posición sentada vertical estable debido a la discapacidad.

Contraindicaciones

- La inclinación del asiento no es adecuada para usuarios sensibles a la presión sanguínea elevada en la parte superior del cuerpo.

3.3 Piezas principales de la silla de ruedas

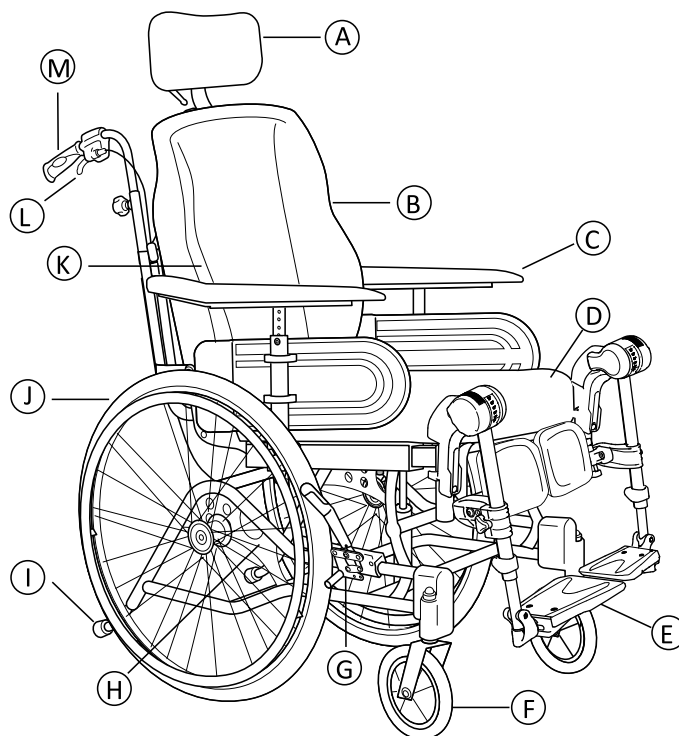

- Ⓐ Reposacuellos
- Ⓑ Respaldo
- Ⓒ Reposabrazos
- Ⓓ Asiento
- Ⓔ Reposapiernas, giratorio
- Ⓕ Rueda giratoria
- Ⓖ Freno
- Ⓗ Placa de la rueda trasera
- Ⓘ Dispositivo antivuelco y tubo para el pie
- Ⓙ Rueda trasera con aro de empuje
- Ⓚ Llave Allen para ajustes (en la parte posterior del cojín del respaldo)
- Ⓛ Palanca para el ajuste del ángulo del respaldo y de la inclinación del asiento
- Ⓜ Empuñadura

i El equipamiento de la silla de ruedas puede diferir del diagrama, ya que cada silla de ruedas se fabrica individualmente según las especificaciones del pedido.

i La silla de ruedas debe ir siempre equipada con un cojín del asiento y un reposabrazos.

3.4 Frenos de estacionamiento

Los frenos de estacionamiento se utilizan para inmovilizar la silla de ruedas cuando esta esté parada y evitar que ruede.



¡ADVERTENCIA!

Riesgo de caída si se frena bruscamente

Si acciona los frenos de estacionamiento con la silla en movimiento, puede perder el control sobre la dirección del movimiento y es posible que la silla de ruedas se detenga bruscamente, lo cual puede causar una colisión o una caída.

- No accione nunca los frenos de estacionamiento mientras la silla esté en movimiento.



¡ADVERTENCIA!

Riesgos provocados por una silla de ruedas fuera de control

- Los frenos de estacionamiento deben accionarse simultáneamente.
- No utilice los frenos de estacionamiento para ralentizar la silla de ruedas.



¡ADVERTENCIA!

Riesgo de caída

Los frenos de estacionamiento no funcionarán correctamente, a menos que haya aire suficiente en los neumáticos.

- Compruebe la presión correcta de los neumáticos, consulte la sección "Neumáticos" para obtener más información.



¡PRECAUCIÓN!

Riesgo de atrapamiento o aplastamiento

Puede haber un hueco muy pequeño entre la rueda trasera y el freno de estacionamiento, lo que supone un riesgo de atraparse los dedos.

- Aparte los dedos de las piezas móviles cuando use el freno, mantenga siempre la mano sobre la palanca del freno.



La distancia entre la zapata del freno y la rueda se puede ajustar. Este ajuste deberá realizarlo un técnico cualificado.

Para accionar el freno, consulte el apartado Uso de la silla de ruedas, sección 6.2.1 *Uso del freno controlado por el usuario*, página 39.

3.5 Ajuste del respaldo de tensión regulable

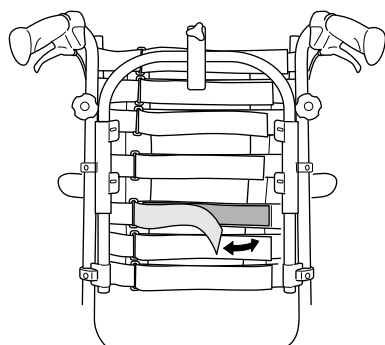

1. Defina dónde desea proporcionar un apoyo más firme en la espalda del usuario.
2. Indique al usuario que se incline hacia delante y apriete las correas en esa zona.
3. Asegúrese de apretar todas las correas.
4. Coloque la funda (empezando por la parte intermedia vertical) y asegúrese de mantener la forma creada por las correas de tensión regulable.

3.6 Respaldo para Azalea Max

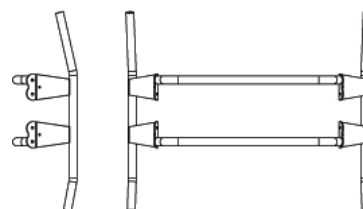

Ⓐ



Ⓑ



- Ⓐ Posición A: el mayor ángulo del respaldo está girado hacia arriba.
- Ⓑ Posición B: el mayor ángulo del respaldo está girado hacia abajo.

El respaldo de la silla Azalea Max se ha diseñado con distintos ángulos. Esto hace posible varios ajustes en función de cómo se haya montado el respaldo. La posición Ⓐ (parte del respaldo con mayor ángulo girada hacia arriba) permite que el usuario tenga más espacio en la parte de los hombros, mientras que la posición Ⓑ permite un mayor espacio en la parte inferior.

3.7 Inclinación del asiento y del respaldo

Se puede inclinar la totalidad de la unidad del asiento, incluido el respaldo.



¡ADVERTENCIA!

Riesgo de lesiones mortales

Mayor presión sanguínea en la parte superior del cuerpo.

- Todas las combinaciones de configuración (como ángulo abierto en las rodillas + reclinación e inclinación completa) en las que las extremidades inferiores estén colocadas más altas que el corazón, deben ser evaluadas desde un punto de vista médico. Esta posición puede estar contraindicada para usuarios que sean sensibles a la presión sanguínea elevada en la parte superior del cuerpo.



¡ADVERTENCIA!

Riesgo de asfixia o problemas respiratorios

El usuario se puede asfixiar comiendo o bebiendo si está sentado en una posición inclinada o reclinada.

- Se debe sentar al usuario en una posición elevada antes de comer o beber

**¡ADVERTENCIA!****Riesgo de lesiones**

El usuario puede deslizarse de la silla de ruedas si está en una posición inclinada o reclinada

- No deje nunca al usuario en una superficie con ángulo negativo de inclinación sin supervisión.
- Use el cinturón postural para la colocación.

**¡ADVERTENCIA!****Riesgo de lesiones**

El usuario debe mantener la cabeza erguida cuando el respaldo está reclinado o el asiento está inclinado.

- El respaldo debe estar siempre equipado con un reposacabezas o un reposacuellos.

**¡PRECAUCIÓN!****Riesgo de atrapamiento de los dedos**

– Hay que tener cuidado al ajustar el ángulo del respaldo para que el cuidador o el usuario no se atrape los dedos entre el respaldo y el reposabrazos.

**¡PRECAUCIÓN!****Dificultades asociadas a las escaras por presión**

La combinación de posición de inclinación y reclinación son incómodas para algunos usuarios.

- Tenga cuidado al ajustar el ángulo de inclinación o reclinación, siempre comience inclinando el asiento y reclinando el respaldo en segundo lugar.

Para configurar el ajuste de inclinación y reclinación, consulte el párrafo Utilización de la silla de ruedas, en la sección 6.3 *Uso de la función de inclinación/reclinación, página 39.*

3.7.1 Ajuste del ángulo del respaldo y de la inclinación manual

Ajuste del ángulo del respaldo

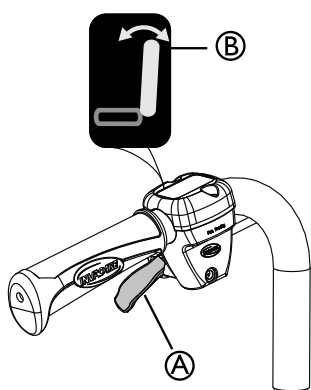

1. Utilice la palanca **amarilla** (A) marcada con el **símbolo amarillo** (B) en el lado **izquierdo** para ajustar el ángulo del respaldo.
2. Apriete hacia arriba mientras sitúa el respaldo en la posición que desee.
3. Suelte la palanca.

Ajuste de la inclinación accionado por el cuidador

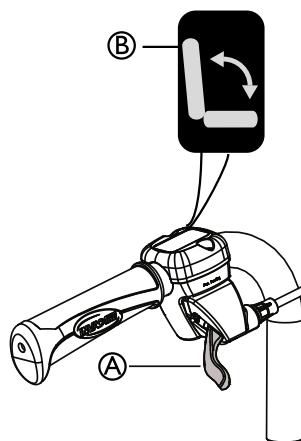

1. Utilice la palanca **verde** (A) marcada con el **símbolo verde** (B) en el lado **derecho** para inclinar la unidad de asiento (asiento y respaldo).
2. Presione hacia arriba mientras inclina la unidad de asiento hasta la posición deseada.
3. Suelte la palanca.

Bloqueo de la inclinación y/o ajuste del ángulo del respaldo

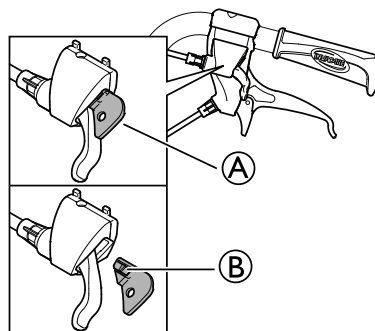

El dispositivo de bloqueo (A) permite ajustar la inclinación de la unidad de asiento, el ángulo del respaldo, o ambas cosas, en una posición fija.

1. Incline y/o cambie el ángulo del asiento y el respaldo hasta situarlos en la posición deseada.
2. Inserte el dispositivo de bloqueo (A).



La posición queda fija y no se puede cambiar.

Para extraer el dispositivo de bloqueo, presione sobre el gancho de plástico (B) con un objeto pequeño mientras tira hacia fuera.

3.7.2 Ajuste del ángulo del respaldo y de la basculación eléctrica

**¡ADVERTENCIA!****Riesgo de lesiones**

Si la silla de ruedas se utiliza con usuarios inquietos, aturdidos o con espasmos:

- bloquee las funciones del mando
- o bien asegúrese de que el mando está fuera del alcance del usuario.

**¡ADVERTENCIA!****Riesgo de lesiones**

Cuando incline la silla de ruedas, partes del cuerpo pueden quedar atrapadas entre la base del reposabrazos y la rueda trasera.

- Asegúrese de que la distancia entre la base del reposabrazos y la rueda trasera sea siempre de 25 mm o más.

**¡PRECAUCIÓN!****Riesgo de dañar el producto**

- Asegúrese de que el mando no se active involuntariamente.
- No permita que los niños jueguen con el mando.
- Si observa algo inusual, por ejemplo ruidos extraños o un funcionamiento irregular, apague el sistema.

**Riesgo de funcionamiento incorrecto**

- Cualquier trabajo en el mando u otras piezas eléctricas (motores, etc.) lo debe realizar un técnico cualificado.

Al activar el botón de encendido, un breve pitido confirma que el mando está activado. El mando permanece activo 30 segundos después de la última acción, antes de desactivarse automáticamente.



El mando se puede desactivar manualmente presionando el botón de encendido.



La fuerza necesaria para pulsar los botones del mando es de 5 Nm (fuerza ejercida con un dedo).

Símbolos del mando

Batería e indicador de carga



Función de bloqueo



Encendido/Apagado



Reclinación del respaldo (color amarillo en la flecha y el respaldo)



Inclinación del asiento (color verde en la flecha, el respaldo y el asiento)

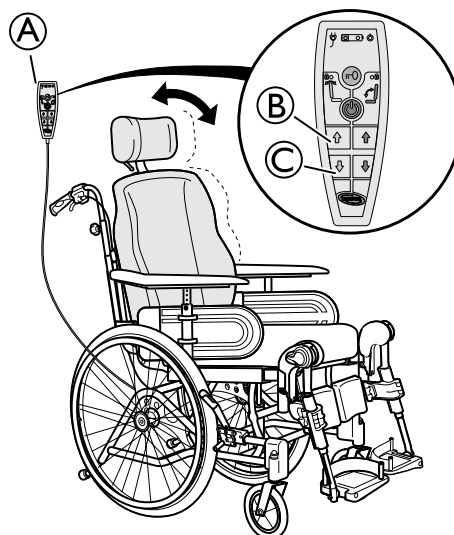

Arriba/Abajo (color amarillo para la reclinación del respaldo, color verde para la inclinación del asiento)

Ajuste del ángulo del respaldo

Ajuste el ángulo del respaldo mediante los botones amarillos situados en el lateral izquierdo del mando **A**.

1. Presione el botón **B** para ajustar el ángulo del respaldo hacia adelante (arriba).
2. Presione el botón **C** para ajustar el ángulo hacia atrás (abajo).

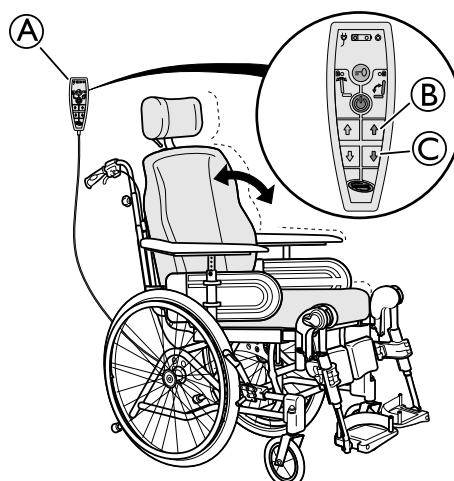
Ajuste de inclinación del asiento

Incline la unidad de asiento (respaldo y asiento) mediante los botones verdes situados en el lateral izquierdo del mando **A**.

1. Presione el botón **B** para ajustar el ángulo de la unidad de asiento (hacia arriba).
2. Presione el botón **C** para ajustar el ángulo de la unidad de asiento (hacia abajo).

**¡PRECAUCIÓN!****Riesgo de atrapamiento de los dedos**

Puede provocar lesiones leves.

- El riesgo de atrapamiento de dedos, etc., es mayor en los ajustes eléctricos que en los ajustes controlados por el usuario.
- Por ejemplo, tenga en cuenta que un niño podría apoderarse de la caja de control, pulsar los controles y quedar atrapado, o bien atrapar a un usuario.
- Solo el personal autorizado debe usar el mando.

Bloqueo de la función de reclinación e inclinación

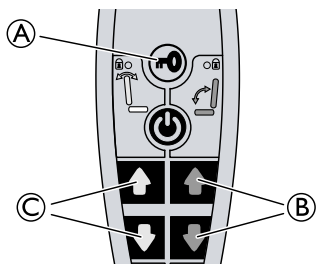

1. Presione la llave de bloqueo (A).
2. Siga presionando la llave de bloqueo.
3. Presione simultáneamente la función elegida (B) para la inclinación del asiento (verde) o (C) para el ángulo del respaldo (amarillo).
4. Repita el procedimiento para desbloquear la función.

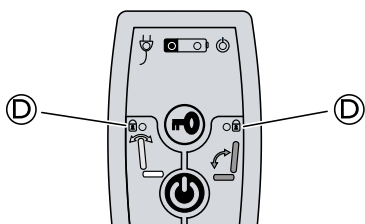

! Cuando se bloquea una función, se enciende el indicador luminoso amarillo (D).

Carga de la batería



¡ADVERTENCIA!

Riesgo de descarga eléctrica

– El usuario no debe sentarse en la silla de ruedas mientras la batería se esté cargando.



Daño de la batería

– La batería se debe cargar 24 horas antes de utilizar el sistema por primera vez.
– Desconecte el cable de alimentación después de la carga y antes de usar la silla de ruedas.



El cargador de batería tiene diferentes cables de carga para adaptarlo a las distintas normas eléctricas locales.



Cuando el nivel de la batería es bajo (20 %), el sistema pita cuando está en uso.

Conexión del cable del cargador



¡PRECAUCIÓN!

Daño de los cables

– No se sienta en la silla de ruedas mientras la batería se está cargando.

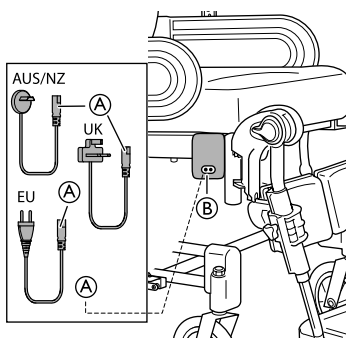

1. Enchufe el cable del cargador suministrado con la silla a una toma de corriente de pared.
2. Inserte el cable del cargador (A) en el conector (B) situado en un lateral de la silla de ruedas.
3. Desconecte el cable cuando la batería esté totalmente cargada.

Mando — Indicaciones de la batería

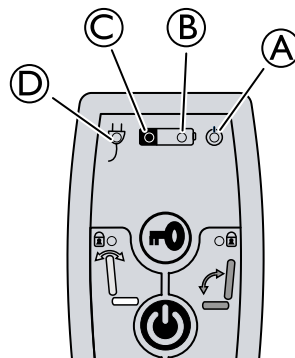

- (A) Luz verde — ENCENDIDA — El mando está activado
- (B)
 - Luz verde — ENCENDIDA — El nivel de la batería está por encima del 20 %
 - Luz verde parpadeando — ENCENDIDA — La batería está cargándose (la luz se fija cuando la batería está totalmente cargada)
- (C)
 - Luz amarilla — ENCENDIDA — El nivel de la batería es bajo, inferior al 20 %
- (D) Luz verde — ENCENDIDA — El cable de la batería está conectado (se enciende durante unos 5 segundos después de conectar el cable)

3.8 Empuñaduras y barras de empuje

Las siguientes instrucciones y advertencias son válidas para todas las empuñaduras y la barra de empuje:

3.8.1 Ajuste de altura de las empuñaduras y barras de empuje

Ajuste de la altura de las empuñaduras conectadas

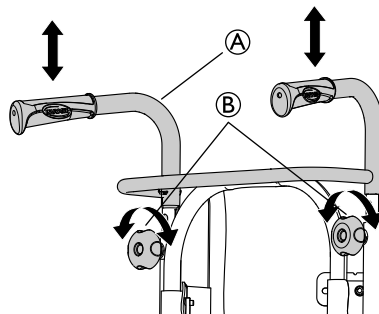

1. Afloje los tornillos manuales (B).
2. La altura de las empuñaduras reforzadas/barra de empuje (A) se puede ajustar tirando simplemente de las empuñaduras hacia arriba o presionándolas hacia abajo.
3. Ajuste la altura que desee.
4. Vuelva a apretar los tornillos manuales.

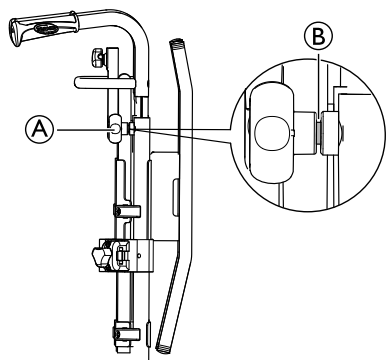

- i** Compruebe que el tornillo manual para la empuñadura **A** encaje en el orificio de los tubos. Si el tapón roscado del tornillo manual **B** sobresale más de 2,5 mm, la posición es incorrecta. Baje o suba la empuñadura hasta que el tornillo manual se encuentre en la posición correcta.

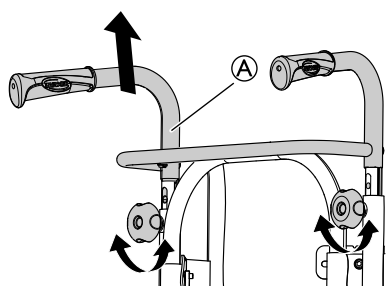

- i** No tire de la barra de empuje/empuñaduras reforzadas **A** de modo que sobresalgan más de 19 cm por encima de la parte superior del accesorio.



¡PRECAUCIÓN!

Riesgo de atrapamiento de los dedos

- Tenga cuidado de no pillarse los dedos entre las empuñaduras reforzadas y el accesorio del reposacuellos. (Si cuenta con un respaldo de tensión regulable).

Barra de empuje de Azalea Max

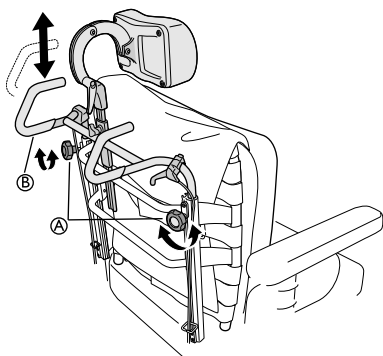

1. Afloje los tornillos manuales. **A**.
2. La altura de las empuñaduras reforzadas/barra de empuje **B** se puede ajustar tirando simplemente de las empuñaduras hacia arriba o presionándolas hacia abajo.
3. Ajuste la altura que desee.
4. Vuelva a apretar los tornillos manuales.

Ajuste de la altura de la barra de empuje

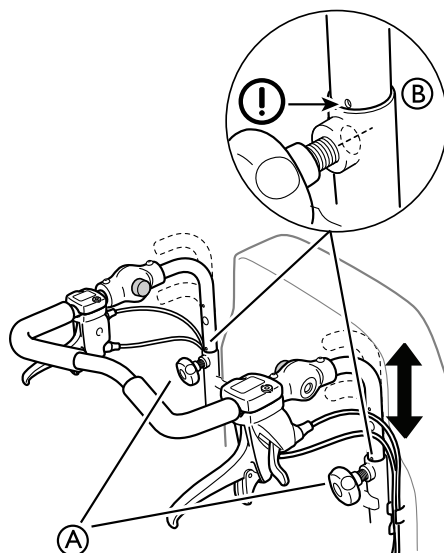

1. Afloje los tornillos manuales **A**.
2. Ajuste las empuñaduras a la altura deseada. Dispone de dos posiciones fijas.
3. Vuelva a apretar los tornillos manuales.



¡ADVERTENCIA!

Riesgo de lesiones

La barra de empuje se puede aflojar de los acoplamientos

- Asegúrese de que la marca **B** de los tubos queda colocada sobre el tubo del respaldo.
- Compruebe que los tornillos manuales están bien apretados: la rosca del tornillo apenas debe verse. Si la barra de empuje no está en la posición correcta, no se podrá apretar bien los tornillos manuales.

3.8.2 Ajuste del ángulo de la barra de empuje

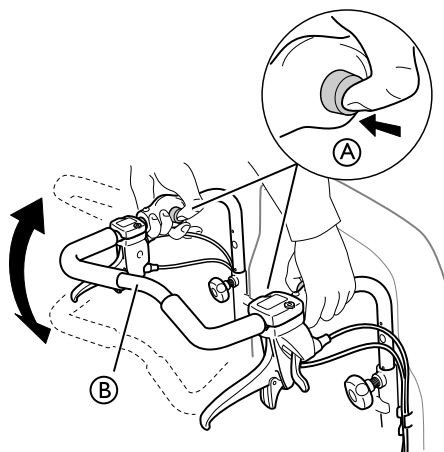

1. Presione los botones **A**.
2. Ajuste la barra de empuje **B** en el ángulo preferido.
3. Suelte los botones **A**.



Mueva ligeramente la barra de empuje para que los botones queden encajados en su sitio.



¡ADVERTENCIA!

Riesgo de desequilibrio

- No cuelgue nada de la barra de empuje, porque podría ocasionar desequilibrio.

3.9 Ajustes del asiento

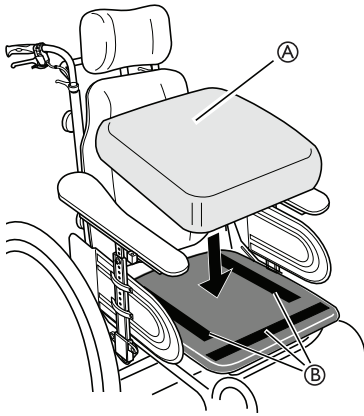

La profundidad del asiento de la silla se puede regular fácilmente para proporcionar un buen soporte. También se puede regular la anchura entre los reposapiernas y los reposabrazos, y la altura de los reposabrazos.

i El cojín del asiento **A** se sujeta con las tiras de gancho y bucle **B** de la placa del asiento.

3.9.1 Ajuste de la profundidad del asiento

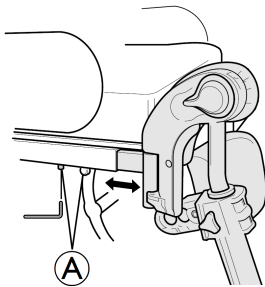

1. Quite el cojín del asiento.
2. Afloje los tornillos **A** con una llave Allen de 5 mm.
3. Desplace hacia delante o hacia atrás el borde frontal del asiento.
4. Vuelva a apretar los tornillos **A** (5–6 Nm).
5. Retrase el cojín del asiento.

i La distancia entre la parte posterior de la rodilla/pantorrilla y el cojín debería ser la menor posible, pero sin contacto.

3.9.2 Ajuste de la anchura del asiento

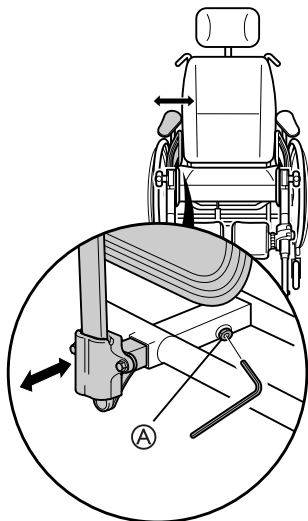

1. Afloje el tornillo **A** con una llave Allen.

i Herramientas: llave Allen de 5 mm

2. Ajuste el reposabrazos en la anchura adecuada.
3. Vuelva a apretar el tornillo **A**.

! Riesgo de ajuste deficiente

- No debe ejercerse ninguna presión sobre el reposabrazos ni sobre el reposapiernas mientras se ajusta el tornillo.

Reposapiernas con ajuste de anchura

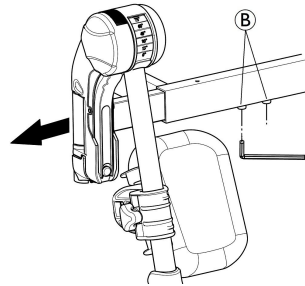

1. Afloje los tornillos **B**.

i Herramientas: llave Allen de 5 mm

2. Ajuste los reposapiernas a la anchura adecuada.
3. Vuelva a apretar los tornillos **B** (5–6 Nm).

Acolchado del reposabrazos

Hay disponibles dos acolchados de reposabrazos: un cojín que se coloca en el hueco del reposabrazos y un acolchado que se coloca directamente sobre el reposabrazos.

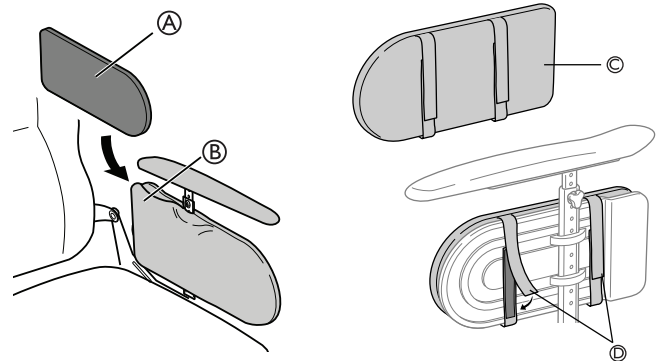

i La anchura del asiento se puede reducir 2x20 mm colocando los cojines de los reposabrazos **A** dentro del hueco del reposabrazos **B** o usando el acolchado de reposabrazos **C** + **D**.

3.10 Ajustes del reposabrazos

3.10.1 Altura del reposabrazos

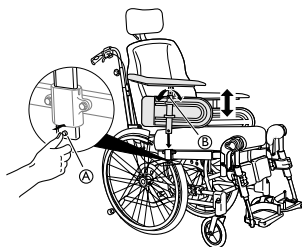

1. Para ajustar la altura de los reposabrazos, gire el tornillo o el tornillo manual **B**, dependiendo del tipo de reposabrazos que haya elegido.
2. Ajuste la altura deseada.
3. Vuelva a apretar el tornillo/tornillo manual.



¡PRECAUCIÓN!

Riesgo de atrapamiento de los dedos

- Cuando ajuste la altura del reposabrazos, tenga cuidado de no pillarse los dedos entre el acolchado del reposabrazos y el soporte lateral.



Los reposabrazos cuentan con un autobloqueo para evitar movimientos o desprendimientos involuntarios. Presione el botón **A** en el reposabrazos para eliminar el bloqueo antes de quitar o ajustar el reposabrazos.

3.10.2 Profundidad del reposabrazos

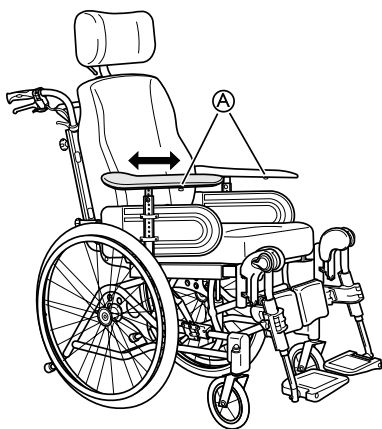

1. Afloje el tornillo o el tornillo manual **A**, dependiendo del tipo de reposabrazos elegido.
2. Coloque el acolchado en la posición adecuada.
3. Vuelva a apretar el tornillo/tornillo manual.



Riesgo de ajuste deficiente

- No debe ejercerse ninguna presión sobre el reposabrazos mientras se ajusta el tornillo.

3.10.3 Reposabrazos inferior

Los modelos Azalea y Azalea Max también incluyen un reposabrazos inferior.



Un terapeuta experimentado debe valorar para qué usuarios es apto el reposabrazos inferior, especialmente cuando se utiliza en la posición más baja.

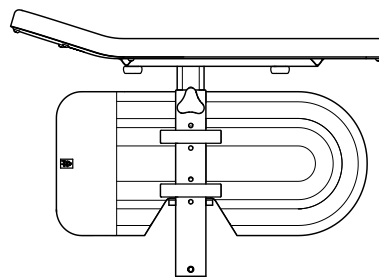

¡PRECAUCIÓN!

Riesgo de atrapamiento de los dedos

- Tenga cuidado durante el montaje del reposabrazos.

Para obtener información sobre los ajustes, consulte la sección: *3.10.1 Altura del reposabrazos, página 17* y *3.10.2 Profundidad del reposabrazos, página 17*

3.11 Reposapiernas



¡ADVERTENCIA!

Riesgo de lesiones

- No levante nunca la silla de ruedas sujetándola por los soportes de los reposapiés o los reposapiernas.



¡PRECAUCIÓN!

Riesgo de atrapamiento o aplastamiento de los dedos

- Existen mecanismos de basculación en los que podría pillarse los dedos.
- Tenga cuidado al utilizar, bascular, desmontar o ajustar estos mecanismos.



¡IMPORTANTE!

- Riesgo de dañar el mecanismo del reposapiernas
- No coloque ningún objeto pesado sobre los reposapiernas, ni deje que los niños se monten en ellos.

3.11.1 Reposapiernas abatibles

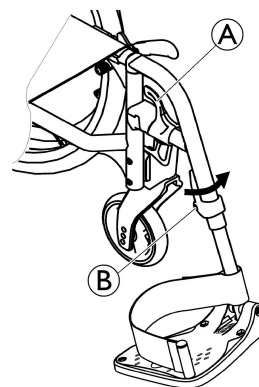

Abatible hacia afuera

1. Accione la palanca de liberación **A** y gire los reposapiernas hacia afuera.

Abatible hacia adelante

1. Gire el reposapiernas hacia adelante hasta que encaje.

Despliegue

1. Accione la palanca de liberación (A).
2. Tire del reposapiernas hacia arriba.

Pliegue

1. Pliegue el reposapiernas en la parte frontal del chasis y gírelo hacia adelante hasta que encaje.

3.11.2 Reposapiernas abatibles y ajustables en ángulo

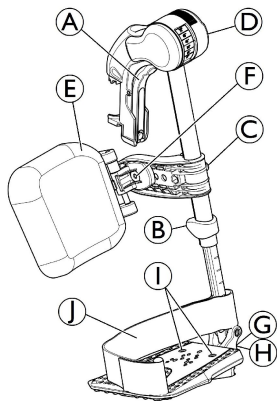

Abatible hacia afuera

1. Accione la palanca de liberación (A) y gire los reposapiernas hacia afuera.

Abatible hacia adelante

1. Gire el reposapiernas hacia adelante hasta que encaje.

Despliegue

1. Accione la palanca de liberación (A) y gire el reposapiernas hacia afuera.
2. Tire del reposapiernas hacia arriba.

Pliegue

1. Presione el reposapiernas hacia abajo dentro de su receptor y gírelo hacia adelante hasta que encaje.

Ajuste del ángulo

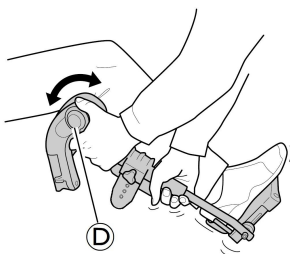

Existen seis posiciones preestablecidas para el ajuste del ángulo.

1. Gire el pomo (D) con una mano mientras sostiene el reposapiernas con la otra.
2. Cuando consiga el ángulo adecuado, suelte el pomo y el reposapiernas se ajustará en la posición deseada.

Giro y ajustar el apoya-pantorrillas

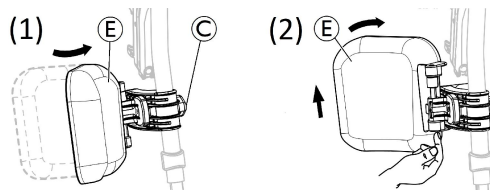

- Giro el apoya-pantorrillas hacia adelante (1) o hacia atrás (2):
 1. Gire el apoya-pantorrillas (E) hacia adelante (1).
 2. Tire hacia arriba del apoya-pantorrillas (E) y gírelo hacia atrás (2).
- Ajuste de la profundidad del apoya-pantorrillas:
 1. Afloje el pomo (C).
 2. Ajuste la altura que desee y apriete firmemente el pomo.
- Ajuste de la profundidad del apoya-pantorrillas

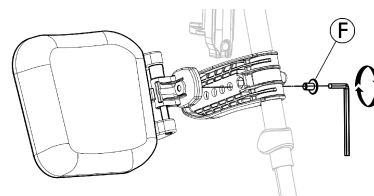

El apoya-pantorrillas dispone de cuatro opciones de ajuste de profundidad:

1. Retire el tornillo de fijación (F) con una llave Allen de 5 mm.
2. Ajuste el apoya-pantorrillas en una de las cuatro posiciones y apriete firmemente el tornillo de fijación (F) (3-5 Nm).

Ajuste de la paleta del reposapiés

Existen tres paletas del reposapiés plegables diferentes.

- Paletas del reposapiés con ajuste en altura estándar:

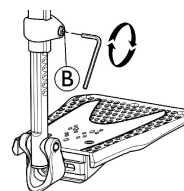

1. Afloje el tornillo de fijación (B) con una llave Allen de 5 mm.
2. Ajuste la altura y deje que el tornillo se inserte en uno de los huecos del tubo de la paleta del reposapiés.
3. Apriete el tornillo de fijación (B) (3-5 Nm) en la posición que desee.

- i** Deberá mantenerse una distancia mínima de 50 mm entre la parte inferior del reposapiés y el suelo.

- Paletas del reposapiés regulables en profundidad, ángulo (1) y anchura (2):

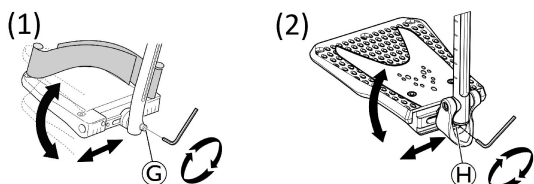

1. Afloje el tornillo de fijación G o H con una llave Allen de 5 mm.
 2. Ajuste las posiciones de profundidad y ángulo, y apriete firmemente el tornillo de fijación G (12 Nm) o H (8-9 Nm) en la posición que desee.
- Paletas del reposapiés ajustables en anchura (2):

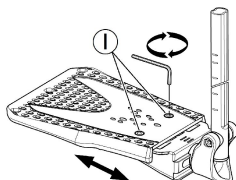

1. Afloje los dos tornillos de fijación I con una llave Allen de 5 mm.
2. Ajuste la posición de anchura y apriete firmemente los dos tornillos de fijación I (3-5 Nm) en la posición que desee.

Invacare recomienda que el ajuste de la paleta del reposapiés lo realice un técnico cualificado.

- i** Para garantizar una posición adecuada de los pies, se pueden proporcionar dos tipos de correas: la correa para el talón ① (de serie) y la correa para la pantorrilla (opcional) que se fijan al soporte del reposapiernas. Ambas se pueden ajustar mediante cinchas de gancho y bucle.

3.12 Apoya-pantorrillas: Azalea Max



¡PRECAUCIÓN!

Riesgo de atrapamiento de los dedos

Existe cierto riesgo de pillarse los dedos al ajustar los apoya-pantorrillas.

- Asegúrese de no ejercer ninguna presión sobre el apoya-pantorrillas mientras están aflojados los tornillos manuales.

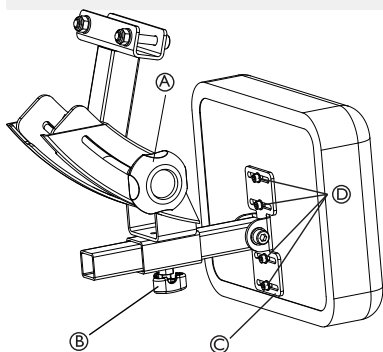

Los apoya-pantorrillas de Azalea Max pueden ajustarse en ángulo, profundidad y lateralmente.

Ajuste del ángulo:

1. Afloje el tornillo manual A.
2. Ajuste el apoya-pantorrillas al ángulo que necesite.
3. Vuelva a apretar el tornillo manual.

Ajuste de profundidad:

1. Afloje el tornillo manual B.
2. Ajuste el apoya-pantorrillas a la profundidad que necesite.



Este ajuste debe hacerse en función de cómo se haya hecho el de los reposapiernas.

3. Vuelva a apretar el tornillo manual.

Ajuste lateral:

1. Afloje los tornillos D en la placa de ajuste lateral C.
2. Ajuste los apoya-pantorrillas lateralmente.
3. Vuelva a apretar los tornillos correctamente.

3.13 Otras paletas de reposapiés y reposapiés

3.13.1 Ajuste del reposapiés de una sola pieza



¡ADVERTENCIA!

Riesgo de atrapamiento de los dedos

Los dedos pueden quedar atrapados entre la paleta del reposapiés y el accesorio de la paleta del reposapiés.

- Durante la operación de plegado, tenga cuidado de no pillarse los dedos entre la paleta del reposapiés y el accesorio de la paleta del reposapiés.

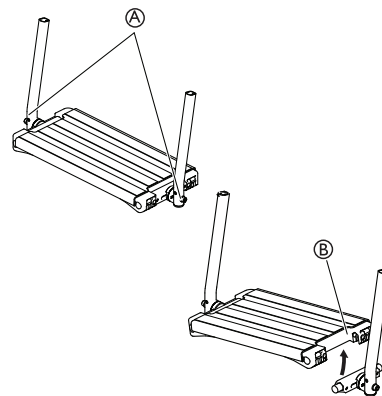

1. Para ajustar el ángulo y la profundidad, afloje los dos tornillos A en el accesorio de la paleta del reposapiés.



Herramienta: Llave Allen de 5 mm

2. Ajuste la paleta del reposapiés en la posición correcta.
3. Vuelva a apretar los tornillos con 10 Nm.



La paleta del reposapiés puede levantarse. Levante la paleta del reposapiés A como se muestra en la ilustración de arriba.



Cuando los tornillos están aflojados, no deposite ningún objeto encima de la paleta del reposapiés.

3.13.2 Modificador de plataforma de Azalea Max

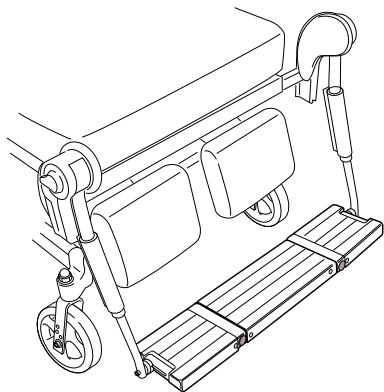

El modificador de plataforma es una construcción maciza fácil de desmontar que permite traslados dentro y fuera de la silla de ruedas.

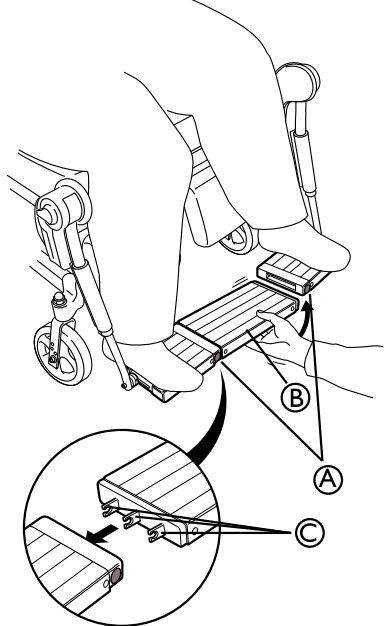

1. La parte central del modificador de plataforma **B** se coloca insertando los cierres **C** primero en un lado y luego en el otro.
2. Asegúrese de que la pieza se ha girado correctamente. De no ser así, se caerá.

i Los botones de desbloqueo **A** saltarán cuando la parte central esté correctamente instalada.

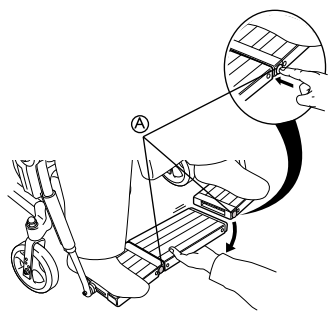

1. Presione los botones de desbloqueo **A** para quitar la parte central, primero de un lado y luego del otro.
2. Asegurándose de que los pies estén lo más alejados posible.



¡PRECAUCIÓN!

Riesgo de atrapamiento de los dedos

Existe cierto riesgo de pillarse los dedos al ajustar la plataforma.

- Asegúrese de no ejercer ninguna presión sobre la plataforma mientras la está ajustando.



¡PRECAUCIÓN!

Riesgo de rotura

La plataforma no ha sido diseñada para levantar la silla.

- Si necesita levantar la silla, no la sostenga desde la plataforma.

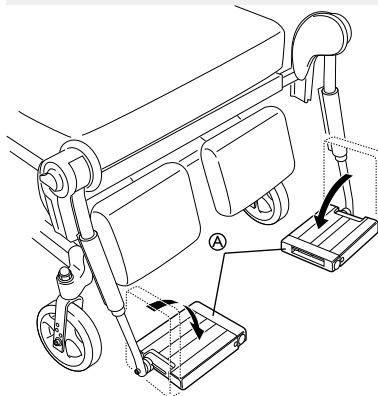

i Los reposapiés pueden extraerse para un traslado más cómodo.

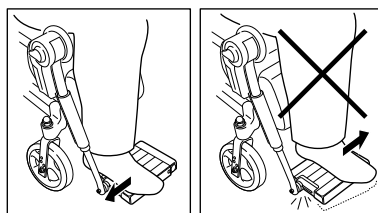

¡ADVERTENCIA!

Riesgo de rotura

La presión que se ejerce sobre los reposapiés podría romper la plataforma.

- Asegúrese de que los pies estén lo más alejados posible al colocar o quitar la parte central.

Modificador de plataforma para ajuste del ángulo

i Para ajustar la profundidad y el ángulo del modificador de plataforma, retire la parte central de la plataforma. Consulte 3.13.2 *Modificador de plataforma de Azalea Max*, página 20

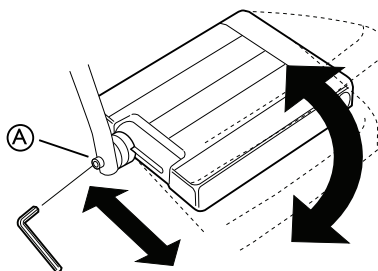

1. Para ajustar el ángulo y la profundidad, afloje el tornillo **A** en el accesorio del reposapiés.

i Herramientas: llave Allen de 5 mm

2. Ajuste el reposapiés en la posición correcta.
3. Vuelva a apretar el tornillo.

i Cuando el tornillo está aflojado, no deposite ningún objeto encima del reposapiés.

3.14 Ajuste del ángulo del reposapiernas central

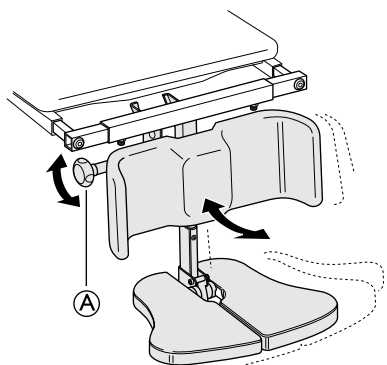

1. Afloje el tornillo de ajuste **A**.
2. Sostenga el reposapiés con una mano.
3. Ajuste el ángulo adecuado para la pierna.
4. Vuelva a apretar el tornillo.



¡ADVERTENCIA!

Riesgo de atrapamiento de los dedos

Durante el ajuste del reposapiés existe el riesgo de pillarse los dedos.

- Afloje el tornillo de ajuste con una mano y sostenga el reposapiés con la otra para evitar que sus dedos o los de otra persona queden atrapados.



¡PRECAUCIÓN!

Riesgo de daños

El reposapiernas puede dañar el suelo.

- Cuando el asiento está inclinado hacia delante en las sillas con un reposapiernas de longitud larga y una altura de asiento baja, existe el riesgo de que el reposapiernas caiga al suelo y provoque daños materiales.

3.15 Reposapiernas para amputaciones



¡ADVERTENCIA!

Riesgo de volcado

El riesgo de vuelco para los usuarios con amputaciones es mayor.

- Utilice antivuelcos y reajuste la silla de ruedas en caso de utilizar reposapiernas para amputaciones.

3.15.1 Reposapiernas para amputaciones: general

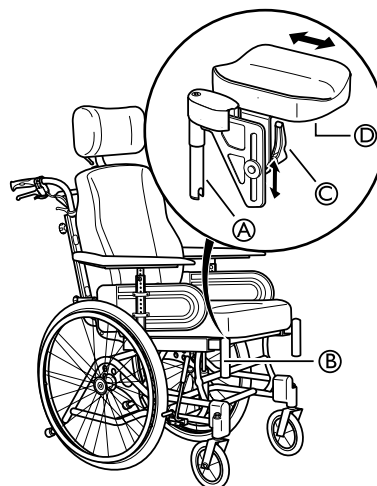

1. Monte los reposapiernas presionando hacia abajo el tubo de la parte superior de los reposapiernas **A** en el interior de los tubos de la silla de ruedas **B**.
2. Bloquee los reposapiernas girándolos hacia dentro.
3. Afloje la palanca **C**, en el soporte del cojín, para ajustar el ángulo y la altura del cojín.
4. Afloje los tornillos **D** situados debajo del cojín para ajustar la profundidad del cojín.

3.15.2 Reposapiernas para amputaciones de Azalea Max



¡ADVERTENCIA!

Riesgo de caída

Mayor riesgo de volcado hacia delante

- El usuario nunca debe sentarse sobre el acolchado para amputaciones.



¡PRECAUCIÓN!

Riesgo de atrapamiento de los dedos

- No debe ejercerse ninguna presión sobre el soporte para amputaciones mientras se realizan los ajustes necesarios.

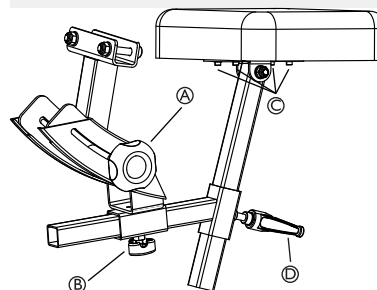

El reposapiernas para amputaciones de Azalea Max se puede regular en ángulo, profundidad, lateralmente y en altura.

1. Afloje el tornillo manual **A** y ajuste el ángulo que necesite.
2. Vuelva a apretar el tornillo manual.
3. Afloje el tornillo manual **B** y ajuste el apoya-pantorrillas a la profundidad que necesite.
4. Vuelva a apretar el tornillo manual.

5. Afloje los tornillos © y ajuste los apoya-pantorrillas lateralmente.



No olvide apretar los tornillos y las asas correctamente.

6. Afloje el asa © y ajuste la altura del reposapiernas de amputaciones.
7. Vuelva a apretar el asa.

4 Opciones

4.1 Reposacabezas/Reposacuellos

4.1.1 Ajuste de la altura

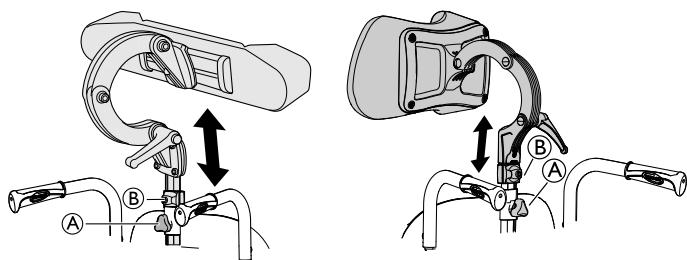

i El tornillo manual regula la altura y la extracción. La barra está equipada con un tope regulable.

1. Afloje el tornillo del tope (B).
2. Afloje el tornillo manual (A).
3. Ajuste el reposacabezas en la posición adecuada.
4. Vuelva a apretar el tornillo manual (A).
5. Deslice el tope (B) hacia la parte superior del accesorio del reposacabezas.
6. Vuelva a apretar el tornillo.

i Ahora ya es posible extraer el reposacabezas y reinsertarlo en la posición adecuada sin necesidad de realizar ningún ajuste más.

4.1.2 Ajuste de profundidad/ángulo

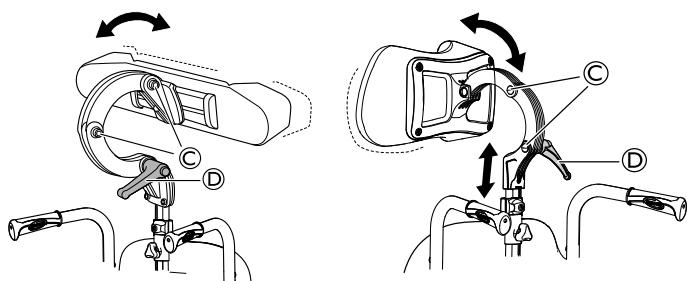

1. Afloje la empuñadura (D).
2. Afloje los tornillos (C).
3. Ajuste la profundidad y el ángulo del reposacabezas.
4. Vuelva a apretar la empuñadura y los tornillos.

4.2 Reposabrazos para usuarios hemipléjicos

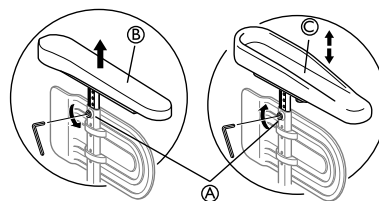

1. Afloje el tornillo (A).
2. Quite el reposabrazos original (B).
3. Monte el reposabrazos para usuarios hemipléjicos (C) en el mástil del reposabrazos.
4. Vuelva a apretar el tornillo (A).

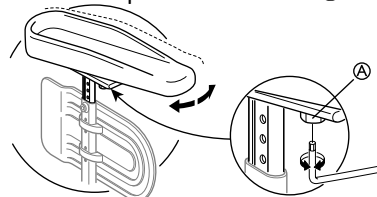

5. El ángulo del reposabrazos para hemipléjicos se puede ajustar. La resistencia puede aumentarse o reducirse ajustando el tornillo (A).

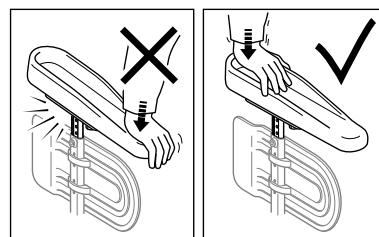

¡ADVERTENCIA!

Riesgo de daños

Daños en el reposabrazos

- No ejerza presión sobre la parte delantera del reposabrazos ya que podría dañar este accesorio.

4.3 Cojín de abducción

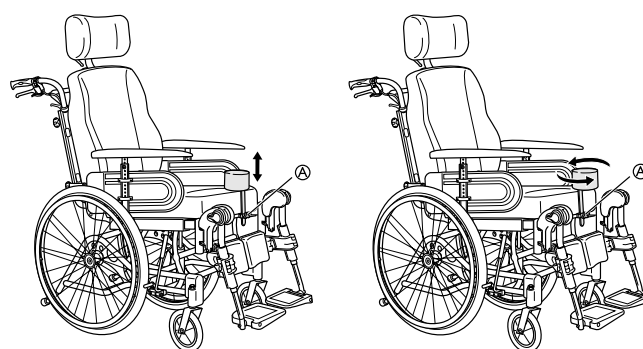

1. El ajuste y la extracción de la altura se regula mediante el tornillo manual (A).
2. La profundidad se puede regular en una posición delantera o trasera. Afloje el tornillo manual (A) y gire.

4.4 Soporte del tronco

4.4.1 Soporte del tronco con brazo fijo

 Los soportes del tronco pueden ajustarse en altura, en profundidad y lateralmente.



¡ADVERTENCIA!

Riesgo de vuelco

– Tenga cuidado de no pillarse el brazo entre el soporte del tronco y el reposabrazos cuando cambie la inclinación del respaldo.

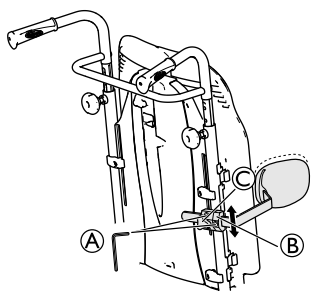

Placa del respaldo

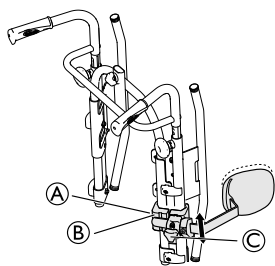

Respaldo ajustable

 Herramientas: llave Allen de 5 mm

Ajuste de la altura

1. Para regular la altura, afloje primero el tornillo o los tornillos **A**.
2. Desplace el accesorio **B** hacia arriba o abajo.
3. Vuelva a apretar el tornillo o los tornillos.

Ajuste lateral

1. Para ajustar los soportes del tronco lateralmente afloje el tornillo de fijación **C**.
2. Desplace lateralmente el soporte hasta la posición que desee.
3. Vuelva a apretar el tornillo de fijación **C**.

Ajuste de profundidad: cojín fijo

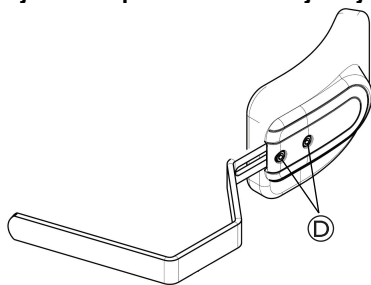

 Herramientas: llave Allen de 5 mm

1. Para ajustar la profundidad de los soportes del tronco, afloje los tornillos **D** con una llave Allen.
2. Desplace el soporte del tronco hacia delante o atrás.

3. Vuelva a apretar los tornillos.
4. Para extraer el soporte del tronco, afloje el tornillo de fijación **C** y tire del conjunto de soporte hacia un lado y hacia arriba.

Ajuste de profundidad: cojín multiajustable

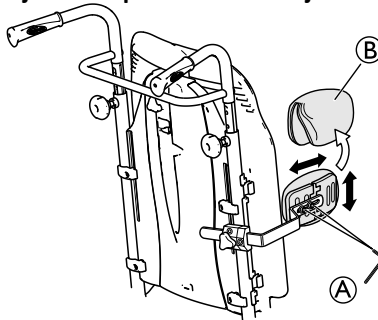

1. Quite la funda del soporte del tronco **B**.
2. Afloje los tornillos **A** y ajuste la anchura/profundidad adecuadas.
3. Vuelva a apretar los tornillos.

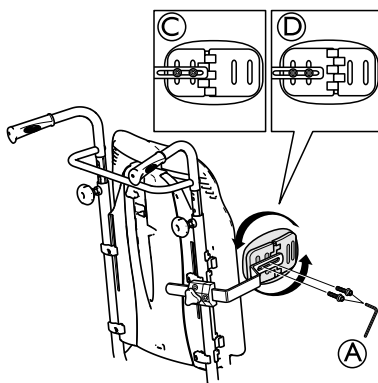

- A** Ajuste de profundidad/altura de los tornillos
- C** Posición de acoplamiento del soporte lateral pequeño/soporte del tronco grande
- D** Posición de acoplamiento del soporte lateral grande/soporte del tronco pequeño

Ajuste del ángulo: cojín multiajustable

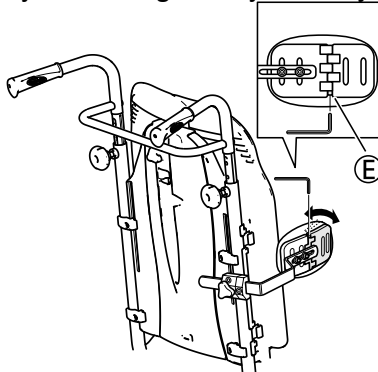

1. Afloje el tornillo **E**.
2. Ajuste el cojín en el ángulo adecuado.
3. Vuelva a apretar el tornillo.

4.4.2 Soporte del tronco "abatible"

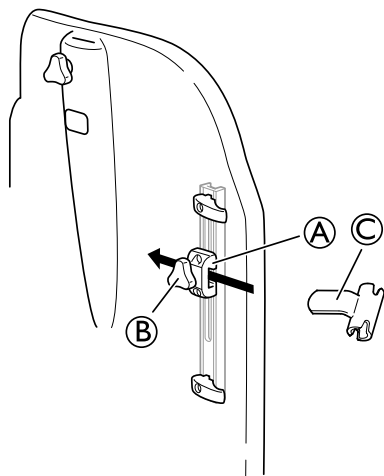

i La base para el soporte del tronco "abatible" se coloca en el accesorio **A** en el respaldo

1. Afloje el tornillo de fijación **B**.
2. Coloque el soporte del tronco **C**.
3. Vuelva a apretar el tornillo.

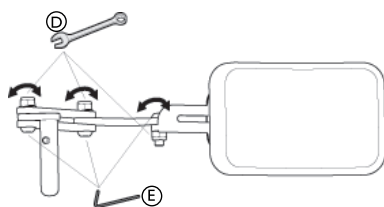

i Herramientas: llave Allen de 5 mm/llave fija de 13 mm.

1. Se puede ajustar el ángulo aflojando los tornillos **E** y los pernos **D** del brazo del soporte del tronco.
2. Sostenga con la llave Allen y apriete con la llave fija.
3. Recuerde volver a apretar los tornillos y los pernos cuando se consiga la posición deseada.

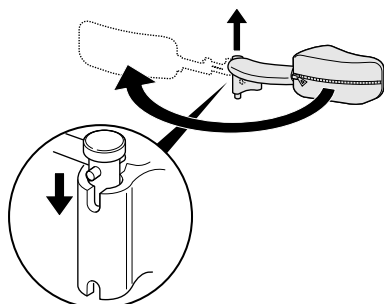

i El soporte del tronco "abatible" se puede girar hacia los laterales para apartarse cuando el usuario se sienta en la silla de ruedas o salga de ella.



¡PRECAUCIÓN!

Riesgo de atrapamiento de los dedos

- La cubierta del brazo de soporte del tronco debe estar siempre puesta cuando se use la silla.

4.5 Almohadillas de colocación lateral (solo para la funda del respaldo ajustable)



¡ADVERTENCIA!

Riesgo de vuelco

- Tenga cuidado de que el tronco no le quede atrapado entre las dos almohadillas de colocación lateral durante los traslados frontales y laterales, cuando el usuario se mueva en la silla de ruedas.



¡PRECAUCIÓN!

Riesgo de una postura incómoda

- Un espacio insuficiente entre las almohadillas de colocación lateral puede causar incomodidad a ciertos usuarios.
- Este ajuste debe realizarlo un técnico cualificado con el consentimiento de un médico.
- Consulte a su proveedor autorizado.



Las almohadillas de colocación lateral pueden ajustarse en altura y lateralmente.

4.5.1 Uso de las almohadillas de colocación lateral

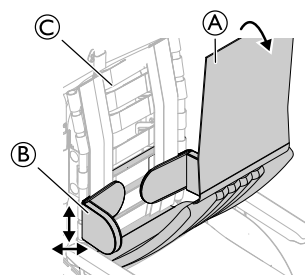

1. Quite la funda del respaldo **A**.
2. Ajuste las almohadillas de colocación lateral **B** en altura y lateralmente en la posición necesaria con la superficie de gancho de la funda del respaldo **C**.
3. Asegúrese de que las dos superficies de gancho (almohadillas y funda del respaldo) estén colocadas correctamente.

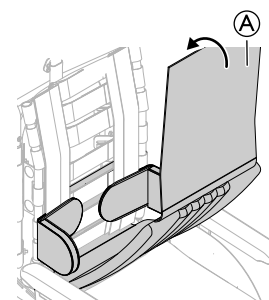

4. Vuelva a colocar la funda del respaldo **A** en su sitio.

4.5.2 Uso de las cuñas con la almohadilla de colocación lateral

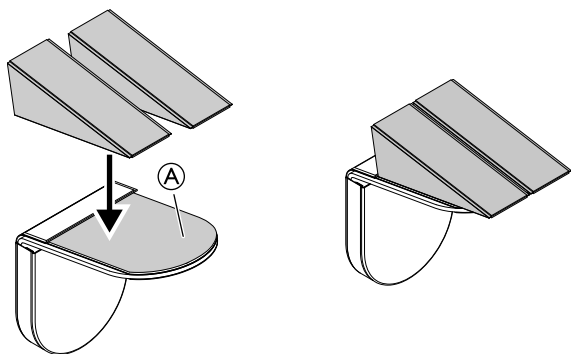

1. Conecte las cuñas en la almohadilla de autoagarre (A).
2. Monte las almohadillas de colocación lateral en el respaldo.

 Consulte la sección: "Uso de las almohadillas de colocación lateral".

4.6 Ajuste del soporte para goteo



¡ADVERTENCIA!

Riesgo de volcado o lesiones

– Carga máxima del soporte para goteo: 4 kg (2 x 2 kg)



La varilla del soporte para goteo se debe colocar siempre en posición vertical, es decir, formando un ángulo de 90 grados con el suelo, independientemente de la posición del respaldo o de la silla de ruedas.

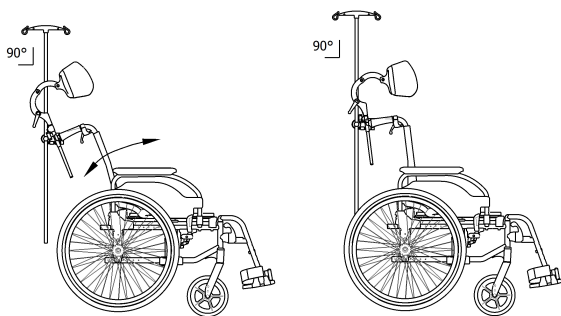

Altura

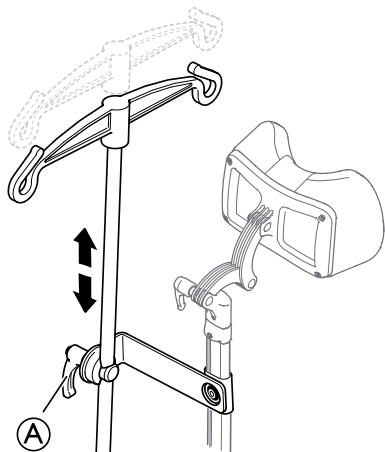

1. Afloje la palanca (A).
2. Ajuste el soporte para goteo a la altura deseada.
3. Apriete fuerte la palanca (A).

Ángulo

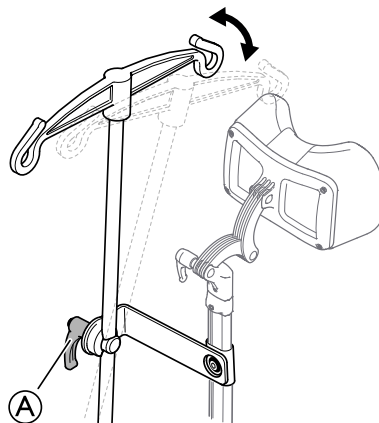

1. Afloje la palanca (A).
2. Ajuste el soporte hasta conseguir el ángulo deseado.
3. Apriete fuerte la palanca (A).

4.7 Escala de inclinación

La escala de inclinación permite ver los grados de inclinación de la unidad de asiento y/o del respaldo.

4.7.1 Respaldo con escala de inclinación

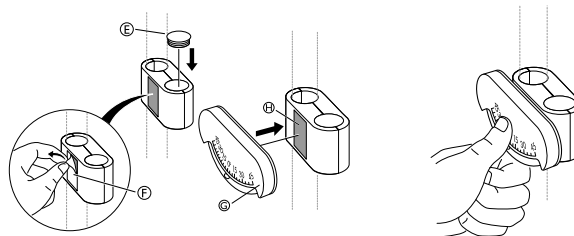
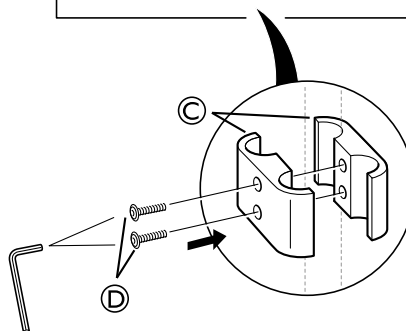
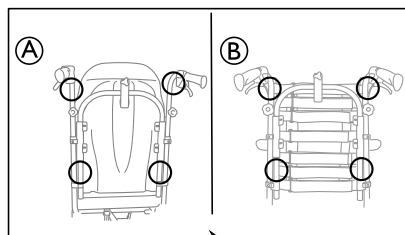

1. Coloque la escala de inclinación para el ángulo del respaldo (G) en la barra de empuje/empuñadura o en los tubos del respaldo, tal y como se aprecia en la imagen (A) o (B) de arriba.
2. Acople las abrazaderas (C) a la barra de empuje/empuñaduras o a los tubos del respaldo y apriete los tornillos (D).

3. Coloque la clavija final ⑤ en el agujero vacío y quite la cubierta protectora ⑥ de la almohadilla encolada ④.
4. Acople la escala de inclinación ③ a la almohadilla encolada ④ en las abrazaderas de soporte ②.

4.7.2 Asiento con escala de inclinación



La escala de inclinación para el ángulo del asiento se sitúa en el reposabrazos tal y como se aprecia en las ilustraciones de arriba.

4.8 Bandeja



¡ADVERTENCIA!

Riesgo de caídas o lesiones

- La mesa nunca se debe usar como sustituto del cinturón postural.



¡ADVERTENCIA!

Riesgo de volcado o lesiones

- Carga máxima de la mesa: 8 kg



¡PRECAUCIÓN!

Riesgo de incomodidad o pequeños moratones

- Asegúrese de que los codos del usuario estén sobre la mesa cuando empuje la silla de ruedas. Si los codos sobresalen de la bandeja mientras empuja la silla de ruedas, cabe el riesgo de sufrir incomodidad o pequeños moratones.

Se puede ajustar la profundidad y la anchura de la bandeja; en las siguientes secciones se mostrarán las diferentes posibilidades.

4.8.1 Ajuste de profundidad

1.

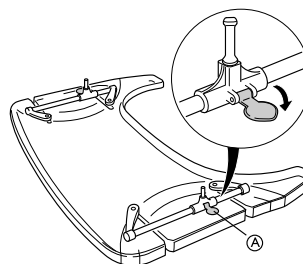

Abra el bloqueo de seguridad de ajuste de profundidad ①.

2.

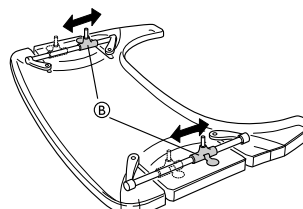

Ajuste los soportes de la mesa ② hacia delante o hacia atrás para ajustar la profundidad necesaria.

3.

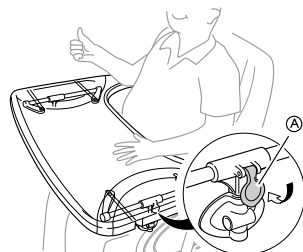

Cierre el bloqueo de la mesa ① de nuevo para bloquear la posición de profundidad.



¡PRECAUCIÓN!

Riesgo de incomodidad o inseguridad

- La mesa no está en una posición fija.
- Asegúrese de volver a acoplar el bloqueo de la mesa tras ajustar su profundidad.

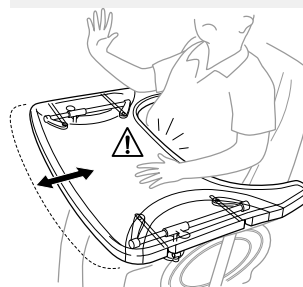

¡PRECAUCIÓN!

Riesgo de incomodidad

- Cuando ajuste la profundidad de la mesa, asegúrese de no ejercer presión sobre el estómago del usuario.

4.8.2 Mesa abatible

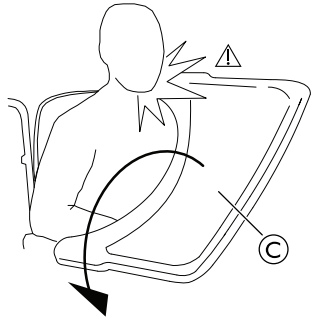

¡ADVERTENCIA!

Riesgo de lesiones/moratoses

– Tenga cuidado de no golpear al usuario cuando bascule la mesa.



¡ADVERTENCIA!

Riesgo de volcar hacia delante la mesa

– No ajuste la profundidad de la mesa demasiado hacia delante puesto que existe riesgo de volcado de la mesa al poner peso sobre ella.

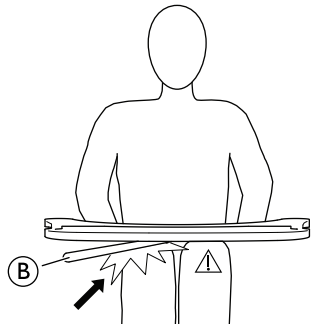

¡PRECAUCIÓN!

Riesgo de incomodidad/moratoses

– Asegúrese de que el usuario tiene suficiente espacio para las piernas. El tubo de la mesa no debe reposar sobre las piernas del usuario.

Ajuste de profundidad

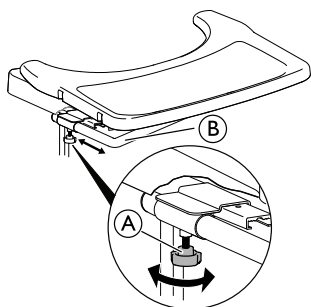

1. Afloje el tornillo manual (A).
2. Ajuste la profundidad de la mesa con el tubo de la mesa (B).
3. Vuelva a apretar el tornillo manual (A).

Función abatible

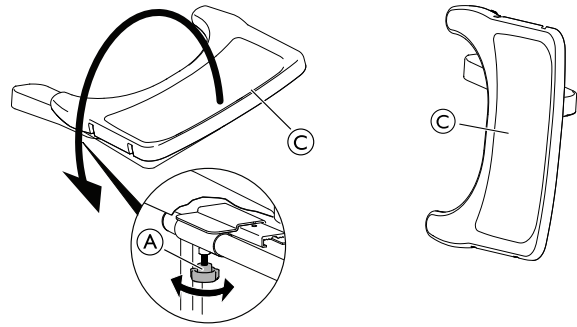

1. Afloje el tornillo manual (A).
2. Abata la bandeja de la mesa (C) hacia los lados.
3. Vuelva a apretar el tornillo manual (A).

4.9 Cojín para la bandeja

Se puede colocar un cojín para la bandeja en la bandeja, con el fin de tener una superficie más suave para los brazos y los codos.

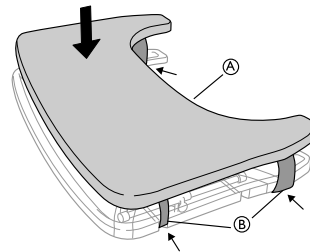

Coloque el cojín para la bandeja (A) en la mesa y haga pasar las correas de fijación (B) alrededor de la mesa.

4.10 Añadir almohadillas para codos

La bandeja puede estar equipada con almohadillas para los codos con el fin de disponer de una superficie más suave para los codos.

1.

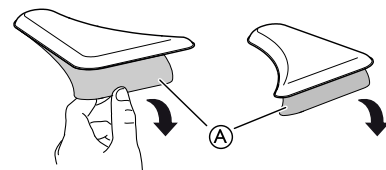

Retire el papel protector (A) de las almohadillas para los codos.

2.

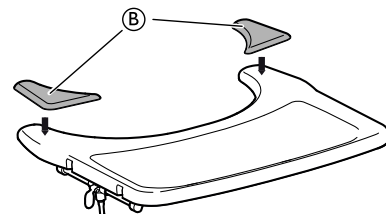

Coloque las almohadillas para los codos (B) en la bandeja.

4.11 Acoplamiento de la bandeja

1.

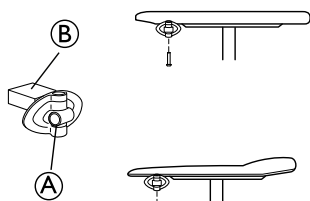

Monte el acoplamiento de la bandeja **A** con la parte del acoplamiento orientada hacia fuera. La superficie plana **B** del acoplamiento se debe colocar hacia arriba cuando se utilice la mesa en los reposabrazos delgados.

2.

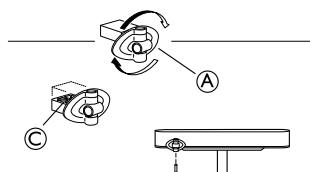

Para montar el acoplamiento de la mesa **A** en el reposabrazos ancho, dé la vuelta al acoplamiento, la superficie con patrones **C** ahora debería estar orientada hacia arriba.

4.12 Media bandeja



¡ADVERTENCIA!

Riesgo de caídas o lesiones

– La media bandeja nunca se debe usar como sustituto del cinturón postural.



¡ADVERTENCIA!

Riesgo de volcado o lesiones

– Carga máxima en el extremo de la parte más ancha de la media bandeja: 1,5 kg



¡PRECAUCIÓN!

Riesgo de incomodidad o pequeños moratones

– Asegúrese de que los codos del usuario estén sobre la media bandeja cuando empuje la silla de ruedas. Si los codos sobresalen de la silla de ruedas mientras la empuja, existe el riesgo de que el paciente esté incómodo o sufra pequeños moratones.



¡PRECAUCIÓN!

Riesgo de pillarse los dedos

Hay un mecanismo debajo de la media bandeja donde podría pillarse los dedos.
– Tenga cuidado al ajustar la bandeja o al usar la función abatible.



¡PRECAUCIÓN!

Riesgo de atrapamiento o pequeños cortes

– No realice ningún traslado desde la silla de ruedas cuando la media bandeja esté en posición horizontal.



La media bandeja se puede abatir y ajustar en anchura.

4.12.1 Montaje de la media bandeja

Montaje de la media bandeja

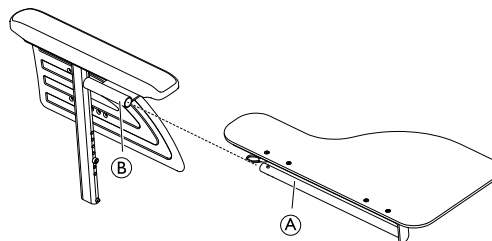

1. Inserte el tubo de la media bandeja **A** en el accesorio **B** debajo del apoyabrazos.

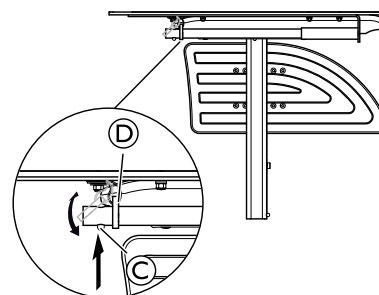

2. Presione el pasador a presión **C** e inserte el anillo **D** en el tubo **A**.
3. Suelte el pasador a presión **C**.

4.12.2 Ajuste de la media bandeja

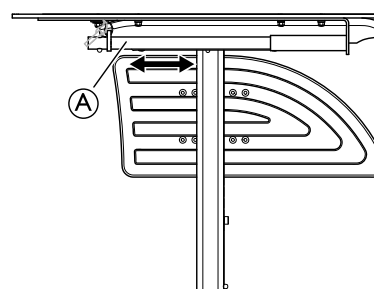

1. Deslice la media bandeja **A** hacia delante o hacia atrás para ajustar la profundidad deseada.



¡PRECAUCIÓN!

Riesgo de incomodidad

– Cuando ajuste la profundidad de la media bandeja, asegúrese de no ejercer presión sobre el estómago del usuario.

4.12.3 Agregar un cojín para la media bandeja

Se puede colocar un cojín en la media bandeja, con el fin de tener una superficie más suave para los brazos y los codos.

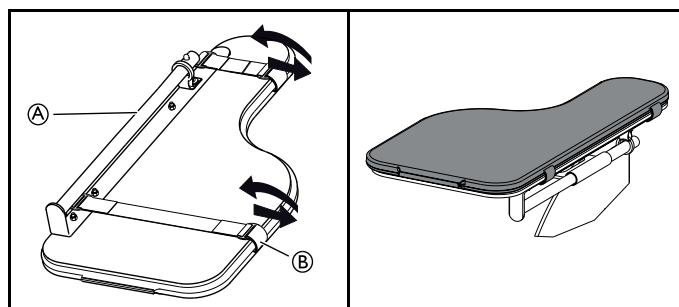

1. Coloque el cojín para la media bandeja (A) en la bandeja.
2. Coloque las correas de fijación (B) en la hebilla de plástico y alrededor de la media bandeja (A).

4.13 Dispositivo antivuelco

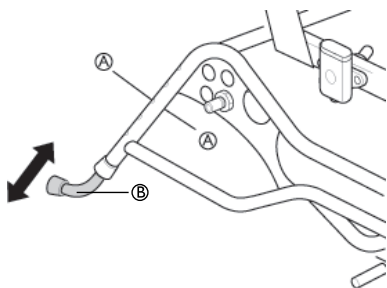

1. Para la posición activa (B), presione los botones con resorte (A).
2. Levante o baje el dispositivo antivuelco.
3. Asegúrese de que los botones con resorte (A) salgan correctamente en su nueva posición.

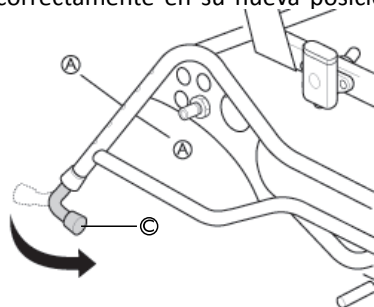

4. Para la posición de transporte (C), pliegue el dispositivo antivuelco debajo de la silla de ruedas presionando los botones con resorte (A).
5. Gire el dispositivo antivuelco a la posición adecuada.
6. Asegúrese de que los botones (A) vuelven a salir en su posición.

 No olvide nunca activar los dispositivos antivuelco.

 El dispositivo antivuelco también actúa como tubo para el pie. Se puede regular en altura y es fácil de ajustar.

4.14 Azalea Base: accesorio de asiento

Existen cuatro modos distintos de acoplar un asiento en la silla Azalea Base:

- Directamente sobre los soportes del asiento.
- Sobre una placa del asiento.
- Sobre una placa del asiento con una cuña.
- Con un soporte en H.

Póngase en contacto con el distribuidor de Invacare para obtener más información.



¡PRECAUCIÓN!

Riesgo de daños

Los accesorios de asiento de una sola pieza se pueden romper.

- El respaldo no debe reclinarse si la silla Azalea Base está equipada con accesorios de asiento de una sola pieza.

4.15 Correa acolchada para la pantorrilla

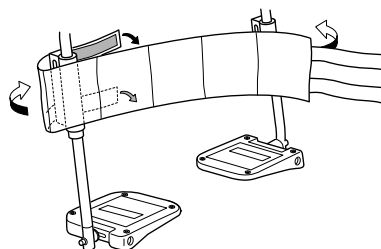

1. Monte la correa para la pantorrilla en el reposapiernas.
2. Enrolle los extremos alrededor del tubo del reposapiernas.
3. Fije las piezas de autoagarre.

 Ambos reposapiernas deben tener el mismo ángulo para poder usar correctamente la correa para pantorrilla.

 La correa para pantorrilla no debe quedar muy holgada para que pueda proporcionar el soporte adecuado al usuario.

4.16 Correa para el talón: Azalea Max

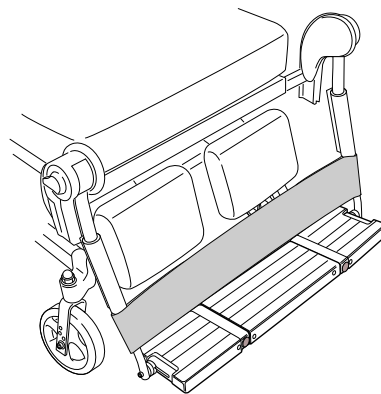

1. Monte la correa para el talón sobre las paletas del reposapiernas.
2. Enrolle los extremos alrededor del tubo del reposapiernas.
3. Fije las piezas de autoagarre.

 La correa para el talón no deberá quedar muy holgada para que pueda proporcionar el soporte adecuado al usuario.

4.17 Freno extendido: Azalea Max



¡PRECAUCIÓN!

Riesgo de desacoplar el freno

- El asa del freno extendido está orientada hacia fuera. Procure no desacoplar el freno por error.

Para Azalea Max, existe la posibilidad de equipar el freno con una asa de freno extendido.

Para obtener información sobre los ajustes, consulte la sección: 6.2.1 *Uso del freno controlado por el usuario*, página 39

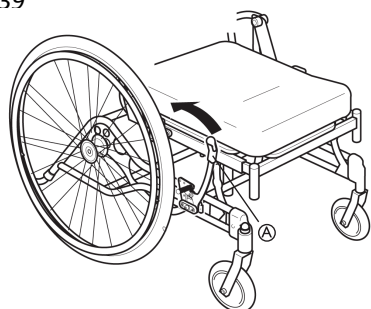

(A) Palanca de freno

4.18 Funda para reposapiés



¡PRECAUCIÓN!

Riesgo de desequilibrio

- La funda se debe extraer antes de fijar el reposapiés en una posición elevada.

4.18.1 Colocación de una funda en la paleta del reposapiés

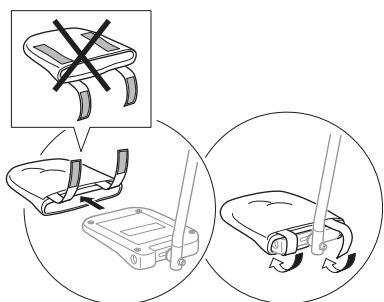

1. Introduzca el reposapiés en la funda.
2. Utilice las tiras rugosas para abrochar la funda en el reposapiés.

4.18.2 Colocación de una funda en el reposapiés de una sola pieza

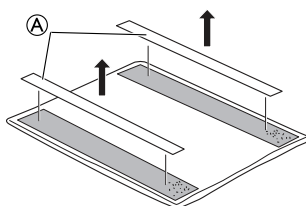

1. Separe la funda de las cintas rugosas (A) precoladas.

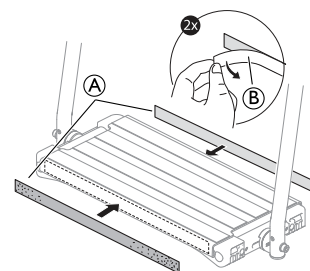

2. Retire el papel de seguridad (B) de las cintas rugosas precoladas (A).
3. Coloque las caras precoladas de las cintas rugosas (A) en la parte anterior y posterior del reposapiés.

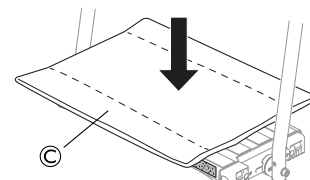

4. Ponga la funda (C) en el reposapiés de una sola pieza.

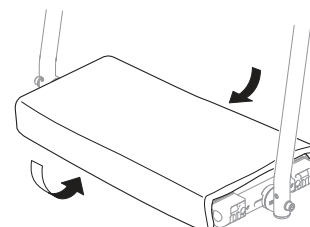

5. Sujete la funda uniendo las partes lisas de la cinta de la cubierta a las cintas rugosas precoladas de la parte anterior y posterior del reposapiés.

4.19 Base para los pies



¡ADVERTENCIA!

Riesgo de lesiones

- Si se usa la base para los pies, la configuración y los ajustes de la opción y de la silla de ruedas siempre debe realizarlos personal autorizado o una persona competente con conocimientos sobre la posición y la forma de sentarse.



¡ADVERTENCIA!

Riesgo de lesiones

- El usuario podría caer al subir y bajar de la silla.
- Al usar la base para los pies, se recomienda utilizar un elevador.



¡ADVERTENCIA!

Riesgo de lesiones y/o daños en el producto.

- Sostenga la base para los pies para fijarla antes de soltar las palancas, porque de lo contrario podría caerse.



La base para los pies no se debe quitar de la silla de ruedas durante su uso, a no ser que se tenga que reemplazar.



El ajuste de la base para los pies deben realizarlo dos personas.

Ajuste de la posición

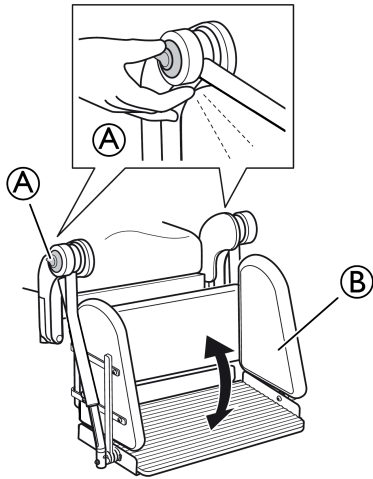

1. Presione las empuñaduras de liberación (A).
2. Ajuste la posición de la base para los pies (B).
3. Suelte las empuñaduras de liberación (A).

 Compruebe que la base para los pies está bloqueada en su posición.

Ajuste del ángulo

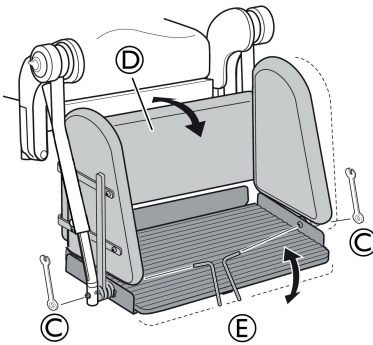

1. Afloje las tuercas (C).
2. Ajuste la base para los pies (D) con el ángulo que desee.
3. Vuelva a apretar las tuercas (C).

 Fije el tornillo con la llave Allen (E) y afloje la tuerca con la llave inglesa (C).

 Llave inglesa de 10 mm + llave Allen de 4 mm

4.20 Accesorio de cortinilla



Acople el accesorio de la cortinilla en las superficies de autoagarre, tanto en el asiento como en el respaldo (véase la ilustración).

4.21 Bloqueo de dirección



¡ADVERTENCIA!
Riesgo de lesiones

El bloqueo de dirección no es un freno.

– El bloqueo de dirección deberá utilizarse en combinación con el freno estándar.

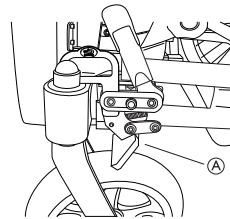

(A) Bloqueo de dirección desacoplado

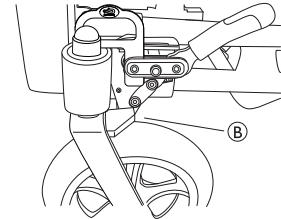

(B) Bloqueo de dirección acoplado



¡ADVERTENCIA!
Riesgo de daños

El mecanismo de bloqueo de dirección podría romperse si la horquilla delantera está orientada hacia delante.

– No acople el bloqueo de dirección si la horquilla delantera está orientada hacia delante.

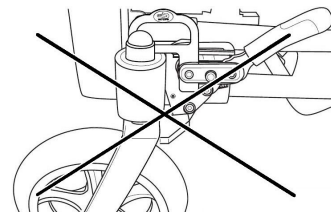

4.22 Cinturón postural

La silla de ruedas puede equiparse con un cinturón postural. Este cinturón evitará que el usuario se deslice hacia abajo o caiga de la silla de ruedas. El cinturón postural no es un dispositivo de posicionamiento.



¡ADVERTENCIA!

Riesgo de lesiones graves/estrangulación

Si el cinturón queda suelto, es posible que el usuario se deslice hacia abajo y se genere un riesgo de estrangulación.

- Un técnico cualificado debe instalar el cinturón postural y la persona que lo prescribe debe ajustarlo.
- Asegúrese siempre de que el cinturón postural está bien ajustado en la parte inferior de la pelvis.
- Cada vez que utilice el cinturón postural, compruebe si está correctamente ajustado. Si se cambia el ángulo del asiento o del respaldo, el cojín o incluso la ropa, se verá afectado el ajuste del cinturón.

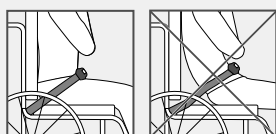

¡ADVERTENCIA!

Riesgo de lesiones graves durante el transporte

En un vehículo, el usuario en la silla de ruedas se debe sujetar con un cinturón de seguridad (cinturón de 3 puntos). El cinturón postural no es suficiente como dispositivo de sujeción individual.

- Utilice el cinturón postural como complemento, no como sustituto del cinturón de seguridad de 3 puntos a la hora de transportar al usuario de silla de ruedas en un vehículo.

Cierre y apertura del cinturón postural

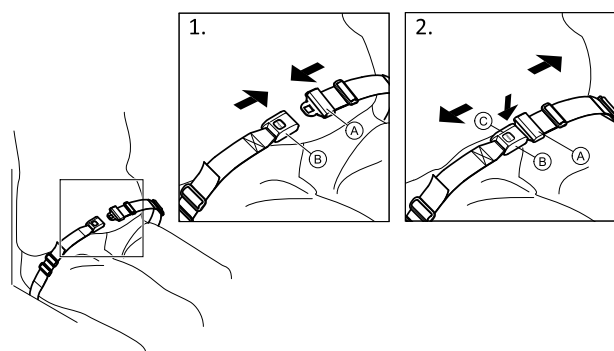

Procure sentarse con la espalda completamente apoyada en el asiento y con la pelvis en una posición lo más vertical y simétrica posible.

1. Para cerrarlo, inserte el cierre **A** en la hebilla **B**.
2. Para abrirlo, pulse el botón PRESS **C** y tire del cierre **A** para sacarlo de la hebilla **B**.

Ajuste de la longitud



El cinturón postural tendrá la longitud adecuada si hay suficiente espacio para deslizar una mano paralela al cuerpo entre este y el cinturón.

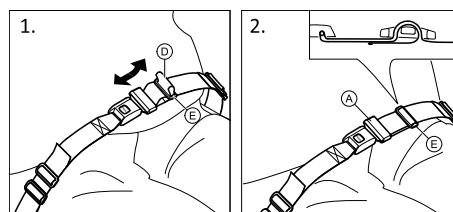

1. Acorte o alargue el cinturón **D** según sea necesario.
2. Pase el cinturón **D** por el cierre **A** y la hebilla de plástico **E** hasta que quede ajustado.

Si este ajuste no es suficiente, es posible que sea necesario volver a ajustar el cinturón postural en las fijaciones.

Ajuste del cinturón postural en las fijaciones



¡PRECAUCIÓN!

- Pase el cinturón por las hebillas de plástico para evitar que el cinturón quede suelto.
- Realice el ajuste en ambos lados por igual, de manera que la hebilla quede en la posición central.
- Asegúrese de que el cinturón no queda atrapado en los radios de la rueda trasera.

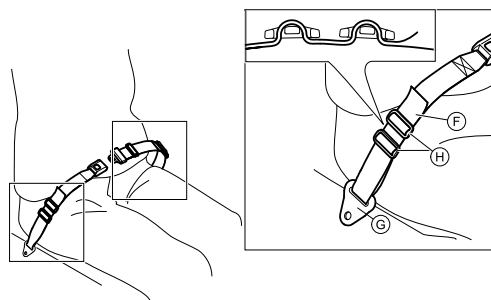

1. Haga pasar el cinturón **F** por la fijación de la silla **G** y, a continuación, por AMBAS hebillas de plástico **H**.

4.22.1 Cinturón postural: Azalea Base

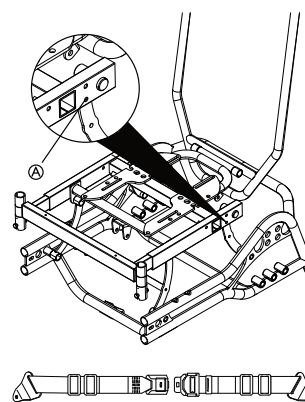

Fije el cinturón postural en el chasis con un tornillo y una tuerca, como se muestra en la ilustración **A**.

4.22.2 Cinturón postural: general en la gama Azalea

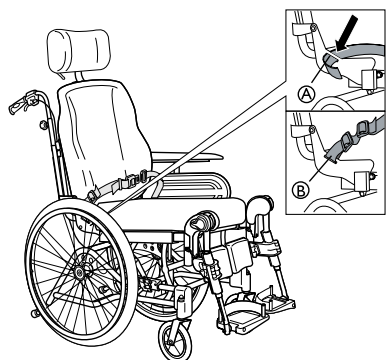

El cinturón postural ② se monta en los soportes del respaldo ①.

ℹ El cinturón postural de Azalea Max es considerablemente mayor que el de otros modelos, por lo que no es intercambiable.

4.23 Montaje con un cinturón postural para la colocación



¡PRECAUCIÓN! Riesgo de deslizamiento

- El cinturón postural debe apretarse al cuerpo del usuario.
- Nuestras sillas de ruedas siempre se deben usar con el cojín del asiento. Si la longitud del cinturón postural se ha ajustado para un cojín del asiento con una altura concreta, es importante que se utilice ese cojín. Si el cojín del asiento se cambia, la longitud del cinturón se deberá ajustar de nuevo.
- El asiento debe colocarse en posición plana o inclinado hacia atrás cuando el usuario se deja sin vigilancia.

ℹ Los cinturones posturales que llevan la marca CE para su uso en sillas de ruedas pueden montarse en sillas con marca CE. El cinturón postural debe ajustarlo la persona que lo prescribe e instalarlo un técnico con experiencia. Sin embargo, al transportar la silla de ruedas en un vehículo, hay que utilizar el cinturón postural original de Invacare como complemento del cinturón de seguridad del vehículo.

Consulte el capítulo: "Transporte de sillas de ruedas ocupadas/sin ocupar en vehículos".

ℹ El uso del cinturón postural como ayuda para la colocación tiene como objetivo colocar al usuario y mejorar su postura.



¡PRECAUCIÓN! Riesgo de deslizamiento

- Si la altura del asiento es muy baja y/o utiliza los pies para maniobrar la silla de ruedas, los reposapiernas se pueden quitar. En tal caso, debe ser consciente del riesgo de deslizamiento.

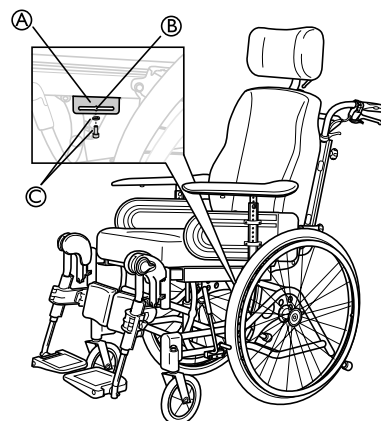

1. Afloje y quite el tornillo y la arandela ③ del accesorio del reposapiernas.
2. Coloque el accesorio ① en el chasis como se muestra en la ilustración.
3. Ajuste el accesorio en la posición necesaria.
4. Utilice el tornillo y la arandela ③ para fijar el accesorio ① y apretar el tornillo.

ℹ El cinturón de posición se debe fijar en la ranura ② del soporte ①.



¡ADVERTENCIA! Riesgo de lesiones

- No se debe utilizar el accesorio ① como cinturón de seguridad cuando el usuario viaje en un vehículo.

4.24 Arnés



¡ADVERTENCIA! Riesgo de asfixia

- Cuando la silla de ruedas está inclinada o reclinada, el arnés puede desplazarse y poner en peligro al usuario.
- Asegúrese de que el arnés esté colocado de forma correcta tras cada ajuste.



¡ADVERTENCIA! Riesgo para la seguridad

- La instalación del arnés que se utiliza con el soporte para accesorio de arnés debe realizarla un técnico o un médico con experiencia.
- El arnés siempre debe utilizarse en combinación con el cinturón postural y llevarse encima de este último.





¡ADVERTENCIA! Riesgo de deslizamiento

- El usuario puede deslizarse hacia abajo en la silla de ruedas de forma accidental.
- Utilice siempre un arnés en combinación con un cinturón postural.



¡ADVERTENCIA! Riesgo para la seguridad

- No se debe utilizar el arnés como cinturón de seguridad durante el transporte en un vehículo.

-  Compruebe que el arnés no ejerce una presión excesiva en ningún punto.
-  Los cinturones y arneses que llevan la marca CE para uso en sillas de ruedas pueden montarse en sillas con marca CE. El cinturón/arnés debe ajustarlo la persona que lo prescribe y debe instalarlo un técnico cualificado. Sin embargo, al transportar la silla de ruedas en un vehículo, se debe utilizar el cinturón postural original de Invacare como complemento, y nunca como sustituto, de un sistema de fijación de pasajeros aprobado (cinturón de tres puntos).

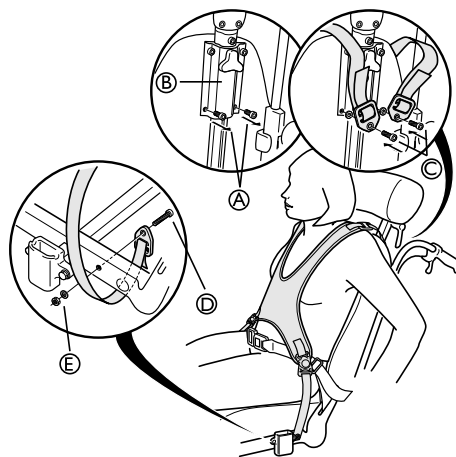

4.24.1 Soporte del accesorio del arnés

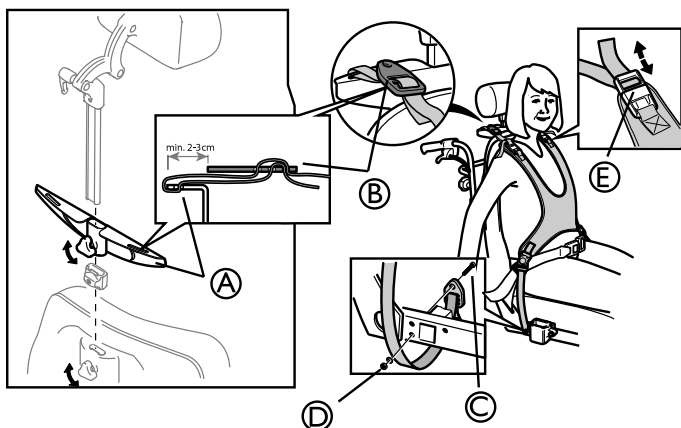

1. Afloje el tornillo manual y retire el reposacuellos.
2. Apriete el soporte del arnés en la barra del reposacuellos.
3. Vuelva a apretar el tornillo manual.

 El arnés se monta en el soporte para arnés.

4. Pase las correas por el soporte del arnés **A** y la abrazadera del mismo **B**.
5. Para colocar las correas inferiores, afloje el accesorio del reposabrazos por medio de los tornillos **C** situados debajo del asiento.
6. Tire de los accesorios unos 5 cm hacia afuera.

 Los montajes de las correas deben ajustarse desde el interior del chasis, como se aprecia en la ilustración anterior.

7. Introduzca el tornillo **C** a través del ojal y dentro del orificio del chasis.

 Herramientas: llave Allen de 5 mm

8. Asegúrelo con la arandela y la tuerca **D**.
9. Vuelva a colocar el accesorio del reposabrazos en su posición original.

 El arnés también se puede ajustar con las correas por los hombros **E**.

4.24.2 Azalea Minor: arnés



¡ADVERTENCIA! Riesgo de lesiones

– El arnés lo debe colocar y ajustar un terapeuta con experiencia.

 El arnés se monta en el accesorio del reposacabezas.

1. Extraiga los tornillos del accesorio del reposacabezas **A** y deshágase de ellos.
2. Coloque las arandelas y el arnés como se muestra en la ilustración anterior.
3. Inserte tornillos nuevos **C** por los ojales en el interior del accesorio **B**.
4. Apriete los tornillos.
5. Para colocar las correas inferiores, afloje el accesorio del reposabrazos por medio de los tornillos **D** situados debajo del asiento.
6. Tire de los accesorios unos 5 cm hacia afuera.

 Los montajes de las correas deben ajustarse desde el interior del chasis (vea la ilustración anterior).

7. Introduzca el tornillo **D** a través del ojal y dentro del orificio del chasis.

 Herramientas: Llave Allen de 5 mm

8. Fíjelo con la arandela y la tuerca **E**.
9. Vuelva a colocar el accesorio del reposabrazos en su posición original.

4.24.3 Montaje del arnés: Azalea Base

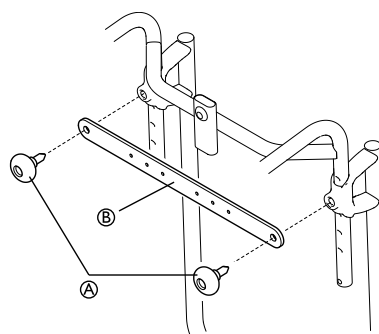

1. Afloje los tornillos manuales de las empuñaduras **A**.
2. Monte el dispositivo de conexión del arnés **B**.
3. Vuelva a colocar los tornillos manuales y apriételos.

5 Instalación

5.1 Información sobre seguridad



¡PRECAUCIÓN!

Riesgo de lesiones

- Antes de usar la silla de ruedas, compruebe su estado general y sus funciones principales, 8 *Mantenimiento, página 50.*

Su proveedor autorizado le suministrará su silla de ruedas lista para su uso. Su proveedor le describirá las funciones principales y se asegurará de que la silla de ruedas cumpla con sus necesidades y requisitos.

Solamente un técnico cualificado puede realizar los ajustes de la posición del eje y los apoyos de las ruedas giratorias.

5.2 Comprobación a la entrega

Comunique inmediatamente al transportista cualquier daño que pueda haberse producido durante el transporte. Recuerde conservar el embalaje hasta que el transportista haya verificado el contenido y se haya aceptado el material.

5.3 Montaje general

Cuando reciba su silla de ruedas, puede fijar el respaldo o, en algunos modelos, plegar el respaldo. También tendrá que montar los reposabrazos y los reposapiernas a la silla. El montaje es muy fácil y no es necesario el uso de ninguna herramienta.

5.4 Desplegado del respaldo

En los modelos en los que el respaldo es plegable, fije el pistón en la parte inferior del respaldo con el pasador de seguridad ②.

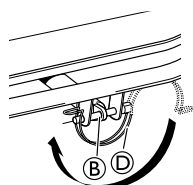
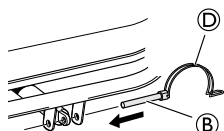
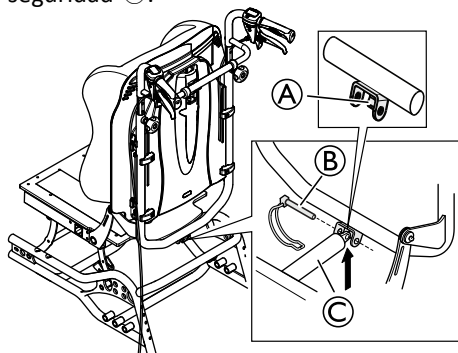

¡ADVERTENCIA!

Versión eléctrica

El respaldo se puede aflojar si la varilla del pistón se suelta accidentalmente de su carcasa.

- Antes de acoplar el pistón al respaldo, gire la varilla del pistón ③ al máximo hacia la derecha.
- Al alinear los orificios, solo gire la varilla del pistón ③ como máximo medio giro a la izquierda.

1. Al montar el pistón, deje que descansa sobre el borde ① como apoyo.
2. Incline el respaldo ligeramente hacia delante mientras sujeta el pistón manualmente.
3. Alinee los orificios de la varilla del pistón y el accesorio del respaldo y deslice el pasador de seguridad ② a través de ellos.
4. Bloquee el pasador de seguridad con la cadena de bloqueo ④.
5. Ajuste el cojín del respaldo mediante las tiras de velcro.



¡ADVERTENCIA!

Riesgo para la seguridad

La silla de ruedas puede plegarse accidentalmente

- Si se ha extraído, no olvide volver a insertar y apretar el pasador de seguridad.
- Compruebe que la cadena/presilla de bloqueo esté fijada correctamente.

Azalea Minor

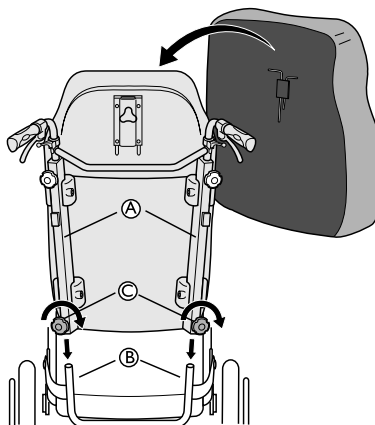

En el modelo Azalea Minor, el respaldo se acopla a la silla de ruedas deslizando los perfiles ① del respaldo en los tubos de la silla ②. Asegúrese de empujar el respaldo hacia abajo todo lo posible. Fije el respaldo apretando los tornillos de fijación ③.



¡ADVERTENCIA!

Riesgo de lesiones

- Compruebe que el respaldo esté correctamente encajado.

5.5 Colocación de los cables

5.5.1 Cables de respaldo de tensión regulable

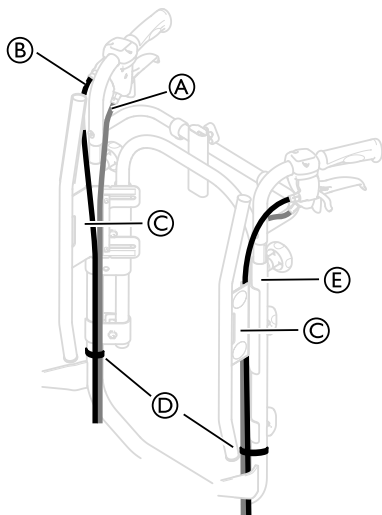

1. Coloque los cables (A) y (B) como se muestra en la ilustración de arriba.

! **Riesgo de dañar los cables**
 – Es importante que el cable del freno auxiliar (A) se coloque en el interior de los tubos del respaldo.

2. Coloque el cable de reclinación del respaldo/asiento (B) por el exterior de los tubos del respaldo.
3. Coloque ambos cables en la parte interior del accesorio del respaldo (C).
4. Acople los cables a los tubos del respaldo (E) con las correas (D).

i Pliegue debajo del asiento los cables que hayan quedado holgados para que no molesten.

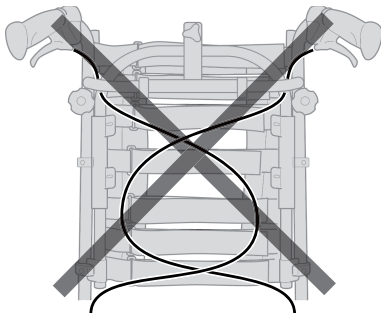

! **¡PRECAUCIÓN!**
Riesgo de reducción de la efectividad del freno
 – Los cables no deben estar cruzados en el respaldo.

5.5.2 Cables en la placa del respaldo

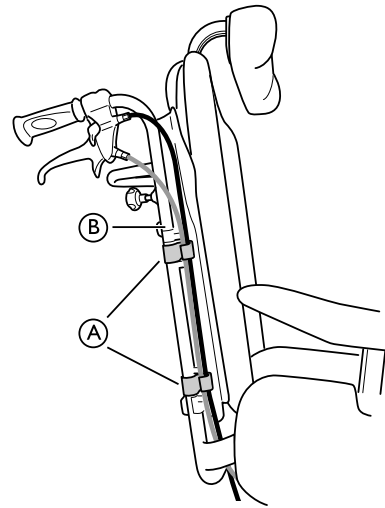

1. Haga pasar los cables por la parte exterior de los tubos del respaldo (B).
2. Coloque los cables en los soportes/clips (A) para que queden sujetos.

i Pliegue debajo del asiento los cables que hayan quedado holgados para que no molesten.

5.6 Plegado del respaldo



¡ADVERTENCIA!

Riesgo para la seguridad

La silla de ruedas puede plegarse accidentalmente
 – Cuando se retire el pasador de seguridad, no debe haber ningún peso sobre el respaldo.

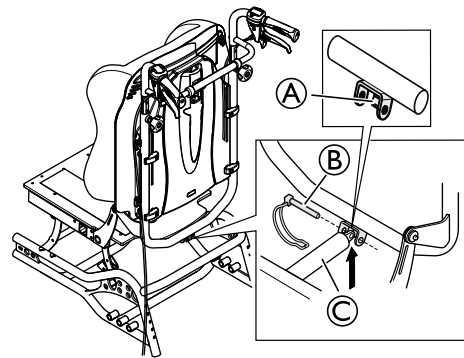

Con la ayuda del borde de soporte de la varilla del pistón (A), el terapeuta/auxiliar puede aflojar el pasador de seguridad (B) de la varilla del pistón del respaldo (C) durante el plegado para evitar que el pistón y el respaldo caigan al suelo.



¡ADVERTENCIA!

Riesgo para la seguridad

La silla de ruedas puede plegarse accidentalmente
 – Si se ha extraído, no olvide volver a insertar y apretar el pasador de seguridad.
 – Compruebe que la cadena/presilla de bloqueo esté fijada correctamente.

Consulte la sección: “Plegado del respaldo” para obtener instrucciones sobre cómo fijar el pasador de seguridad (B).

5.7 Reposabrazos

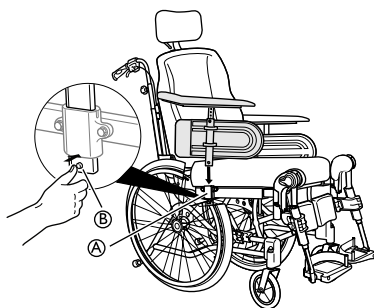

1. Coloque el reposabrazos en el accesorio del reposabrazos (A).
2. Pulse el botón de bloqueo automático (B) y presione los reposabrazos hacia abajo hasta que perciba y vea que están perfectamente encajados.

 Los reposabrazos cuentan con un autobloqueo para evitar movimientos o desprendimientos involuntarios.

3. Presione el botón de bloqueo automático (B) para quitar el bloqueo antes de quitar o ajustar el reposabrazos.

5.8 Ruedas traseras

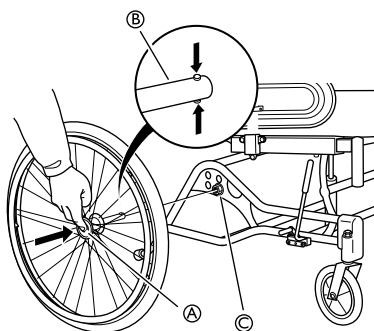

1. Mantenga presionado el botón de desbloqueo rápido (A).
2. Coloque el eje de la rueda trasera (B) en el accesorio de rueda trasera (C).
3. Tire de las ruedas hacia fuera para comprobar que la rueda esté firmemente bloqueada.



WARNING!

Riesgo de lesiones

– Es muy importante comprobar que la rueda trasera esté perfectamente bloqueada. No debería ser posible quitar las ruedas cuando el botón de desbloqueo rápido (A) no está accionado.

5.9 Reposapiernas ajustable en ángulo

Para instalar o retirar el reposapiernas ajustable en ángulo abatible, consulte

→ 3.11.2 *Reposapiernas abatibles y ajustables en ángulo*, página 18.

5.10 Reposapiernas fijos

Para instalar o retirar el reposapiernas fijo, abatible, consulte → 3.11.1 *Reposapiernas abatibles*, página 17.

5.11 Montaje de la bandeja

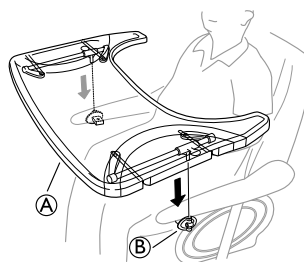

Monte la bandeja (A) en los acoplamientos de la bandeja (B).

6 Conducción de la silla de ruedas

6.1 Advertencias generales: uso



¡ADVERTENCIA!
Riesgo de volcado

El usuario se cae de la silla de ruedas
– Tenga presente que el centro de gravedad se desplaza hacia delante cuando se utilizan los pies para maniobrar la silla de ruedas. Esto cambia la estabilidad de la silla de ruedas.



¡PRECAUCIÓN!
Riesgo de deslizamiento

– El asiento debe colocarse en posición plana o inclinado hacia atrás cuando el usuario se deja sin vigilancia.



¡PRECAUCIÓN!
Riesgo de deslizamiento

– Si la altura del asiento es muy baja o utiliza los pies para maniobrar la silla de ruedas, los reposapiernas se pueden quitar. En tal caso, debe ser consciente del riesgo de deslizamiento.

6.2 Frenos

6.2.1 Uso del freno controlado por el usuario

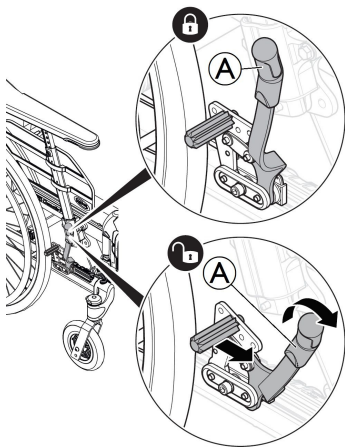

i Empiece comprobando que la presión de los neumáticos sea la adecuada (información disponible en los laterales de los neumáticos).

i El freno del usuario está diseñado para usarse cuando la silla está estática, y no para reducir la velocidad de la silla cuando se está moviendo.

1. Para accionar el freno, mueva la palanca **A** hacia atrás (hacia usted).
2. Mueva la palanca del freno **A** hacia delante para desacoplar el freno.



¡PRECAUCIÓN!
Riesgo de atrapamiento de los dedos

– Tenga cuidado de no pillarse los dedos entre la zapata del freno y la rueda trasera

6.2.2 Uso del freno de un brazo

La silla de ruedas puede estar equipada con un freno de un brazo en lugar del freno estándar accionado por el usuario. El freno de un brazo se maneja del mismo modo que el freno estándar accionado por el usuario, la única diferencia es que la palanca de freno frena ambas ruedas a la vez. El freno de un brazo se puede colocar tanto en el lado izquierdo y como en el lado derecho de la silla de ruedas.

6.2.3 Uso del freno accionado por el cuidador



¡ADVERTENCIA!
Riesgo de reducción de la efectividad del freno

– El ajuste o el uso incorrecto del freno reduce el efecto de la frenada.

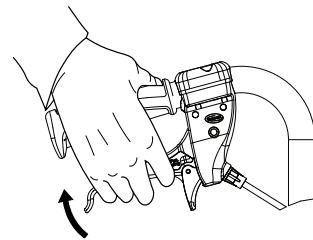

1. Frenada en movimiento: para accionar el freno, apriete hacia arriba las dos palancas de freno.

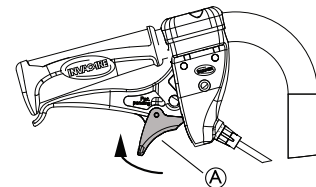

2. Bloqueo de los frenos: apriete las palancas de los frenos y mueva el gatillo de cierre **A** hacia arriba.
3. Suelte la palanca.

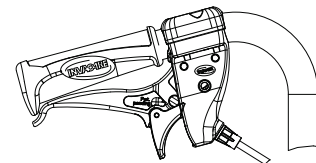

4. Liberación de los frenos: apriete la palanca para desbloquear automáticamente el gatillo de cierre.



Si el efecto de frenado es deficiente o reducido, póngase en contacto con su proveedor autorizado.

6.3 Uso de la función de inclinación/reclinación

Para garantizar una colocación óptima, siga los siguientes pasos cuando utilice las funciones de inclinación y reclinación. Si desea conocer las instrucciones de funcionamiento de las funciones de inclinación o reclinación, consulte las secciones "Ajuste del ángulo del respaldo y de la inclinación manual" y "Ajuste del ángulo del respaldo y de la basculación eléctrica".

Inclinación/reclinación desde una posición vertical

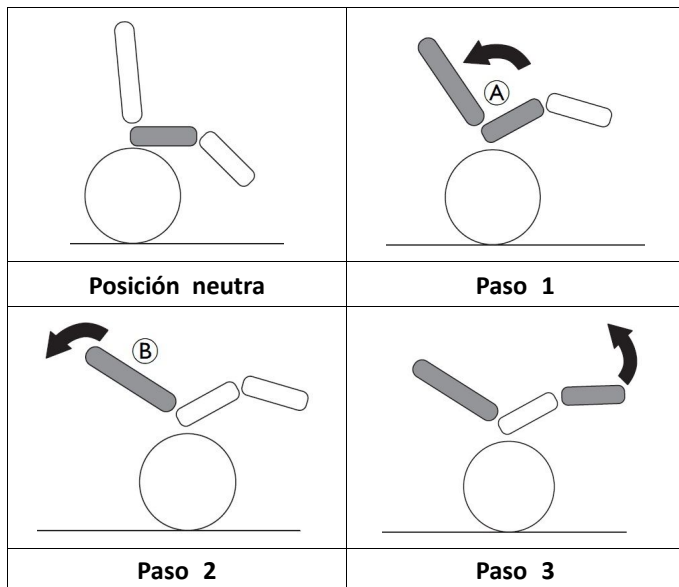

- Incline la silla.
 - Esto permite al usuario deslizarse hacia la parte posterior y mantener una posición neutra de la pelvis (A).
- Recline el respaldo.
 - El peso descansa ahora en el respaldo. Esto permite disfrutar de una postura adecuada, ya que la parte inferior se desliza hacia atrás (B).
- Incline los reposapiernas.



¡PRECAUCIÓN! Incomodidad para el usuario

La pelvis estará en tensión y el usuario podría deslizarse hacia abajo en la silla.

- Asegúrese de que la parte posterior de los muslos (isquiotibiales) se encuentre en una posición neutra y relajada cuando incline los reposapiernas.

- Pliegue los reposapiernas.
- Suba el respaldo desde la posición reclinada.
 - Subir el respaldo antes de cambiar la inclinación mantiene la pelvis en una posición neutra (A).
- Suba la posición inclinada.

6.4 Sentarse/Levantarse de la silla de ruedas



¡ADVERTENCIA! Riesgo de caída

Existe un gran riesgo de caída durante el traslado.

- Siéntese y levántese de la silla sin ayuda solo si es físicamente capaz de hacerlo.
- En los traslados, colóquese lo más atrás posible en el asiento. De esta forma se evitará que se dañe la tapicería y la posibilidad de que la silla de ruedas vuelque hacia delante.
- Asegúrese de que las dos ruedas giratorias estén situadas en posición recta y hacia delante.



¡ADVERTENCIA! Riesgo de caída

La silla de ruedas podría volcar hacia delante si se pone de pie sobre los reposapiés.

- No se ponga nunca de pie sobre los reposapiés al sentarse y levantarse de la silla.



¡PRECAUCIÓN!

Si desacopla o daña los frenos, la silla de ruedas podría rodar de manera descontrolada.

- No se apoye sobre los frenos al sentarse y levantarse de la silla.



¡IMPORTANTE

Los guardabarros y reposabrazos podrían sufrir daños.

- No se siente nunca sobre los guardabarros o reposabrazos al sentarse y levantarse de la silla.

Levantarse desde una posición inclinada/reclinada

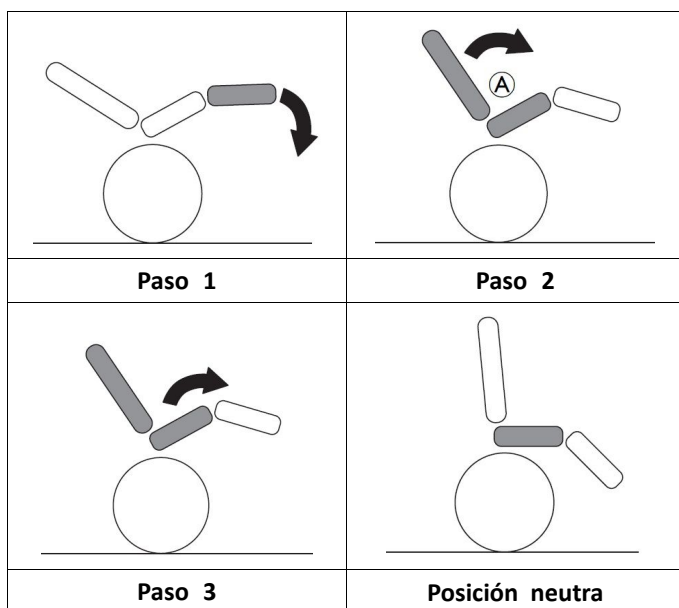

- Acerque la silla de ruedas lo más cerca posible del asiento al que quiera desplazarse.
- Acople los frenos de estacionamiento.
- Extraiga los reposabrazos o súbalos para apartarlos.
- Desmonte los reposapiernas o apártelos hacia fuera.
- Ponga los pies en el suelo.
- Sujete la silla de ruedas y, si es necesario, sujétese también a un objeto fijo de las inmediaciones.
- Muévase con lentitud hacia la silla.

6.5 Desplazamiento y conducción de la silla de ruedas

Debe empujar la silla de ruedas con los aros de empuje.



¡PRECAUCIÓN!

Situar una carga pesada en el respaldo puede repercutir en el centro de gravedad de la silla de ruedas.

- Cambie el estilo de desplazamiento en consecuencia.

6.6 Cómo salvar escalones y bordillos



¡ADVERTENCIA!

Riesgo de caída

Al salvar escalones podría perder el equilibrio y volcar la silla de ruedas.

- Aproxímese siempre a los escalones y bordillos despacio y con cuidado.
- No suba o baje escalones mayores de 15 cm.



¡PRECAUCIÓN!

Un dispositivo antivuelco activado impide que la silla de ruedas se vuelque hacia atrás.

- Desactive el dispositivo antivuelco antes de subir o bajar escalones o bordillos.



¡ADVERTENCIA!

Riesgo de que el asistente sufra lesiones y de que la silla de ruedas resulte dañada

Inclinar la silla con un usuario que pese mucho puede dañar la espalda del asistente y la propia silla.

- Asegúrese de poder controlar de forma segura la silla de ruedas con un usuario que pese mucho antes de realizar una maniobra de inclinación.

Bajada de un escalón con un auxiliar



1. Mueva la silla de ruedas hasta el bordillo y sujete los aros de propulsión.
2. El asistente debe agarrar ambas empuñaduras, empujar hacia abajo firmemente e inclinar la silla de ruedas hacia atrás de modo que las ruedas delanteras se levanten del suelo.
3. A continuación, el auxiliar debe sostener la silla de ruedas en esta posición, empujarla con cuidado para bajar el escalón e inclinarla hacia delante hasta que las ruedas delanteras vuelvan a apoyarse en el suelo.

Subida de un escalón con un auxiliar



¡ADVERTENCIA!

Riesgo de lesiones graves

Subir escalones y bordillos con frecuencia puede provocar la rotura por fatiga del respaldo de la silla de ruedas antes de lo previsto. El usuario podría caer de la silla de ruedas.

- Utilice siempre una ayuda para bascular cuando suba escalones o bordillos.

1. Mueva la silla de ruedas hacia atrás hasta que las ruedas traseras toquen el bordillo.
2. El auxiliar debe inclinar la silla de ruedas sujetando ambas empuñaduras de modo que las ruedas delanteras se levanten del suelo, a continuación, debe empujar las ruedas traseras para subir el bordillo hasta que las ruedas delanteras puedan volver a apoyarse en el suelo.

6.7 Bajar escaleras



¡ADVERTENCIA!

Peligro de caída

Al bajar escaleras puede perder el equilibrio y volcar con su silla de ruedas.

- Baje escaleras de más de un escalón únicamente en compañía de 2 personas.

1. Las escaleras se pueden sortear tomando como se ha descrito anteriormente un escalón tras otro. Para ello, el primer acompañante se sitúa tras la silla de ruedas y la sujeta por las empuñaduras. El segundo acompañante sujeta una parte fija del chasis delantero y de esta forma asegura la silla de ruedas por delante.

6.8 Cómo superar las rampas y pendientes



¡ADVERTENCIA!

Riesgos provocados por una silla de ruedas fuera de control

Al pasar por pendientes o cuestas, la silla de ruedas podría volcarse hacia atrás, hacia delante o hacia un lado.

- Conviene que haya siempre un auxiliar detrás de la silla de ruedas cuando se acerque a pendientes prolongadas.
- Evite las pendientes laterales.
- Evite las pendientes superiores al 7°.
- Evite los movimientos bruscos al cambiar de dirección en una pendiente.



¡PRECAUCIÓN!

La silla de ruedas podría desplazarse incluso en terrenos en ligera pendiente si no la controla mediante los aros de propulsión.

- Use los frenos de estacionamiento si la silla de ruedas está parada en terrenos en pendiente.

Subida de pendientes

Para subir una pendiente, debe tomar cierto impulso, mantener el impulso y controlar la dirección al mismo tiempo.

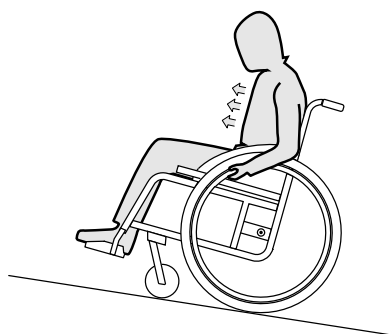

1. Inclíne su cuerpo hacia delante y empuje la silla de ruedas con impulsos rápidos y potentes de ambos aros de propulsión.

Bajada de pendientes

Al bajar pendientes, es importante controlar la dirección y sobre todo la velocidad.

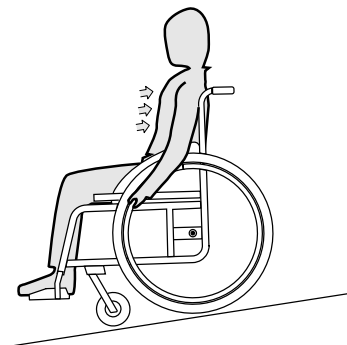

1. Inclíñese hacia atrás y deje que los aros de propulsión se deslicen con cuidado entre sus manos. Debe poder detener la silla de ruedas en cualquier momento sujetando los aros de propulsión.



¡PRECAUCIÓN!

Riesgo de quemaduras en las manos.

Si frena durante mucho tiempo, se genera mucho calor de fricción en los aros de propulsión (sobre todo en los aros de propulsión antideslizantes).

- Use guantes adecuados.

6.9 Estabilidad y equilibrio al estar sentado

Algunas actividades y acciones cotidianas requieren inclinarse hacia fuera de la silla de ruedas, hacia delante, hacia los lados o hacia atrás. Esto tiene una gran influencia en la estabilidad de la silla de ruedas. Para poder mantener el equilibrio en todo momento, tenga en cuenta lo siguiente:

Inclinación hacia delante



¡ADVERTENCIA!

Peligro por vuelco hacia fuera

Si se inclina hacia delante por fuera de la silla de ruedas puede caerse.

- No se incline nunca demasiado hacia delante ni se deslice en su asiento para alcanzar un objeto.
- No se incline hacia abajo entre las rodillas para levantar algo del suelo.

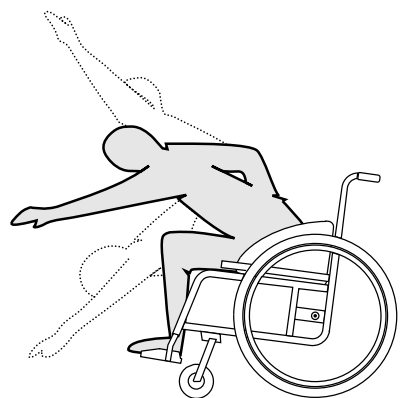

1. Oriente las ruedas delanteras hacia delante. (Para ello, mueva su silla un poco hacia delante y retroceda a continuación.)
2. Fije los dos frenos de estacionamiento.
3. Inclíñese hacia delante sólo hasta una posición en la que su torso quede sobre las ruedas delanteras.

Extensión de los brazos hacia atrás para coger objetos



¡ADVERTENCIA!

Peligro por vuelco hacia fuera

Si se inclina demasiado hacia atrás, puede volcar junto con la silla de ruedas.

- No se incline más allá del respaldo.
- Utilice un dispositivo antivuelco.

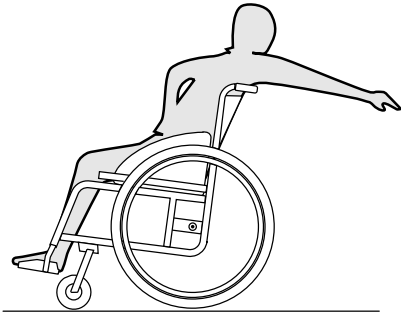

1. Oriente las ruedas delanteras hacia delante. (Para ello, mueva su silla un poco hacia delante y retroceda a continuación.)
2. Accione los frenos de estacionamiento.
3. Extienda el brazo hacia atrás únicamente hasta donde pueda sin cambiar la posición de asiento.

7 Transporte

7.1 Indicaciones de seguridad



¡ADVERTENCIA!

Peligro de lesiones si la silla de ruedas no se fija de forma adecuada

En caso de accidente, frenazo, etc., las piezas móviles de la silla de ruedas pueden provocar lesiones graves.

- Quite siempre las ruedas traseras cuando transporte la silla de ruedas.
- Fije con firmeza todos los componentes de la silla de ruedas en los medios de transporte para evitar que se suelten durante el trayecto.



¡IMPORTANTE!

El desgaste excesivo del material podría afectar a la estabilidad de piezas de soporte.

- No mueva su silla de ruedas con las ruedas desmontadas sobre superficies abrasivas (p. ej. arrastre del chasis sobre el asfalto).

7.2 Elevación de la silla de ruedas

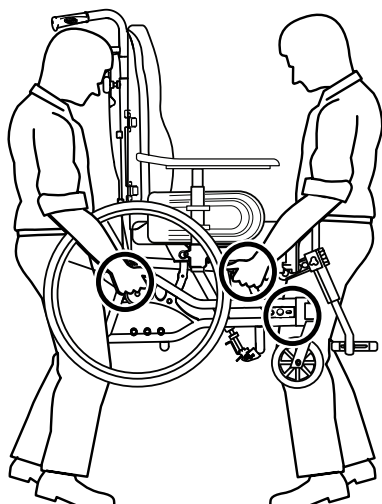

1. Levante siempre la silla de ruedas sujetándola por los puntos del chasis mostrados en la ilustración.
2. No levante nunca la silla de ruedas sujetándola por los reposabrazos o los reposapiés.
3. Asegúrese de que el respaldo y las empuñaduras estén perfectamente montadas.
4. Lea el capítulo Instrucciones de seguridad/Técnicas de propulsión.

7.3 Desmontaje para el transporte

La silla de ruedas es muy fácil de preparar para el transporte.

7.3.1 Respaldo

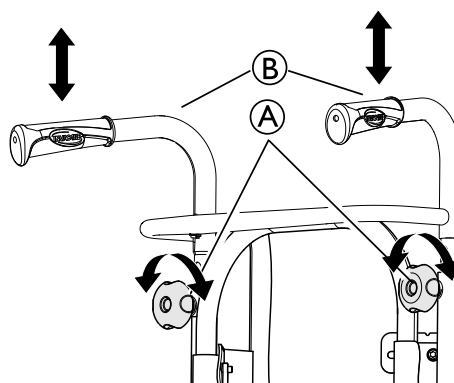

1. Quite el cojín del respaldo tirando de él hacia delante y separando de este modo las tiras de gancho y bucle.
2. Baje las empuñaduras B a la posición más baja aflojando los tornillos manuales A.

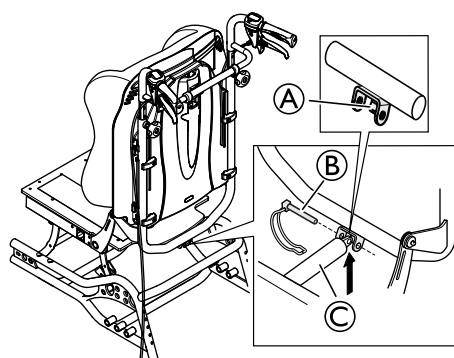

1. Libere el pasador de seguridad del pistón de gas B y quítelo con cuidado.



El pistón de gas puede descansar sobre el labio A.

2. Pliegue el respaldo y déjelo sobre el asiento.



Tenga cuidado con los cables que van desde la rueda trasera hasta las empuñaduras.

7.3.2 Respaldo Minor

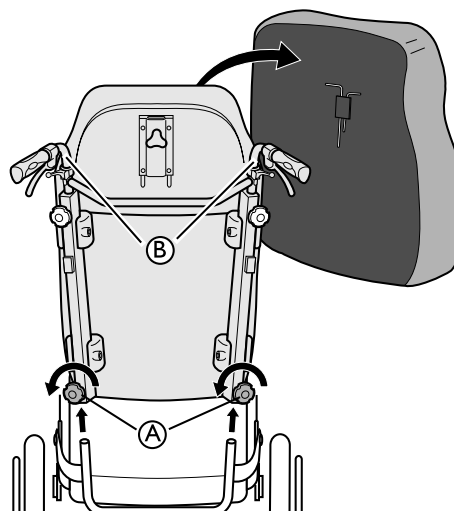

1. Quite el cojín del respaldo tirando de él hacia delante y separando de este modo las tiras de gancho y bucle.
2. Afloje ambos tornillos manuales A y tire del respaldo directamente hacia arriba.

- Deje el respaldo encima del asiento, donde puede permanecer durante el transporte de la silla de ruedas.
- Si es posible, desacople las empuñaduras **B**.

i Tenga cuidado con los cables que van desde la rueda trasera hasta las empuñaduras.

i Al desacoplar el respaldo y colocarlo encima del asiento, asegúrese de que los cables cuelguen sin ningún impedimento.

7.3.3 Empuñaduras/barra de empuje

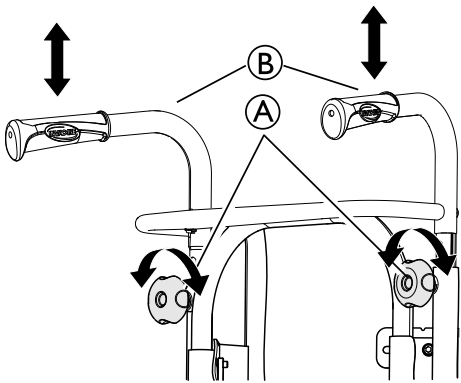

- Afloje los dos tornillos manuales **A**.
- La altura de las empuñaduras **B** se puede ajustar tirando simplemente de las empuñaduras hacia arriba o presionándolas hacia abajo.

7.3.4 Reposapiernas ajustable en ángulo

Para instalar o retirar el reposapiernas ajustable en ángulo abatible, consulte
→ 3.11.2 *Reposapiernas abatibles y ajustables en ángulo*, página 18.

7.3.5 Reposapiernas fijos

Para instalar o retirar el reposapiernas fijo, abatible, consulte
→ 3.11.1 *Reposapiernas abatibles*, página 17.

7.3.6 Reposabrazos

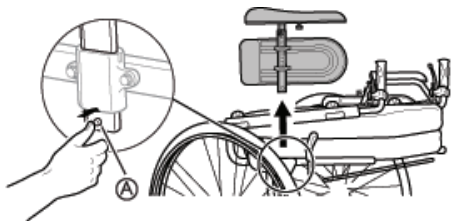

- Mantenga presionado el botón de bloqueo **A**.
- Quite el reposabrazos.

7.3.7 Ruedas traseras

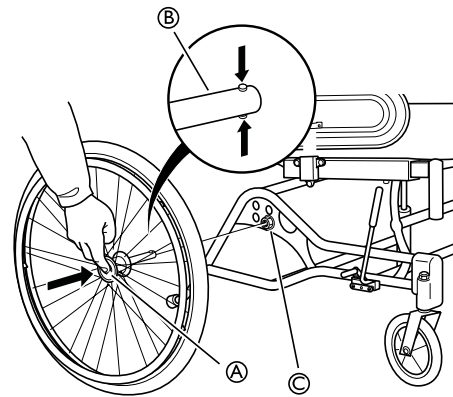

- Presione el botón de desbloqueo rápido **A**.
- Tire de la rueda trasera de forma recta y extraiga la rueda del eje **B** del accesorio de la rueda trasera **C**.

7.4 Transporte del vehículo eléctrico sin ocupante



¡PRECAUCIÓN! Riesgo de lesiones

- Si el vehículo eléctrico no puede anclarse de forma segura en un vehículo de transporte, Invacare recomienda no transportarlo.

El vehículo eléctrico puede transportarse sin restricciones, ya sea por carretera, ferrocarril o vía aérea. No obstante, cada empresa de transporte tiene una serie de directrices que posiblemente restrinjan o prohíban determinados procedimientos de transporte. Pregunte a la empresa de transporte cada caso particular.

- Invacare recomienda encarecidamente fijar el vehículo eléctrico al suelo del vehículo de transporte.

7.5 Transporte de la silla de ruedas ocupada en un vehículo

Aunque la silla de ruedas esté asegurada de forma adecuada y se cumplan las normas que enunciaremos a continuación, los pasajeros podrían sufrir lesiones a causa de una colisión o de una parada brusca. Por lo tanto, Invacare recomienda encarecidamente que transfiera al usuario de silla de ruedas al asiento del vehículo. No modifique ni sustituya ninguna parte de la silla de ruedas (estructura, chasis o piezas) sin el consentimiento escrito de Invacare Corporation. La silla de ruedas se ha probado con éxito conforme a los requisitos de la norma ISO 7176-19 (impacto frontal).



¡ADVERTENCIA! Riesgo de lesión grave o muerte

Para utilizar la silla de ruedas como asiento en un vehículo, la altura mínima del respaldo deberá ser de 500 mm.

Para transportar al usuario de silla de ruedas en un vehículo, se debe tener instalado un sistema de fijación en el vehículo. Las fijaciones de la silla de ruedas y los sistemas de sujeción del ocupante se deben aprobar según la norma ISO 10542-2. Póngase en contacto con el proveedor autorizado de Invacare local para obtener más información sobre cómo obtener e instalar un sistema de fijación compatible y aprobado.

**¡ADVERTENCIA!**

Si, por alguna razón, es imposible transferir al usuario de silla de ruedas al asiento del vehículo, la silla de ruedas se puede usar como asiento del vehículo si se cumplen los procedimientos y las normas que se enuncian a continuación. Se debe montar un kit de transporte (opcional) en la silla con este fin.

- La silla de ruedas se debe sujetar al vehículo mediante un sistema de fijación de 4 puntos.
- El usuario se debe sujetar al vehículo mediante un sistema de fijación para pasajeros de 3 puntos.
- Además, el usuario se debe fijar a la silla de ruedas con un cinturón postural.

**¡ADVERTENCIA!**

Los mecanismos de fijación de seguridad se deben utilizar exclusivamente cuando el peso del usuario de silla de ruedas sea de 22 kg o más (ISO-7176-19).

- No utilice la silla de ruedas como asiento en un vehículo si el peso del usuario es inferior a 22 kg.

**¡ADVERTENCIA!**

- Antes de comenzar el trayecto, póngase en contacto con el transportista y pídale información acerca de las características del equipo requerido a continuación.
- Asegúrese de que haya suficiente espacio libre alrededor de la silla de ruedas y del usuario para evitar que este entre en contacto con otros ocupantes del vehículo, con partes no acolchadas del vehículo, con opciones de la silla de ruedas o con los puntos de anclaje del sistema de fijación.

**¡ADVERTENCIA!**

- Asegúrese de que los puntos de sujeción de la silla de ruedas no estén estropeados y de que los frenos de estacionamiento funcionen perfectamente.
- Se recomienda utilizar cubiertas a prueba de pinchazos durante el transporte para evitar problemas con los frenos como consecuencia de una presión insuficiente en las cubiertas.

**¡ADVERTENCIA!**

Los componentes o las opciones sueltas de la silla de ruedas pueden ocasionar lesiones o daños si se produce una colisión o una parada brusca.

- Asegúrese de que todos los componentes y las opciones desmontables de la silla de ruedas se desmonten y se guarden en un lugar seguro del vehículo.
- Desconecte el mando (solo versión eléctrica) de su conexión a la caja de control y guárdelo en un lugar seguro del vehículo.
- Después de un accidente, una colisión, etc., es imprescindible que un técnico cualificado inspeccione la silla de ruedas.

**IMPORTANTE**

- Consulte los manuales del usuario suministrados con los sistemas de fijación.
- Las siguientes ilustraciones pueden variar en función del proveedor de los sistemas de fijación.



La elección de la configuración de la silla de ruedas (anchura y profundidad del asiento, distancia entre ejes) influye en la maniobrabilidad y en el acceso a los vehículos motorizados.

Sujeción de la silla de ruedas y su ocupante

- **Ángulos del asiento y del respaldo:**



Al transportar una silla de ruedas ocupada en un vehículo, se recomiendan los siguientes ángulos para el asiento y el respaldo:

- Azalea standard: 4° para el respaldo y 4° para el asiento.
- Azalea Max: 5° para el respaldo y 3° para el asiento.
- Azalea Base: 0° tanto para el respaldo como para el asiento.

- **Rampas y pendientes:**

**¡ADVERTENCIA!****Riesgo de lesiones**

La silla de ruedas se puede mover hacia delante / hacia atrás de forma descontrolada por error.

- Nunca deje desatendido al usuario cuando transporte la silla de ruedas subiendo o bajando la silla de ruedas en rampas o pendientes.



Por lo tanto, Invacare recomienda encarecidamente que transfiera al usuario de silla de ruedas al asiento del vehículo con el cinturón postural abrochado.

- Sujeción de la silla de ruedas mediante un sistema de fijación de 4 puntos:

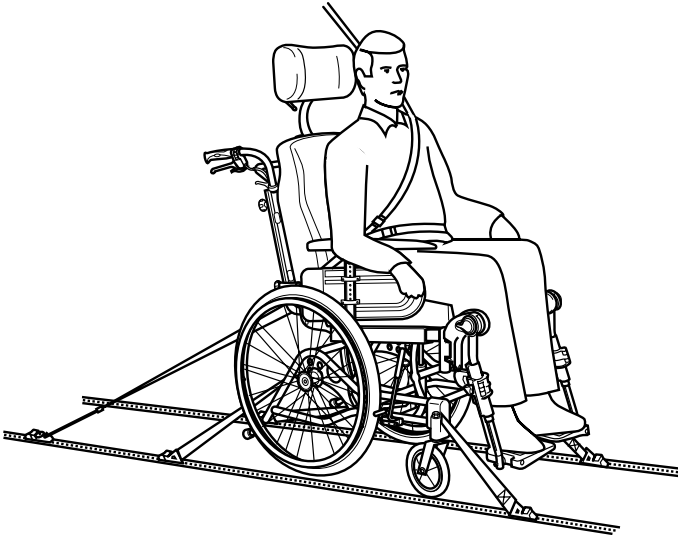

¡ADVERTENCIA!

- Coloque la silla de ruedas con el usuario mirando hacia adelante en la dirección de la ruta del vehículo.
- Embrague los frenos de estacionamiento de la silla de ruedas.
- Active el dispositivo antivuelco.

Las posiciones de fijación de la silla de ruedas, es decir, donde deben colocarse las correas del sistema de fijación, se deben situar y señalar con símbolos que representan ganchos de mosquetón (consulte las siguientes imágenes y la sección 2.5 *Etiquetas y símbolos en el producto, página 9*).

1. Sujete la silla de ruedas a los rieles del vehículo mediante las correas delanteras y traseras del sistema de fijación de 4 puntos. Consulte el manual del usuario suministrado con el sistema de fijación de 4 puntos.

Posiciones de fijación delanteras de los ganchos de mosquetón:



¡PRECAUCIÓN!

El mecanismo de bloqueo de dirección podría romperse

- Si la silla de ruedas está equipada con bloqueo de dirección, este deberá desembragarse durante el transporte en un vehículo.

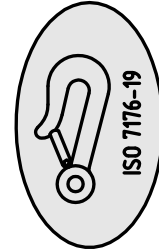

1. Fije las correas delanteras por encima de los soportes de la rueda, tal y como se muestra en la figura anterior (consulte la ubicación de las etiquetas de fijación).
2. Fije las correas delanteras al sistema de rieles. Para ello, siga las instrucciones de uso recomendadas por el fabricante del cinturón de seguridad.
3. Desembrague los frenos de estacionamiento y tense las correas delanteras tirando hacia atrás de la silla de ruedas desde la parte posterior.
4. Vuelva a embragar los frenos de estacionamiento.

Accesorio de transporte frontal alternativo:

En algunas configuraciones, se suministra de forma opcional un accesorio de transporte alternativo.

1. Acople el gancho de las correas delanteras en el accesorio de transporte ©.
2. Libere los frenos y tense las correas delanteras tirando hacia atrás de la silla de ruedas.
3. Vuelva a embragar los frenos de estacionamiento.

Posiciones de fijación de la parte posterior para los ganchos de mosquetón:

1. Acople los ganchos de mosquetón de las correas traseras al tubo trasero vertical ® por medio del accesorio de la rueda trasera.
2. Fije las correas traseras al sistema de rieles. Para ello, siga las instrucciones de uso recomendadas por el fabricante del cinturón de seguridad.
3. Apriete las correas.



¡IMPORTANTE

- Asegúrese de que los ganchos de mosquetón estén cubiertos con un material antideslizante para evitar el desplazamiento lateral sobre el eje.

Montaje del cinturón postural



¡ADVERTENCIA!

El cinturón postural se debe utilizar como un complemento, nunca como sustituto de un sistema de fijación para pasajeros aprobado (cinturón de 3 puntos).

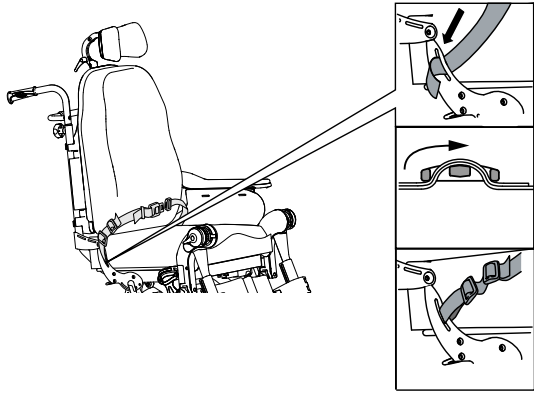

1. Ajuste el cinturón postural de forma que se adapte al ocupante de la silla de ruedas; consulte la sección 4.22 *Cinturón postural*, página 33.

Cierre del sistema de fijación para pasajeros de 3 puntos

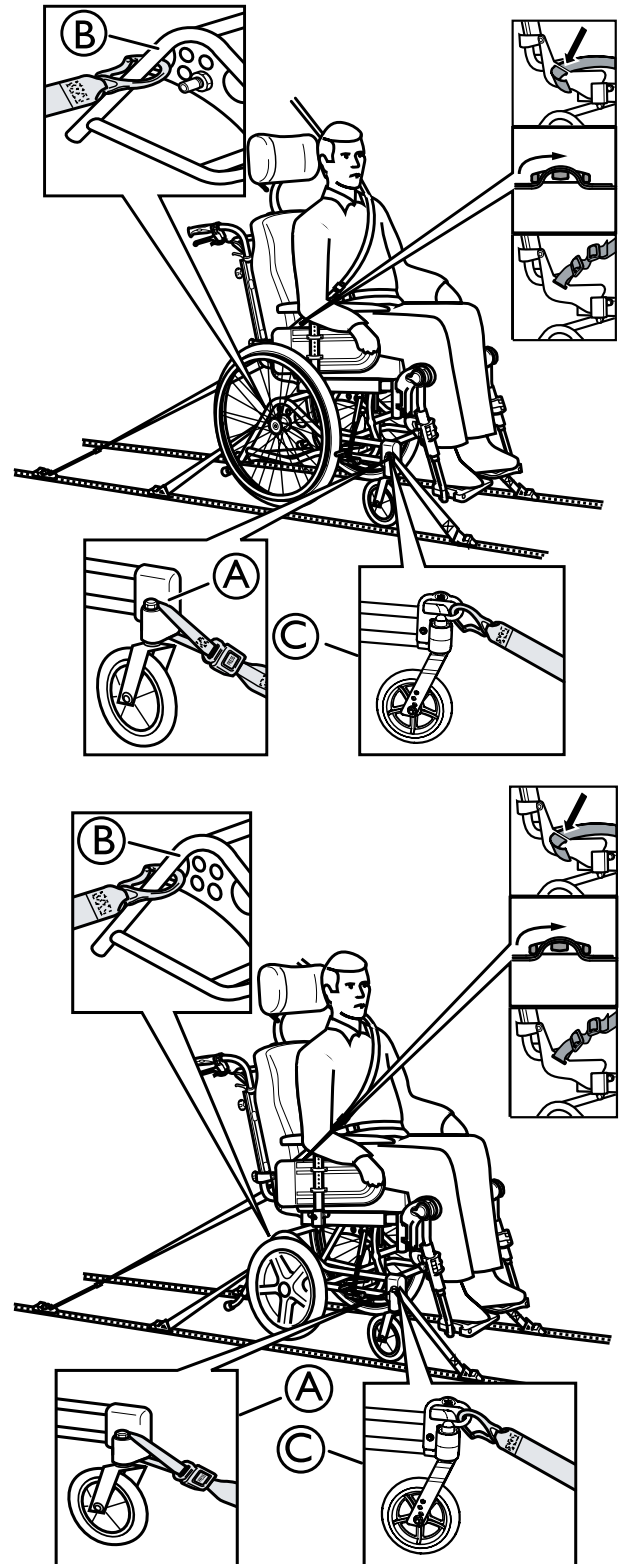

! **IMPORTANTE**
Las ilustraciones anteriores pueden variar en función del proveedor de la silla de ruedas y de los sistemas de fijación.



¡ADVERTENCIA!

- Asegúrese de que el sistema de fijación para pasajeros de 3 puntos se coloque tan ajustado al cuerpo del usuario como sea posible, pero sin que esto le resulte incómodo y sin que se doble ninguna parte del sistema de fijación.
- Asegúrese de que el sistema de fijación para pasajeros de 3 puntos no esté separado del cuerpo del usuario a causa de alguna parte de la silla de ruedas, como los reposabrazos, las ruedas, etc.
- Asegúrese de que la fijación del usuario disponga de un recorrido libre entre el usuario y el punto de anclaje y que no interfiere ninguna parte del vehículo, la silla de ruedas, el asiento o los accesorios.
- Asegúrese de que el cinturón para la cadera se adapte perfectamente a la pelvis del ocupante y no pueda desplazarse hasta la zona abdominal.
- Asegúrese de que el usuario pueda alcanzar el mecanismo de desbloqueo sin ayuda.

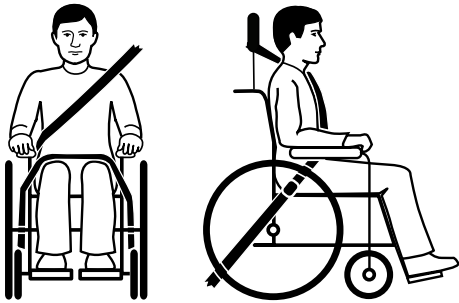

1. El cinturón de seguridad del vehículo debería colocarse tan ajustado al cuerpo del usuario como sea posible, pero sin que le provoque incomodidad. La parte superior del cinturón de seguridad debe ajustarse por encima del hombro del usuario, como se aprecia en la ilustración. Ninguna parte del cinturón de seguridad puede estar torcida.

 Ninguna parte del cinturón de seguridad puede estar torcida.

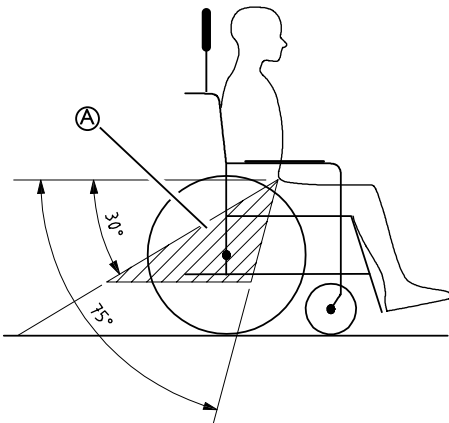

! IMPORTANTE

Bloquee el cinturón pélvico del sistema de fijación para cinturón de 3 puntos en la parte baja de la pelvis y de modo que el ángulo del cinturón pélvico esté dentro de la zona de preferencia **A**, es decir, entre 30º y 75º con respecto al plano horizontal. Es preferible un ángulo pronunciado, pero nunca superior a 75º.



 Colocación incorrecta del cinturón de seguridad

2. El cinturón de seguridad de 3 puntos no debe quedar separado del cuerpo del usuario por culpa de alguna parte de la silla de ruedas, como los reposabrazos, las ruedas, etc.

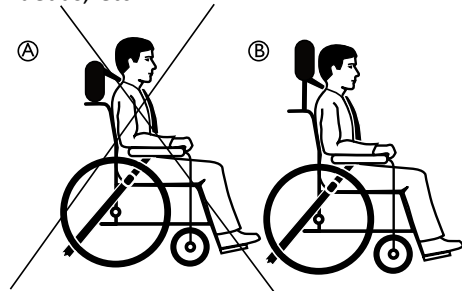

- A** Colocación incorrecta del reposacuellos
- B** Colocación correcta del reposacuellos

3. Durante el transporte siempre debe usarse un reposacuellos que debe ajustarse como se aprecia en la ilustración.

8 Mantenimiento

8.1 Información sobre seguridad



¡ADVERTENCIA!

Algunos materiales se deterioran de forma natural con el tiempo. Esto podría provocar daños en los componentes de la silla de ruedas.

- La silla de ruedas debe ser inspeccionada por un técnico cualificado al menos una vez al año o si no se ha usado durante un largo periodo de tiempo.



Embalaje para la devolución

La silla de ruedas deberá enviarse al proveedor autorizado embalada del modo adecuado para evitar que sufra daños durante el transporte.

8.2 Comprobaciones diarias

Compruebe que las siguientes piezas estén correctamente montadas en la silla de ruedas:

- Ruedas
- Respaldo
- Dispositivo antivuelco
- Empuñaduras
- Reposapiés

8.3 Programa de mantenimiento

Para garantizar un funcionamiento seguro y fiable, realice periódicamente las siguientes comprobaciones visuales y tareas de mantenimiento o encárguelas a otra persona.

	semanalmente	mensualmente	anualmente
Comprobar la presión de los neumáticos	x		
Compruebe que las ruedas giratorias y/o traseras estén bien asentadas	x		
Comprobar el cinturón postural	x		
Compruebe los mecanismos de reclinación e inclinación		x	
Comprobar las ruedas giratorias		x	
Comprobar los tornillos		x	
Comprobar los radios		x	
Comprobar los frenos de estacionamiento		x	
Encargue la comprobación de la silla de ruedas a un técnico cualificado			x

Comprobación visual general

1. Examine si la silla de ruedas tiene piezas sueltas, grietas u otros defectos.
2. Si encuentra algo, deje de usar la silla de ruedas de inmediato y póngase en contacto con un proveedor autorizado.

Comprobar la presión de los neumáticos

1. Compruebe la presión de los neumáticos, consulte la sección "Neumáticos" para obtener más información.
2. Infle los neumáticos con la presión necesaria.
3. Compruebe la banda de rodamiento al mismo tiempo.
4. Cambie los neumáticos, si es necesario.

Compruebe que las ruedas giratorias y/o traseras estén bien asentadas

1. Tire de la rueda giratoria o la rueda trasera para comprobar que el eje extraíble está bien asentado. La rueda giratoria o la rueda no se debe salir.
2. Si las ruedas giratorias o las ruedas traseras no encajan correctamente, elimine cualquier suciedad o depósito. Si persiste el problema, pida a un técnico cualificado que monte de nuevo los ejes extraíbles.

Comprobar el cinturón postural

1. Compruebe que el cinturón postural esté ajustado correctamente.



¡ IMPORTANTE

- Un proveedor autorizado debe ajustar los cinturones posturales sueltos.
- Un técnico cualificado deberá sustituir los cinturones posturales dañados.

Compruebe los mecanismos de reclinación e inclinación

1. Compruebe que los mecanismos de reclinación e inclinación se manejan con facilidad.

Comprobar las ruedas giratorias

1. Compruebe que las ruedas giran sin ningún impedimento.
2. Elimine cualquier suciedad o pelo de los cojinetes de las ruedas giratorias.
3. Un técnico cualificado deberá sustituir las ruedas defectuosas o desgastadas.

Comprobar los tornillos

Los tornillos se pueden soltar debido al uso constante.

1. Compruebe que los tornillos están bien apretados (en el reposapiés, funda del asiento, laterales, respaldo, chasis y módulo del asiento).
2. Apriete todos los tornillos sueltos con el par adecuado. Por lo tanto, consulte el Manual de servicio, disponible en Internet en la dirección www.invacare.eu.com.



¡ IMPORTANTE

- Se utilizan tornillos de seguridad, tuercas o adhesivo de bloqueo de roscas para varias conexiones. Si estos se aflojan, deberán sustituirse por nuevos tornillos de seguridad o tuercas, o deberán fijarse con nuevo adhesivo de bloqueo.
- Un técnico cualificado debe ajustar los tornillos de seguridad/tuercas.

Compruebe la tensión de los radios

Los radios no deben estar sueltos o deformados.

1. Un técnico cualificado debe ajustar los radios sueltos.
2. Un técnico cualificado debe sustituir los radios rotos.

Comprobar los frenos de estacionamiento

1. Compruebe que los frenos de estacionamiento están colocados correctamente. El freno está colocado correctamente si la zapata de freno presiona la rueda unos milímetros al accionar el freno.
2. Si cree que el ajuste no es correcto, solicite a un técnico cualificado que ajuste los frenos correctamente.

! IMPORTANTE

Los frenos de estacionamiento deben reajustarse después de reemplazar las ruedas traseras o cambiar su posición.

Comprobaciones tras una colisión o golpe fuertes

! IMPORTANTE

Como consecuencia de una colisión violenta o un golpe fuerte, pueden producirse daños imperceptibles en la silla de ruedas.
– Después de una colisión violenta o un golpe fuerte es imprescindible que la silla de ruedas sea inspeccionada por un técnico cualificado.

Reparación o cambio de un tubo interior

1. Extraiga la rueda trasera y suelte el aire que tenga el tubo interior.
2. Levante la cubierta del neumático para sacarlo de la llanta mediante una palanca para ruedas de bicicleta. No use objetos afilados (por ejemplo, un destornillador) que puedan dañar el tubo interior.
3. Saque el tubo interior del neumático.
4. Repare el tubo interior mediante un kit de reparación de bicicletas o, si es necesario, reemplace el tubo.
5. Infle el tubo ligeramente hasta que tenga una forma redonda.
6. Introduzca la válvula en el orificio para la válvula de la llanta e inserte el tubo en el neumático (el tubo debe quedar alrededor del neumático sin pliegues).
7. Levante la cubierta del neumático sobre el borde de la llanta. Empiece cerca de la válvula y use una palanca para ruedas de bicicleta. Al hacerlo, compruebe todo el contorno para garantizar que el tubo interior no queda atrapado entre el neumático y la llanta.
8. Infle la rueda hasta la presión de funcionamiento máxima. Compruebe que el neumático no pierde aire.

Recambios

 Todos los recambios se pueden obtener a través de un proveedor autorizado de Invacare.

8.4 Versión eléctrica de mantenimiento



¡PRECAUCIÓN!

Riesgo de dañar el producto

- No utilice productos químicos.
- Maneje las baterías con cuidado.
- No utilice disolventes fuertes, bases ni líquidos alcalinos.
- Compruebe que los accionamientos y el sistema funcionan correctamente.
- Para tener una vida útil óptima, el producto se debe conectar a la tensión de red con la mayor frecuencia posible. Se recomienda cargar la batería al menos cada 3 meses.
- Pruebe el funcionamiento de la batería al menos una vez al año.

8.5 Limpieza y desinfección

8.5.1 Información general de seguridad



¡PRECAUCIÓN!

Riesgo de contaminación

- Adopte las precauciones necesarias y utilice el equipo de protección adecuado.



IMPORTANTE

Seguir métodos erróneos o utilizar fluidos incorrectos puede dañar o deteriorar el producto.
– Todos los productos de limpieza y desinfectantes empleados deben ser eficaces, compatibles entre sí y deben proteger los materiales que se van a limpiar.
– Nunca utilice fluidos corrosivos (álcalis, ácidos, etc.) ni productos de limpieza abrasivos. Recomendamos usar un producto de limpieza doméstico normal, como líquido lavavajillas, si no especifica lo contrario en las instrucciones de limpieza.
– No utilice disolventes (decapantes de celulosa, acetona, etc.) que cambien la estructura del plástico o disuelvan las etiquetas adheridas.
– Asegúrese siempre de que el producto se ha secado por completo antes de utilizarlo de nuevo.



Para la limpieza y desinfección en entornos clínicos o de atención sanitaria a largo plazo, siga los procedimientos internos.

8.5.2 Intervalos de limpieza



IMPORTANTE

La limpieza y la desinfección habituales mejoran el correcto funcionamiento, aumentan la vida útil y evitan la contaminación.
Limpie y desinfecte el producto
– periódicamente mientras esté en uso,
– antes y después de cualquier procedimiento de mantenimiento,
– cuando haya estado en contacto con fluidos corporales,
– antes de usarlo con un nuevo usuario.

8.5.3 Limpieza

! IMPORTANTE

La suciedad, la arena y el agua salada pueden dañar los cojinetes y las partes de acero se pueden oxidar si la superficie se daña.

- Exponga la silla de ruedas a la arena o al agua salada únicamente durante periodos cortos y límpiela cada vez que vaya a la playa.
- Si la silla de ruedas está sucia, limpie la suciedad lo antes posible con un paño húmedo y séquela con cuidado.

1. Retire cualquier accesorio instalado (solo accesorios que no requieran herramientas).
2. Limpie las piezas individuales con un paño o un cepillo suave, con productos habituales de limpieza del hogar (pH = 6-8) y agua tibia.
3. Enjuague las piezas con agua templada.
4. Seque a fondo las piezas con un paño seco.

 Se puede utilizar abrillantador de coches y cera suave en las superficies metálicas pintadas para eliminar raspaduras y restablecer el brillo.

Limpieza de la tapicería

Para obtener información sobre la limpieza de la tapicería, consulte las instrucciones de las etiquetas del asiento, del cojín y de la funda del respaldo.

 Si es posible, solape siempre las tiras de gancho y bucle (piezas de autoagarre) al lavar la tapicería para evitar que estas atrapen pelusas e hilos y produzcan daños en el tejido.

8.5.4 Lavado

1. Quite todas las fundas extraíbles y lávelas en una lavadora siguiendo las instrucciones de lavado de cada funda.
2. Quite todas las piezas acolchadas tales como cojines del asiento, reposabrazos, reposacabezas o reposacuellos con piezas acolchadas fijas, apoya-pantorrillas, etc. y límpielas por separado.

 Las piezas acolchadas no se pueden limpiar con un limpiador a alta presión ni con un chorro de agua.

3. Rocíe el chasis de la silla de ruedas con un detergente, como el producto de limpieza con cera que se usa para coches, y espere a que haga efecto.
4. Aclare el chasis de la silla de ruedas con un producto de limpieza a alta presión o con un chorro de agua normal, dependiendo de la suciedad de la silla de ruedas. No apunte el chorro de agua hacia los orificios de drenaje y rodamientos. Si el chasis de la silla de ruedas se lava en una máquina, la temperatura del agua no debe ser superior a 60 °C.

 Utilice solo agua y un jabón suave para limpiar la mesa.

5. Deje que la silla de ruedas se seque en un recinto de secado. Extraiga las piezas en las que haya quedado agua acumulada, como extremos de los tubos, virolas, etc. Si la silla de ruedas se ha lavado en una máquina, se recomienda secarla con aire comprimido.

Tejido revestido de poliuretano

Las manchas más claras del tejido se pueden neutralizar con un paño suave húmedo y detergente neutro. Para neutralizar manchas de mayor tamaño y más persistentes, limpie el tejido con alcohol o sustitutos de trementina y lávelo con agua caliente y un detergente neutro.

El tejido se puede lavar a temperaturas de hasta 60 °C. Se pueden utilizar detergentes normales.

 Todas las piezas de la silla de ruedas con tapicería de tejido revestido de poliuretano, como almohadillas del reposabrazos, apoya-pantorrillas, reposacabezas o reposacuellos deben limpiarse siguiendo la instrucción anterior.

Versión eléctrica

! ¡Importante!

- La silla de ruedas con basculación o respaldo eléctrico está protegida conforme a IPX6. Esto significa que el producto se puede limpiar con un cepillo y agua. El agua puede estar bajo presión (manguera de jardín o equivalente), pero el sistema eléctrico no se debe rociar directamente con agua a alta presión.
- Temperatura de limpieza máxima 20 °C.
- No utilice un limpiador a vapor.
- Antes de la limpieza, asegúrese de haber retirado el enchufe de la toma de corriente.
- Los cables interconectados deben permanecer enchufados al limpiar el producto.
- Retraiga el pistón a su posición más interna al limpiar para que no se desengrase la varilla del pistón.

8.5.5 Desinfección

La silla de ruedas puede desinfectarse pulverizando o limpiando con desinfectantes probados y aprobados.

 Rocíe con un producto de limpieza y desinfección suave (bactericida y fungicida que cumpla con las normas EN1040 / EN1276 / EN1650) y siga las instrucciones facilitadas por el fabricante.

1. Limpie todas las superficies a las que se pueda acceder con un paño suave y un desinfectante doméstico común.
2. Deje que el producto se seque al aire.

9 Después del uso

9.1 Almacenamiento



¡IMPORTANTE

Riesgo de dañar el producto

- No guarde el producto cerca de fuentes de calor.
- No almacene nunca otros artículos sobre la silla de ruedas.
- Guarde la silla de ruedas en el interior, en un entorno seco.
- Consulte el límite de temperatura en el capítulo 11 *Datos Técnicos, página 56*.

Si la silla de ruedas permanece guardada durante mucho tiempo (más de cuatro meses) debe inspeccionarse como se indica en el capítulo 8 *Mantenimiento, página 50*.

9.1.1 Almacenamiento de la versión eléctrica



¡IMPORTANTE

Riesgo de dañar el producto

- No guarde el producto cerca de fuentes de calor.
- No almacene nunca otros artículos sobre la silla de ruedas.
- Guarde la silla de ruedas en el interior, en un entorno seco.
- Consulte el límite de temperatura en el capítulo 11 *Datos Técnicos, página 56*.

9.2 Eliminación

Proteja el medio ambiente y recicle este producto a través de la planta de reciclaje más próxima cuando llegue al final de su vida útil.

Desmunte el producto y sus componentes para separar y reciclar individualmente los diferentes materiales.

La eliminación y el reciclaje de los productos usados y de sus embalajes debe llevarse a cabo conforme a las normativas legales relativas al tratamiento de residuos vigentes en cada país. Póngase en contacto con su empresa de gestión de residuos local para obtener más información al respecto.

9.2.1 Eliminación de la versión eléctrica



¡ADVERTENCIA!

Riesgo medioambiental

El dispositivo tiene baterías. Este producto puede contener sustancias que podrían ser perjudiciales para el medio ambiente si se procede a su eliminación en lugares (vertederos) que no sean los idóneos según la legislación.

- NO tire las baterías con la basura doméstica.
- Las baterías DEBERÁN llevarse a un punto limpio adecuado. Entregar las baterías no tiene coste alguno y lo exige la ley.
- Solo tire baterías descargadas.
- Cubra los terminales de baterías de litio antes de tirarlos.

9.3 Reacondicionamiento

El producto se puede reutilizar. Para reacondicionar el producto para un nuevo usuario, lleve a cabo las siguientes acciones:

- Inspección
- Limpieza y desinfección
- Adaptación al nuevo usuario

Para obtener información detallada, consulte 8 *Mantenimiento, página 50* y el manual de servicio de este producto.

Asegúrese de que el manual del usuario se entrega con el producto.

Si se detecta algún daño o un funcionamiento deficiente, no reutilice el producto.

10 Solución de problemas

10.1 Información sobre seguridad

Se pueden producir fallos como resultado del uso diario, los ajustes o las necesidades cambiantes de la silla de ruedas. La tabla siguiente explica cómo identificar y reparar los fallos.

Algunas de las acciones enumeradas debe realizarlas un técnico cualificado, por eso, se indica en cada caso.

Recomendamos que *todos* los ajustes los efectúe un técnico cualificado.



¡PRECAUCIÓN!

- Si observa un fallo de la silla de ruedas, por ejemplo un cambio significativo en su manejo, deje de utilizarla de inmediato y póngase en contacto con su proveedor.

10.2 Identificación y reparación de fallos

Fallo	Posible causa	Acción
La silla de ruedas no se desplaza en línea recta	Presión incorrecta en una rueda trasera	Corrija la presión de los neumáticos, → 11.2 Cubiertas, página 58
	Uno o varios radios rotos	Sustituya los radios defectuosos, → técnico cualificado
	Radios apretados de forma desigual	Apriete los radios sueltos, → técnico cualificado
	Los rodamientos de las ruedas giratorias están sucios o dañados	Limpie los rodamientos o sustituya la rueda giratoria, → técnico cualificado
La silla de ruedas se vuelca hacia atrás con facilidad	Las ruedas traseras están montadas demasiado hacia delante	Monte las ruedas traseras más atrás, → técnico cualificado
	El ángulo trasero es demasiado grande	Reduzca el ángulo del respaldo, → técnico cualificado
	El ángulo del asiento es demasiado grande	Monte la rueda giratoria delantera sobre la horquilla delantera, → técnico cualificado
Los frenos agarran mal o de forma asimétrica	Presión incorrecta en uno o ambos neumáticos traseros	Corrija la presión de los neumáticos, → 11.2 Cubiertas, página 58
	Ajuste del freno incorrecto	Corrija el ajuste del freno, → técnico cualificado
Resistencia al rodamiento demasiado alta	La presión de los neumáticos traseros es demasiado baja	Corrija la presión de los neumáticos, → 11.2 Cubiertas, página 58
	Las ruedas traseras no están paralelas	Asegúrese de que las ruedas traseras están paralelas, → técnico cualificado
Las ruedas giratorias se tambalean al moverse rápido	El bloque del cojinete de la rueda giratoria tiene muy poca tensión	Apriete ligeramente la tuerca en el eje del bloque del cojinete, → técnico cualificado
	La rueda giratoria se ha desgastado y está lisa	Cambie la rueda giratoria, → técnico cualificado
La rueda giratoria está rígida o atascada	Los rodamientos están sucios o defectuosos	Limpie los rodamientos o sustituya la rueda giratoria, → técnico cualificado

10.3 Identificación y reparación de fallos, versión eléctrica

Fallo	Posible causa	Acción
No se mueve la inclinación o la reclinación	Se ha llegado al final del recorrido.	Use el botón opuesto.
	La batería no está cargada	Cargue la batería
	El mando no se ha conectado.	Compruebe que el mando está correctamente conectado a la unidad de control.
	Mando defectuoso.	Llame a un técnico cualificado para sustituir el mando
	Unidad de control defectuosa.	Llame a un técnico cualificado para sustituir la unidad de control
	Cables enredados o pinzados.	Llame a un técnico cualificado para sustituir los cables
	La función del mando está bloqueada	Llame a un técnico cualificado para desbloquear la función del mando
El mando pita cuando se usa.	El nivel de la batería es bajo	Cargue la batería
	Se ha usado la silla de ruedas en exteriores a temperaturas frías (por debajo de los -10 °C)	Deje que la silla de ruedas se caliente. Reinicie la caja de control, consulte el capítulo "Carga de la batería" para obtener más instrucciones.

11 Datos Técnicos

11.1 Pesos y dimensiones

Todas las especificaciones de dimensión y peso se refieren a una amplia gama de sillas de ruedas en una configuración estándar. Las dimensiones y los pesos (según la norma ISO 7176-1/5/7) podrían variar en función de las distintas configuraciones.

- !** **IMPORTANTE**
- En algunas configuraciones, las dimensiones totales de la silla de ruedas cuando está lista para su uso superan los límites autorizados, por lo que no será posible acceder a las vías de evacuación de emergencia.
 - En algunas configuraciones, la silla de ruedas supera las dimensiones recomendadas para viajar en tren en la Unión Europea.

	AZALEA	AZALEA ASSIST	AZALEA TALL	AZALEA BASE	AZALEA MINOR	AZALEA MAX
Peso del usuario máximo	135 kg	135 kg	135 kg	135 kg	75 kg	180 kg
Longitud total con reposapiernas	950–1035 mm	950–1035 mm	950–1085 mm	950–1035 mm	900–970 mm	1160–1180 mm
Anchura total	SW +250 mm ****	SW +250 mm ****	SW +260 mm ****	SW +250 mm ****	SW +250 mm ****	SW +250 mm ****
Anchura de la estiba	705 mm	705 mm	705 mm	705 mm	705 mm	845 mm
Altura de la estiba	720 mm	720 mm	720 mm	720 mm	720 mm	762 mm
Longitud de la estiba	770 mm	820 mm	820 mm	770 mm	720 mm	765 mm
Masa total*	43 kg	43 kg	45 kg	20 kg	41 kg	54 kg
Masa de la parte más pesada*	23,5 kg	33,5 kg	25,5 kg	20,5 kg	22 kg	36 kg
Estabilidad estática en pendiente descendente	11°	11°	11°	11°	11°	17°
Estabilidad estática en pendiente ascendente	14°	14°	14°	14°	14°	14°
Estabilidad estática lateralmente	21°	21°	21°	21°	21°	21°
Ángulo con respecto al plano del asiento	-1° – +24°	-1° – +24°	-1° – +24°	-1° – +24°	-1° – +24°	-1° – +20°
Profundidad del asiento efectiva	430–500 mm	430–500 mm	480–550 mm	380–500 mm	380–450 mm	500–570 mm
Anchura del asiento efectiva	390–550 mm	390–590 mm	390–590 mm	340–590 mm	340–440 mm	** 550–710 mm
Superficie del asiento en el borde delantero/trasero	400/450 mm	400/450 mm	500 mm	400/450 mm	400/450 mm	400/450 mm

	AZALEA	AZALEA ASSIST	AZALEA TALL	AZALEA BASE	AZALEA MINOR	AZALEA MAX
Ángulo del respaldo	0° – +30°	0° – +30°	0° – +30°	-3° – +30°	0° – +30°	0° – +30°
Altura del respaldo	560–790 mm 540–715 mm	560–790 mm 540–715 mm	560–790 mm 540–715 mm	—	550–650 mm	*** 620–700 mm
Distancia del reposapiés al asiento	330–627 mm	330–627 mm	330–627 mm	330–627 mm	330–627 mm	330–627 mm
Ángulo de la pata con la superficie del asiento	105° – 180°	105° – 180°	105° – 180°	105° – 180°	105° – 180°	105° – 180°
Altura del reposabrazos al asiento	240–360 mm	240–360 mm	240–360 mm	240–360 mm	240–360 mm	320–420 mm
Ubicación delantera de la estructura del reposabrazos	343 – 571 mm	343 – 571 mm	343 – 571 mm	343 – 571 mm	343 – 571 mm	400 – 470 mm
Diámetro del aro de empuje	450 – 540 mm	450 – 540 mm	450 – 540 mm	450 – 540 mm	450 – 540 mm	450 – 540 mm
Ubicación horizontal del eje	-35 – 35 mm	0 – 40 mm	-35 – 35 mm	-35 – 35 mm	+0 – -35 mm	-35 – 35 mm
Radio mínimo de giro	870 mm	870 mm	920 mm	870 mm	820 mm	870 mm
Longitud total sin reposapiernas	De 830 mm a 960 mm	De 830 mm a 960 mm	De 830 mm a 1000 mm	De 830 mm a 980 mm	De 830 mm a 980 mm	De 830 mm a 980 mm
Altura total	950–1020 mm	950–1020 mm	1000–1300 mm	900–1300 mm	900–1250 mm	1020–1240 mm
Anchura de giro	1480 mm	1380 mm	1530 mm	1380 mm	1380 mm	1500 mm
Ángulo máximo de inclinación para la frenada	7°	7°	7°	7°	7°	7°



- * Si está equipada con sistema eléctrico, el aumento de peso es de 4,2 kg.
- ** Se puede conseguir una anchura del asiento menor mediante el reposabrazos.
- *** Se puede conseguir una altura del respaldo menor mediante otro respaldo.
- **** Anchura total + 10 mm (cuando está equipada con freno de cubo de 22" o 24")

	515 mm (20")	560 mm (22")	600 mm (24")	405 mm (16")
Anchura de las ruedas	35 mm (1 3/8")	25 mm (1") - 35 mm (1 3/8")	25 mm (1") - 35 mm (1 3/8")	45 mm (1 3/4")
Inclinación de las ruedas	0° +/-1° (silla de ruedas sin carga)			

11.1.1 Peso máximo de las piezas extraíbles



Peso máximo de las piezas extraíbles	
Pieza:	Peso máximo:
Reposapiernas ajustable en ángulo con apoya-pantorrillas y reposapiés	3,2 kg
Reposabrazos	2,0 kg
Rueda trasera de 600 mm (24") maciza con aro de empuje y protección de radios	2,5 kg
Reposacabezas/Reposacuellos/Soporte para mejilla	1,4 kg
Soporte del tronco	0,8 kg
Cojín del respaldo	2,0 kg
Cojín del asiento	1,9 kg
Bandeja	3,9 kg

11.2 Cubiertas

La presión idónea depende del tipo de rueda:

La tabla siguiente es orientativa. Si la rueda es distinta a las indicadas en la lista, observe el lateral de la rueda, donde se especifica la presión máxima.

Neumático	Presión máx.		
	4,5 bar	450 kPa	65 psi
Rueda neumática perfilada: 560 mm (22"); 610 mm (24")	4,5 bar	450 kPa	65 psi
Rueda neumática de perfil bajo: 560 mm (22"); 610 mm (24")	7,5 bar	750 kPa	110 psi
Rueda compacta: 405 mm (16"); 560 mm (22"); 610 mm (24")	-	-	-
Rueda compacta: 140 mm (5" 1/2); 150 mm (6"); 175 mm (7"); 200 mm (8")	-	-	-
Rueda neumática: 200 mm (8")	2,5 bar	250 kPa	36 psi

-  La compatibilidad de los neumáticos indicados anteriormente depende de la configuración o del modelo de la silla de ruedas.
-  El tamaño del neumático se menciona en el lateral de este. El cambio de los neumáticos adecuados lo debe realizar un técnico cualificado.
-  En caso de sufrir un pinchazo en un neumático, acuda a un taller idóneo (por ejemplo, un establecimiento de reparación de bicicletas, un proveedor de bicicletas, etc.) para que una persona cualificada sustituya el tubo.



¡PRECAUCIÓN!

– La presión de los neumáticos debe ser igual en ambas ruedas para evitar que se reduzca la comodidad de la conducción, mantener la eficacia de los frenos y lograr una propulsión fluida de la silla de ruedas.

11.3 Materiales

Chasis, tubos del respaldo	Acero con recubrimiento en polvo
Piezas de plástico como empuñaduras, palancas de freno, paletas del reposapiés y piezas de la mayoría de opciones	Termoplástico (por ejemplo, PA, PE, PP, ABS y TPE) de acuerdo con las marcas de las piezas
Tapicería (asiento y respaldo)	Espuma de poliuretano y poliéster, tejido revestido de poliuretano y felpa
Mesa	ABS
Placa del asiento	Contrachapado de abedul con recubrimiento
Otras piezas metálicas	Aleaciones de zinc, aleaciones de aluminio y acero
Tornillos, arandelas y tuercas	Acero resistente a la corrosión



Todos los materiales utilizados están protegidos contra la corrosión. Solo utilizamos materiales y componentes que cumplen con las directivas REACH.

 Sistemas antirrobo y de detección de metales: en muy raras ocasiones, los materiales de la silla de ruedas podrían activar los sistemas antirrobo y de detección de metales.

11.4 Condiciones ambientales



	Almacenamiento y transporte	Funcionamiento
Temperatura	De -20 °C a 40 °C	De -5 °C a 40 °C
Humedad relativa	Del 20 % al 90 % a 30 °C, sin condensación	
Presión atmosférica	De 800 hPa a 1060 hPa	

 Tenga en cuenta que cuando una silla de ruedas se ha almacenado a baja temperatura, debe adaptarse a las condiciones de funcionamiento antes de utilizarse.

11.5 Condiciones ambientales para la versión eléctrica

	Almacenamiento y transporte	Funcionamiento
Temperatura	De -10 °C a +50 °C	De 5°C a 40°C
Humedad relativa	Del 20 % al 80 % sin condensación	
Presión atmosférica	De 700 hPa a 1060 hPa	

11.6 Sistema eléctrico — Modelos equipados con basculación eléctrica y respaldo

Voltaje	U en 100–240 V, CA, 50/60 Hz (CA = corriente alterna), CC 24 V (CC = corriente continua)
Corriente de entrada máxima	I en máx. 5 amperios (batería = máx. 1,3 amperios)
Intermitente (funcionamiento periódico del motor)	10 % 2 min. ON / 18 min. OFF
Clase de protección	Equipo de CLASE II
	
	Pieza aplicada de conformidad con los requisitos especificados para la protección contra descargas eléctricas según la norma IEC 60601-1.
Grado de protección	La unidad de control, el suministro de energía externo, los motores y los mandos están protegidos según la norma IPx6. Compruebe las etiquetas de los distintos dispositivos eléctricos para ver cuál es la clase IP correcta. La clasificación IP más baja determina la clasificación general del sistema. IPx6: el sistema está protegido contra el agua proyectada desde cualquier dirección (sin alta presión).

 Si desea más información, póngase en contacto con su proveedor autorizado de Invacare.

11.7 Cumplimiento electromagnético (CEM)

Información general

Los productos con componentes electrónicos deben instalarse y utilizarse siguiendo las especificaciones de EMC que indican en este manual del usuario.



¡ADVERTENCIA!

Los equipos de comunicaciones portátiles y móviles pueden afectar al funcionamiento de este producto.

Este producto no debe moverse involuntariamente cuando esté sometido a interferencias electromagnéticas.

– Si esto ocurre, el producto deberá retirarse inmediatamente y será necesario que un técnico cualificado lo revise.

Este producto se ha probado y cumple con los límites de EMC establecidos por la normativa IEC 60601-1-2 para equipos de Clase B.



Este producto tiene una emisión muy baja y no debería provocar interferencias con otros equipos.

Sin embargo, si otros dispositivos cercanos reaccionan de forma inexplicable, ponga en funcionamiento este producto, deténgalo y observe dichos dispositivos.

- Si no sucede nada con los demás dispositivos, este producto no está ocasionando el error.
- Si los demás dispositivos se comportan de forma inexplicable, entonces este producto es la causa. Solucione el problema moviendo los dispositivos o aumentando la distancia entre ellos.

11.8 EMC - Declaración del fabricante

Prueba	Estándar básica	Nivel de cumplimiento / Rango de frecuencias
Puerto de red / Emisiones conducidas	EN 55011	Grupo 1 Clase B
Emisiones radiadas	EN 55011	Grupo 1 Clase B
Armónicos de red	EN 61000-3-2 +A1 + A2	Clase A
Fluctuaciones de tensión	EN 61000-3-3	dc%/dmax/d(t)/Pst
Descarga electrostática	EN 61000-4-2	Contacto $\pm 2/4/6$ kV, Aire $\pm 2/4/8$ kV
Inmunidad a campos radiados	EN 61000-4-3	3 V/m, 80 % 1 kHz AM, 80 MHz - 2,5 GHz
EFT/Ráfagas	EN 61000-4-4	± 2 kV L/N/E/LNE
Inmunidad frente a sobretensión	EN 61000-4-5	$\pm 0,5/1$ kV L-N, $\pm 0,5/1/2$ kV L-E/N-E
Inmunidad frente a RF conducida	EN 61000-4-6	3 V, 80 % 1 kHz AM, 0,15 MHz - 80 MHz
Inmunidad frente a campos magnéticos	EN 61000-4-8	3 A/m, 50 Hz-80 Hz
Caídas de tensión e interrupciones	EN 61000-4-11	-95 %/-60 %/-30 %

Invacare distributors

España:

Invacare SA
Avda. Del Oeste n.50, 1ª, 1ª
Valencia-46001
Tel: (34) (0)972 49 32 14
contactsp@invacare.com
www.invacare.es



Invacare France Operations SAS
Route de St Roch
F-37230 Fondettes
France

1493053-Q 2020-06-25



Making Life's Experiences Possible®



Yes, you can.®